



REVISÃO CHEVROLET

MELHOR ATÉ NO PREÇO

AGENDE.
ACOMPANHE.
COMPROVE.

Para maiores informações sobre a Revisão Chevrolet, acesse o site www.chevrolet.com.br e aproveite para agendar sua revisão on-line.

PEÇAS GENUÍNAS **GM**

ACDelco®



Argentina 0800-888-2438
www.chevrolet.com.ar
0810-777-7526
www.planchevrolet.com.ar

Brasil 0800-702-4200
www.chevrolet.com.br

Uruguai 0800 24389
www.chevrolet.com.uy

Paraguai 0098-00542-0087
www.chevrolet.com.py



Brasil 0800-702-4200
Argentina 0800-555-11-15
Uruguai 0800-555-11-153
Paraguai 0010 (a cobrar)
0054-11-478-81-115

Manual do Proprietário

As informações e descrições dos equipamentos, contidas neste Manual do Proprietário, tomaram como base um veículo totalmente equipado com os opcionais e acessórios disponíveis na data da publicação indicada na lombada.

Todas as informações, ilustrações e especificações contidas neste Manual baseiam-se em dados existentes na época de sua publicação. Reservamo-nos o direito de introduzir modificações a qualquer momento, tanto no produto quanto no Manual, sem prévio aviso.

Reprodução ou tradução, no todo ou em parte, não é permitida sem prévia autorização por escrito da General Motors do Brasil Ltda.

Para localizar uma Concessionária Chevrolet, entre em contato com a CRC, acesse o nosso site ou consulte o app meuChevrolet disponível apenas para smartphones.

2015 Manual do proprietário Chevrolet Tracker

Resumo	1-1	Compartimentos de carga ...	4-1	Iluminação	6-1
Painel de instrumentos	1-2	Porta-objetos	4-1	Luzes externas	6-1
Informações básicas de condução	1-4	Posição de bagagens/ cargas	4-4	Iluminação interior	6-5
Recursos do veículo	1-13	Recursos adicionais de carga	4-7	Comandos das luzes	6-6
Desempenho e manutenção	1-15	Sistema de bagageiro do teto	4-10	Sistema de conforto e conve- niência	7-1
Chaves, portas e vidros	2-1	Informações sobre disposição de cargas no veículo	4-11	Introdução	7-2
Chaves e travas	2-1	Comandos e controles	5-1	Sistema de ventilação e de ar condicionado	8-1
Portas	2-8	Controles	5-2	Sistema de ventilação e de ar condicionado	8-1
Sistema antifurto	2-9	Luzes de advertência, medidores e indicadores	5-7	Difusores de ar	8-7
Espelhos externos	2-11	Mostrador digital de infor- mação	5-23	Manutenção	8-8
Espelhos internos	2-12	Mensagens do veículo	5-25	Condução e operação	9-1
Vidros	2-13	Computador de bordo	5-25	Informações de condução	9-2
Teto	2-15			Partida e operação	9-14
Bancos e dispositivos de segurança	3-1			Sistema de escapamento	9-18
Apoios de cabeça	3-1			Transmissão automática	9-19
Bancos dianteiros	3-3			Freios	9-25
Bancos traseiros	3-6			Controle de velocidade de cruzeiro	9-27
Cintos de segurança	3-9			Sistemas de detecção de objetos	9-30
Sistema de airbag	3-15				
Dispositivo de retenção para crianças	3-21				

2015 Manual do proprietário Chevrolet Tracker

Combustível.....	9-34	Especificações	12-1
Cuidados com o veículo	10-1	Identificação do veículo.....	12-1
Informações gerais.....	10-2	Especificações do veículo....	12-3
Verificações no veículo.....	10-6	Informações sobre a	
Substituição de lâmpadas... 10-25		garantia	13-1
Sistema elétrico.....	10-30	Informações sobre a	
Ferramentas do veículo.....	10-40	garantia.....	13-1
Rodas e pneus.....	10-40	Informações ao consu-	
Partida do motor com cabos		midor	14-1
auxiliares.....	10-46	Informações ao consu-	
Reboque.....	10-48	midor.....	14-1
Cuidados com a		Índice	i-1
aparência.....	10-49		
Serviços e manutenção	11-1		
Informações gerais.....	11-1		
Manutenção preventiva.....	11-4		
Fluidos, lubrificantes e peças			
recomendadas.....	11-8		

Introdução **iii**

Combustível

Tipo

Óleo do motor

Classificação

Viscosidade

Pressão dos pneus

Dimensões dos pneus

Dianteiro

Traseiro

Pesos

Peso bruto nominal do veículo (kg)

- Peso em ordem de marcha, modelo básico

= Carga

iv Introdução

Dados específicos do veículo

Anote as especificações do seu veículo na página anterior para que estejam sempre disponíveis. Estas informações estão disponíveis nas seções "Serviços e Manutenção" e "Especificações", bem como na plaqueta de identificação do veículo.

Introdução

Seu veículo foi projetado para ser uma combinação de tecnologia avançada, segurança, cuidado com o meio ambiente e economia.

Este Manual do Proprietário fornece todas as informações necessárias para capacitar sua condução com segurança e eficiência.

Sempre que o indicador de controle  aparecer em combinação com outro indicador de controle no painel de instrumentos, consulte o Manual do Proprietário.

Certifique-se de que seus passageiros conheçam o possível risco de acidentes e ferimentos que podem ocorrer devido ao uso inadequado deste veículo.

Siga sempre as leis e normas específicas do país em que se encontra. Essas leis podem diferir das informações contidas neste manual.

Todas as concessionárias Chevrolet fornecem serviço de primeira classe, usando mecânicos treinados que trabalham de acordo com instruções específicas.

O pacote com a literatura do cliente deverá ser mantido sempre à mão no veículo. Ele encontra-se dentro do porta-luvas.

Você poderá conhecer um pouco mais sobre a GM e os produtos Chevrolet acessando o site:

www.chevrolet.com.br

Como utilizar este manual

- Este manual descreve todas as opções e as funções disponíveis para esse modelo. **Certas descrições, incluindo aquelas para o visor e funções do menu, podem não se aplicar ao seu veículo devido à variação de modelo, especificações do país, equipamentos especiais ou acessórios.**

Introdução v

- A seção "Resumo" fornecerá uma visão geral inicial.
- O índice, no início deste manual, mostra onde estão as informações em cada capítulo.
- O índice permite procurar informações específicas.
- O Manual do Proprietário usa as designações de fábrica, que podem ser encontradas no capítulo "Especificações".
- As direções indicadas, por ex. esquerda ou direita, dianteira ou traseira, sempre se relacionam ao sentido de condução.

- As telas de exibição do veículo poderão não suportar seu idioma específico.
- As mensagens exibidas e funções internas estão escritas em **negrito**.

Perigo, atenção e cuidado

Perigo

Textos marcados com  **Perigo** fornecem informações sobre o risco de ferimentos fatais. Ignorar essas informações pode colocar a vida em risco.

Atenção

Textos marcados com  **Atenção** fornecem informações sobre o risco de acidentes ou ferimentos. Ignorar essas informações pode acarretar ferimentos.

Cuidado

Textos marcados com **Cuidado** fornecem informações sobre possíveis danos ao veículo. Ignorar essas informações pode acarretar danos ao veículo.

vi Introdução



Este símbolo indica um procedimento proibido que pode causar ferimentos ou danos ao veículo.

Resumo

Painel de instrumentos

Painel de instrumentos 1-2

Informações básicas de condução

Informações básicas de condução 1-4

Travas das portas 1-6

Cintos de segurança 1-7

Ajuste do espelho 1-7

Ajuste de posição do volante 1-8

Iluminação interior 1-8

Luzes externas 1-9

Buzina 1-10

Limpador/lavador do para-brisa 1-10

Sistema de ventilação e de ar condicionado 1-11

Transmissão 1-12

Recursos do veículo

Controles do volante 1-13

Controle de velocidade de cruzeiro 1-13

Mostrador digital com funções

múltiplas (DIC) 1-14

Câmera retrovisora (RVC) ... 1-14

Auxiliar de estacionamento ultrassônico 1-14

Tomadas elétricas 1-15

Teto solar 1-15

Desempenho e manutenção

Monitor de pressão dos pneus 1-15

Direção mais econômica 1-16

1-2 Resumo

Painel de instrumentos

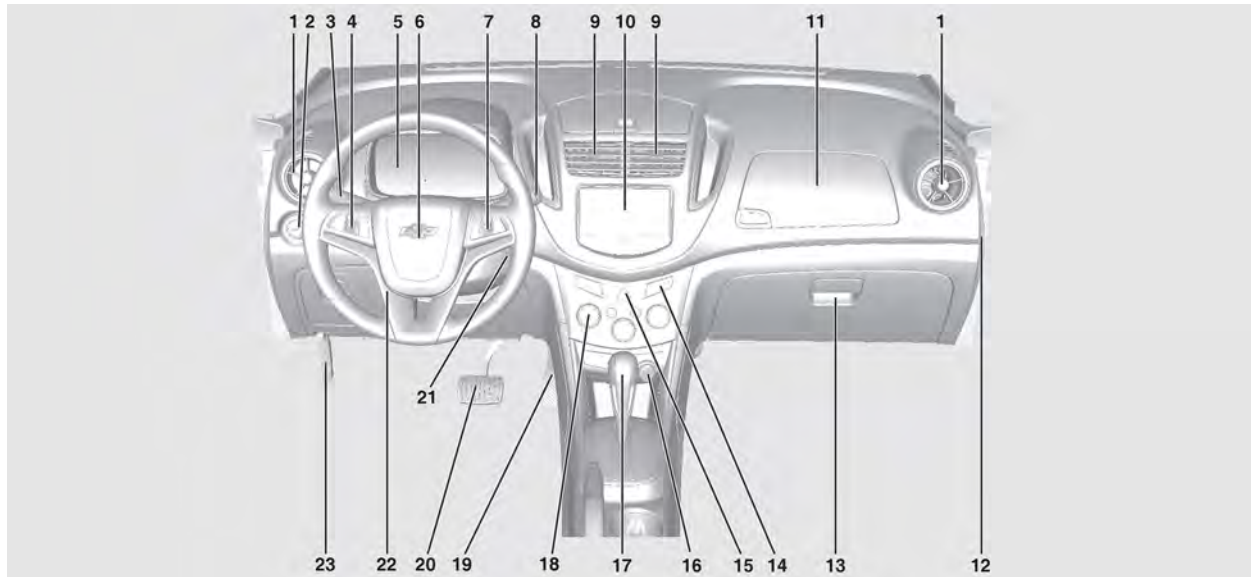

Resumo 1-3

1. *Difusores de ar na página 8-7.*
2. *Controle de luzes externas na página 6-1.*
Controle de iluminação do painel de instrumentos na página 6-5.
Faróis de neblina na página 6-4
Luzes de neblina traseiras na página 6-4.
3. *Luzes indicadoras dos sinalizadores de direção. Consulte Sinalizadores de direção na página 6-3.*
Comutador farol alto/baixo na página 6-2.
4. *Controle de velocidade de cruzeiro na página 9-27.*
5. *Painel de instrumentos na página 5-9.*
6. *Buzina na página 5-3.*
7. *Comandos do volante na página 5-2.*
8. *Limpador/lavador do para-brisa na página 5-3.*
Limpador/lavador do vidro traseiro na página 5-5.
9. *Difusores de ar na página 8-7.*
10. *Conforto e conveniência na página 7-2.*
11. *Porta-objetos do painel de instrumentos na página 4-1 (se equipado).*
Porta USB e tomada de entrada auxiliar (dentro do porta-objetos do painel de instrumentos). Consulte o manual do sistema de Conforto e conveniência para informações sobre os dispositivos auxiliares.
12. *Desativação do airbag na página 3-20*
13. *Porta-luvas na página 4-2.*
14. *Luz ligada/desligada do airbag do passageiro. Consulte Desativação do airbag na página 3-20.*
15. *Sinalizador de advertência (pisca-alerta) na página 6-3.*
16. *Tomadas elétricas na página 5-6.*
17. *Alavanca do câmbio. Consulte Transmissão automática na página 9-19*
18. *Sistema de aquecimento e ventilação na página 8-1.*
19. *Pedal do acelerador.*
20. *Pedal do freio.*
21. *Posições da ignição na página 9-15.*
22. *Ajuste de posição do volante na página 5-2.*
23. *Liberação do capô. Consulte Capô na página 10-6.*

1-4 Resumo

Informações básicas de condução

Destravamento do veículo

Controle remoto



Pressione o botão .

Destrava todas as portas. As luzes de advertência piscarão duas vezes.

Consulte *Controle remoto* na página 2-2.



Nota: Este equipamento opera em caráter secundário, ou seja, ele não tem proteção contra interferências prejudiciais, mesmo de estações do mesmo tipo, e não pode causar interferência em sistemas que funcionam em caráter primário.

Ajuste do banco

Posição dos bancos

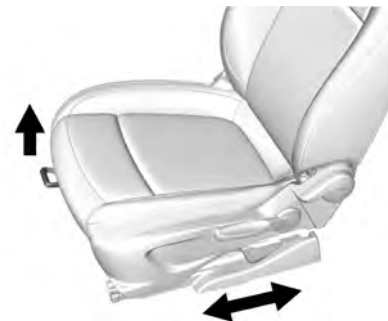

Para mover o banco para a frente ou para trás, empurre a alavanca e deslize o banco para a posição desejada.

Solte a alavanca e assegure-se de que o banco esteja travado no lugar.

Consulte *Ajuste do banco* na página 3-3.

Encostos dos bancos



Puxe a alavanca, ajuste a inclinação e solte a alavanca. Deixe o banco engatar de forma audível.

Não se apoie no encosto do banco enquanto estiver regulando-o.

Altura dos bancos

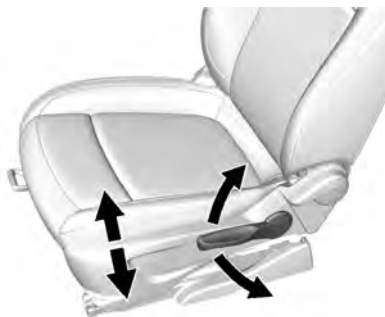

Bombeie a alavanca na parte externa da almofada do banco até que a almofada do banco esteja ajustada na posição desejada.

Para abaixar a almofada do banco, empurre a alavanca para baixo várias vezes.

Para levantar a almofada do banco, puxe a alavanca para cima várias vezes.

Suporte lombar do banco



Para aumentar ou diminuir o suporte lombar do banco do motorista, empurre o interruptor para a frente ou para trás.

Consulte *Ajuste do banco* na página 3-3.

1-6 Resumo

Ajuste do apoio de cabeça

Ajuste de altura

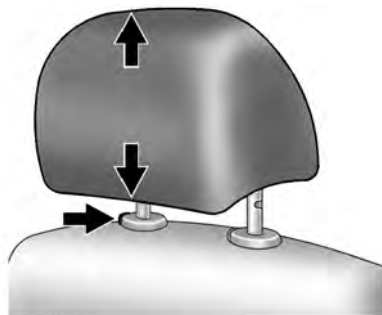

Puxe o apoio de cabeça para cima.
Para mover para baixo, pressione o prendedor (1) e empurre o apoio de cabeça para baixo.

Consulte *Apoios de cabeça* na página 3-1.

Pneus

Pneus: P 215/55R18 94H	
Dianteiros	35 psi (240 kpa)
Traseiros	35 psi (240 kpa)

Pneu reserva: T 125/70R16 96M	
Pneu reserva	60 psi (420 kpa)

Consulte *Pressão dos pneus* na página 12-11.

Especificação do óleo do motor

Óleo especificado Dexos 1 ou equivalente de qualidade API SN, ILSAC GF5 ou superior e de viscosidade 5W30.

Travas das portas

Para travar ou destravar uma porta manualmente:

- Para travar a porta por dentro, use o botão de travamento na parte superior do painel de instrumentos.
- Pela parte de fora,, vire a chave em direção à parte dianteira ou traseira do veículo ou pressione ou no transmissor de Entrada por controle remoto (RKE).

Travamento elétrico das portas



: Pressione para destravar as portas.

: Pressione para travar as portas.

Consulte *Travas elétricas das portas* na página 2-6.

Cintos de segurança



Consulte as seções a seguir para obter informações importantes sobre como usar os cintos de segurança corretamente:

- *Cintos de segurança na página 3-9.*
- *Como usar os cintos de segurança corretamente na página 3-10.*
- *Cinto de três pontos na página 3-11.*

Ajuste do espelho

Espelhos externos



Para ajustar os espelhos:

1. Vire o interruptor de seleção para L (esquerda) ou R (direita) para escolher o espelho do lado do motorista ou do passageiro.
2. Mova o controle para ajustar o espelho.
3. Vire o interruptor de seleção para O para liberar o espelho.

1-8 Resumo

Espelho interno

Ajuste

Ajuste o espelho retrovisor para obter uma visão clara da área atrás do veículo.

Espelho retrovisor manual

Se equipada, empurre a aba para frente para uso diurno e puxe-a para uso noturno, de forma a evitar o ofuscamento dos faróis atrás do veículo. Consulte *Antiofuscamento manual na página 2-12*.

Antiofuscamento automático

Se equipado o antiofuscamento automático reduz o ofuscamento dos faróis atrás do veículo. O recurso de antiofuscamento liga quando o veículo é ligado.

Ajuste de posição do volante



Para ajustar a direção:

1. Puxe a alavanca para baixo.
2. Mova a direção para cima, para baixo, para a frente e para trás.
3. Empurre a alavanca para cima para travar a direção no lugar.

Não ajuste a direção enquanto estiver dirigindo.

Iluminação interior

Luzes do teto traseiras e dianteiras

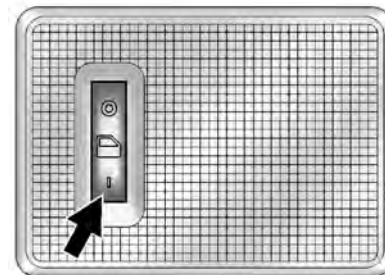

Os controles traseiros das luzes do teto ficam no forro, acima dos bancos traseiros.

○ : Pressione para desligar as luzes, mesmo quando uma das portas estiver aberta.



☑ : Ao recolocar o botão na posição do meio, as luzes se acendem automaticamente ao abrir uma das portas.

l : Pressione para ligar as luzes do teto.

Luzes de leitura



As luzes de leitura dianteiras ficam no console do teto.

 ou  : Pressione para ligar ou desligar cada lâmpada.

Para obter mais informações sobre as luzes internas, consulte *Controle de iluminação do painel de instrumentos na página 6-5* ou *Luzes de cortesia na página 6-5*.

Luzes externas

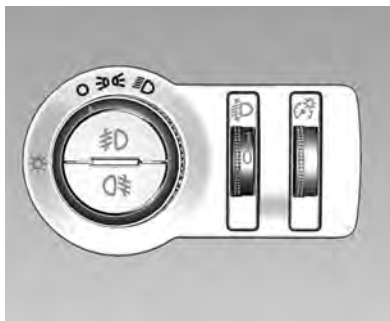

O controle das luzes externas está localizado à esquerda da coluna da direção no painel de instrumentos.

Há quatro posições:

 : Liga as luzes de presença incluindo todas as luzes exceto os faróis.

 : Liga os faróis com as luzes de presença e as luzes do painel de instrumentos. Um alarme sonoro soará se a porta do motorista

estiver aberta quando a chave de ignição estiver desligada e os faróis ligados.

 : Ligue os faróis de neblina dianteiros. Pressione para ligar ou desligar as luzes.

 : Ligue os faróis de neblina traseiros. Pressione para ligar ou desligar as luzes.

Consulte:

- *Controle de luzes externas na página 6-1*
- *Faróis de neblina na página 6-4*
- *Luzes de neblina traseiras na página 6-4*

1-10 Resumo

Buzina



Pressione .

Limpador/lavador do para-brisa

Limpador do para-brisa



2: Limpador contínuo, velocidade rápida.

1: Limpador contínuo, velocidade lenta.

 : funcionamento intermitente.

O: Sistema desligado.

 : Função neblina.

Para uma varredura única quando os limpadores de para-brisa estiverem desativados, pressione levemente a alavanca para baixo e solte-a.

Consulte *Limpador/lavador do para-brisa* na página 5-3.

Lavador do para-brisa



Puxe a alavanca.

Consulte *Limpador/lavador do para-brisa* na página 5-3.

Consulte *Fluido do lavador* na página 10-20.

Limpador/lavador do vidro traseiro

Limpador



Pressione a parte superior do interruptor para operar o limpador continuamente.

Pressione a parte inferior do interruptor para operar o limpador em intervalos.

Para desligar o limpador, coloque o interruptor na posição neutra.

Consulte *Limpador/lavador do vidro traseiro* na página 5-5.

Lavador

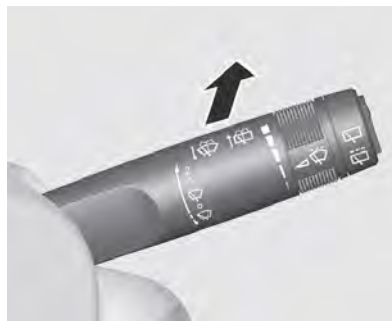

Empurre a alavanca em direção ao painel de instrumentos.

O fluido do lavador é borrifado no vidro traseiro e o limpador se move algumas vezes.

Consulte *Limpador/lavador do vidro traseiro* na página 5-5.

Consulte *Fluido do lavador* na página 10-20.

Sistema de ventilação e de ar condicionado

Desembaçador do vidro traseiro e espelhos externos aquecidos



Funciona pressionando o botão .

Consulte *Desembaçador do vidro traseiro* na página 2-14.

1-12 Resumo

Desembaçamento e degelo dos vidros



Gire o botão de distribuição de ar para .

Consulte "para-brisa com desembaçador" e "limpador de neblina" em *Sistema de aquecimento e ventilação na página 8-1*.

Transmissão

Alavanca de mudança (DSC)



O DSC permite mudar uma marcha automática de forma similar a uma transmissão manual. Para usar o recurso DSC:

1. Reduza a marcha de D (Rodagem) para M (Manual).
2. Pressione a extremidade + (mais) do botão do lado da alavanca do seletor de mudança de marcha para mudar para

cima, ou aperte a extremidade - (menos) do botão para mudar para baixo.

Consulte *Modo manual na página 9-22*.

Recursos do veículo

Controles do volante



Alguns controles de áudio do volante podem diferir, dependendo das opções do veículo. Alguns controles de áudio do volante podem ser ajustados no volante.

: Pressione para interagir com o sistema Bluetooth disponível.

/ : Pressione para recusar ou aceitar uma chamada, para terminar o reconhecimento de fala

ou para terminar uma chamada em andamento. Pressione para silenciar os alto-falantes do veículo ao usar o sistema de conforto e de conveniência. Pressione novamente para ligar o som.

Para veículos com sistema Bluetooth, pressione para rejeitar uma chamada ou terminar uma chamada em andamento.

Δ SRC ▽ : Pressione para selecionar uma fonte de áudio.

Altere para cima ou para baixo para selecionar a estação de rádio favorita seguinte ou a anterior, ou a faixa de CD/MP3 seguinte ou anterior.

+ ▢ - : Pressione + ou - para aumentar ou para diminuir o volume.

Consulte *Comandos do volante na página 5-2*.

Controle de velocidade de cruzeiro



CRUISE : Aperte para ligar e desligar o controle de velocidade de cruzeiro.

RES/+ : Mova o botão giratório rapidamente para retomar uma velocidade definida anteriormente ou mantenha pressionado para cima para acelerar. Se o controle de velocidade de cruzeiro já estiver ativado, use para aumentar a velocidade do veículo.

1-14 Resumo

SET/-: Mova o botão giratório para baixo rapidamente para definir a velocidade e ativar o controle de velocidade de cruzeiro. Se o controle de velocidade de cruzeiro já estiver ativado, use para diminuir a velocidade.

CANCEL : Pressione para desengatar o controle de velocidade de cruzeiro sem apagar a velocidade definida da memória.

Consulte *Controle de velocidade de cruzeiro* na página 9-27.

Mostrador digital com funções múltiplas (DIC)

Se equipado, o visor do DIC fica no painel de instrumentos. Ele mostra o status de vários sistemas do veículo. Os controles do DIC ficam na alavanca dos sinalizadores de direção.



- **SET/CLR:** Pressione para definir ou apagar o item de menu exibido.
- **△ ▽** : Use o botão giratório para percorrer os itens em cada menu.
- **MENU:** Pressione para exibir os menus do DIC. Esse botão também é usado para retornar para ou sair da última tela exibida no DIC.

Consulte *Centro de informação do motorista (DIC)* na página 5-23.

Câmera retrovisora (RVC)

Se equipada, a RVC exibe a vista da área atrás do veículo no visor do painel ao engatar a marcha R (marcha à ré) no veículo.

Consulte *Câmera retrovisora (RVC)* na página 9-32.

Auxiliar de estacionamento ultrassônico

Se equipado, o sistema usa sensores no para-choque traseiro para auxiliar o estacionamento quando a marcha R (marcha à ré) está engatada. Ele opera em velocidades inferiores a 8 km/h (5 mph). O auxiliar de estacionamento ultrassônico (URPA) usa bipes sonoros para indicar a distância e informação do sistema.

Mantenha os sensores no para-choque traseiro limpos para garantir uma operação adequada.

Consulte *Auxiliar de estacionamento ultrassônico* na página 9-30.

Tomadas elétricas

As tomadas elétricas acessórias podem ser usadas para conectar equipamentos elétricos, como um celular ou um reproduzidor de MP3.

O veículo tem uma tomada elétrica acessória em frente aos porta-copos no console central.

Consulte *Tomadas elétricas na página 5-6*.

Teto solar



Se equipado, o teto solar só opera quando a ignição está em ON/RUN.

Abrir/fechar: Pressione e segure a parte da frente ou de trás do interruptor (1) para abrir ou fechar o teto solar.

Ventilação: Pressione e segure a parte da frente ou de trás do interruptor (2) para ventilar ou fechar o teto solar.

Feche manualmente o teto solar.

O teto solar não funcionará se o veículo tiver uma falha elétrica.

Consulte *Teto solar na página 2-15*.

Desempenho e manutenção

Monitor de pressão dos pneus

Esse veículo pode ter um Sistema de monitor de pressão dos pneus (TPMS).



A luz de advertência de baixa pressão dos pneus alerta para uma perda significativa na pressão em um dos pneus. Se a luz de advertência acender, pare assim que possível e calibre os pneus com a pressão recomendada mostrada na etiqueta Informações de Pneus e de Carga. A luz de advertência permanecerá acesa até que a pressão dos pneus seja corrigida.

1-16 Resumo

A luz de advertência de baixa pressão dos pneus poderá acender em clima frio, ao ligar o veículo pela primeira vez, e apagar ao conduzir o veículo. Isso poderá ser uma indicação antecipada de que as pressões dos pneus estão ficando baixas e de que os pneus precisam ser calibrados com a pressão adequada.

O TPMS não substitui a manutenção mensal normal dos pneus. Mantenha as pressões corretas dos pneus.

Direção mais econômica

Hábitos de direção podem afetar a quilometragem do combustível. Eis algumas dicas de direção para obter a melhor economia possível do combustível.

- Evite partidas bruscas e acelere suavemente.
- Freie gradualmente e evite paradas abruptas.

- Evite o ponto morto do motor por longos períodos.
- Quando as condições da estrada e do clima forem adequadas, use o controle de velocidade de cruzeiro.
- Sempre respeite os limites de velocidade permitidos ou dirija mais devagar quando as condições exigirem.
- Mantenha os pneus adequadamente calibrados.
- Combine vários percursos em um único percurso.
- Troque os pneus do veículo pelo mesmo número de especificação TCP moldado na lateral do veículo, próximo ao tamanho.
- Siga as manutenções preventivas recomendadas.

Chaves, portas e vidros 2-1

Chaves, portas e vidros

Chaves e travas

Chaves	2-1
INFOCARD	2-2
Controle remoto	2-2
Travas das portas	2-5
Travamento elétrico das portas	2-6
Travamento automático de portas	2-7
Travas de segurança	2-7

Portas

Tampa do porta-malas	2-8
----------------------------	-----

Sistema antifurto

Sistema antifurto	2-9
Sistema de alarme antifurto do veículo	2-9
Imobilizador	2-10

Espelhos externos

Espelhos convexos	2-11
Espelhos elétricos	2-11
Espelhos escamoteáveis	2-12

Espelhos internos

Espelhos retrovisores internos	2-12
Espelho retrovisor manual ...	2-12

Vidros

Vidros elétricos	2-13
Desembaçador do vidro traseiro	2-14
Para-sóis	2-15

Teto

Teto solar	2-15
------------------	------

Chaves e travas

Chaves

O número da chave é especificado em uma etiqueta destacável.

O número da chave deverá ser citado ao solicitar chaves de reposição, pois é um componente do imobilizador.



Pressione o botão para estendê-la.

2-2 Chaves, portas e vidros

Para recolher a chave, pressione o botão e recolha a chave manualmente.

INFOCARD



O INFOCARD é um cartão, fornecido com o veículo, que contém uma senha. Ele inclui os seguintes códigos que são essenciais no caso de reparos:

- Número de identificação do veículo (VIN)
- Imobilizador

- Chave

⚠ Atenção

Não deixe o INFOCARD no veículo, mas deixe-o à mão ao consultar uma Concessionária ou Oficina Autorizada Chevrolet.

Controle remoto



- Sistema central de travamento
- Sistema de alarme antifurto

O controle remoto tem um alcance de aproximadamente 30 metros. Esse alcance pode ser afetado por influências externas.

Os sinalizadores de advertência (pisca-alerta) confirmam a operação.

Manuseie com cuidado, proteja-o contra umidade e contra altas temperaturas e evite uma operação desnecessária.

Falha

Se o sistema central de travamento não puder ser operado com o controle remoto, talvez seja devido aos seguintes fatores:

- Alcance ultrapassado;
- Tensão da bateria muito baixa;
- Operação frequente e repetida do controle remoto enquanto estiver fora de alcance, o que exigirá uma nova sincronização;

Chaves, portas e vidros 2-3

- Sobrecarga do travamento central ao operar em intervalos frequentes, a fonte de alimentação é interrompida por um período curto;
- Interferência de ondas de rádio de potência elevada provenientes de outras fontes.

Substituição da bateria do controle remoto

Substitua a bateria assim que o alcance diminuir.

As baterias não fazem parte do resíduo doméstico. Elas devem ser descartadas em um ponto de coleta de reciclagem adequado.



1. Abra a tampa do transmissor.
2. Remova a bateria usada. Evite tocar a placa do circuito em outros componentes.
3. Instale a nova bateria. Certifique-se de que o lado negativo (-) esteja virado para a base.
4. Feche a tampa do transmissor.
5. Verifique a operação do transmissor com seu veículo.

Cuidado

Evite tocar nas superfícies planas da bateria com os dedos. O toque pode encurtar a vida útil da bateria.

Nota: Baterias de lítio usadas podem causar danos ao meio ambiente.

Siga as leis de reciclagem locais para descarte.

Não descarte com o lixo doméstico.

Nota: Para manter o funcionamento correto do transmissor, siga estas orientações:

Evite deixar o transmissor cair.

Não coloque objetos pesados sobre o transmissor.

2-4 Chaves, portas e vidros

Mantenha o transmissor longe de água e luz do sol direta. Se o transmissor molhar, seque-o com um pano macio.

Destramamento

Controle remoto



Pressione o botão .

Todas as portas serão destravadas e o pisca-alerta piscará brevemente por duas vezes.

Mantenha pressionado o botão  para abrir os vidros elétricos automaticamente, exceto o teto solar.

Travamento

Controle remoto



Pressione o botão .

Todas as portas serão travadas e as luzes do pisca-alerta acenderão, por padrão, brevemente uma vez em caso de travamento bem sucedido.

Se a porta do motorista ou do passageiro não estiver fechada corretamente, a trava dessa porta não funcionará.

Mantenha pressionado o botão  para fechar os vidros elétricos automaticamente, exceto o teto solar.

Nota: Serão emitidos dois avisos sonoros breves se uma das portas ou a tampa do porta-malas não estiver fechada adequadamente durante o comando de travamento.

Chaves, portas e vidros 2-5

Travas das portas

Atenção

Portas destravadas podem ser perigosas.



- Os passageiros, principalmente crianças, podem facilmente abrir as portas e cair do veículo em movimento. Quando uma porta está travada, a maçaneta não a abrirá. A probabilidade de ser lançado para fora do veículo em uma colisão aumenta se as portas não estão travadas. Portanto, todos os passageiros devem usar corretamente os cintos de segurança, e deve-se manter as portas travadas sempre ao conduzir o veículo.

(Continuação)

Atenção (Continuação)

- Crianças pequenas que entram em um veículo aberto podem não conseguir sair. A criança pode ser asfixiada pelo calor extremo, sofrendo lesões permanentes ou mesmo morte por hipertermia. Sempre tranque o veículo ao sair dele.
- Alguém que está do lado de fora do veículo poderá facilmente entrar por uma porta destravada quando você reduzir ou parar o veículo. Travar as portas poderá ajudar a evitar que isso aconteça.



Para travar ou destravar uma porta manualmente:

- Para travar a porta por dentro, use o botão de travamento na parte superior do painel de instrumentos.
- Pela parte de fora,, vire a chave em direção à parte dianteira ou traseira do veículo ou pressione  ou  no transmissor de Entrada por controle remoto (RKE).

2-6 Chaves, portas e vidros

Travamento elétrico das portas



Pressione  ou  para travar ou destravar as portas, tampa do compartimento de carga e, caso equipado, a portinhola do bocal de abastecimento de combustível.

Se a porta do motorista estiver aberta, a porta do motorista e a portinhola do bocal de abastecimento de combustível não poderão ser travadas. Isto pode ser alterado nas Configurações do veículo. Consulte o manual separado do sistema de Conforto e conveniência para obter informações sobre a personalização.

Chaves, portas e vidros 2-7

Travamento automático de portas

Travamento automático de portas

Quando as portas estão fechadas, a ignição ligada e a alavanca de câmbio é movida de P (estacionamento) para transmissões automáticas.

O travamento automático de portas pode ser configurado.

Destravamento automático de portas

Quando a alavanca é movida de P (estacionamento) para transmissões automáticas, as portas travarão automaticamente.

Consulte o manual separado do sistema de Conforto e conveniência para obter informações sobre a personalização.

Travas de segurança

⚠ Cuidado

Não puxe a maçaneta interna da porta quando a trava de segurança infantil estiver na posição TRAVADA. Isso poderá danificar a maçaneta interna da porta.

⚠ Atenção

Use as travas de segurança para crianças sempre que uma criança ocupar os bancos traseiros.



É possível usar a chave ou uma chave de fenda adequada.

Para operar a trava de segurança da porta, gire as travas de segurança para a posição horizontal.

Para abrir uma porta traseira quando a trava de segurança estiver ativada, abra a porta pelo lado de fora.

Para cancelar a trava de segurança da porta, gire as travas de segurança para a posição vertical.

2-8 Chaves, portas e vidros

Portas

Tampa do porta-malas

⚠ Atenção

Gases de exaustão poderão entrar no veículo se ele for conduzido com a tampa do porta-malas, porta-malas/porta abertos ou com qualquer objeto que passe pelo lacre entre a carroceria e o porta-malas/porta ou tampa do porta-malas. O sistema de escapamento expele monóxido de carbono (CO), que é invisível e inodoro. Ele poderá causar desmaios e até mesmo a morte.

Se o veículo precisar ser conduzido com a tampa do porta-malas ou porta-malas/porta abertos:

- Feche todas as janelas.

(Continuação)

Atenção (Continuação)

- Abra completamente as saídas de ar no painel de instrumentos ou abaixo dele.
- Ajuste o sistema de ventilação e de ar condicionado para uma configuração que traga somente ar exterior e coloque a velocidade do ventilador na posição mais alta. Consulte "Sistema de ventilação e de ar condicionado" no Índice.
- Se o veículo estiver equipado com uma tampa elétrica do porta-malas, desative esta função.

Para obter mais informações sobre monóxido de carbono, consulte *Sistema de escapamento na página 9-18*.

⚠ Cuidado

Para evitar danos à tampa do porta-malas ou ao vidro da tampa do porta-malas, certifique-se de que a área ao redor e atrás da tampa do porta-malas estejam livres antes de abrir.



Para abrir a tampa do porta-malas, pressione  no interruptor de travamento das portas ou no transmissor da entrada do controle remoto

Chaves, portas e vidros 2-9

(RKE) para destravar todas as portas, então use o botão tátil no porta-malas.

Pressione  no interruptor de travamento da porta ou no transmissor RKE para travar a tampa do porta-malas.

Ao fechar a tampa do porta-malas, feche pelo centro para assegurar-se de que trave completamente.

Sistema antifurto

Este veículo possui recursos de sistema antifurto; no entanto, eles não impossibilitam o roubo do veículo.

Sistema de alarme antifurto do veículo

Caso equipado com Sistema de alarme antifurto, a luz indicadora no painel de instrumentos, próxima do para-brisa, exibe o status do sistema.



Como armar o sistema

1. Feche todas as portas, o capô e a tampa do porta-malas.
2. Trave o veículo usando o transmissor ou o botão de travamento elétrico das portas com a porta aberta. A luz indicadora no painel de instrumentos deverá acender e piscar por aproximadamente 30 segundos.
3. Após 30 segundos, ou se o botão  no transmissor for pressionado duas vezes, o sistema de alarme armará e a luz indicadora começará a piscar lentamente para mostrar que o sistema está funcionando.

Se qualquer porta ou o capô for aberto sem primeiro destravar com o transmissor, os sinalizadores de direção piscarão e a buzina soará por aproximadamente 30 segundos. O sistema de alarme então rearmará para monitorar o próximo evento não autorizado.

2-10 Chaves, portas e vidros

O sistema de alarme antifurto não será ativado caso as portas sejam travadas com a chave.

Como desarmar o sistema

Para desarmar o sistema, destrave as portas usando o transmissor ou dê partida no veículo.

Para evitar desligar o alarme acidentalmente:

- Trave o veículo com o transmissor após todos os ocupantes deixarem o veículo e todas as portas estiverem fechadas.
- Sempre destrave a porta com o transmissor. Destruvar a porta do motorista com a chave reserva não desarmará o alarme.

Caso desligue o alarme acidentalmente, desligue o alarme pressionando  no transmissor ou dê partida no veículo com um transmissor reconhecido no veículo. O alarme não desligará caso destrave a porta do motorista com a chave.

Como detectar uma condição de intrusão

Caso  seja pressionado e a buzina soe três vezes, ocorreu uma tentativa de entrada enquanto o sistema estava armado.

Imobilizador

O sistema imobilizador fornece um impedimento adicional contra furtos em veículos nos quais é instalado e impede que seja ligado por pessoas não autorizadas. A chave válida para um veículo equipado com um sistema imobilizador é uma chave de ignição com um transponder integrado eletronicamente codificado. O transponder é inserido invisivelmente na chave de ignição.

Apenas chaves de ignição válidas podem ser usadas para ligar o motor.

Chaves inválidas podem apenas abrir as portas.

O motor é automaticamente imobilizado após a chave ser girada para LOCK e ter sido retirada da chave de ignição.

Se o sistema imobilizador detectar uma falha quando o interruptor da ignição estiver na posição LIGADO, o indicador do imobilizador piscará ou acenderá e o motor não dará a partida.

Leve o veículo para ser inspecionado em uma oficina autorizada.



Chaves, portas e vidros 2-11

Nota: Este equipamento opera em caráter secundário, ou seja, ele não tem proteção contra interferências prejudiciais, mesmo de estações do mesmo tipo, e não pode causar interferência em sistemas que funcionam em caráter primário.

Espelhos externos

Espelhos convexos

⚠ Atenção

Um espelho convexo pode fazer que coisas, como outros veículos, pareçam estar mais longe do que realmente estão. Se você mudar para a faixa da direita muito rapidamente, poderá atingir um veículo à direita. Verifique o espelho retrovisor interno ou olhe por sobre o ombro antes de trocar de faixa.

O espelho do lado do passageiro tem formato convexo. A superfície de um espelho convexo é curvada para que seja possível ver melhor a partir do banco do motorista.

Espelhos elétricos



Para ajustar os espelhos:

1. Gire o seletor para L (esquerda) ou R (direita) para escolher o espelho do lado do motorista ou do passageiro.
2. Mova o controle para ajustar o espelho.
3. Gire o seletor para O para excluir a seleção do espelho.

2-12 Chaves, portas e vidros

Espelhos escamoteáveis

Espelhos escamoteáveis manuais



Caso equipado, os espelhos externos podem ser escamoteados para dentro para evitar danos. Para dobrar, empurre o espelho em direção ao veículo. Empurre o espelho para fora para retorná-lo à sua posição original.

Espelhos internos

Espelhos retrovisores internos

Ajuste o espelho retrovisor para ter uma visão clara da área atrás do veículo.

Não pulverize limpa-vidros diretamente no espelho. Use uma toalha macia umedecida com água.

Espelho retrovisor manual



Para reduzir o ofuscamento, puxe a alavanca existente na parte inferior da moldura do espelho.

Chaves, portas e vidros 2-13

Vidros

Vidros elétricos

Atenção

As crianças poderão se ferir gravemente ou morrer caso sejam apanhadas no curso de um vidro fechando. Não deixe as chaves no veículo com crianças. Quando existirem crianças no banco traseiro, use o botão de travamento do vidro para impedir o seu funcionamento. Consulte *Chaves na página 2-1*.



A porta do motorista também possui interruptores que controlam o vidro do passageiro e os vidros traseiros. Os interruptores funcionam quando o veículo está em ON/RUN ou ACC/ACCESSORY.

Pressione o interruptor para abrir o vidro. Puxe para cima na borda dianteira do interruptor para fechá-lo.

Subir/descer automático

Para abrir automaticamente uma janela, pressione o interruptor totalmente para baixo. Para fechar automaticamente uma janela, pressione o interruptor totalmente para cima. Em uma operação automática, a janela abrirá totalmente ou fechará totalmente até mesmo após a liberação do interruptor.

Para parar a janela na posição desejada enquanto a janela está em operação, puxe para cima ou empurre para baixo e libere o interruptor no sentido oposto do movimento.

2-14 Chaves, portas e vidros

Programação dos vidros elétricos

Se a bateria do veículo foi recarregada, desconectada ou substituída, os vidros com o recurso expresso deverão ser reprogramados para que este recurso funcione novamente. Para programar o vidro:

1. Feche as portas.
2. Ligue a ignição.
3. Feche o vidro completamente e mantenha o interruptor pressionado por mais 2 segundos.
4. Repita o procedimento para cada vidro.

Função antiesmagamento

Caso haja a detecção de um obstáculo enquanto o vidro do motorista estiver fechando automaticamente, o vidro abrirá automaticamente por segurança.

Bloqueio dos vidros traseiros



O recurso de bloqueio dos vidros traseiros impede que os vidros dos passageiros traseiros funcionem, exceto a partir da posição do motorista.

Pressione V para ativar o interruptor de bloqueio dos vidros traseiros.

Pressione V novamente para desativar o interruptor de bloqueio.

Desembaçador do vidro traseiro



Operado ao pressionar o botão .

O aquecimento funciona com o motor em operação e é desligado automaticamente após alguns minutos ou pressionando o botão novamente.

Chaves, portas e vidros 2-15

Para-sóis

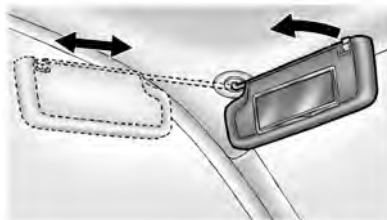

Puxe o para-sol para baixo para bloquear o ofuscamento. Caso equipado, destrave o para-sol do suporte central para girar para o vidro lateral ou estendê-lo ao longo da haste.

Se equipado, há um espelho iluminado no visor solar. Levante a tampa para abrir.

Teto

Teto solar

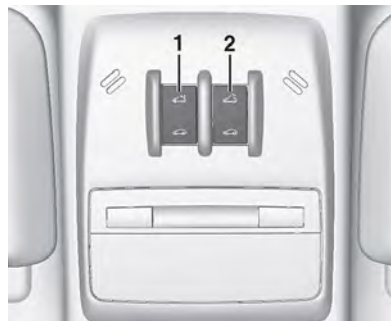

Se equipado, o teto solar só funciona quando a ignição está em ON/RUN ou quando a energia acessória retida (RAP) está ativa.

Abrir/fechar: Pressione e segure a parte dianteira ou traseira do interruptor (1) para abrir ou fechar o teto solar.

Ventilação: Pressione e segure a parte dianteira ou traseira do interruptor (2) para ventilar ou fechar o teto solar.

Feche manualmente o para-sol.

O teto solar não funcionará se o veículo tiver algum problema elétrico.

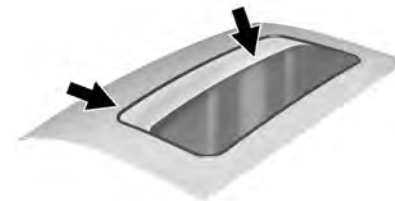

A sujeira e detritos podem se acumular na vedação do teto solar ou no trilho. Isto poderá causar um problema no funcionamento ou ruído no teto solar. Isto também poderá obstruir o sistema de drenagem de água. Abra periodicamente o teto solar e remova qualquer obstáculo ou detrito solto. Limpe a vedação do teto solar e a

2-16 Chaves, portas e vidros

área de vedação usando um pano limpo, sabão suave e água. Não remova a graxa do teto solar.

É normal que a água pingue no sistema de drenagem de água.

Bancos e dispositivos de segurança 3-1

Bancos e dispositivos de segurança

Apoios de cabeça

Apoios de cabeça 3-1

Bancos dianteiros

Ajuste do banco 3-3

Apoio de braço do banco
dianteiro 3-5

Encosto rebatível 3-5

Bancos traseiros

Bancos traseiros 3-6

Apoio de braço do banco
traseiro 3-8

Cintos de segurança

Cintos de segurança 3-9

Como usar os cintos de
segurança corretamente ... 3-10

Cinto de três pontos 3-11

Uso do cinto de segurança
durante a gestação 3-14

Verificação do sistema de
segurança 3-14

Cuidados com o cinto de
segurança 3-15

Sistema de airbag

Sistema de airbag 3-15

Sistema de airbags
dianteiros 3-17

Sistema de airbags laterais
(se equipado) 3-18

Sistema de airbags do tipo
cortina (se equipado) 3-19

Interruptor de desativação do
airbag 3-20

Dispositivo de retenção para crianças

Dispositivo de retenção para
crianças 3-21

Dispositivo de retenção para
crianças ISOFIX 3-23

Olhais de fixação com correia
superior 3-26

Apoios de cabeça



Atenção

Com apoios de cabeça que não estejam instalados e ajustados corretamente, há um risco maior de que os ocupantes sofram uma lesão no pescoço/coluna em caso de acidente. Não conduza o veículo até que os apoios de cabeça de todos os ocupantes estejam instalados e ajustados corretamente.

Bancos dianteiros

Os bancos dianteiros têm apoios de cabeça ajustáveis nas posições externas do assento.

3-2 Bancos e dispositivos de segurança



Ajuste o apoio de cabeça de forma que a parte superior do apoio fique na mesma altura da parte superior da cabeça do ocupante. Essa posição reduz a probabilidade de lesão do pescoço em caso de colisão.

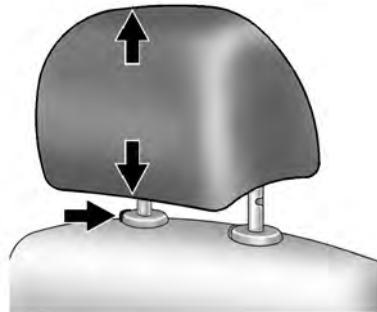

A altura do apoio de cabeça pode ser ajustada. Puxe o apoio de cabeça para levantá-lo. Tente mover o apoio de cabeça para se certificar de que ele está travado na posição.

Para abaixar o apoio de cabeça, pressione o botão, localizado na parte superior do encosto do banco, e pressione para baixo o apoio de cabeça. Tente mover o apoio de cabeça depois que o botão for liberado, para se certificar de que ele esteja travado na posição.

Os apoios de cabeça dos bancos dianteiros não foram projetados para serem removidos.

Bancos traseiros

Os assentos traseiros possuem apoios de cabeça nas posições laterais que podem ser abaixados para uma melhor visibilidade quando os assentos não estão ocupados.

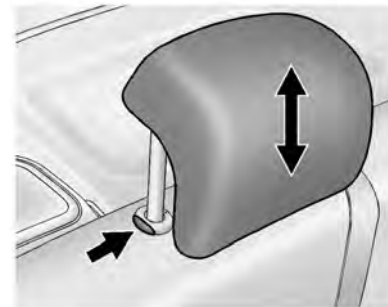

Bancos e dispositivos de segurança 3-3

Para abaixar o apoio de cabeça, pressione o botão, localizado na parte superior do encosto do banco, e pressione para baixo o apoio de cabeça.

Quando um assento está ocupado, o apoio de cabeça deve ser colocado na posição superior. Puxe o apoio de cabeça para cima e empurre-o para trás até que trave no lugar. Empurre e puxe o apoio de cabeça para certificar-se de que esteja travado.

Os apoios de cabeça dos bancos traseiros não foram projetados para serem removidos.

Bancos dianteiros

Ajuste do banco

Posição dos bancos

⚠ Atenção

É possível perder o controle do veículo caso você tente ajustar o banco do motorista com o veículo em movimento. Ajuste o banco do motorista apenas quando o veículo não estiver em movimento.

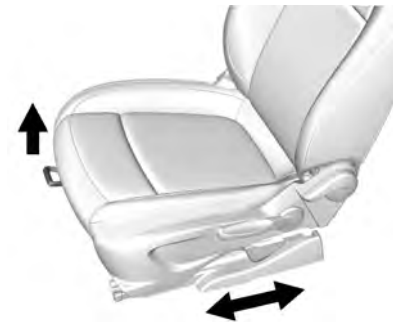

Para ajustar um banco manual:

1. Puxe a alavanca na parte dianteira do banco.
2. Deslize o banco até a posição desejada e solte a alavanca.
3. Tente mover o banco para frente e para trás para se certificar de que esteja travado na posição.

3-4 Bancos e dispositivos de segurança

Encosto do banco



Puxe a alavanca, ajuste a inclinação e solte a alavanca. Deixe o banco engatar de forma audível.

Nota: Não se apoie no encosto do banco enquanto estiver regulando-o.

Ajuste de altura

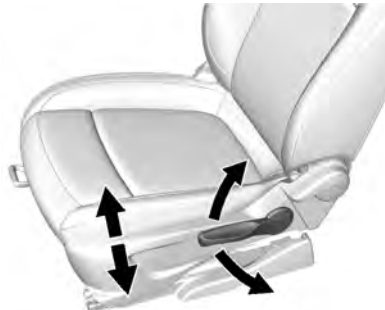

Caso disponível, mova a alavanca para cima ou para baixo para levantar ou abaixar manualmente o banco.

Suporte lombar do banco



Para aumentar ou diminuir o suporte lombar do banco do motorista, empurre o interruptor para frente ou para trás.

Quando o encosto do banco atingir a posição desejada, libere o interruptor.

Bancos e dispositivos de segurança 3-5

Apoio de braço do banco dianteiro



Pode existir um apoio de braço do lado interno do banco do motorista. Para levantar ou abaixar o apoio de braço, puxe-o para cima ou empurre-o para baixo.

Encosto rebatível

O banco do passageiro dianteiro pode ser rebatido.

⚠ Atenção

Caso dobre o encosto para frente para carregar objetos mais compridos, como skis, certifique-se de que tal carga não esteja próxima do airbag. Em uma colisão, um airbag inflando poderá forçar esse objeto em direção a uma pessoa. Isto poderá causar ferimentos graves ou mesmo a morte. Prenda os objetos longe da área na qual o airbag poderia inflar.

⚠ Atenção

Objetos colocados sobre este encosto poderão bater e ferir pessoas em uma freada súbita ou curva, ou em uma colisão. Remova ou prenda todos os itens antes de dirigir.

Para rebater o encosto:

1. Abaixe totalmente o apoio de cabeça. Consulte *Apoios de cabeça na página 3-1*.
2. Mova o banco para trás o mais distante possível. Consulte *Ajuste do banco na página 3-3*.



3. Levante a alavanca totalmente e dobre o encosto para frente.

Caso necessário, mova o cinto de segurança para fora do caminho para acessar a alavanca.

3-6 Bancos e dispositivos de segurança

4. Continue abaixando o encosto até que esteja totalmente rebatido e trave nessa posição.

Para levantar o encosto:

1. Levante totalmente a alavanca para destravar o encosto. Então, levante o encosto e empurre-o para trás até que encaixe novamente.
2. Empurre e puxe o encosto para certificar-se de que esteja travado na posição.

Atenção

Se o encosto de algum dos bancos não estiver travado, ele pode avançar em caso de parada brusca ou colisão. Isso poderia ferir a pessoa sentada no banco. Sempre empurre e puxe os encostos dos bancos para certificar-se de que estão travados.

Bancos traseiros

Dobra do encosto

Cada lado do encosto pode ser rebatido para aumentar o espaço de carga. Dobre o encosto apenas quando o veículo não estiver em movimento.

Cuidado

Rebater o banco traseiro com os cintos de segurança ainda presos às fivelas pode danificar o banco ou os cintos. Sempre solte os cintos de segurança e recolha-os em suas posições normais antes de rebater o banco traseiro.

Cuidado

Rebater o encosto traseiro antes de dobrar a almofada do banco poderá danificar o banco traseiro. Sempre dobre a almofada do banco traseiro para frente antes de rebater o encosto.

Para dobrar um encosto para baixo:

1. Empurre os apoios de cabeça para baixo pressionando a trava.

Nota: Para garantir espaço suficiente para a operação da almofada do banco traseiro, deslize o banco dianteiro para a frente e ajuste o encosto dianteiro para cima.

Bancos e dispositivos de segurança 3-7

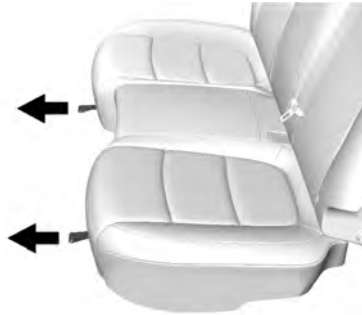

2. Puxe a faixa sob a almofada do banco. Assim, a almofada do banco cai automaticamente.

Nota: Não coloque nada no assoalho. Isso poderá causar o rebatimento inadequado ou danos à almofada do banco.



3. Puxe a alavanca de liberação na parte superior do encosto do banco traseiro.



4. Dobre o encosto para frente e para baixo.
5. Para voltar o encosto do banco à posição original, puxe o cinto de segurança e levante o encosto do banco. Empure o encosto do banco firmemente para o lugar. Certifique-se de que os cintos de segurança não fiquem pinçados pela trava.

O cinto de segurança traseiro central poderá travar quando você levantar o encosto. Se isso acontecer, deixe o cinto voltar todo o percurso e comece novamente.

Caso o cinto de segurança ainda esteja travado, tente novamente após puxar a almofada para fora.

3-8 Bancos e dispositivos de segurança

Levantamento do encosto

Atenção

Se o encosto de algum dos bancos não estiver travado, ele pode avançar em caso de parada brusca ou colisão. Isso poderia ferir a pessoa sentada no banco. Sempre empurre e puxe os encostos dos bancos para certificar-se de que estão travados.

Atenção

Um cinto de segurança passado incorretamente, preso incorretamente ou torcido não fornecerá a proteção necessária em caso de colisão. O usuário ou usuária do cinto poderá ficar gravemente ferido. Após elevar o encosto do banco traseiro, sempre certifique-se de que os cintos de

(Continuação)

Atenção (Continuação)

segurança estão passados e afivelados corretamente e que não estão retorcidos.

Caso não seja necessário espaço adicional para carga, os encostos devem ser mantidos na vertical, na posição travada.

Apoio de braço do banco traseiro

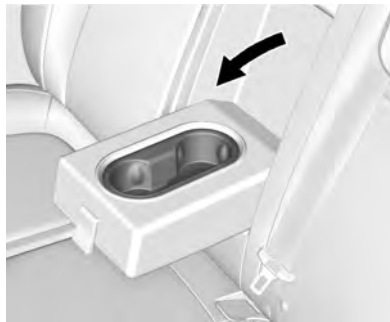

Caso disponível, o banco traseiro possui um apoio de braço no centro do encosto. Abaixar o apoio de braço para acessar o porta-copos.

Para dobrar, levante o apoio de braço e pressione-o até que esteja nivelado com o encosto.

Bancos e dispositivos de segurança 3-9

Cintos de segurança

Esta seção do manual descreve como usar os cintos de segurança corretamente. Além disso, descreve algumas ações que não devem ser executadas com cintos de segurança.

⚠ Atenção

Não deixe ninguém viajar quando um cinto de segurança não puder ser usado corretamente. Em uma colisão, se você ou seu(s) passageiro(s) não estiverem usando os cintos de segurança, os ferimentos podem ser muito mais graves do que se estivesse usando os cintos. Pode haver ferimentos graves ou morte ao bater com força em objetos dentro do veículo ou ser ejetado do veículo. Além disso, uma

(Continuação)

Atenção (Continuação)

pessoa que não está com o cinto afivelado pode bater nos outros passageiros do veículo.

É extremamente perigoso viajar na área de carga, dentro ou fora do veículo. Em uma colisão, os passageiros que viajam nessas áreas estão mais propensos a sofrer ferimentos graves ou mesmo morrer. Não permita que passageiros viajem em nenhuma área do veículo que não esteja equipada com bancos e cintos de segurança.

Afivela sempre seu cinto de segurança e verifique se o(s) passageiro(s) também está(ão) protegido(s) corretamente.

Este veículo possui indicadores como lembrete para afivelar os cintos de segurança. Consulte *Avisos do cinto de segurança na página 5-12*.

Por que os cintos de segurança funcionam



Quando você está dentro de um veículo, você viaja à mesma velocidade que ele. Se o veículo para subitamente, você continua o curso até que algo o pare. Isto pode ser o para-brisa, o painel de instrumentos ou os cintos de segurança!

3-10 Bancos e dispositivos de segurança

Quando usa o cinto de segurança, você e o veículo desaceleram ao mesmo tempo. Há mais tempo para parar pois você para em uma distância maior, quando usados adequadamente, seus ossos mais fortes absorvem as forças dos cintos de segurança. É por isso que o uso do cinto de segurança faz tanto sentido.

Perguntas e respostas sobre cintos de segurança

Q: Ficarei preso no veículo após um acidente se estiver usando um cinto de segurança?

A: É *possível* - esteja você usando ou não o cinto de segurança. Sua chance de estar consciente durante e após uma colisão, de forma a *poder* se desfivelar e sair, é *muito* maior se estiver com o cinto.

Q: Se meu veículo tem airbags, por que devo usar cintos de segurança?

A: Airbags são apenas sistemas complementares, portanto, eles trabalham *com* cintos de segurança, não no lugar deles. Quer um airbag seja ou não fornecido, todos os ocupantes ainda precisam usar o cinto para ter o máximo de proteção.

Como usar os cintos de segurança corretamente

Esta seção destina-se apenas a pessoas de tamanho adulto.

Existem fatores especiais a conhecer sobre cintos de segurança e crianças. E existem regras diferentes para crianças menores e para bebês. Siga estas regras para a proteção de todos.

É muito importante que todos os ocupantes estejam com seus cintos afivelados. As estatísticas mostram que pessoas que não usam cinto se

ferem com mais frequência em acidentes do que pessoas que usam.

Existem fatores especiais a conhecer sobre o uso correto do cinto de segurança.

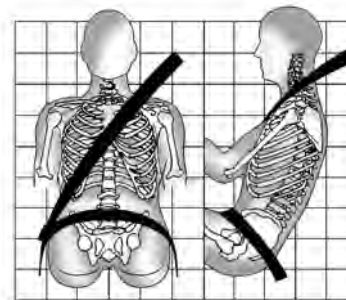

- Sente-se reto e mantenha sempre os pés no assoalho em frente a você.
- Use sempre a fivela certa para sua posição no banco.
- Use a parte subabdominal do cinto em posição baixa rente aos quadris, tocando as coxas.

Bancos e dispositivos de segurança 3-11

Em um acidente, será aplicada força nos fortes ossos pélvicos e você estará menos propenso a deslizar para baixo do cinto subabdominal. Se você deslizasse do cinto, ele aplicaria força em seu abdômen. Isso poderia trazer ferimentos graves ou mesmo fatais.

- Use o cinto diagonal sobre o ombro e transversalmente ao tórax. Estas partes do corpo são as mais adequadas para receber as forças dos cintos de segurança. O cinto diagonal trava em caso de parada súbita ou de acidente.

⚠ Atenção

Você pode se ferir gravemente ou até morrer, caso não use o cinto de segurança corretamente.

- Nunca deixe o cinto subabdominal ou diagonal solto ou torcido.

(Continuação)

Atenção (Continuação)

- Nunca use o cinto diagonal sob os braços ou atrás das costas.
- Nunca passe o cinto subabdominal ou diagonal sobre um apoio de braço.

Cinto de três pontos

Todas as posições de assento no veículo têm um cinto de três pontos.

As instruções seguintes explicam como usar um cinto de três pontos corretamente.

1. Ajuste o banco, se ele for ajustável, de forma que você possa se sentar reto. Para ver como, consulte "Bancos" no Índice.

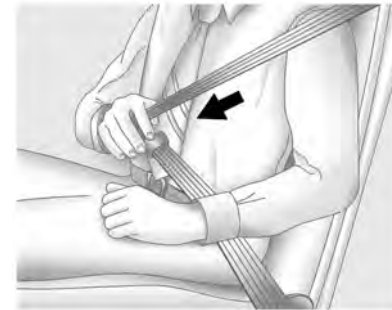

2. Pegue a lingueta do fecho e puxe o cinto transversalmente. Não deixe que o fio fique torcido.

O cinto de três pontos pode travar se você o puxar muito rapidamente. Se isso acontecer, deixe o cinto voltar lentamente para destravá-lo. Então, puxe o cinto transversalmente de forma mais lenta.

3-12 Bancos e dispositivos de segurança

Se a parte do ombro do cinto de segurança for puxada totalmente, o recurso de trava do dispositivo de retenção para crianças poderá ficar engatado. Se isso acontecer, deixe o cinto voltar todo o percurso e comece novamente.

O cinto de segurança traseiro central só poderá ser retirado do retrator se o encosto estiver na posição vertical travada.

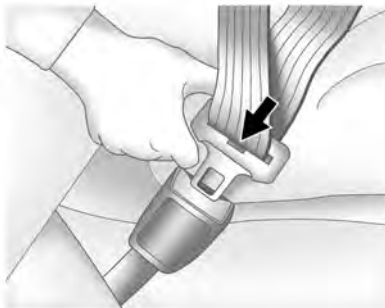

3. Empurre a lingueta do fecho na fivela até perceber um clique.

4. Puxe a lingueta do fecho para cima para se certificar de que esteja firme.

Posicione o botão de liberação na fivela para que o cinto de segurança possa ser desativado rapidamente, se necessário.

5. Se equipado com um regulador de altura do cinto diagonal, mova-o até a altura justa para você. Consulte "Regulador de altura do cinto diagonal", posteriormente nesta seção, para obter instruções sobre seu uso, bem como informações importantes sobre segurança.



6. Para apertar a parte subabdominal, puxe o cinto diagonal. Pode ser necessário puxar na costura do cinto de segurança pela lingueta do fecho para regular inteiramente o cinto subabdominal em ocupantes de menor estatura.

Bancos e dispositivos de segurança 3-13



Para destravar o cinto, pressione o botão na fivela. O cinto deve voltar à posição de armazenado. Deslize a lingueta do fecho até a correia do cinto de segurança quando o cinto de segurança não estiver em uso.

Antes de fechar a porta, verifique se o cinto de segurança está fora do caminho. Se a porta for batida contra o cinto de segurança, tanto o cinto de segurança quanto o carro podem ficar danificados.

Regulador de altura do cinto diagonal

O veículo possui um regulador de altura do cinto diagonal para o motorista e para a posição do passageiro dianteiro direito.

Ajuste a altura para que a parte do ombro do cinto fique no ombro mas não caindo dele. O cinto deve estar próximo ao pescoço porém sem tocá-lo. O ajuste inadequado do cinto de segurança na altura do ombro pode reduzir a eficácia do cinto em caso de colisão. Consulte *Como usar os cintos de segurança corretamente na página 3-10*.

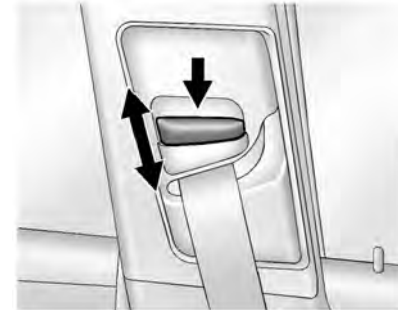

Para mover o regulador de altura do cinto diagonal, puxe o botão de destravamento para baixo e mova o regulador de altura para a posição desejada. É possível mover o regulador para cima pressionando a guia do cinto diagonal para cima.

Depois de regulado na posição correta, tente mover o regulador para baixo sem pressionar o botão de destravamento para certificar-se de que esteja travado na posição.

3-14 Bancos e dispositivos de segurança

Pré-tensionadores do cinto de segurança

Este veículo possui pré-tensionadores dos cintos de segurança para os ocupantes dos bancos laterais dianteiros. Embora os pré-tensionadores do cinto de segurança não possam ser vistos, eles fazem parte do conjunto do cinto de segurança. Eles podem ajudar a apertar os cintos de segurança durante os estágios iniciais de colisões moderadas a severas frontais, quase frontais ou traseiras se forem atendidas as condições-limite de ativação do pré-tensionador. E para veículos com airbags de impacto lateral, os pré-tensionadores do cinto de segurança podem ajudar a apertar os cintos de segurança em uma colisão lateral ou em situações de capotamento.

Os pré-tensionadores só funcionam uma vez. Se os pré-tensionadores forem ativados em uma colisão, estes e provavelmente outras peças do sistema de cintos de segurança do veículo deverão ser substituídos.

Uso do cinto de segurança durante a gestação

Os cintos de segurança servem para todas as pessoas, incluindo mulheres grávidas. Como todos os ocupantes, as grávidas estão mais propensas a se ferir seriamente caso não usem cintos de segurança.



Uma mulher grávida deve usar o cinto de segurança de três pontos, e a parte subabdominal deve ser

colocada o mais baixo possível, abaixo da circunferência da barriga, por toda a gravidez.

A melhor forma de proteger o feto é proteger a mãe. Quando o cinto de segurança é usado corretamente, a probabilidade de o feto não se ferir em um acidente é maior. Para as gestantes, bem como para qualquer pessoa, o fundamental para tornar os cintos eficazes é usá-los corretamente.

Verificação do sistema de segurança

Ocasionalmente, verifique se estão funcionando corretamente a luz de segurança do cinto de segurança, o cinto de segurança, as fivelas, as linguetas do fecho, os retratores e os pontos de ancoragem. Verifique outras peças frouxas ou danificadas do sistema de cinto de segurança que possam impedir que um sistema de cinto de segurança funcione corretamente. Vá até o revendedor para solicitar o reparo.

Bancos e dispositivos de segurança 3-15

Cintos de segurança rasgados ou desfiados podem não protegê-lo em um acidente. Eles podem se romper sob forças de impacto. Se um cinto estiver rasgado ou desfiado, obtenha um novo imediatamente.

Certifique-se de que a luz de aviso do cinto de segurança esteja funcionando. Consulte *Avisos do cinto de segurança na página 5-12*.

Mantenha os cintos de segurança limpos e secos. Consulte *Cuidados com o cinto de segurança na página 3-15*.

Cuidados com o cinto de segurança

Mantenha os cintos de segurança limpos e secos.

Atenção

Não clareie nem tinta os cintos de segurança. Isso pode enfraquecê-los. Em caso de colisão, é

(Continuação)

Atenção (Continuação)

possível que não forneçam proteção adequada. Limpe os cintos de segurança somente com sabão neutro e água morna.

Sistema de airbag

O sistema de airbag consiste em uma série de sistemas individuais.

Quando acionados os airbags inflam em milissegundos. Eles também esvaziam tão rápido que geralmente não se nota durante a colisão.

Atenção

Se manuseados incorretamente, os sistemas de airbag poderão ser acionados de maneira explosiva.

O motorista deve sentar-se o mais para trás possível, sem comprometer o controle do veículo. Se estiver sentado muito próximo ao airbag, ele poderá causar morte ou ferimentos graves quando inflado.

(Continuação)

3-16 Bancos e dispositivos de segurança

Atenção (Continuação)

Para uma proteção máxima em todos os tipos de colisões, todos os ocupantes, incluindo o motorista, sempre deverão usar cintos de segurança para minimizar o risco de ferimentos graves ou morte em caso de acidente. Não sente ou se encoste desnecessariamente próximo ao airbag enquanto o veículo estiver em movimento.

O airbag poderá causar arranhões na face ou no corpo, ferimentos devido a óculos quebrados ou queimaduras ao explodir se for acionado.

Nota: Os sistemas eletrônicos dos airbags e de controle dos tensionadores encontram-se na área do console central.

Não colocar objetos magnéticos nessa área.

Não se deve colar nada nas tampas dos airbags e nem cobri-las com outros materiais.

Cada airbag é acionado uma só vez.

Substitua airbags acionados em uma concessionária.

Não faça alterações nos componentes do sistema do airbag, pois isso invalidará a aprovação do veículo.

Caso o airbag seja acionado, um mecânico deve remover a direção, o painel de instrumentos, todas as peças do painel, as vedações da porta, as maçanetas e bancos.

Quando o airbag é acionado, pode haver um ruído alto e fumaça.

Essas condições são normais e não são perigosas, mas há casos em que podem irritar a pele do passageiro. Se a irritação for contínua, procure um médico.

Perigo

Nunca deixe que crianças, bebês, gestantes, idosos e deficientes sentem no banco dianteiro do passageiro equipado com airbags.

Além disso, não dirija com um assento de bebê instalado nesse banco. Em caso de acidente, o impacto do airbag inflado poderá causar ferimentos na face ou morte.

Cuidado

Se o veículo colidir com lombadas ou objetos em estradas sem asfalto ou calçadas, os airbags poderão ser ativados.

(Continuação)

Bancos e dispositivos de segurança 3-17

Cuidado (Continuação)

Dirija lentamente sobre superfícies que não foram projetadas para o tráfego de veículos para evitar a ativação acidental do airbag.

Indicador de controle  do sistema de airbag.

Consulte *Luz indicadora do airbag na página 5-13.*

Sistema de airbags dianteiros

O sistema de airbags dianteiros consiste em um airbag no volante e um no painel de instrumentos do lado do passageiro. Eles podem ser identificados pela palavra AIRBAG.

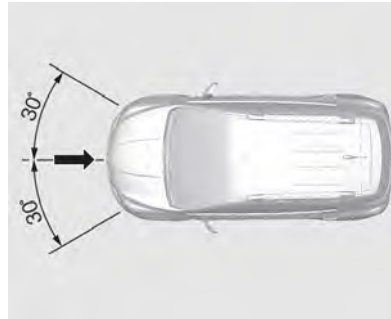

O sistema de airbag dianteiro é acionado em caso de acidente de certa gravidade na área descrita.

A ignição deve estar LIGADA.

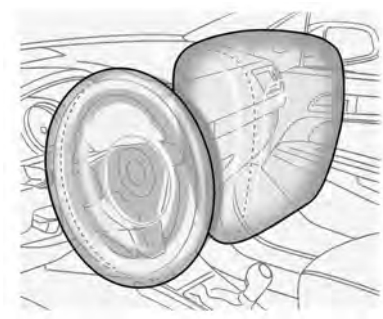

O movimento para a frente do ocupante do banco dianteiro é retardado, reduzindo assim, consideravelmente, o risco de ferimento na parte superior do corpo e na cabeça.

Atenção

A proteção ideal só se obtém quando o banco está na posição adequada.

(Continuação)

3-18 Bancos e dispositivos de segurança

Atenção (Continuação)

Mantenha a área onde o airbag infla livre de obstruções.

Use o cinto de segurança apertado corretamente. Só assim o airbag poderá fornecer proteção.

Sistema de airbags laterais (se equipado)



O sistema de airbags laterais consiste em um airbag em cada encosto do banco dianteiro.

Isso pode ser identificado pela palavra AIRBAG.

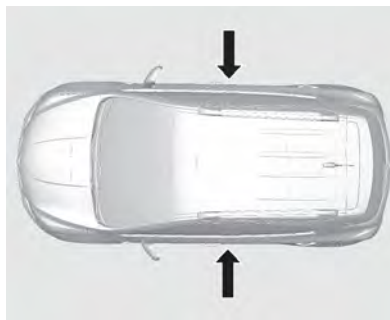

O sistema de airbag lateral é acionado em caso de acidente de certa gravidade. A ignição deve estar LIGADA

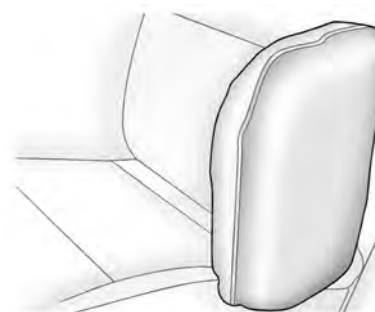

O risco de ferimento no tórax e na pelve, em caso de impacto lateral, se reduz consideravelmente.

⚠️ Atenção

Mantenha a área onde o airbag infla livre de obstruções.

Nota: Utilizar apenas capas de bancos aprovadas para o veículo em questão. Ter cuidado para não tapar os airbags.

Bancos e dispositivos de segurança 3-19

⚠ Atenção

Crianças sentadas próximas a um airbag lateral poderão correr o risco de ferimentos graves ou fatais se o airbag for ativado, especialmente se a cabeça, o pescoço ou o peito da criança estiver próximo ao airbag no momento do acionamento.

Nunca deixe uma criança encostar na porta ou ficar próxima ao módulo de airbag lateral.

Sistema de airbags do tipo cortina (se equipado)



O sistema de airbag "cortina" consiste em um airbag na estrutura do teto em cada lado. Ele pode ser identificado pela palavra AIRBAG nas colunas do teto.

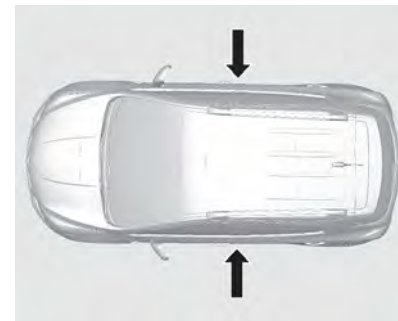

O sistema de airbag "cortina" se ativa em caso de acidente de certa gravidade. A ignição deve estar LIGADA.

3-20 Bancos e dispositivos de segurança

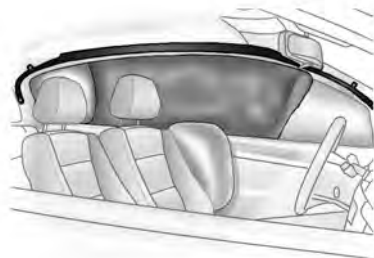

⚠ Atenção

Mantenha a área onde o airbag infla livre de obstruções.

Interruptor de desativação do airbag

O sistema de airbag dianteiro do banco do passageiro dianteiro deve ser desativado se for necessário ajustar o dispositivo de retenção para crianças. O sistema de airbag "cortina", os tensionadores e todos os sistemas de airbag do motorista permanecerão ativos.



O sistema de airbag do passageiro pode ser desativado a partir de uma trava no painel de instrumentos, visível quando a porta dianteira do passageiro está aberta.

⚠ Atenção

Desative o sistema de airbag do passageiro dianteiro quando o banco do passageiro dianteiro estiver ocupado por uma criança.

Ative o sistema de airbag do passageiro dianteiro quando um adulto estiver no banco do passageiro dianteiro.

Use a chave de ignição para escolher a posição:

^{OFF} = os airbags do passageiro dianteiro serão desativados e não inflará no caso de uma colisão. O indicador de controle ^{OFF} fica aceso continuamente. Um dispo-

Bancos e dispositivos de segurança 3-21

tivo de retenção para crianças pode ser instalado de acordo com o gráfico.

 = airbags do passageiro dianteiro estão ativados. Nenhum dispositivo de retenção para crianças pode ser instalado.



Enquanto o indicador de controle  não estiver aceso, os sistemas de airbag do banco do passageiro dianteiro inflarão em caso de colisão.

O status só muda quando o veículo está parado com a ignição desligada.

O status permanece até a próxima troca. Indicador de controle de desativação do airbag.

Consulte *Indicador de status de airbag do passageiro na página 5-13*

Dispositivo de retenção para crianças

Quando um dispositivo de retenção para crianças está em uso, preste atenção nas instruções de instalação e uso e nas instruções dos produtos fornecidos com o sistema de proteção.

Sempre obedeça aos regulamentos locais e nacionais. Em alguns países, o uso de dispositivos de retenção para crianças é proibido em certos bancos

3-22 Bancos e dispositivos de segurança



Atenção

NUNCA use um dispositivo de retenção para crianças em um banco protegido por um AIRBAG ATIVO na frente dela, podem ocorrer MORTE ou FERIMENTOS GRAVES à CRIANÇA.

Atenção

ADVERTÊNCIA-RISCO GRAVE
Não use um dispositivo de retenção para crianças traseiro em um banco protegido por um airbag na frente dele.

A criança pode ser gravemente ferida se o airbag inflar, uma vez que a cabeça da criança estaria muito próxima ao airbag inflando.

Atenção

Quando usar um dispositivo de retenção para crianças no banco dianteiro do passageiro, os sistemas de airbag para o banco dianteiro do passageiro devem ser desativado; se não, o acionamento dos airbags podem causar lesões fatais para crianças.

(Continuação)

Atenção (Continuação)

Esse é especialmente o caso se o dispositivo de retenção para crianças for usado no banco dianteiro do passageiro.

Como selecionar o sistema correto

Os banco traseiros são o melhor local para prender um dispositivo de retenção para crianças.

A criança deve viajar olhando para a dianteira do carro, pelo maior tempo possível. Isso garante que a cervical da criança, que ainda está muito frágil, seja menos afetada em caso de um acidente.

Crianças com menos de 12 anos menores que 150 cm (5 pé) só devem viajar em um sistema de proteção que seja adequado para a criança. Uma vez que a posição adequada do cinto é raramente possível com uma criança menor

Bancos e dispositivos de segurança 3-23

que 150 cm (5 pé), recomendamos o uso de um dispositivo de retenção para crianças adequado, mesmo quando isso for de encontro a leis indicando que a idade da criança já permitiria andar sem o sistema.

Nunca carregue uma criança no colo enquanto viajar no veículo. Em caso de uma colisão, será muito difícil proteger a criança.

Sempre que transportar uma criança, use o dispositivo de retenção para crianças adequado para o peso da criança.

Certifique-se de que o dispositivo de retenção para crianças que será instalado seja compatível com o tipo de veículo.

Certifique-se de que o local de montagem do dispositivo de retenção para crianças no veículo seja o correto.

Crianças só devem embarcar e desembarcar no veículo do lado da calçada, onde não tenha trânsito.

Quando o dispositivo de retenção para crianças não está em uso, prenda-o no banco com um cinto de segurança ou remova-o do veículo.

Nota: Não cole nada nos dispositivos de retenção para crianças nem cubra com outros materiais.

Um dispositivos de retenção para crianças que tenha sofrido um acidente deve ser substituído.

Certifique-se de que crianças estejam sentadas nos assentos traseiros usando dispositivos de retenção para crianças.

Até que a criança possa usar cintos de segurança, use um dispositivo de retenção para crianças adequado para a idade e certifique-se de que a criança esteja sempre usando o dispositivo. Certifique-se de ler as instruções nos produtos relevantes para os dispositivos de retenção para crianças.

Dispositivo de retenção para crianças ISOFIX



No passado, os dispositivos de retenção para crianças eram fixados em um banco do veículo por meio de cintos de segurança.

Como resultado, os dispositivos de retenção para crianças eram instalados de modo incorreto ou sem tensionamento suficiente para proteger a criança adequadamente.

3-24 Bancos e dispositivos de segurança

Agora equipamos nossos veículos com ISOFIX de fixação baixa nas duas posições laterais do assento e duas fixações de amarração na parte traseira dos painéis traseiros do assento traseiro permitindo que os dispositivos de retenção para crianças sejam presos na traseira.

Para instalar um dispositivo de retenção para crianças equipado ISOFIX com presilhas baixas e de amarração superior, siga as instruções fornecidas com o equipamento de proteção infantil.

Leia atentamente e siga as instruções nas páginas seguintes e as instruções fornecidas com o seu dispositivo de retenção para crianças.

A segurança de seu filho depende disso! Se houver perguntas ou dúvidas sobre a instalação correta do dispositivo de retenção para crianças, contate o fornecedor do equipamento. Se estiver com problemas para instalar o dispositivo de retenção para crianças no veículo, recomendamos consultar uma oficina autorizada.

Instalação do dispositivos de retenção para crianças ISOFIX

1. Selecione uma das posições externas do banco traseiro para a instalação do dispositivo de retenção para crianças.



2. Localize as duas posições de ancoragem inferiores.
A localização de cada âncora inferior é identificada por uma marca circular na borda inferior do banco traseiro.
3. Verifique se não existem objetos estranhos em volta das âncoras inferiores, incluindo presilhas ou cintos de segurança. Objetos estranhos podem interferir com o travamento do dispositivo de retenção para crianças às âncoras.

Bancos e dispositivos de segurança 3-25

- Coloque o dispositivo de retenção para crianças no banco sobre as duas âncoras inferiores e prenda-a às âncoras seguindo as instruções fornecidas com a cadeira.
- Ajuste e aperte o dispositivo de retenção para crianças de acordo com as instruções fornecidas com o dispositivo.

Cuidado

O dispositivo de retenção para crianças sem uso pode ser movido para frente.

Remova o dispositivo de retenção para crianças se não estiver em uso, ou prenda-o com o cinto de segurança.

Cuidado

Como o cinto de segurança e o dispositivo de retenção para crianças podem ficar muito quentes se deixados em um veículo fechado, certifique-se de conferir a capa e as fivelas do banco antes de colocar ali uma criança.

Atenção

Use todos os pontos de ancoragem de correia inferior e superior ISOFIX apenas para os respectivos fins projetados.

Pontos de ancoragem de correia inferior e superior ISOFIX são projetados apenas para prender o Dispositivo de retenção para

(Continuação)

Atenção (Continuação)

crianças que vem equipado com pontos de ancoragem de correia inferior e superior.

Não use ancoragens de correia inferior e superior ISOFIX para prender cintos de segurança de adultos, alças ou outros itens de equipamentos em seu veículo.

Usar os pontos de ancoragem de correia inferior e superior ISOFIX para prender cintos de segurança de equipamentos em seu veículo não fornecerá proteção adequada caso haja uma colisão, e pode resultar em ferimentos ou mesmo morte.

3-26 Bancos e dispositivos de segurança

⚠ Atenção

O dispositivo de retenção para crianças colocado no banco dianteiro pode causar ferimento grave ou morte.

Nunca instale um dispositivo de retenção para crianças voltado para trás no banco dianteiro de um veículo equipado com um airbag de passageiro dianteiro.

Uma criança no dispositivo de retenção para crianças voltado para trás instalado no banco dianteiro pode ficar gravemente ferida se o airbag do passageiro dianteiro for acionado.

Prenda o dispositivo de retenção para crianças voltado para trás no banco traseiro.

(Continuação)

⚠ Atenção (Continuação)

O dispositivo de retenção para crianças voltado para frente deve ser preso no banco traseiro, sempre que possível.

Se estiver instalado no banco do passageiro dianteiro, ajuste o banco o máximo possível para trás.

⚠ Cuidado

Bancos infantis voltados para trás em tamanho completo talvez não sejam adequados para instalação.

Contate o revendedor para obter informações relacionadas ao Dispositivo de retenção para crianças.

(Continuação)

Cuidado (Continuação)

Instalação de Dispositivo de retenção para crianças com conexões de ancoragem de correia inferior e superior ISOFIX.

Olhais de fixação com correia superior



Bancos e dispositivos de segurança 3-27

Para acessar os pontos de ancoragem de amarração superior, faça o seguinte:

1. Remova a tampa do compartimento de bagagem.
Remova os objetos estranhos ao redor da ancoragem de amarração.
2. Conecte o fecho da correia de amarração do dispositivo de retenção para crianças à âncora de amarração superior, certificando-se de eliminar quaisquer torções da correia de amarração.

Se a posição que estiver utilizando possuir um encosto de cabeça ajustável e estiver utilizando amarração dupla, amarre a correia ao redor do encosto.

Se a posição que estiver utilizando possuir um encosto de cabeça ajustável e estiver utilizando amarração simples, eleve

o encosto de cabeça e amarre a correia abaixo do encosto e entre os postos do encosto.

3. Aperte a correia do dispositivo de retenção para crianças de acordo com as instruções fornecidas com o dispositivo.
4. Puxe e empurre o dispositivo de retenção para crianças após a instalação para garantir que ele esteja seguro no lugar.

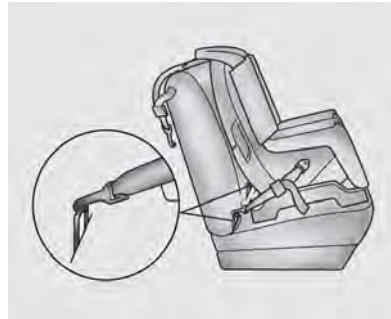

⚠ Atenção

Certifique-se de que o grampo na faixa da correia do dispositivo de retenção para crianças esteja preso corretamente na ancoragem da correia superior.

A fixação incorreta pode tornar ineficazes a faixa da correia e a ancoragem da correia superior.

Se a parte superior do assento de criança entrar em contato com o apoio de cabeça, mova o apoio de cabeça para trás e de novo para a posição projetada.

Ao instalar um dispositivo de retenção para crianças voltado para trás, poderá ser necessário mover o banco dianteiro para frente para instalar corretamente o sistema de proteção infantil, de acordo com as instruções do fabricante.

(Continuação)

3-28 Bancos e dispositivos de segurança

Atenção (Continuação)

Se necessário, remova a tampa de carga traseira para prender e apertar a ancoragem superior na fixação.

Compartimentos de carga 4-1

Compartimentos de carga

Porta-objetos

- Porta-objetos 4-1
- Porta-objetos do painel de instrumentos 4-1
- Porta-luvas 4-2
- Porta-copos 4-3
- Caixa para óculos 4-3
- Porta-objetos debaixo do banco 4-3

Posição de bagagens/cargas

- Compartimento de bagagem 4-4

Recursos adicionais de carga

- Tampa do painel do compartimento de carga/compartimento de carga traseiro 4-7
- Sistema de gestão de carga 4-8
- Triângulo de segurança 4-9
- Extintor de incêndio 4-9

- Sistema de bagageiro do teto**
- Sistema de bagageiro do teto 4-10

Informações sobre disposição de cargas no veículo

- Informações sobre disposição de cargas no veículo 4-11

Porta-objetos

⚠ Atenção

Não armazene objetos pesados ou cortantes nos compartimentos de carga. Em uma colisão, esses objetos poderão fazer com que a tampa se abra e resultar em ferimentos.

Porta-objetos do painel de instrumentos

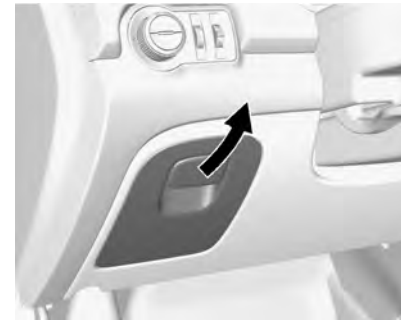

4-2 Compartimentos de carga

Está localizado próximo à coluna de direção na parte inferior dos instrumentos.

Para abrir, puxe a alavanca.



Está localizado no painel de instrumentos.

Para abrir o compartimento de carga superior, deslize a trava.

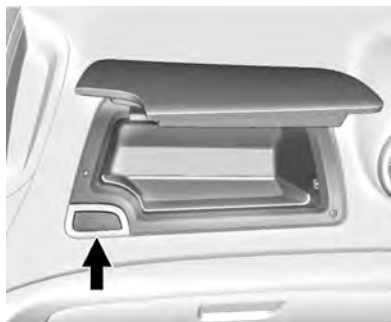

Está localizado na parte superior do porta-luvas.

Para abrir, aperte o botão.

É usado para pequenos artigos.

Para fechar, empurre firmemente a porta do compartimento de carga.

⚠ Atenção

Para reduzir o risco de ferimentos em um acidente ou em uma parada brusca, sempre mantenha a porta do compartimento de carga fechada enquanto dirige.

Porta-luvas

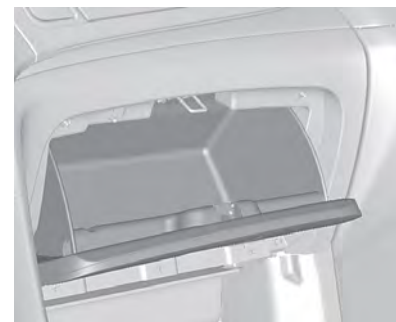

Para abrir, puxe a alavanca.

⚠ Atenção

Para reduzir o risco de ferimentos em um acidente ou em uma parada brusca, sempre mantenha a porta do porta-luvas fechada enquanto dirige.

Compartimentos de carga 4-3

Porta-copos



Os porta-copos estão localizados no console central e no apoio de braço traseiro.

Para usar o porta-copos traseiro, puxe a cinta no apoio de braço traseiro.

⚠ Atenção

Não coloque copos sem tampa cheios de líquido quente no porta-copos enquanto o veículo estiver em movimento. Se o líquido quente espirrar, você se queimará. Uma queimadura no motorista poderá levar à perda de controle do veículo.

Para reduzir o risco de ferimento pessoal em caso de uma parada brusca ou uma colisão, não coloque garrafas, copos, latas etc. sem tampa ou soltos no porta-copos enquanto o veículo estiver em movimento.

Caixa para óculos

Pode existir uma caixa para óculos sobre a porta do motorista. Puxe para abrir.

Porta-objetos debaixo do banco



Se equipado, há um compartimento de carga sob o assento do passageiro. Levante a extremidade da bandeja para cima e puxe para frente para abrir. Empurre no sentido do assento para fechar.

4-4 Compartimentos de carga

Posição de bagagens/ cargas

Compartimento de bagagem

Como dobrar o encosto do banco após o rebatimento do assento

Atenção

Não amontoe bagagem nem outra carga mais alta nos bancos dianteiros.

Não deixe que passageiros sentem nos encostos dos bancos rebatidos enquanto o veículo estiver em movimento.

Bagagem ou passageiros não protegidos sobre um encosto do banco dobrado podem ser

(Continuação)

Atenção (Continuação)

lançados ou ejetados do veículo em caso de parada súbita ou acidente.

Podem ocorrer ferimentos graves ou morte.

Se o encosto de algum dos bancos não estiver travado, ele pode avançar em caso de parada brusca ou colisão. Isso poderia ferir a pessoa sentada no banco. Sempre empurre e puxe os encostos dos bancos para certificar-se de que estão

Atenção

Um cinto de segurança passado incorretamente, preso incorretamente ou torcido não fornecerá a proteção necessária em caso de

(Continuação)

Atenção (Continuação)

colisão. O usuário ou usuária do cinto poderá ficar gravemente ferido. Após elevar o encosto do banco traseiro, sempre certifique-se de que os cintos de segurança estão passados e afivelados corretamente e que não estão retorcidos.

Para dobrar os encostos traseiros:

Cuidado

Dobrar o encosto do banco traseiro antes de virar a almofada pode causar danos ao banco traseiro.

Sempre vire a almofada e dobre o encosto do banco traseiro.

Compartimentos de carga 4-5

Cuidado

Rebater o banco traseiro com os cintos de segurança ainda presos às fivelas pode danificar o banco ou os cintos. Desafivele sempre os cintos de segurança e retorne-os à sua posição de armazenamento antes de dobrar um banco traseiro.

1. Empurre os apoios de cabeça para baixo ao pressionar a trava.

Nota: Para garantir espaço suficiente para a operação da almofada do banco, deslize o banco dianteiro para frente e ajuste o encosto do banco na posição reta.

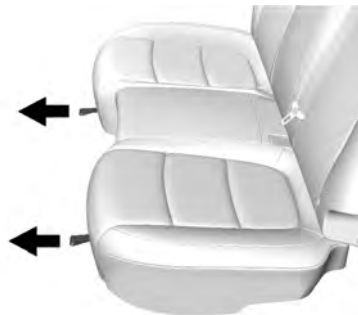

2. Puxe a cinta sob a almofada do banco. A almofada do banco cai automaticamente.

Nota: Não coloque nada no assoalho. Objetos podem causar o dobramento errado ou danificar o assento do banco.



3. Puxe a alavanca de liberação na parte superior do encosto do banco traseiro.



4-6 Compartimentos de carga

4. Dobre o encosto para frente e para baixo.
5. Para retornar o cinto de segurança para a posição original, puxe o cinto de segurança e levante o encosto do banco. Empurre o encosto do banco firmemente para o lugar. Certifique-se de que os Cintos de segurança não são pinçados pela trava.

O cinto de segurança traseiro central poderá travar quando você levantar o encosto. Se isso acontecer, deixe o cinto voltar todo o percurso e comece novamente.

Se o Cinto de segurança ainda estiver travado, tente novamente após puxar a almofada para fora.

Atenção

Para retornar a almofada do banco traseiro, coloque a parte traseira da almofada do banco na posição original para garantir que as cintas da fivela do cinto de segurança não estão dobradas nem presas sob a almofada do banco e empurre firmemente a parte dianteira da almofada do banco para baixo até que trave.

Cuidado

Ao retornar o encosto do banco traseiro para a posição reta, coloque o cinto de segurança traseiro e as fivelas entre o encosto do banco traseiro e uma almofada. Certifique-se de que o cinto de segurança e as fivelas traseiras não fiquem espremidas sob a almofada do banco traseiro.

(Continuação)

Cuidado (Continuação)

Certifique-se de que os cintos de segurança não estejam torcidos ou presos nos encostos dos bancos e estejam dispostos na posição correta.

Atenção

Certifique-se de que os encostos dos bancos traseiros estão totalmente para trás e travados na posição antes de operar o veículo com passageiros nos bancos traseiros.

Não puxe as alavancas de liberação na parte superior dos encostos enquanto o veículo estiver em movimento.

Isso pode causar ferimentos e dano ao veículo.

Compartimentos de carga 4-7

Cuidado

Rebater o banco traseiro com os cintos de segurança ainda presos às fivelas pode danificar o banco ou os cintos.

Desafivele sempre os cintos de segurança e retorne-os à sua posição de armazenamento antes de dobrar um banco traseiro.

Atenção

Nunca permita que os passageiros se sentem sobre os encostos dos bancos dobrados enquanto o veículo está em movimento, pois essa não é uma posição para sentar adequada e os cintos de segurança não estão disponíveis para uso.

(Continuação)

Atenção (Continuação)

Isto poderá levar a ferimentos ou morte no caso de um acidente ou parada brusca.

Objetos transportados sobre os encostos dos bancos dobrados não deverão se estender acima da parte superior dos bancos dianteiros. Isto poderá fazer com que a carga deslize para frente e cause ferimentos ou danos durante paradas bruscas.

Recursos adicionais de carga

Tampa do painel do compartimento de carga/ compartimento de carga traseiro

Compartimento de carga traseiro



É possível armazenar ferramentas, pneu reserva etc.

Puxe a cinta e levante-o.

4-8 Compartimentos de carga



Dobre o assoalho de carga e posicione o gancho no gancho do compartimento localizado no acabamento lateral como indicado.

Nota: Se estiver localizado em um local inadequado pode causar ruídos e desgaste pelo contato com o assento traseiro.

Tampa do painel do compartimento de carga



É possível posicionar objetos pequenos ou guardar itens armazenados na área de carga.

Para usar o painel, prenda cada uma das amarrações nas âncoras da tampa do compartimento de carga.

Quando não estiver em uso, posicione o painel ao contrário no banco traseiro.

Nota: Se estiver localizado em um local inadequado pode causar ruídos e desgaste pelo contato com o assento traseiro.

⚠ Cuidado

Não posicione objetos pesados no painel.

Se levantar quando abrir a tampa do compartimento de carga, mantenha o painel limpo para evitar quedas de objetos.

Sistema de gestão de carga

Este veículo possui um sistema de gestão de carga na parte traseira.

Compartimentos de carga 4-9



Puxe a tira para levantar.



Dobre o assoalho de carga.
Coloque o gancho do assoalho de carga dentro do gancho do acabamento lateral.

Triângulo de segurança

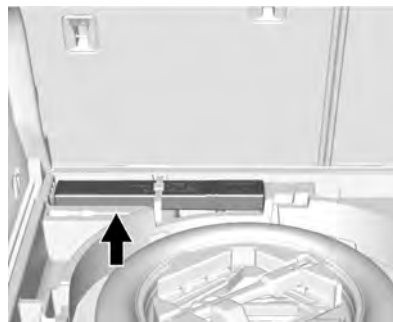

Se equipado, o Triângulo de segurança está armazenado no compartimento de carga traseiro.

Extintor de incêndio

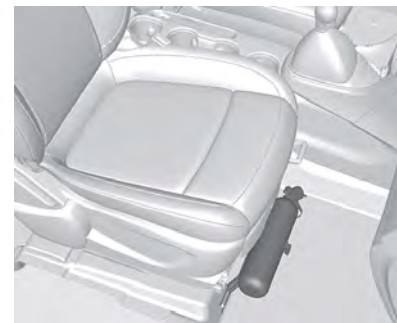

Armazene o extintor de incêndio no compartimento no pé do banco do passageiro.

4-10 Compartimentos de carga

Sistema de bagageiro do teto

O bagageiro do teto pode ser usado para carregar carga adicional ou itens em lote.

O bagageiro do teto possui trilhos laterais presos no teto.

Entre em contato com uma oficina autorizada para obter mais detalhes e normas sobre direção com um bagageiro do teto carregado.

Cuidado

Certifique-se de que a carga está distribuída uniformemente nos trilhos cruzados ou laterais. A superfície do teto não deve ser carregada.

(Continuação)

Cuidado (Continuação)

Um bagageiro carregado altera o centro de gravidade do carro. Dirija com atenção quando existir vento lateral e não dirija em velocidades altas.

Para evitar danos ou perda de carga durante a condução, verifique frequentemente para garantir que a carga está presa.

Quando dirigir com carga no bagageiro do teto não opere o teto solar.

Atenção

O vento pode atingir objetos maiores ou mais largos que o veículo na parte superior do veículo durante a direção. Isso pode causar perda de controle. O objeto carregado pode ser torcido violentamente e isso pode causar colisões ou danos ao veículo.

Nunca carregue algo maior ou mais largo que o bagageiro do teto na parte superior do veículo.

Um bagageiro do teto carregado altera o centro de gravidade do veículo. Não dirija em velocidades altas. Tome cuidado ao cruzar com ventos laterais.

Podem ocorrer danos ao veículo ou ferimentos pessoais se essas instruções não forem seguidas.

Compartimentos de carga 4-11

Atenção

A carga máxima do bagageiro do teto é de 165 lbs (75 kg). Não exceda a capacidade máxima do veículo ao carregá-lo.

Informações sobre disposição de cargas no veículo

- Objetos pesados dentro do compartimento de carga devem ser condicionados contra o encosto do banco traseiro. Certifique-se de que os encostos estejam seguramente presos. Se os objetos podem ser empilhados, os objetos mais pesados devem ser colocados no
 - Prenda os objetos na tampa do compartimento de carga para evitar que deslizem.
 - Quando estiver transportando objetos no compartimento de cargas, os encostos dos bancos traseiros não devem estar inclinados para a frente.
 - Não permita que a carga ultrapasse a altura das bordas superiores dos encostos.
- Não posicione objetos na tampa do compartimento de carga nem no painel de instrumentos, não tampe os sensores na parte superior do painel de instrumentos.
 - A carga não deve obstruir a operação dos pedais, freio de estacionamento ou alavanca do câmbio, nem impedir a liberdade de movimentos do motorista. Não coloque objetos soltos no interior do veículo.
 - Não dirija com a tampa do compartimento de carga aberta.
 - A carga útil é a diferença entre o peso bruto permitido do veículo *Placa de identificação na página 12-2* e o peso embarcado.

4-12 Compartimentos de carga

- Dirigir com carga no teto aumenta a sensibilidade do veículo a ventos laterais e possui um efeito negativo no manuseio do veículo devido a um centro de gravidade mais alto.

Distribua a carga de modo equilibrado e prenda-a com correias de retenção adequadas. Ajuste a calibragem dos pneus e a velocidade do veículo de acordo com as condições de carga. Verifique e reaperte as correias frequentemente.

Comandos e controles 5-1

Comandos e controles

Controles

Ajuste de posição do volante	5-2
Controles do volante	5-2
Buzina	5-3
Limpador/lavador do para-brisa	5-3
Limpador/lavador do vidro traseiro	5-5
Tomadas elétricas	5-6

Luzes de advertência, medidores e indicadores

Luzes de advertência, medidores e indicadores	5-7
Cluster de instrumentos	5-9
Velocímetro	5-10
Hodômetro	5-10
Hodômetro parcial	5-11
Tacômetro	5-11
Medidor de combustível	5-11
Visor da transmissão	5-12
Avisos do Cinto de Segurança	5-12

Luz Indicadora do Airbag	5-13
Indicador de Condição do Airbag do Passageiro	5-13
Luz indicadora do sistema de carga	5-14
Luz indicadora de funcionamento incorreto	5-14
Luz indicadora de fazer revisão em breve	5-16
Luz de advertência do sistema de freio	5-17
Luz de advertência do sistema de freios antiblo- cantes (ABS)	5-17
Direção hidráulica	5-18
Luz indicadora do auxiliar de estacionamento ultras- sônico	5-18
Luz de advertência de tempe- ratura do líquido de arrefeci- mento do motor	5-18
Luz indicadora da pressão dos pneus	5-19
Luz indicadora de pressão de óleo do motor	5-19
Luz de advertência de nível de combustível baixo	5-20

Luz indicadora do imobilizador	5-20
Potência do motor reduzida	5-21
Luz indicadora de farol alto aceso	5-21
Luz indicadora do farol de neblina	5-21
Luz indicadora da lanterna de neblina	5-22
Lembrete de luzes acesas	5-22
Luz indicadora do controle de velocidade de cruzeiro	5-22
Luz indicadora de porta aberta	5-22

Mostrador digital de informação

Mostrador digital com funções múltiplas (DIC)	5-23
---	------

Mensagens do veículo

Mensagens do veículo	5-25
Mensagens do Óleo do Motor	5-25

Computador de bordo

Computador de bordo	5-25
---------------------------	------

5-2 Comandos e controles

Controles

Ajuste de posição do volante



Para ajustar a direção:

1. Puxe a alavanca para baixo.
2. Mova a direção para cima, para baixo, para a frente e para trás.
3. Empurre a alavanca para cima para travar a direção no lugar.

Não ajuste o volante enquanto estiver dirigindo.

Controles do volante



Alguns controles de áudio do volante podem diferir, dependendo das opções do veículo. Alguns controles de áudio podem ser ajustados no volante.

/ (**Aperte para falar**): Para veículos com Bluetooth, pressione para interagir com esses sistemas.

/ (**Mudo/terminar chamada**): Pressione para recusar ou aceitar uma chamada, para terminar o reconhecimento de fala ou para terminar uma chamada em

andamento. Pressione para silenciar os alto-falantes do veículo ao usar o sistema de conforto e de conveniência. Pressione novamente para ativar o som novamente.

Para veículos com sistemas Bluetooth, pressione para rejeitar uma chamada ou terminar uma chamada em andamento.

SRC (**Fonte**): Pressione para selecionar uma fonte de áudio.

Use para passar para cima ou para baixo para selecionar estação de rádio anterior ou próxima ou para mudar a faixa do CD/MP3.

+ ▢ - (Volume): Pressione + ou - para aumentar ou para diminuir o volume.

Buzina



Pressione  na direção para soar a buzina.

Limpador/lavador do para-brisa

Limpador do para-brisa



Para operar os limpadores de para-brisa, gire a ignição para ON (ligado) e mova a alavanca do limpador/lavador do para-brisa

2: Limpador contínuo, velocidade rápida.

1: Limpador contínuo, velocidade lenta.

 : funcionamento intermitente.

O: Sistema desligado.

 : Função de neblina.

Função de neblina

Para operar os limpadores de para-brisa uma vez em caso de chuva ou neblina, pressione levemente a alavanca do limpador/lavador do para-brisa para baixo e libere.

A alavanca retornará automaticamente para a posição normal quando for liberada.

Os limpadores funcionarão por um ciclo.

Cuidado

Uma visão pouco nítida para o motorista pode levar a um acidente, resultando em ferimentos e em danos ao veículo ou outra propriedade.

(Continuação)

5-4 Comandos e controles

Cuidado (Continuação)

Não ligue os limpadores do para-brisa quando o mesmo estiver seco ou obstruído, com neve ou gelo. Utilizar os limpadores em um para-brisa obstruído poderá danificar as palhetas e o motor do limpador e o vidro.

Verifique se as palhetas não estão congeladas nos vidros antes de ligar em clima frio. O funcionamento do limpador, quando a palheta está congelada, poderá danificar o motor do limpador.

Intervalo ajustável do limpador



Gire o botão para ajustar o intervalo de tempo desejado para o limpador:

Intervalo curto = gire o botão giratório do ajustador para cima

Intervalo longo = gire o botão giratório do ajustador para baixo

Lavador do para-brisa



Puxe a alavanca. O fluido do lavador é borrifado no para-brisa e o limpador se move uma vez.

⚠ Cuidado

Não opere o lavador do para-brisa continuamente por mais de alguns segundos ou se o tanque de fluido do lavador estiver vazio. Isso pode fazer

(Continuação)

Comandos e controles 5-5

Cuidado (Continuação)

com que o motor do lavador aqueça resultando em reparos custosos.

⚠ Atenção

Não disperse fluido de água no para-brisa em climas abaixo de zero.

Usar fluido de água e limpadores pode causar um acidente em climas abaixo de zero porque a água pode congelar no para-brisa e obstruir a visão.

Limpador/lavador do vidro traseiro

Limpador



Para operar a tampa do compartimento de carga, pressione o interruptor na extremidade da alavanca.

Pressione a parte superior do interruptor para operar o limpador continuamente.

Pressione a parte inferior do interruptor para operar o limpador em intervalos.

Para desligar o limpador, coloque o interruptor na posição.

Lavador



Empurre a alavanca em direção ao painel de instrumentos.

O fluido do lavador é borrifado no vidro traseiro e o limpador se move algumas vezes.

5-6 Comandos e controles

Cuidado

Uma visão pouco nítida para o motorista pode levar a um acidente, resultando em ferimentos e em danos ao veículo ou outra propriedade.

Não ligue o limpador do vidro traseiro quando o vidro estiver seco ou obstruído, com neve ou gelo.

Utilizar o limpador em um vidro obstruído poderá danificar as palhetas, o motor do limpador e o vidro.

Verifique se as palhetas não estão congeladas nos vidros antes de ligar em clima frio. O funcionamento do limpador, quando a palheta está congelada, poderá danificar o motor do limpador.

(Continuação)

Cuidado (Continuação)

Não disperse fluido de água no vidro da tampa do compartimento de carga em climas abaixo de zero.

Aqueça o vidro da tampa do compartimento de carga antes de operar o lavador do vidro.

O fluido do lavador pode formar gelo no vidro da tampa do compartimento de carga e obstruir sua visibilidade.

Não opere o lavador do vidro da tampa do compartimento de carga continuamente por mais que alguns segundos ou se o tanque de fluido do lavador estiver vazio. Isso pode fazer com que o motor do lavador aqueça resultando em reparos custosos.

Tomadas elétricas

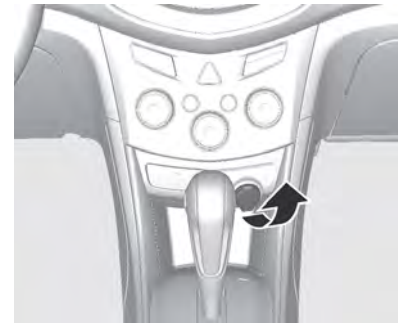

As tomadas elétricas podem ser usadas para conectar equipamentos elétricos, como um telefone celular ou um MP3 player.

O veículo possui uma tomada elétrica na frente do porta-copos no porta-objetos central. Pode existir outra na parte traseira do console central.

Remova a tampa para acessar e substituir quando não estiver sendo usado.

Comandos e controles 5-7

Atenção

A alimentação das tomadas é contínua. Não deixe equipamentos elétricos conectados quando o veículo não estiver sendo usado, porque o veículo pode pegar fogo e causar danos ou morte.

Cuidado

Deixar um equipamento elétrico na tomada por um período prolongado com o veículo desligado drenará a bateria. Sempre desconecte o equipamento elétrico quando não estiver em uso e não conecte equipamento elétrico que exceda 20 A.

Algumas tomadas de acessórios elétricos podem não ser compatíveis com a tomada de alimentação para acessórios e podem sobrecarregar os fusíveis do veículo ou do adaptador. Se um problema for observado, consulte sua concessionária.

Ao instalar equipamentos elétricos, certifique-se de seguir as instruções adequadas de instalação, incluídas com o equipamento.

Cuidado

A conexão de equipamentos pesados na tomada elétrica pode causar danos, os quais não são cobertos pela garantia do veículo. As tomadas de alimentação foram projetadas para conectar apenas conexões de energia para acessórios, como cabos de carregamento de telefone celular.

Luzes de advertência, medidores e indicadores

As luzes de advertência e os medidores podem sinalizar que algo está errado antes que se torne sério o suficiente de modo a causar reparos caros ou substituições. Prestar atenção nas luzes de advertência e nos medidores pode evitar ferimentos.

As luzes de advertência acendem quando há um problema com uma função do veículo. Algumas luzes de advertência acendem rapidamente ao ligar o motor para indicar que estão funcionando.

Os medidores podem indicar quando há um problema com uma função do veículo. Frequentemente, os medidores e as luzes de advertência funcionam em conjunto para indicar um problema com o veículo.

5-8 Comandos e controles

Quando uma das luzes de advertência acende ou permanece acesa durante a condução, ou quando um dos medidores mostra que pode haver um problema, verifique a seção que explica o que fazer. Aguardar para executar os reparos pode ser caro e até perigoso.

Comandos e controles 5-9

Cluster de instrumentos



5-10 Comandos e controles

Velocímetro



O velocímetro mostra a velocidade do veículo em quilômetros por hora (km/h) ou milhas por hora (mph).

Hodômetro



O hodômetro mostra a distância percorrida do carro, em quilômetros ou milhas.

Existe um hodômetro parcial que mede a distância que o veículo percorreu desde a última vez que esta função foi reiniciada.



A cada vez que esse manípulo é pressionado no painel de instrumentos, o visor muda na ordem indicada a seguir:

Hodômetro - Hodômetro parcial

Nota: Para zerar o hodômetro, pressione o manípulo por alguns segundos.

Hodômetro parcial

TRIP

O hodômetro parcial pode mostrar a distância percorrida pelo veículo desde que o hodômetro parcial foi zerado pela última vez.

Pressione a haste para redefinição do hodômetro parcial no painel de instrumentos para alternar entre o hodômetro e o hodômetro parcial.

Para reiniciar o hodômetro parcial, segure a haste de reinicialização do hodômetro parcial enquanto ele for mostrado. Tome cuidado para não reinicializar o monitoramento da vida útil do óleo acidentalmente.

Tacômetro

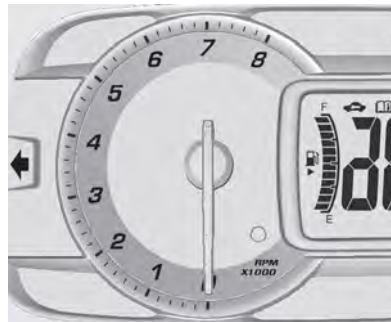

O tacômetro exibe a velocidade do motor em rotações por minuto (rpm).

Medidor de combustível



O medidor de combustível indica a quantidade de combustível restante quando a ignição está na posição ON/RUN (ligado/funcionando).

A luz de advertência do nível de combustível baixo se acende quando o tanque está quase vazio. Existe uma pequena quantidade de combustível restante, porém o tanque de combustível do veículo deverá ser reabastecido logo.

5-12 Comandos e controles

Consulte *Luz de advertência de nível de combustível baixo* na página 5-20 para obter mais informações.

Uma seta no indicador de nível de combustível indica o lado do veículo onde se encontra a portinhola de abastecimento.

Seguem quatro perguntas que alguns proprietários fazem. Nenhum destes representa um problema com o medidor de combustível:

- No posto de abastecimento, a bomba de combustível desliga antes de o medidor ler cheio.
- Pode ser necessário abastecer um pouco mais, ou menos do que o mostrado no medidor. Por exemplo, o medidor pode ter indicado que o tanque estava na metade, porém foi necessário, na realidade, um pouco mais ou um pouco menos que a capacidade de meio tanque de combustível para abastecê-lo.

- O indicador se move um pouco em uma curva ou ao acelerar.
- O indicador volta para vazio quando a ignição é desligada.

Visor da transmissão



Indica a marcha selecionada ou o modo de transmissão.

Avisos do Cinto de Segurança

Luz do Aviso do Cinto de Segurança do Motorista

Há um Aviso do cinto de segurança do motorista aceso no painel de instrumentos.



Ao dar a partida no veículo, essa luz pisca e um aviso sonoro pode ser acionado para lembrar ao motorista de afivelar o cinto de segurança. Em seguida, a luz permanecerá acesa até que o cinto de segurança seja afivelado. Este ciclo poderá continuar diversas vezes se o motorista permanecer ou retirar o cinto de segurança enquanto o veículo estiver se movendo.

Comandos e controles 5-13

Se o cinto de segurança do motorista estiver afivelado, não se ativam nem a luz nem o aviso sonoro.

Luz Indicadora do Airbag

Esta luz indica que existe um problema elétrico com o sistema de airbag. A verificação do sistema inclui o(s) sensor(es) do airbag, sistema de detecção de passageiro (se equipado), os pré-tensionadores, os módulos do airbag, a fiação e o módulo de detecção e diagnóstico de colisões. Para obter mais informações sobre o sistema de airbag, consulte *Sistema de Airbag na página 3-16*.



A luz indicadora do airbag se acende por vários segundos ao dar a partida no veículo. Se a luz não acender nesse momento, conserte-a imediatamente.

⚠ Atenção

Caso a luz indicadora do airbag permaneça acesa após dar a partida no veículo ou se acenda durante a condução, isso significa que o sistema de airbag pode não estar funcionando corretamente. Os airbags do veículo podem não inflar em caso de colisão, ou podem até mesmo inflar sem haver colisão. Para ajudar a evitar ferimentos, providencie imediatamente o reparo do veículo.

Indicador de Condição do Airbag do Passageiro



Os indicadores de estado do airbag do passageiro estão no painel de instrumentos.

Quando a ignição é ligada, os indicadores acendem por alguns segundos.

O indicador de estado acenderá **ON** ou **OFF**. **ON** acende quando o airbag dianteiro do passageiro é

5-14 Comandos e controles

ativado. **OFF** acende quando o airbag dianteiro do passageiro é desativado.

Atenção

Se os dois indicadores permanecerem ligados ou os dois apagarem, há um problema no sistema de estado do airbag do passageiro.

Verifique imediatamente a causa do problema em uma oficina.

Luz indicadora do sistema de carga

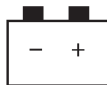

Esta luz acenderá rapidamente quando a ignição é ligada e o motor não está funcionando, como uma verificação para mostrar que está funcionando.

Ela deverá apagar quando é dada partida no motor. Se permanecer acesa ou se acender durante a condução, pode existir um problema com o sistema de carga da bateria. Verifique em uma concessionária. Dirigir com esta luz acesa poderá drenar a bateria. Se a distância a ser percorrida com a luz acesa for curta, desligue todos os acessórios, como rádio, ar condicionado, para ajudar a reduzir a drenagem da bateria.

Luz indicadora de funcionamento incorreto

Um sistema de computador chamado OBD II (On-Board Diagnostics-Second Generation - Diagnóstico interno de segunda geração) monitora o funcionamento do veículo para assegurar que as

emissões estão a níveis aceitáveis, ajudando a manter o ambiente limpo. A luz indicadora de anomalia do sistema de controle de emissões acende quando o veículo é colocado em ON/RUN (ligado/funcionando), como uma verificação de que está funcionando. Se não acender, leve o veículo para reparos na concessionária. Consulte *Posições da Ignição na página 9-15* para obter mais informações.



Se a luz indicadora de anomalia do sistema de controle de emissões acender enquanto o motor está funcionando, indica que o sistema OBD II detectou um problema e podem ser necessários diagnósticos e reparos.

Comandos e controles 5-15

O funcionamento incorreto geralmente é indicado pelo sistema antes de qualquer problema se tornar aparente. Ficar atento à luz pode impedir danos mais sérios ao veículo. Este sistema também auxilia o técnico de manutenção a diagnosticar corretamente qualquer funcionamento incorreto.

Cuidado

Se o veículo continuar funcionando com essa luz acesa, os controles de emissão podem não funcionar tão bem, a economia de combustível do veículo pode não ser tão boa e o motor pode não funcionar tão suavemente. Isso poderia levar à necessidade de reparos caros e possivelmente não cobertos pela garantia do veículo.

Cuidado

Modificações no motor, na transmissão, no escapamento, no sistema de admissão ou no sistema de combustível, assim como troca dos pneus originais por pneus sem os mesmos critérios de desempenho (TPC), podem afetar os controles de emissão do veículo, provocando o acendimento desta luz. Modificações a esses sistemas podem provocar necessidade de reparos caros, não cobertos pela garantia do veículo. Isso também pode levar o veículo a ser reprovado em uma inspeção obrigatória de emissão de poluentes ou uma inspeção de manutenção. Consulte *Acessórios e Modificações na página 10-2*.

Esta luz acende durante uma falha de duas formas:

Luz piscando: Foi detectada uma falha de ignição. A falha de ignição aumenta as emissões do veículo e pode danificar seu sistema de controle de emissões do veículo. Pode ser necessário diagnóstico e reparo.

Para evitar danos mais sérios ao veículo:

- Reduza a velocidade do veículo.
- Evite acelerações bruscas.
- Evite subidas muito íngremes.

Se a luz continuar a piscar, procure um local seguro para parar e estacione o veículo. Desligue o veículo, espere pelo menos 10 segundos e ligue novamente o motor. Se a luz continuar piscando, siga os passos anteriores e consulte sua concessionária para reparos assim que possível.

5-16 Comandos e controles

Luz acesa fixa: Foi detectado um funcionamento incorreto do sistema de controle de emissões do veículo. Pode ser necessário diagnóstico e reparo.

Os procedimentos a seguir podem corrigir uma falha no sistema de controle de emissões:

- Verifique se a tampa do combustível está totalmente instalada. Consulte *Como Abastecer o Tanque na página 9-35*. O sistema de diagnósticos pode determinar se a tampa do combustível não foi colocada, ou foi colocada de maneira inadequada. Uma tampa de combustível solta ou a sua falta permite que o combustível evapore na atmosfera. Dirigir o carro por um pequeno percurso com a tampa instalada adequadamente deverá desligar a luz.
- Verifique se combustível de boa qualidade está sendo usado. Combustível de baixa qualidade faz que o motor não funcione

tão eficientemente quanto foi projetado para funcionar e pode causar atraso após a partida, atraso quando o veículo troca de marcha, falha na ignição, hesitação ou falha na aceleração. Estas condições podem desaparecer quando o motor estiver aquecido.

Se ocorrer uma ou mais dessas condições, troque a marca do combustível usado. Poderá ser necessário pelo menos um tanque cheio com o combustível apropriado para apagar a luz.

Caso a luz não apague, leve o veículo para uma inspeção em uma concessionária. A concessionária possui os equipamentos de teste e ferramentas de diagnóstico adequados para resolver quaisquer problemas mecânicos ou elétricos que possam ocorrer.

Luz indicadora de fazer revisão em breve



Para veículos com esta luz, ela se acende se existe um problema que possa exigir que o veículo seja levado para reparos.

Se a luz se acender, leve o veículo à concessionária o mais rápido possível.

Comandos e controles 5-17

Luz de advertência do sistema de freio



acende em vermelho.

Acende, com o freio de estacionamento desacionado, se o nível do fluido de freio está muito baixo ou se houver uma falha no sistema.

Consulte *Fluido de freios* na página 10-20.

Atenção

Não conduza com as luzes de advertência do sistema de freio acesas.

(Continuação)

Atenção (Continuação)

Isso poderá significar que os freios não estão funcionando corretamente.

Dirigir com os freios com funcionamento incorreto pode levar a colisões resultando em ferimentos pessoais e danos ao veículo e outras propriedades.

Acende após a ignição ser ligada, se o freio de estacionamento estiver acionado.

Consulte *Freio de Estacionamento* na página 9-26.

Luz de advertência do sistema de freios antibloqueantes (ABS)



Esta luz se acende rapidamente quando é dada partida no motor.

Se a luz permanecer acesa, gire a ignição para LOCK/OFF (travado/desligado) ou se a luz acender, pare o mais rápido possível e desligue a ignição. Dê partida no motor novamente para restaurar o sistema. O veículo necessita reparos caso a luz permanecer acesa ou acenda novamente enquanto estiver dirigindo. Consulte sua concessionária. Se a luz de advertência do sistema de freio comum não estiver acesa os freios ainda funcionarão, porém os freios ABS não funcionarão. Se a luz de

5-18 Comandos e controles

advertência do sistema de freio normal também estiver acesa, os freios ABS não funcionarão e existe um problema com os freios normais. Consulte *Luz de advertência do sistema de freio na página 5-17*.

A luz de advertência do ABS se acenderá rapidamente quando a ignição for girada para ON/RUN (ligado/funcionando). Isto é normal. Se a luz não acender, conserte-a pois assim ela estará pronta para alertar caso haja algum problema.

Direção hidráulica



Se equipada, esta luz acende rapidamente quando a ignição é girada para ON/RUN (ligado/funcionando) como uma verificação de que está funcionando.

Se a luz não acender, leve o veículo para reparos em sua concessionária.

Caso a luz permaneça acesa ou se acenda durante a condução, isso significa que o sistema pode não estar funcionando. Caso isto aconteça, consulte a concessionária para reparos.

Luz indicadora do auxiliar de estacionamento ultrassônico



Se equipado, essa luz acende para indicar que existe um funcionamento incorreto no sistema. Consulte a concessionária para reparo.

Consulte *Auxiliar de estacionamento ultrassônico na página 9-30* para obter mais informações.

Luz de advertência de temperatura do líquido de arrefecimento do motor



Esta luz acende brevemente ao dar a partida no veículo.

Se não acender, leve o veículo para reparos na concessionária. Se o sistema estiver funcionando normalmente a luz indicadora se apagará.

Comandos e controles 5-19

Cuidado

Luz de advertência de temperatura do líquido de arrefecimento do motor indica que o veículo superaqueceu. Conduzir com essa luz acesa pode danificar o motor e poderá não ser coberto pela garantia do veículo. Consulte *Superaquecimento do Motor na página 10-17*.

A luz de advertência de temperatura do líquido de arrefecimento do motor acende quando o motor está superaquecido.

Caso isto aconteça, encoste e desligue o motor o mais rápido possível. Consulte *Superaquecimento do Motor na página 10-17*.

Luz indicadora da pressão dos pneus



Para veículos com o Sistema de monitoramento da pressão dos pneus (TPMS), essa luz acende rapidamente após ligar o motor. Ela fornece informações sobre a pressão dos pneus e do TPMS.

Quando a luz fica acesa

Indica que um ou mais pneus estão significativamente murchos.

Pare o mais rápido possível e encha os pneus com o valor de pressão exibido na etiqueta Tire and Loading Information (Informações do Pneu e de Carga). Consulte *Pressão dos Pneus na página 10-40*.

Quando a luz pisca primeiro e depois fica acesa

Se a luz pisca por aproximadamente um minuto e depois permanece acesa, pode existir um problema com o TPMS. Se o problema não for corrigido, a luz se acenderá em todos os ciclos de ignição.

Luz indicadora de pressão de óleo do motor

Cuidado

A falta de manutenção adequada do óleo do motor pode danificar o motor. Conduzir com o óleo do motor baixo também pode danificar o motor. Os reparos não seriam cobertos pela garantia do veículo. Verifique o nível de óleo o mais rápido possível. Caso necessário adicione óleo, mas se o nível estiver dentro da faixa de

(Continuação)

5-20 Comandos e controles

Cuidado (Continuação)

funcionamento e a pressão do óleo continuar baixa, leve o veículo para reparos. Sempre siga a programação de manutenção para troca de óleo do motor.



Essa luz deve acender rapidamente durante a partida do motor. Se a luz não acender, leve o veículo para reparos em sua concessionária.

Se a luz acender e permanecer acesa, significa que o óleo não está fluindo através do motor corretamente. O veículo pode ter pouco

óleo e pode haver outros problemas no sistema. Consulte sua concessionária.

Luz de advertência de nível de combustível baixo



Esta luz se acende por alguns segundos quando a ignição é ligada como uma verificação de que está funcionando. Se não se acender, conserte-a.

Esta luz se acende quando o veículo tem pouco combustível.

A luz de advertência de nível de combustível baixo se acende quando existem aproximadamente 6,0 l (1,7 gal) de combustível no tanque.

Para apagar a luz, adicione combustível no tanque. Consulte *Como Abastecer o Tanque na página 9-35*.

Luz indicadora do imobilizador



A luz indicadora do imobilizador deverá se acender brevemente quando é dada partida no motor. Se a luz não acender, leve o veículo para reparos em sua concessionária. Se o sistema estiver funcionando normalmente, a luz indicadora se apagará.

Se a luz permanecer acesa e o motor não ligar, pode haver um problema com o sistema do imobilizador. Consulte *Imobilizador na página 2-10*.

Potência do motor reduzida



A luz indicadora de potência do motor reduzida deverá acender brevemente ao dar a partida no motor. Se a luz não acender, leve o veículo para reparos em sua concessionária.

Esta luz, juntamente com a luz indicadora de anomalia do sistema de controle de emissões, mostra quando existe uma redução considerável no desempenho do veículo.

O veículo pode ser conduzido com uma velocidade reduzida quando a luz indicadora de potência do motor reduzida estiver acesa, porém, a aceleração e a velocidade podem ser reduzidas. Se esta luz perma-

necer acesa, consulte a concessionária o mais rápido possível para diagnóstico e reparo.

Luz indicadora de farol alto aceso



Esta luz se acende quando os faróis altos estão sendo usados.

Consulte *Comutador de Farol Alto/Farol Baixo* na página 6-2.

Luz indicadora do farol de neblina



Para veículos com faróis de neblina, esta luz se acende quando esses faróis estão em uso.

A luz se apaga quando os faróis de neblina são apagados. Consulte *Faróis de neblina* na página 6-4 para obter mais informações.

5-22 Comandos e controles

Luz indicadora da lanterna de neblina



☞ acende em amarelo.

Acende quando os faróis de neblina traseiros estão acesos, consulte *Lanternas de neblina na página 6-4*.

Lembrete de luzes acesas



Esta luz se acende quando as luzes externas estão sendo usadas. Consulte *Controles das luzes externas na página 6-1*.

Luz indicadora do controle de velocidade de cruzeiro



Para veículos com controle de velocidade de cruzeiro, a luz indicadora do controle de velocidade de cruzeiro está branca quando o controle estiver ativado e pronto e fica verde quando o controle de velocidade de cruzeiro está configurado e ativo.

A luz se apaga quando o controle de velocidade de cruzeiro está desligado. Consulte *Controle de velocidade de cruzeiro na página 9-27*.

Luz indicadora de porta aberta



Esta luz se acende quando uma porta é aberta ou quando não está bem fechada. Antes de conduzir, verifique se todas as portas estão bem fechadas.

Comandos e controles 5-23

Mostrador digital de informação

Mostrador digital com funções múltiplas (DIC)

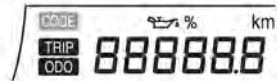

O Centro de Informação do Motorista (DIC) está localizado no painel de instrumentos.



Para selecionar o menu de configuração, pressione o botão MENU na alavanca do sinalizador de direção.

É possível selecionar na ordem a seguir:

- Vida útil do óleo para motor
- Configuração de unidade
- Configuração de idioma

- Gravação do pneu
- Configuração da zona da bússola
- Recalibragem da bússola

Cada menu pode ser selecionado. Gire o botão giratório do ajustador nas luzes indicadoras dos sinalizadores de direção

Vida útil do óleo para motor



Isso mostra uma estimativa da vida útil remanescente do óleo.

5-24 Comandos e controles

Se o número 98 aparece,, significa que permanece 98% da vida útil do óleo.

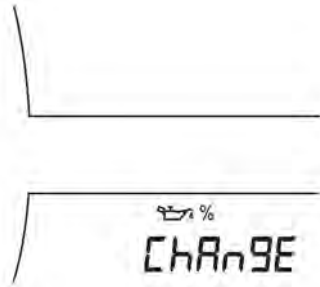

Quando a vida útil do óleo remanescente está baixa, a mensagem do veículo aparecerá no Centro de informação do motorista (DIC). O óleo do motor deverá ser trocado o mais rápido possível.

Após a troca de óleo, o sistema de vida útil do óleo do motor deve ser reiniciado. Para reiniciar pressione o botão SET/CLR (definir/limpar) por alguns segundos.

Consulte *Óleo para motor na página 10-9*.

Configuração de unidade

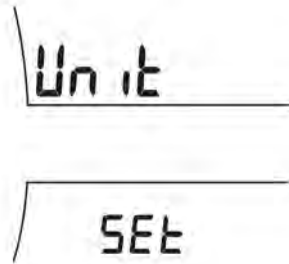

Pressione o botão SET/CLR por alguns segundos.

Gire o botão de ajuste para selecionar uma das configurações:

- Imperial (MPH, °C)
- E.U.A. (mph, °F)
- Métrica (km/h, °C)

Durante a troca de carga, selecione a unidade flash.

Pressione o botão SET/CLR (definir/limpar) para confirmar.

Mensagens do veículo

As mensagens do DIC são exibidas quando o status do veículo mudou e poderá ser necessária alguma medida para corrigir o problema. As mensagens aparecerão uma após a outra.

Pressione qualquer botão do DIC na alavanca dos sinalizadores de direção para reconhecer e limpar as mensagens da tela. As mensagens mais urgentes não podem ser excluídas da tela do DIC. Todas as mensagens deverão ser encaradas com seriedade. Excluir as mensagens não corrigirá o problema.

As mensagens do veículo aparecem como códigos numéricos.

25: Falha no sinalizador de direção dianteiro esquerdo

26: Falha no sinalizador de direção traseiro esquerdo

27: Falha no sinalizador de direção dianteiro direito

28: Falha no sinalizador de direção traseiro direito

84: A potência do motor está reduzida

89: Luz indicadora de anomalia

Mensagens do Óleo do Motor

% CHANGE (troca)

Essa mensagem é exibida quando o óleo do motor deve ser trocado. Durante a troca do óleo do motor, certifique-se de redefinir o Sistema de vida útil do óleo. Consulte *Sistema de Vida Útil do Óleo do Motor na página 10-11, Óleo para motor na página 10-9.*

Computador de bordo



O computador de bordo está localizado no Centro de Informações do Motorista (DIC).

Ele fornece ao motorista informações de condução, como velocidade média, distância estimada para o combustível restante, consumo médio e tempo de condução.

5-26 Comandos e controles



Para operar o computador de bordo, gire o botão giratório no sinalizador de direção.

A cada vez que o botão giratório do ajustador for girado, o modo muda na seguinte ordem:

Velocidade média → distância estimada para o combustível restante → Consumo médio → Tempo de direção → Velocidade média

Alguns modos podem ser zerados pressionando o botão SET/CLR.

Velocidade média



Esse modo indica a velocidade média.

A velocidade média é acumulada enquanto o motor estiver funcionando, mesmo se o veículo não estiver se movendo.

Para zerar a velocidade, pressione o botão SET/CLR.

Distância estimada para o combustível restante



Esse modo indica a distância estimada de direção para esvaziar o tanque de combustível.

O computador de bordo pode não ler o valor correto se o veículo estiver inclinado ou se a bateria estiver desconectada.

Comandos e controles 5-27

Nota: Como um dispositivo auxiliar, o computador de bordo pode ter diferenças com a distância real do combustível restante, de acordo com as circunstâncias.

A distância estimada para o combustível restante pode ser alterada pelo motorista, pela estrada e pela velocidade do veículo pois é calculada de acordo com as alterações de eficiência do combustível.

Consumo médio



Esse modo indica o consumo médio.

O consumo médio é acumulado enquanto o motor estiver funcionando, mesmo se o veículo não estiver se movendo.

Para zerar o consumo médio, pressione o botão SET/CLR.

Tempo de condução



Esse modo indica o tempo total de condução do veículo.

O tempo de condução é acumulado desde a última vez que o tempo de condução foi zerado mesmo se o veículo não foi conduzido.

Para zerar o tempo de condução, pressione o botão SET/CLR.

Nota: A velocidade média, distância estimada para o combustível restante, o consumo médio pode ser diferente do real de acordo

5-28 Comandos e controles

com as condição de condução, os padrões de condução ou velocidade do veículo.

Iluminação

Luzes externas

Controles das luzes externas	6-1
Comutador farol alto/baixo	6-2
Lampejador dos faróis	6-2
Regulagem do alcance dos faróis	6-2
Sinalizador de advertência (pisca-alerta)	6-3
Sinalizadores de direção e de mudança de pista	6-3
Faróis de neblina	6-4
Lanterna de neblina	6-4

Iluminação interior

Controle de iluminação do painel de instrumentos	6-5
Luzes de cortesia	6-5
Luzes internas	6-5
Lâmpadas de leitura	6-6

Comandos das luzes

Iluminação de entrada	6-6
Iluminação de saída	6-7
Proteção da bateria	6-8

Luzes externas

Controles das luzes externas

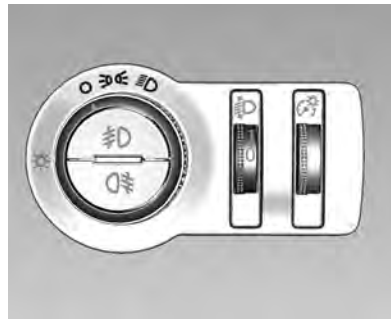

O controle das luzes externas está à esquerda da coluna da direção no painel de instrumentos.

Existem quatro posições:

(Luzes de posição): Liga as luzes de posição, incluindo todas as luzes, exceto os faróis.

(Faróis): Acende os faróis junto com as luzes de presença e as luzes do painel de instrumentos. Um alarme sonoro soará se a porta do motorista estiver aberta quando a chave de ignição estiver desligada e os faróis ligados.

(Faróis de neblina dianteiros se equipado): Pressione para acender ou apagar os faróis.

Consulte *Faróis de neblina na página 6-4*.

(Faróis de neblina traseiros, se equipados): Pressione para acender ou apagar os faróis.

Consulte *Luzes de neblina traseiras na página 6-4*.

Quando os faróis estão acesos, estará aceso. Consulte *Lembrete de luzes acesas na página 5-22*.

6-2 Iluminação

Comutador farol alto/ baixo



 (Comutador farol alto/baixo): Empurre a alavanca dos sinalizadores de direção para a dianteira do veículo e solte-a, para acender os faróis altos.

Para retornar para faróis baixos, empurre a alavanca novamente ou puxe-a em sua direção e solte.



Esta luz indicadora se acende no painel de instrumentos quando os faróis altos estão acesos.

Lampejador dos faróis

Para piscar os faróis altos, puxe totalmente a alavanca dos sinalizadores em sua direção. E então a solte.

Regulagem do alcance dos faróis

Regulagem manual do alcance dos faróis



Para adaptar o alcance do farol à carga do veículo e evitar ofuscamento, gire o botão para a posição necessária.

- 0:** assentos dianteiros ocupados
- 1:** todos os assentos ocupados
- 2:** todos os assentos ocupados e bagageiro cheio.

Iluminação 6-3

3: assento do motorista ocupado e bagageiro cheio.

Sinalizador de advertência (pisca-alerta)



△ (Sinalizador de Advertência (Pisca-alerta)): Pressione e segure rapidamente este botão para piscar os sinalizadores de direção. Isto avisa aos outros que está tendo problemas. Pressione e segure rapidamente mais uma vez para desligar os sinalizadores de direção.

Sinalizadores de direção e de mudança de pista



Mova a alavanca totalmente para cima ou para baixo para sinalizar uma alteração de direção.

Uma seta no painel de instrumentos piscará na direção da curva ou mudança de faixa.

Levante ou abaixe a alavanca até que a seta comece a piscar para sinalizar uma troca de faixa. O sinalizador de direção pisca três vezes.

A alavanca retorna à sua posição inicial sempre que for liberada.

Uma lâmpada pode estar queimada se ao tentar sinalizar uma curva ou mudança de faixa, o sinalizador de direção pisca rapidamente ou não se acende. Substitua qualquer lâmpada queimada. Se a lâmpada não estiver queimada, verifique o fusível. Consulte *Fusíveis* na página 10-30.

6-4 Iluminação

Faróis de neblina

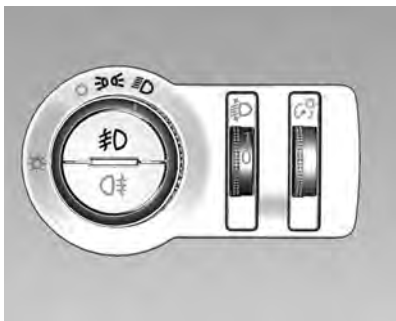

Se o veículo for equipado com faróis de neblina, o botão está do lado externo do painel de instrumentos.

A ignição deverá estar ligada para acender os faróis de neblina.

☾ (**Faróis de neblina**): Pressione para acender ou apagar os faróis de neblina. Uma luz indicadora no painel de instrumentos acende quando as lanternas de neblina estão acesas.

Os faróis de neblina se acendem juntamente com as luzes de presença.

Ao acender os faróis altos, os faróis de neblina se apagarão. Ao apagar os faróis altos, os faróis de neblina se acenderão novamente.

Alguns locais têm leis que requerem que os faróis estejam acesos juntamente com as luzes de neblina.

Interruptor da luz na posição ☾ ou quando os faróis de neblina estão acesos.

Lanterna de neblina

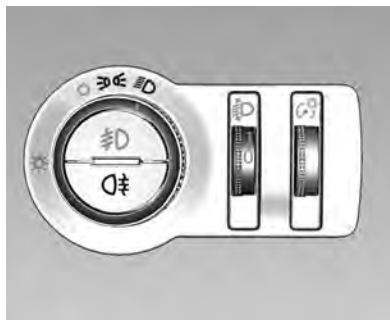

Acionado com o botão ☾.

Iluminação interior

Controle de iluminação do painel de instrumentos

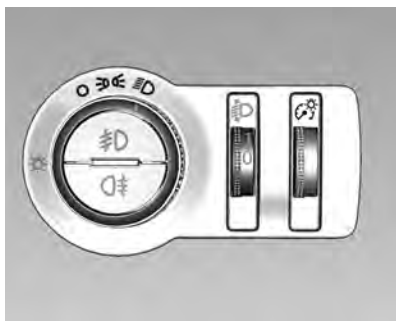

Esse recurso controla o brilho dos controles do painel de instrumentos e da tela do sistema de Conforto e conveniência. A roda está à esquerda da coluna da direção no painel de instrumentos.

 (**Brilho do Painel de Instrumentos**): Mova a roda para cima ou para baixo e segure-a para aumentar ou diminuir o brilho dos controles do painel de instrumentos e do visor do sistema de Conforto e conveniência.

Luzes de cortesia

As luzes de cortesia se acendem automaticamente ao abrir qualquer porta e a luz do teto está na posição porta.

Luzes internas

Luzes do teto traseira e dianteira.

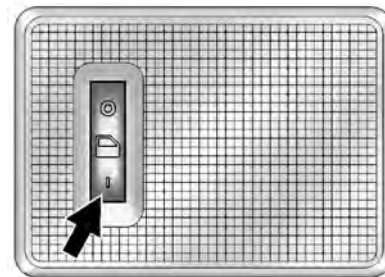

Os controles da luz do teto traseira estão no teto acima dos bancos traseiros.

 (**Exclusão da luz do teto**): Pressione para desligar as luzes, mesmo quando uma das portas estiver aberta.

6-6 Iluminação



 **(Porta):** Ao recolocar o botão na posição do meio, as luzes acendem automaticamente ao abrir uma das portas.

(Ligado): Pressione para acender as luzes do teto.

Lâmpadas de leitura



As luzes de leitura dianteira estão no console do teto.

 ou  **(Luzes de leitura):** Pressione para acender ou apagar cada uma das luzes.

Comandos das luzes

Iluminação de entrada

Iluminação de boas vindas

Faróis, luzes laterais, luzes traseiras e luzes interiores acendem-se brevemente quando se destranca o veículo com o comando. Esta função facilita a localização do veículo quando está escuro.

A iluminação desliga imediatamente ao girar a ignição para a posição acessória.

A ativação ou desativação desta função pode ser alterada no Configurações do veículo.

Consulte o manual separado do sistema de Conforto e conveniência para obter informações sobre a personalização do rádio.

Iluminação 6-7

Iluminação de entrada

As seguintes luzes serão ligadas adicionalmente ao abrir a porta do motorista:

- Alguns interruptores
- Algumas luzes internas

Iluminação de saída

Os faróis, as luzes laterais e as luzes traseiras iluminam o caminho por um tempo ajustável após deixar o veículo.

Ligando

Ativação, desativação e duração das luzes nessa função podem ser alteradas nas Configurações do Veículo.

Consulte o manual separado do sistema de Conforto e conveniência para obter informações sobre a personalização.

Veículos sem luz automática

1. Desligue a ignição.
2. Remova a chave de ignição.
3. Abra a porta do motorista.
4. Puxe a alavanca das luzes indicadoras dos sinalizadores de direção.
5. Feche a porta do motorista.

Se a porta do motorista não for fechada, as luzes desligam após alguns segundos.

A iluminação desliga imediatamente ao puxar a alavanca do sinalizador de direção enquanto a porta do motorista estiver aberta.

Veículos com luz automática

1. Interruptor de luz em AUTO (automático).
2. Desligue a ignição.
3. Remova a chave de ignição.

Dependendo das condições da iluminação exterior se acendem as luzes de saída.

6-8 Iluminação

Proteção da bateria

O recurso do economizador da bateria foi projetado para proteger a bateria do veículo.

Quando se esquecem algumas luzes internas acesas e ao desligar a ignição, o sistema de proteção contra descarregamento da bateria apaga automaticamente a luz após algum tempo.

Sistema de conforto e conveniência 7-1

Sistema de conforto e conveniência

Introdução

Serviços de informação e entretenimento 7-2

7-2 Sistema de conforto e conveniência

Introdução

Serviços de informação e entretenimento

Consulte o manual do sistema de Conforto e conveniência (MyLink) para mais informações sobre o rádio, reprodutores de áudio, telefone e personalização. Há também informações sobre configurações e aplicativos que podem ser baixados (se equipado).

Sistema de ventilação e de ar condicionado 8-1

Sistema de ventilação e de ar condicionado

Sistema de ventilação e de ar condicionado	
Sistema de aquecimento e ventilação	8-1
Difusores de ar	
Difusores de ar	8-7
Manutenção	
Entrada de ar	8-8

Sistema de ventilação e de ar condicionado

Sistema de aquecimento e ventilação



Controles de:

- Temperatura
- Velocidade do ventilador
- Distribuição de ar
- Aquecimento
- Para-brisa com desembaçador

- Recirculação de ar 
- Desembaçador do vidro traseiro e espelho externo

Temperatura

Ajuste a temperatura girando o botão.

vermelho: quente

azul: frio

O aquecimento não será totalmente efetivo até que o motor atinja a temperatura de operação.

Velocidade do ventilador

Ajuste o fluxo de ar mudando o ventilador para a velocidade desejada.

Distribuição de ar

Selecione a saída de ar girando o botão.

: O fluxo de ar é direcionado para a parte superior do corpo. Cada saída de ar pode ser ajustada.

8-2 Sistema de ventilação e de ar condicionado

 : O fluxo de ar é direcionado para a parte superior do corpo e o piso.

 : A maior parte do fluxo de ar é direcionada para o piso, com uma pequena quantidade de ar direcionada para o para-brisa e para as saídas de ar laterais.

 : A maior parte do fluxo de ar é direcionada para o piso e o para-brisa, com uma pequena quantidade de ar direcionada para as saídas de ar laterais.

 : A maior parte do fluxo de ar é direcionada para o para-brisa, com uma pequena quantidade de ar direcionada para as saídas de ar laterais.

Aquecimento

Aquecimento normal

1. Gire o botão de controle da temperatura para a área vermelha para aquecimento.
2. Gire o botão de distribuição de ar.

3. Gire o botão de controle do ventilador para a velocidade desejada.

Aquecimento máximo

Use o modo de aquecimento máximo para obter aquecimento rápido.

Não o utilize por longos períodos. Isto poderá resultar em um acidente, pois o ar interior poderá ficar viciado e os vidros poderão ficar embaçados, causando a perda de visibilidade do motorista.



Para limpar os vidros, gire o botão de distribuição de ar para DESCONGELAR .

Para aquecimento máximo:

1. Pressione o botão de recirculação para entrar no modo de recirculação.
2. Gire o botão de controle da temperatura completamente até a área vermelha para aquecimento.
3. Gire o botão de controle do ventilador para a velocidade máxima.

Sistema de ventilação e de ar condicionado 8-3



Para-brisa com desembaçador



1. Gire o botão de distribuição de ar para DESEMBAÇAR .
2. Gire o botão de controle da temperatura para a área vermelha para ar quente.
3. Ajuste o botão de controle do ventilador para a velocidade mais alta para obter descongelamento rápido.
4. Abra os difusores de ar laterais como necessário e direcione-os para os vidros das portas.

Cuidado

A diferença entre a temperatura do ar externo e do para-brisa pode fazer com que os vidros embacem, restringindo sua visibilidade frontal.

Não use ASSOALHO/DESEMBAÇAR  ou DESEMBAÇAR  em clima extremamente úmido quando o botão de controle de temperatura estiver ajustado na área azul. Isso pode resultar em acidente, o que pode danificar o veículo e causar ferimentos.

Sistema de recirculação de ar



O modo de recirculação de ar se ativa com o botão .

8-4 Sistema de ventilação e de ar condicionado

⚠ Atenção

Dirigir com o modo de recirculação por um período prolongado pode provocar sono.

O movimento de ar fresco é reduzido no modo de recirculação.

Em operação sem resfriamento, a umidade do ar aumenta, o que poderá causar embaçamento dos vidros. A qualidade do ar do compartimento de passageiros deteriora, o que poderá causar tonturas nos ocupantes dos veículos.

Desembaçador do vidro traseiro e espelho externo

O desembaçador do vidro traseiro e o espelho externo são operados com o botão .

Sistema de ar condicionado

⚠ Atenção

Não durma no veículo com o ar-condicionado ou o sistema de aquecimento ligado. Isso poderá causar sérios danos ou morte devido a uma queda no nível de oxigênio e/ou temperatura do corpo.



Controles de:

- Temperatura
- Velocidade do ventilador
- Distribuição de ar
- Desembaçamento e degelo
- Recirculação de ar
- Resfriamento

Sistema de ventilação e de ar condicionado 8-5

Como desembacar o para-brisa



1. Gire o botão de distribuição de ar para DESEMBAÇAR .
2. O botão de recirculação será para o modo fresco de ar e o sistema de ar-condicionado em automático.

Se o sistema de ar-condicionado não precisar ser ligado, gire o manípulo de distribuição para ASSOALHO/DESEMBAÇAR .

3. Selecione a temperatura desejada.
4. Ajuste o manípulo de controle do ventilador para a velocidade desejada

Resfriamento

É operado com o botão  e só está funcional quando o motor e o ventilador estão funcionando.

O sistema de ar condicionado resfria e desumidifica (seca) quando a temperatura exterior está um pouco acima do ponto de congelamento. Portanto, pode haver formação de condensação e gotejamento embaixo do veículo.

Se não for necessário resfriamento nem secagem, desligue o sistema de resfriamento para economizar combustível.

O ar condicionado não funcionará quando o botão de controle do ventilador estiver na posição desligada.

Mesmo que o ar condicionado esteja ligado, o veículo produzirá ar quente se o botão da temperatura estiver na área vermelha.

Para desligar o sistema de ar condicionado, gire o botão do ventilador para 0.

Cuidado

Use somente o refrigerante correto.

8-6 Sistema de ventilação e de ar condicionado

⚠ Atenção

Os sistemas de ventilação e ar condicionado só devem receber manutenção de pessoal qualificado. Métodos de reparo incorretos poderão causar ferimentos.

Resfriamento normal

1. Operação do ar condicionado.
2. Gire o botão de controle da temperatura para a área azul para resfriamento.
3. Gire o botão de distribuição de ar.
4. Ajuste o botão de controle do ventilador para a velocidade desejada.

Resfriamento máximo



Para obter o resfriamento máximo durante climas quentes e quando seu veículo tiver ficado exposto no sol por um longo período:

1. Operação do ar condicionado.
2. Pressione o botão de recirculação para entrar no modo de recirculação.

3. Gire o botão de controle da temperatura totalmente para a área azul para resfriamento.
4. Gire o botão do controle do ventilador para a velocidade mais alta.

Sistema de ventilação e de ar condicionado 8-7

Difusores de ar

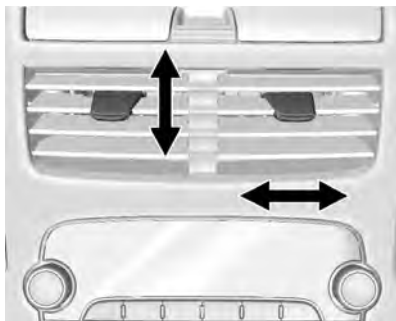

Use os difusores de ar no centro e na lateral do painel de instrumentos para direcionar o fluxo de ar. Mova as aletas nos difusores de ar centrais para direcionar o fluxo de ar.



Gire os botões dos difusores de ar laterais no sentido anti-horário ou horário para abrir ou para fechar o fluxo de ar.

Dicas de operação

- Remova quaisquer folhas, gelo ou neve das saídas de ar da base do parabrisa que possam impedir o fluxo de ar para o interior do veículo.

- O uso de defletores do capô não aprovados pela GM poderá afetar adversamente o desempenho do sistema.
- Mantenha o espaço sob os bancos dianteiros livre de objetos para ajudar a aumentar a eficiência da circulação de ar no interior do veículo.

8-8 Sistema de ventilação e de ar condicionado

Manutenção

Entrada de ar

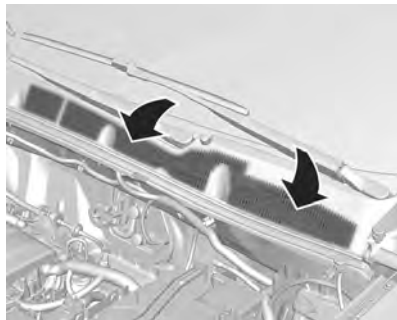

Remova quaisquer folhas, gelo ou neve das entradas de ar da base do para-brisa que possam impedir o fluxo de ar para o interior do veículo.

Condução e operação 9-1

Condução e operação

Informações de condução

Ambiente de condução	9-2
Direção mais econômica	9-3
Direção defensiva	9-3
Controle do veículo	9-4
Frenagem	9-4
Direção	9-5
Retorno para a pista	9-6
Dirigir fora de estrada	9-6
Condução em estradas molhadas	9-8
Estradas em regiões montanhosas	9-13
Se o veículo atolar	9-13

Partida e operação

Amaciamento de veículo novo	9-14
Posições da ignição	9-15
Partida do motor	9-15
Estacionamento	9-17
Estacionando sobre objetos que podem queimar	9-18

Sistema de escapamento

Sistema de escapamento	9-18
Conversor catalítico	9-18

Transmissão automática

Transmissão automática	9-19
Visor da transmissão	9-19
Alavanca seletora	9-20
Modo manual	9-22
Falha	9-23
Corte de corrente	9-24

Freios

Sistema de freios antibloqueantes (ABS)	9-25
Freio de estacionamento	9-26
Assistência de frenagem	9-27

Controle de velocidade de cruzeiro

Controle de velocidade de cruzeiro	9-27
--	------

Sistemas de detecção de objetos

Sensor de estacionamento ultrassônico	9-30
Câmera retrovisora (RVC)	9-32

Combustível

Aditivos para combustível	9-34
Reservatório de partida a frio	9-34
Abastecendo o tanque	9-35

9-2 Condução e operação

Informações de condução

Ambiente de condução

A General Motors se preocupa constantemente com a proteção ambiental e utiliza, o máximo possível, materiais recicláveis e favoráveis ao meio ambiente no projeto e na montagem dos produtos.

Os métodos de produção também atendem aos requisitos de proteção ambiental. O uso de materiais nocivos, como amianto e cádmio, foi descontinuado. O sistema de ar condicionado utiliza um gás refrigerante sem clorofluorcarbonos.

Esta preocupação e responsabilidade com o meio ambiente é expressa na Política Ambiental da General Motors Brasil, que formaliza o comprometimento da empresa em relação ao meio ambiente e à sociedade, direcionando suas operações para a preservação do meio

ambiente, responsabilidade social e sustentabilidade econômica dos negócios.

Política ambiental da General Motors



"A General Motors do Brasil está comprometida com a preservação do meio ambiente e dos recursos naturais através do estabelecimento de objetivos e metas que propiciem a melhoria contínua de seu desempenho ambiental, a redução do desperdício, o cumprimento de leis

e de regulamentos, a prevenção da poluição e a boa comunicação com a comunidade."

Lembrando que este veículo é composto por vários materiais e componentes que ao final do seu ciclo de vida precisam ser manuseados, embalados e descartados adequadamente. Consultar abaixo os cuidados no descarte de materiais sem utilidade.

Conselhos Práticos de Meio Ambiente para a Manutenção do seu Chevrolet:

Troca de Fluidos, Filtros, Baterias, Pneus e Eletrônicos:

Produtos no final de sua vida útil, como filtros, óleo de motor, óleo lubrificante, fluido de freios, fluido da direção automática, fluido refrigerante e suas embalagens devem ser descartados adequadamente.

Condução e operação 9-3

Reciclagem:

Atenção

De acordo com a Resolução 362 do Conselho Nacional do Meio Ambiente - CONAMA de 23/06/2005, óleo lubrificante usado ou contaminado deve ser reciclado. Quando precisar trocar o óleo, procure as propriedades que atendem esses critérios, preferencialmente com um revendedor Chevrolet.

Redução de emissões:

Manter os dispositivos que reduzem as emissões atmosféricas do seu veículo em dia, seguindo corretamente o plano de manutenção.

Nota: Materiais sem utilidade não podem ser descartados no lixo comum, no chão, na água ou na rede de fluvial. Faça a sua parte e preserve o meio ambiente!

Direção mais econômica

Informações importantes sobre consumo de combustível:

- Sempre que possível, desligue o motor. Mesmo por um curto intervalo de tempo, o consumo de combustível será reduzido.
- Evite acelerar muito o veículo. Alterações abruptas de velocidade aumentarão o consumo.
- Pressão baixa nos pneus diminuirá o desempenho, aumentará o consumo de combustível e resultará no desgaste prematuro do pneu.
- Um combustível de baixa qualidade danificará o motor e aumentará o consumo.

Direção defensiva

Recomendamos dirigir sempre com atitude defensiva.

Comece afivelando o cinto de segurança.

Uma atitude defensiva ao dirigir resulta em estar pronto para uma situação imprevista de qualquer tipo. Assuma que os outros motoristas ou pedestres estarão distraídos ou cometerão erros.

Tente prever qual será o comportamento dos outros motoristas e leve em consideração qualquer engano possível.

Os acidentes mais comuns envolvem a parte traseira do veículo. Manter uma distância segura é mais uma medida para evitar colisões.

Para áreas rurais ou urbanas, o melhor método é dirigir defensivamente. Uma reação imprevista do veículo da frente pode resultar em uma frenagem ou em um desvio abrupto.

9-4 Condução e operação

Controle do veículo

Nunca desligue o motor enquanto o veículo estiver em movimento

Muitos sistemas deixam de funcionar nesta condição (por exemplo, o servofreio, a direção hidráulica). Dirigir desta maneira é um perigo para si mesmo e para os outros.

Pedais

Para assegurar que o curso do pedal não tenha restrições, recomendamos usar apenas tapetes originais projetados pela Chevrolet para este veículo. Não deverão ser colocados outros tapetes.

Tapete do assoalho

⚠ Atenção

- Verifique sempre se os tapetes não interferem com os pedais.
- Use sempre um tapete de tamanho adequado e instalado corretamente; caso contrário, ele poderá obstruir os pedais do acelerador, freio ou embreagem. A obstrução dos pedais poderá causar uma aceleração involuntária, aumento da distância de frenagem ou dificuldade para trocar as marchas, o que pode levar a um acidente e ferimentos.
- Os tapetes originais foram projetados para seu veículo. Caso necessitem de substituição, escolha os tapetes originais Chevrolet. Tapetes que não foram projetados

(Continuação)

Atenção (Continuação)

para seu veículo podem não encaixar adequadamente e interferir com o pedal.

Siga as instruções para usar os tapetes corretamente.

- Verifique sempre se os tapetes não estão interferindo com os pedais.
- Use o tapete voltado para cima. Não o use voltado para baixo.
- Não coloque nada sobre o tapete do lado do motorista.
- Use apenas um tapete no lado do motorista. Nunca coloque um tapete sobre o outro.

Frenagem

O ato de frear tem um tempo de percepção e um tempo de reação. A decisão de pressionar o pedal do

Condução e operação 9-5

freio é um tempo de percepção. De fato, fazer isso é um tempo de reação.

O tempo médio de reação de um motorista é de três quartos de um segundo. Nesse tempo, um veículo movendo-se a 100 km/h (60 mph) anda 20 m (66 pés), o que pode ser uma distância muito grande em uma emergência.

Dicas úteis de frenagem a ter em mente incluem:

- Deixe distância suficiente entre você e o veículo à frente.
- Evite frenagens bruscas desnecessárias.
- Acompanhe o tráfego.

Se o motor para sempre enquanto o veículo estiver sendo dirigido, freie normalmente, mas não bombeie os freios. Isso poderá deixar o pedal mais pesado ao pressionar. Se o motor parar, ainda haverá um pouco de assistência do freio hidráulico, mas será usado ao aplicar o freio. Assim que a assistência hidráulica

estiver esgotada, levará mais tempo para parar e o pedal do freio ficará mais duro de pressionar.

Direção

Direção hidráulica

Se o veículo tiver assistência da direção hidráulica, ela poderá exigir manutenção. Consulte *Fluido da direção hidráulica* na página 10-19.

Se se perde a assistência da direção hidráulica porque o motor parou ou devido a defeitos no sistema, o veículo poderá fazer curvas, mas exigirá um esforço maior.

Cuidado

Se a direção for girada até o final de seu curso e for mantida naquela posição por mais de 15 segundos, poderão ocorrer danos no sistema da direção hidráulica e poderá ocorrer a perda da assistência da direção hidráulica.

Consulte a concessionária se houver um problema.

Dicas para curvas

- Faça curvas em uma velocidade razoável.
- Reduza a velocidade ao entrar em uma curva.
- Mantenha uma velocidade constante razoável em toda a curva.
- Aguarde até que o veículo esteja fora da curva antes de acelerar gentilmente na estrada reta.

Direção em emergências

- Há algumas situações em que contornar um problema pode ser mais eficiente do que frear.
- Segurar os dois lados da direção permite girá-la 180 graus sem remover a mão.
- O sistema de freios antibloqueantes (ABS) permite virar a direção durante a frenagem.

9-6 Condução e operação

Retorno para a pista



As rodas dianteiras do veículo podem sair do limite de uma estrada em direção ao acostamento durante a condução. Siga essas dicas:

1. Diminua a pressão do acelerador e, em seguida, se não houver nada no caminho, manobre de modo que o veículo retorne para o asfalto.
2. Gire o volante cerca de 1/8 de volta até que o pneu dianteiro direito encoste no acostamento.

3. Gire o volante para entrar direto na via.

Dirigir fora de estrada

Antes de dirigir fora de estrada

É preciso observar alguns tópicos antes de dirigir fora de estrada. Por exemplo:

- Certifique-se de que foram executados todos os serviços de reparo e manutenção.
- Confira o nível de combustível.
- Verifique a calibragem do pneu reserva como especificado no capítulo de dados técnicos.
- Verifique o nível de fluidos como especificado no capítulo Cuidados com o veículo.

Depois de dirigir fora de estrada

Remova todo o material aderido ao fundo do veículo, no chassi ou embaixo do capô. Alguns podem ter

risco de incêndio. Depois de dirigir em lama ou em areia, limpe e verifique as lonas de freio.

Essas substâncias podem prejudicar a frenagem e vitrificar as sapatas. Verifique carroceria, direção, suspensão, rodas, pneus, sistema de descarga, tubulações de combustível e sistema de arrefecimento.

Durante o uso fora de estrada, o veículo exigirá manutenção mais frequente.

Familiarize-se com o método de dirigir fora de estrada

Antes de iniciar um percurso, recomenda-se praticar em uma área próxima que seja segura. Dirigir fora de estrada exige algumas habilidades novas e diferentes, como estar alerta aos diversos tipos de sinais. Sua visão, por exemplo, deve observar o terreno o tempo todo quanto a restrições inesperadas. Preste atenção em ruídos incomuns nos pneus e no motor.

Condução e operação 9-7

Seus braços, pés e corpo devem reagir às vibrações e movimentos do veículo. Controlar o veículo é o fator principal para uma boa viagem fora de estrada. A melhor maneira de controlar o veículo é controlando sua velocidade. Alguns pontos devem ser observados. Em alta velocidade:

- Os objetos se aproximam mais rápido e há menos tempo para notar as imperfeições do terreno.
- O tempo de reação fica menor.
- O veículo balança mais ao vencer obstáculos.
- É preciso uma distância maior para a frenagem, principalmente em estradas de terra.

Cuidado

Ao dirigir fora de estrada, movimentos ou manobras súbitas podem causar a perda do

(Continuação)

Cuidado (Continuação)

controle da direção. Isto poderia causar uma colisão. Portanto, ao dirigir dentro e fora de estrada, você e seus passageiros sempre devem usar cinto de segurança.

Dirigir com neblina



Um alto nível de umidade no ar e uma geada pesada aumentam a possibilidade de neblina, que pode prejudicar a visibilidade.

Ao dirigir sob neblina, o motorista deverá reduzir a velocidade e manter uma distância segura do veículo à frente. Não subestime a alteração de densidade da neblina, evitando o risco de um acidente. A densidade da neblina pode ser melhor avaliada observando a visão embaçada das luzes dianteiras dos veículos.

Recomendações para dirigir na neblina

- Acenda os faróis de neblina dianteiros ou os faróis baixos, mesmo durante o dia.
- Não acenda os faróis altos.
- Use o aquecedor do vidro traseiro. Ative por alguns instantes o limpador e o lavador do para-brisa. A umidade do lado externo dos vidros pode parecer neblina.
- Se for quase impossível ver do lado de fora e você precisa parar, porém não tem certeza se está sobre a estrada, acenda os

9-8 Condução e operação

faróis, ative o pisca-alerta e toque a buzina periodicamente ou quando perceber a aproximação de um veículo.

- Ao dirigir sob neblina, não ultrapasse veículos a menos que tenha uma boa visibilidade e que seja seguro fazê-la. Caso tente ultrapassar, esteja preparado para desistir caso algum veículo se aproxime.

Dirigir na lama ou na areia



Ao dirigir sobre lama ou areia, mantenha o veículo em movimento usando uma marcha baixa.

Devido à perda de tração, é mais difícil virar, acelerar e frear. Para obter uma tração melhor ao dirigir sobre areia muito solta, libere um pouco da pressão dos pneus.

Nota: Depois de dirigir em lama ou em areia, limpe e verifique as lonas de freio. Caso isto não seja executado, poderá causar frenagem irregular ou lonas vitrificadas. Verifique a estrutura da carroceria, a direção, a suspensão, as rodas, os pneus e o sistema de escape.

Condução em estradas molhadas

Dirigir em locais alagados



Áreas inundadas devem ser evitadas sempre, mesmo em vias urbanas pavimentadas. Além de não ser possível avaliar com precisão o estado da pista à frente, o veículo pode vir a se danificar seriamente, pois não foi projetado para essa utilização.

Condução e operação 9-9

É recomendável não passar pelo trecho alagado se a lâmina d'água for superior à altura do centro da roda.



Se realmente for preciso atravessar um trecho alagado, fazê-lo sempre em baixa velocidade, em torno de 10 km/h, utilizando a primeira marcha.

É preciso ficar atento aos veículos de grande porte trafegando nas proximidades, pois podem ser produzidas marolas de grandes proporções, aumentando as probabilidades de danos. O problema

mais sério ao passar por trechos alagados é a possibilidade de entrada de água no interior do motor pelo sistema de captação do ar de admissão.

Isso é conhecido como "aríete hidráulico". A água não permite o deslocamento dos pistões e, conseqüentemente, causa danos nos componentes do motor. Nesse caso, o motor sofre sérios danos e o veículo pode vir a parar imediatamente ou posteriormente, dependendo do grau da avaria.

Não tente colocar o motor em funcionamento novamente. Tal atitude poderá aumentar os danos ao veículo.

Avarias de motor por entrada de água não são cobertas pela garantia.

⚠ Atenção

Freios molhados podem provocar colisões. Os freios molhados podem não funcionar tão bem em uma parada brusca, e podem puxar para um lado. Você poderá perder o controle sobre o veículo.

Após cruzar uma grande poça d'água ou após passar por um lava-rápido, acione levemente o pedal do freio até que os freios funcionem normalmente.

Correntezas podem ser extremamente poderosas. O veículo pode ser arrastado pela força da água se for conduzido em uma área de correnteza. Caso isso aconteça, você e os outros ocupantes do veículo podem se afogar. Não ignore as advertências das autoridades, e tome muito cuidado ao tentar cruzar uma área de correnteza com o veículo.

9-10 Condução e operação

Cuidado

Dirigir através de um curso d'água pode ser perigoso. A água pode arrastar o veículo, causando afogamento. Mesmo um córrego pouco profundo pode impedir o contato do pneu com a superfície, causando a perda de tração. Não dirija em cursos d'água.

Dirigindo na chuva

A chuva e as estradas molhadas podem trazer problemas ao dirigir. Em uma pista molhada não é possível parar, acelerar ou fazer curvas tão bem, pois a aderência do pneu à pista não é tão boa quanto seria em pistas secas e, se os pneus tiverem pouca banda de rodagem, a tração será ainda menor. Se começar a chover quando você estiver ao volante, reduza a velocidade e seja mais cuidadoso.



A pista pode ficar molhada repentinamente, ao passo que os seus reflexos ainda podem estar condicionados para dirigir em pista seca. Quanto mais pesada for a chuva, mais precária será a visibilidade. Mesmo que as palhetas do limpador do para-brisa estejam em boas condições, a chuva pesada poderá dificultar a visão das placas de sinalização, dos semáforos, das marcações da pavimentação, do limite do acostamento e até mesmo de pessoas que estejam andando na pista. Os respingos da estrada

podem dificultar mais a visão do que a chuva, principalmente se a estrada estiver suja.

Portanto, é recomendável manter o limpador do para-brisa em boas condições e o seu reservatório de água abastecido. Substitua as palhetas do limpador do para-brisa quando apresentarem sinais de desgaste ou de falhas no para-brisa ou quando as tiras de borracha começarem a se separar das palhetas.

Dirigir rápido demais através de grandes poças d'água ou mesmo em alguns lava-rápidos pode causar problemas técnicos e colocar as pessoas em perigo.

A água pode afetar os freios. Tente evitar áreas alagadas, mas se não for possível, tente reduzir a velocidade antes de atingi-las. Freios úmidos podem resultar em acidentes. Os freios não funcionam bem em paradas súbitas e podem

Condução e operação 9-11

fazer o veículo puxar para um lado. Você poderá perder o controle sobre o veículo.

Após dirigir em áreas alagadas ou após o veículo ter sido lavado em um posto de serviço, pressione levemente o pedal do freio até sentir que os freios estejam funcionando normalmente.

Recomendações a serem observadas em tempo chuvoso

- Ligue os faróis baixos, mesmo durante o dia, para ficar mais visível para os outros.
- Ligue o limpador do para-brisa.
- Além de reduzir a velocidade, mantenha uma distância segura entre seu carro e o carro da frente. Seja cuidadoso especialmente quando ultrapassar outro veículo. Espere que a pista esteja livre a sua frente e esteja preparado para enfrentar a má visibilidade causada por borrifos de água na pista. Se os jatos forem muito fortes a ponto de

dificultar a visão, desista. Não ultrapasse se as condições não forem ideais. Trafegar em velocidade mais baixa é melhor que arriscar.

- Caso necessário, utilize o desembaçador.

Nota: Quando estiver chovendo, os pneus e as palhetas do limpador têm uma carga maior. Portanto, mantenha sempre os pneus e as palhetas do limpador em boas condições.

Aquaplanagem



Uma grande quantidade de água pode acumular sob os pneus e eles poderão derrapar na água. Esta é uma situação muito perigosa. Isto poderá acontecer quando houver muita água na pista e você estiver em alta velocidade. Quando o veículo está aquaplanando, há pouco ou nenhum contato do pneu com a pista.

Pode ser que você não perceba a aquaplanagem, e até mesmo dirija durante algum tempo sem notar que

9-12 Condução e operação

os pneus não estão em contato constante com a pista. Talvez perceba a aquaplanagem quando tentar reduzir a velocidade, fizer curvas, mudar de pista nas ultrapassagens ou se for atingido por uma rajada de vento.

Ela pode ocorrer quando seus pneus não têm sulcos profundos ou se a pressão em um ou mais pneus estiver baixa. Poderá ocorrer quando houver grande quantidade de água na pista. Se você notar reflexos das árvores, dos postes de telefone ou de outros veículos, ou se as gotas de chuva formarem ondulações na superfície da água, isto é sinal de que pode haver aquaplanagem.

A aquaplanagem geralmente acontece em velocidades altas.

Não existe uma regra rígida e rápida sobre aquaplanagem. A melhor recomendação é reduzir a velocidade quando estiver chovendo e permanecer atento.

Dirigindo à noite



É difícil avaliar a velocidade de um veículo que está em movimento à sua frente apenas observando suas lanternas traseiras. Dirigir à noite é mais perigoso que durante o dia.

Recomendações para dirigir à noite

- Dirigir na defensiva. Lembre-se de que este é o período mais perigoso.
- Não beber antes de dirigir.

- Como a visão pode ser limitada, reduza a velocidade e mantenha maior distância entre o seu e os demais veículos.
- Reduza a velocidade, especialmente nas auto-estradas, mesmo que seus faróis possam iluminar muito bem a pista adiante.
- Estar atento a animais na pista em áreas desertas.
- Sair da pista em local seguro e descansar, se estiver cansado.
- Mantenha limpos interna e externamente o para-brisa e todos os vidros de seu veículo. O reflexo da sujeira à noite é muito pior que durante o dia. Mesmo a parte interna pode ficar embaçada devido à sujeira. A fumaça de cigarros também embaça as superfícies internas dos vidros, dificultando a visão.
- Lembrar-se de que os faróis iluminam menos a pista nas curvas.

Condução e operação 9-13

- Assim como os faróis de seu veículo devem ser revisados periodicamente, consulte um oftalmologista periodicamente. Alguns motoristas sofrem de cegueira noturna – a incapacidade de enxergar com luz pouco intensa – e nem mesmo sabem disso.

Estradas em regiões montanhosas

Dirigir em ladeiras ou em montanhas é diferente de dirigir em terreno plano ou ondulado. Dicas para dirigir sob estas condições incluem:

- Mantenha o veículo reparado e em boas condições.
- Verifique todos os níveis de fluidos e os freios, os pneus, os sistemas de refrigeração e a transmissão.
- Reduza a marcha quando estiver dirigindo em declives ou em montanhas com grande distância.

Atenção

Usar os freios para diminuir a velocidade do veículo em um declive longo poderá causar o superaquecimento do freio, pode reduzir o desempenho do freio e poderá acarretar a perda do poder de frenagem. Alterne para uma marcha mais reduzida para deixar o motor auxiliar os freios em um declive acentuado.

Atenção

Dirigir em declives na posição N (Neutra) ou com a ignição desligada é perigoso. Isto pode causar o superaquecimento dos freios e a perda da direção. Sempre mantenha o motor funcionando e o veículo engrenado.

- Mantenha-se em sua faixa. Não mude constantemente de faixa ou ultrapasse pelo centro da rodovia. Mantenha a velocidade que lhe permita ficar em sua própria direção.
- Fique alerta nas fileiras, pode haver algo em sua pista (carro com defeito, acidente).
- Preste atenção aos sinais especiais na estrada (área sujeita a queda de pedras, estradas sinuosas, descidas longas, áreas de ultrapassagem permitida e proibida) e proceda de maneira apropriada.

Se o veículo atolar

Gire as rodas lenta e cuidadosamente para liberar o veículo quando este atolar na areia, na lama, no gelo ou na neve.

Se estiver atolado demais para que o sistema de tração libere o veículo, desligue o sistema de tração e use o método de balanço.

9-14 Condução e operação

Atenção

Se os pneus do veículo derraparem em alta velocidade, eles podem explodir, causando ferimentos. O veículo pode superaquecer, fazendo com que o compartimento do motor pegue fogo ou sofra outros danos. Derrape os pneus o menos possível e evite ultrapassar os 56 km/h (35 mph).

Sacudir o Veículo para Retirar

Gire a direção para a esquerda e para a direita para limpar a área em torno das rodas dianteiras. Desligue o sistema de tração. Alterne as marchas entre R (Ré) e uma marcha baixa de avanço, girando as rodas o mínimo possível. Para evitar o desgaste da transmissão, aguarde até que as rodas parem de girar antes de trocar a marcha. Solte o pedal do acelerador enquanto troca de marcha e

pressiono levemente o pedal do acelerador quando a transmissão estiver engatada. Girar lentamente as rodas para frente e para trás causa um movimento de balanço que pode liberar o veículo. Se isto não soltar o veículo depois de algumas tentativas, poderá ser necessário rebocá-lo.

Partida e operação

Amaciamento de veículo novo

Use as seguintes precauções para os primeiros cem quilômetros para melhorar o desempenho e a economia do veículo e aumentar sua vida útil:

- Evite partidas com aceleração total.
- Não acelere o motor.
- Evite paradas bruscas, exceto em emergências. Isto permitirá que os freios funcionem corretamente.
- Evite partidas rápidas, acelerações súbitas e direção em alta velocidade, para evitar danificar o motor e para economizar combustível.
- Evite aceleração total em marcha lenta.
- Não reboque nenhum outro veículo.

Posições da ignição

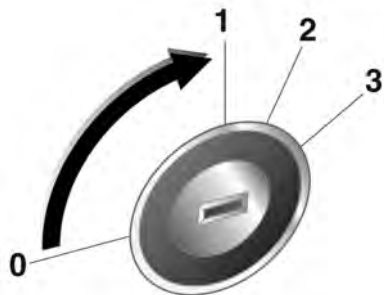

- 0:** Ignição desligada
- 1:** Com a ignição desligada, trava da direção liberada
- 2:** Ignição ligada
- 3:** Partida

Perigo

Não gire a chave para a posição 0 ou 1 enquanto dirige.

(Continuação)

Perigo (Continuação)

O veículo e o auxílio de frenagem não funcionarão, causando danos ao veículo, ferimentos ou até mesmo a morte.

Cuidado

Não deixe a chave na posição 1 ou 2 por intervalos de tempo longos enquanto o motor não está funcionando.

Isto descarregará a bateria.

Partida do motor

Partida do motor com a chave de ignição

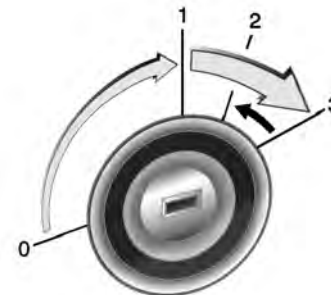

- Gire a chave para a posição 1.
- Mova a direção levemente para soltar a trava.
- Transmissão manual: acione a embreagem.
- Transmissão automática: pise o freio e mova a alavanca seletora para **P** ou **N**.
- Não acelere.

9-16 Condução e operação

- Gire a chave para a posição **3**.

Antes de dar nova partida ou para desligar o motor, gire a chave de volta para **0**.

Transmissão automática

Mova a alavanca de marchas para P (Estacionamento) ou N (Ponto morto). O motor não dará a partida em nenhuma outra posição. Para dar a partida novamente com o veículo já em movimento, use apenas a posição N (Ponto morto).

Cuidado

Não tente engatar P (Estacionamento) com o veículo em movimento. Isso poderia danificar a transmissão. Engate P (Estacionamento) somente quando o veículo estiver parado.

Procedimento de partida

1. Com o pé fora do pedal do acelerador, vire a chave de ignição até START (Iniciar). Quando o motor der a partida, solte a chave.

A marcha lenta será reduzida à medida que o motor aquecer. Não acelere com força demais imediatamente após dar a partida. Opere o motor e a transmissão delicadamente para permitir que o óleo es quente e lubrifique todas as partes móveis.

O veículo possui um sistema de arranque controlado por computador. Essa função ajuda a dar a partida e protege os componentes. Se a chave de ignição for colocada na posição START (Iniciar) e solta quando o motor começar a arrancar, o motor continuará arrancando por alguns segundos ou até que o veículo dê a partida. Se o motor não der a partida e a chave for

mantida na posição START (Iniciar) por vários segundos, a partida será interrompida após 15 segundos para evitar danos ao motor. Para evitar danos, o sistema também impede o arranque se o motor já estiver funcionando. Pode-se interromper a partida girando a chave para ACC/ACCESSORY (Acessório) ou LOCK/OFF (Travar/Desligar).

Cuidado

Dar a partida no motor por períodos de tempo prolongados, retornando a ignição para a posição START (Partida) imediatamente após ter concluído a partida, pode superaquecer e danificar o motor de partida e drenar a bateria. Espere por pelo menos 15 segundos entre cada tentativa, para permitir que o motor de partida esfrie.

Condução e operação 9-17

- Se o motor não der a partida após 5 ou 10 segundos, especialmente em climas muito frios (abaixo de -18°C ou 0°F), ele poderá ficar encharcado com muita gasolina. Tente empurrar o pedal do acelerador até o final e segurar nesta posição enquanto você mantém a chave na posição START (Partida) por aproximadamente 15 segundos no máximo. Espere por pelo menos 15 segundos entre cada tentativa, para permitir que o motor de partida esfrie. Quando for dada a partida no motor, solte a chave ou o botão e o acelerador. Se o motor der partida rapidamente, mas desligar novamente, repita o processo. Isso limpa a gasolina extra do motor. Não acelere com força demais imediatamente após dar a partida. Opere o motor e a transmissão delicadamente até que o óleo es quente e lubrifique todas as partes móveis.

Estacionamento

- Não estacione o veículo em uma superfície facilmente inflamável. A temperatura alta do sistema de escape pode inflamar a superfície.
 - Acione sempre o freio de estacionamento sem pressionar o botão de liberação. Acione o mais firmemente possível em situações de declive ou de aclave. Pressione o pedal do freio ao mesmo tempo para reduzir a força operacional.
 - Desligue o motor e a ignição. Gire a direção até que a trava da direção engate.
- Se o veículo estiver em uma superfície nivelada ou em um aclave, para transmissão manual, engate a primeira marcha ou, para transmissão automática, ajuste a alavanca seletora para **P** antes de desligar a ignição. Em um aclave, gire as rodas dianteiras para fora do meio-fio. Se o veículo estiver em um declive, para transmissão manual, engate a marcha à ré ou, para transmissão automática, ajuste a alavanca seletora para **P** antes de desligar a ignição. Gire as rodas dianteiras na direção do meio-fio.
 - Feche os vidros.
 - Trave o veículo e ative o sistema de alarme antifurto.

9-18 Condução e operação

Estacionando sobre objetos que podem queimar

Atenção

Objetos que podem queimar poderão tocar nas partes quentes do escapamento sob o veículo e inflamar-se. Não estacione sobre papéis, folhas, grama seca ou outras coisas que possam queimar.

Sistema de escapamento

Perigo

Os gases do escapamento do motor contêm monóxido de carbono venenoso, que é incolor e inodoro e pode ser fatal se for inalado. Se os gases do escapamento penetrarem no veículo, abra os vidros. Conserte a causa da falha em uma oficina. Evite conduzir com a tampa do compartimento de carga aberta, caso contrário podem entrar gases do escapamento no veículo.

Conversor catalítico

O conversor catalítico reduz a quantidade de substâncias nocivas no gás de escapamento.

Cuidado

O uso de combustível de baixa qualidade ou com número de octanas muito baixo poderá danificar o motor, o conversor catalítico ou os componentes eletrônicos.

Gasolina não queimada superaquecerá e danificará o conversor catalítico. Portanto, evite o uso excessivo do motor de partida, evite deixar que o tanque de combustível esvazie e não dê a partida no motor empurrando ou rebocando o veículo.

Em caso de falha da ignição, funcionamento irregular do motor, uma redução no desempenho do motor ou outros problemas incomuns, providencie para que a falha seja reparada por uma oficina o mais rápido possível. Em uma emergência, a direção pode ser

continuada por um período curto, mantendo baixas a velocidade do veículo e do motor.

⚠ Cuidado

Não toque no conversor catalítico durante o funcionamento do motor e é possível tocar no conversor após seu resfriamento, pois o conversor catalítico é muito quente e poderão ocorrer queimaduras (mãos ou corpo): condição de resfriamento - resfrie por no mínimo duas horas em temperatura ambiente após o desligamento do motor.

Transmissão automática

A transmissão automática permite a troca de marcha manual (modo manual) ou automática (modo automático).

A transmissão automática é uma transmissão de seis marchas controlada eletronicamente.

A sexta marcha é a sobremarcha.

Como dar a partida no veículo

1. Após o aquecimento do motor, continue a pressionar o pedal do freio enquanto engata a alavanca seletora para a posição R, D ou M.

⚠ Cuidado

Não mude entre D (dirigir), R (ré) nem P (estacionar) enquanto o veículo está em movimento.

(Continuação)

**Cuidado
(Continuação)**

Isso poderá causar danos à transmissão e ferimentos pessoais.

2. Libere o pedal do freio e o freio de estacionamento.
3. Libere lentamente o pedal do acelerador para colocar o veículo em movimento.

Visor da transmissão



9-20 Condução e operação

Está localizado no painel de instrumentos.

Indica a marcha selecionada ou o modo de transmissão.

Alavanca seletora



P (ESTACIONAR): trava as rodas dianteiras. Selecione P apenas quando o veículo estiver parado e com o freio de estacionamento acionado.

R (MARCHA A RÉ): posição da transmissão em marcha a ré. Selecione R somente quando o veículo estiver parado.

N (PONTO MORTO): posição de engrenamento de ponto morto.

D: essa é a posição a selecionar para todas as condições normais de direção. Permite que a transmissão alterne para todas as 6 marchas à frente.

M: posição de modo manual.

Cuidado

Não acelere ao engatar a marcha.

Nunca pressione o pedal do acelerador e o pedal do freio simultaneamente.

Ao engatar uma marcha, o veículo começa mover-se lentamente ao liberar o freio.

(Continuação)

Cuidado (Continuação)

Não use a posição P (Estacionamento) no lugar do freio de estacionamento.

Desligue o motor, acione o freio de estacionamento e remova a chave da ignição ao deixar o veículo.

Nunca deixe o veículo sozinho enquanto o motor estiver funcionando.

Troca entre posições de embreagem

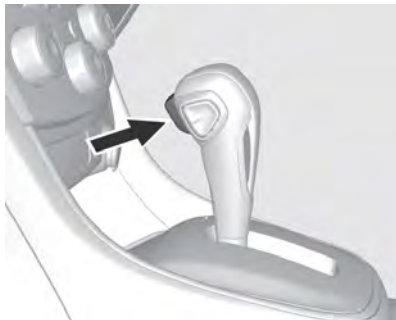

O movimento entre certas posições de embreagem requer o acionamento do botão de liberação da alavanca seletora.

Siga as descrições indicadas pelas setas ao usar a alavanca seletora.

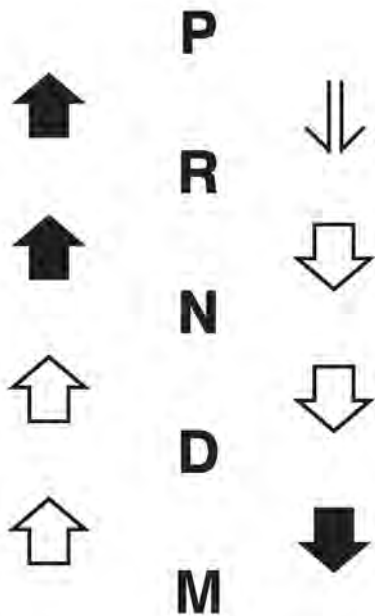

Pressione o botão de liberação para mudar de marcha. A seta indica marchas que não exigem que você pressione o botão de liberação.



Pressione o pedal do freio e aperte o botão de liberação para mudar de marcha.

9-22 Condução e operação

As marchas que exigem que você pressione o botão de liberação estão indicadas por setas.

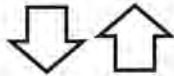

Mude de marcha livremente.

Modo manual

Alavanca de mudança (DSC)



Para usar este recurso:

1. Reduza a marcha de D (Rodagem) para M (Manual).

Ao dirigir em modo manual, a transmissão permanecerá na marcha selecionada pelo motorista. Ao reduzir para frear no modo manual, o veículo engatará automaticamente a 1ª (primeira) marcha.

2. Pressione a extremidade + (mais) do botão do lado da alavanca de câmbio para alternar para uma marcha mais alta, ou aperte a extremidade - (menos) do botão para reduzir para uma marcha mais baixa.

O painel de instrumentos deixará de exibir a mensagem atual e exibirá a letra "M", de Manual, e um número indicando a marcha requisitada.

Ao usar a função DSC, a troca de marchas será mais firme e o desempenho da transmissão será mais esportivo. Isto pode ser usado para direção esportiva, ao subir ladeiras (para manter a marcha engatada por mais tempo) ou para reduzir a marcha para obter mais potência ou usar o freio-motor.

A transmissão só permitirá a troca para marchas apropriadas à velocidade e às rotações por minuto (rpm) do motor.

Condução e operação 9-23

- A transmissão não permitirá o engate para a marcha seguinte se a velocidade do veículo ou a rotação do motor forem baixas demais.
- A transmissão não permitirá a redução para a marcha imediatamente inferior se a velocidade do veículo ou a rotação do motor forem altas demais.

Freio do motor

Para ajudar no uso do efeito de frenagem da compressão do motor ao dirigir em um longo declive selecione o modo manual para reduzir a uma marcha em ordem sequencial.

Atenção

Não reduza a transmissão para uma marcha inferior em duas ou mais marchas de cada vez.

Isso impede o dano à transmissão ou a perda de controle e ferimentos pessoais.

Nota: O uso de compressão do motor durante longas descidas montanhosas pode prolongar a vida útil dos freios.

Balançar o veículo

Balançar o veículo só é permitido se ele atolar na areia, lama ou neve.

Mova a alavanca seletora entre D e R repetidamente.

Não acelere o motor e evite aceleração súbita.

Estacionamento

Depois de parar o veículo pressionando o pedal do freio, engate P, puxe a alavanca do freio de estacionamento para cima firmemente e, a seguir, remova a chave da ignição.

Kickdown

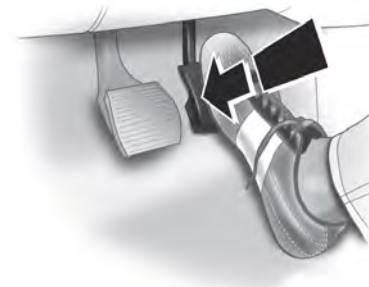

Para obter aceleração mais rápida, pressione o pedal do acelerador até o final e segure-o. A transmissão muda para uma marcha mais lenta, dependendo da velocidade do motor.

Falha

Em caso de falha, a luz indicadora de funcionamento incorreto acenderá. A transmissão não muda

9-24 Condução e operação

mais automática nem manualmente, pois está travada em uma determinada marcha.

Conserte a causa da falha em uma oficina.

Corte de corrente

Caso haja uma interrupção no fornecimento de energia, a alavanca seletora não poderá ser movida da posição P.

Se a bateria está descarregada, acione o veículo com cabos auxiliares.

Se a bateria não for a causa da falha, solte a alavanca seletora e remova a chave da fechadura da ignição.

Solte a alavanca seletora

Antes de tirar o câmbio de estacionamento (P), a ignição precisa estar ligada e é preciso pressionar o pedal do freio até o final. Se não for possível mover o câmbio de P com a ignição ligada e o pedal de freio pressionado:

1. Desligue a ignição e remova a chave.
2. Pressione e segure o pedal do freio e puxe a alavanca do freio de estacionamento para cima.



3. Remova a tampa no console com um objeto fino como uma chave de fenda.



4. Insira e pressione a chave da ignição na ranhura.
5. Troque a marcha para neutro (N).
6. Remova a chave da ranhura.
7. Recoloque a tampa.
8. Repare o veículo o mais rápido possível.

⚠ Atenção

Para ajudar a impedir danos à transmissão, observe as seguintes precauções:

Não pressione o pedal do acelerador ao mudar de P ou N para R ou alguma marcha à frente.

Isso pode não só danificar a transmissão, mas também causar sua perda de controle do veículo.

Use D o máximo possível.

Nunca mude para P ou R enquanto o veículo estiver em movimento.

Ao parar o veículo em um grau de inclinação, não o mantenha no local pressionando o pedal do acelerador. Use o pedal de freio.

Pressione o pedal de freio ao mudar de P ou N para R ou uma marcha à frente.

(Continuação)

**Atenção
(Continuação)**

Do contrário, a transmissão pode ser danificada ou o veículo pode se mover inesperadamente, fazendo com que o motorista perca o controle do veículo, resultando em ferimento pessoal ou dano ao veículo ou outra propriedade.

Freios

Sistema de freios antiblo- cantes (ABS)

O sistema de freios antiblo-
cantes (ABS) evita o travamento das rodas.

O ABS começa a regular a pressão do freio assim que uma roda mostra uma tendência a travar. O veículo permanece dirigível, mesmo durante uma frenagem difícil.

O controle do ABS é notado por meio de um pulso no pedal do freio e do ruído do processo de ajuste.

Para conseguir a frenagem ideal, mantenha o pedal do freio totalmente pressionado por todo o processo de frenagem, apesar do fato de o pedal estar pulsando. Não reduza a pressão no pedal.

O controle de ABS pode ser reconhecido pela vibração e pelo ruído do processo de ABS.

9-26 Condução e operação

Para parar corretamente o veículo, mantenha o pedal do freio pressionado mesmo se o pedal do freio vibrar.

Não diminua a força de acionamento do pedal de freio.

Ao ligar o veículo depois que a ignição for ligada, é possível ouvir sons mecânicos. Isto é normal durante a preparação do ABS.

Consulte *Luz de advertência do sistema de freio antiblocante (ABS) na página 5-17*.

Falha

⚠ Atenção

Se houver uma falha no ABS, as rodas podem travar em caso de uma frenagem mais brusca que o normal.

Os benefícios oferecidos pelo ABS deixam de estar disponíveis. Enquanto as rodas estiverem

(Continuação)

Atenção (Continuação)

travadas, o controle de direção do veículo será perdido e ele poderá desviar de sua rota.

Conserte a causa da falha em uma concessionária Chevrolet.

Freio de estacionamento

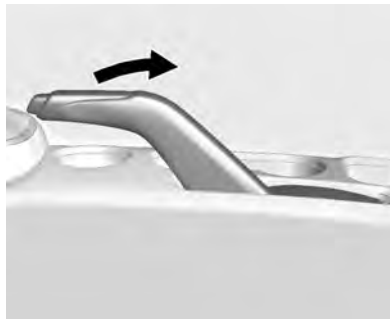

Para acionar o freio de estacionamento, mantenha o pedal do freio pressionado e puxe a alavanca do

freio de estacionamento para cima. Se a ignição estiver ligada, a lâmpada de advertência do sistema de freio acenderá. Consulte *Luz de Advertência do Sistema de Freio na página 5-17*.

Para liberar o freio de estacionamento, mantenha o pedal do freio pressionado. Puxe a alavanca do freio de estacionamento para cima até que possa pressionar o botão de liberação. Segure o botão de liberação pressionado ao mover a alavanca do freio até embaixo.

⚠ Cuidado

Dirigir com o freio de estacionamento acionado pode causar superaquecimento do sistema de freios e desgaste ou dano prematuro às peças do sistema de freios. Antes de dirigir, certifique-se de que o freio de estacionamento está completamente

(Continuação)

Cuidado (Continuação)

desengatado e que a luz de advertência do freio está apagada.

⚠ Perigo

Em veículos equipados com transmissão automática, se o freio de estacionamento não for acionado adequadamente e a alavanca da transmissão automática não estiver na posição P, o veículo poderá se mover, causando ferimentos letais ou danos ao veículo.

Assistência de frenagem

Se equipada, a assistência de frenagem é projetada para auxiliar na parada ou na redução da velocidade do veículo em condições de condução de emergência. Este

recurso usa o módulo do controle do freio hidráulico do sistema de estabilidade como suplemento do sistema de freio hidráulico sob condições em que o motorista tem que aplicar o pedal do freio rapidamente ou violentamente em uma tentativa de parar rapidamente ou diminuir a velocidade do veículo. O módulo do controle do freio hidráulico do sistema de estabilidade aumenta a pressão do freio em cada canto do veículo até que o ABS seja ativado. Uma pequena pulsação do pedal do freio ou o movimento do pedal durante este período é normal e o motorista deverá continuar a aplicar o pedal do freio conforme a necessidade da situação de condução. O recurso de assistência do freio se desengata automaticamente ao liberar o pedal do freio ou se a pressão do pedal do freio diminuir rapidamente.

Controle de velocidade de cruzeiro

Se o veículo for equipado com o Controle de velocidade de cruzeiro, uma velocidade de aproximadamente 40 km/h (25 mph) ou mais poderá ser mantida sem manter o pé no acelerador. O controle não funciona para velocidades abaixo de 40 km/h (25 mph).

⚠ Atenção

O controle de velocidade de cruzeiro pode ser perigoso quando não é possível dirigir com segurança em velocidade constante. Não use controle de velocidade de cruzeiro em estradas sinuosas ou em tráfego pesado.

O controle de velocidade de cruzeiro pode ser perigoso em vias escorregadias. Em tais vias,

(Continuação)

9-28 Condução e operação

Atenção (Continuação)

mudanças rápidas na tração das rodas podem provocar derrapagem excessiva, e pode-se perder o controle do veículo. Não use o controle de velocidade de cruzeiro em vias escorregadias.

Ao acionar o freio, desliga o sistema de controle de velocidade de cruzeiro.



CRUISE (On/Off)(Liga/Desliga): Aperte para ligar e desligar o controle de velocidade de cruzeiro.

RES+ (Retomar/Acelerar): Gire o botão giratório brevemente para cima para que o veículo retome uma velocidade definida anteriormente ou segure-o para cima para acelerar. Se o controle de velocidade de cruzeiro já estiver ativado, use para aumentar a velocidade do veículo.

SET- (Definir/Ponto morto): Mova o botão giratório para baixo rapidamente para definir a velocidade e ativar o controle de velocidade de cruzeiro. Se o controle de velocidade de cruzeiro já estiver ativado, use para diminuir a velocidade.

CANCEL (Cancelar): Pressione para desengatar o controle de velocidade de cruzeiro sem apagar a velocidade definida da memória.

Ajustando o controle de velocidade de cruzeiro

Se **CRUISE** estiver ativado ou quando não estiver em uso, ele pode ser ativado e acionar a velocidade de cruzeiro quando não desejado.

Mantenha **CRUISE** desligado quando o controle de velocidade de cruzeiro não estiver em uso.

Para definir o controle de velocidade de cruzeiro:

1. Pressione o botão **CRUISE** para ligar o controle de velocidade de cruzeiro.
2. Acelere para a velocidade desejada.
3. Mova o botão giratório para baixo para SET/- e libere-o.
4. Tire o pé do pedal do acelerador.

Retomando a velocidade definida

Se o controle de velocidade de cruzeiro estiver em uma velocidade desejada, ele será desarmado se

Condução e operação 9-29

você pisar no pedal do freio ou da embreagem na transmissão manual sem apagar a velocidade ajustada na memória.

Quando o veículo atingir cerca de 40 km/h (25 mph) ou mais, mova o botão giratório brevemente para cima para RES/+. O veículo retornará à velocidade definida anteriormente.

Acelerando enquanto o controle de velocidade de cruzeiro está em uso

Caso o controle de velocidade de cruzeiro já esteja ativado:

- Mova o botão giratório para cima para RES/+, segure-o até atingir a velocidade desejada e solte-o.
- Para aumentar a velocidade do veículo em pequenos incrementos, mova o botão giratório brevemente para cima para RES/+ e solte-o. Cada vez que o botão é pressionado, o veículo acelera aproximadamente 1,6 km/h (1 mph).

Reduzindo enquanto o controle de velocidade de cruzeiro está em uso

Caso o controle de velocidade de cruzeiro já esteja ativado:

- Mova o botão giratório para SET/–, segure-o até atingir a velocidade inferior desejada e solte-o.
- Para reduzir a velocidade do veículo em incrementos pequenos, mova o botão giratório brevemente em direção a SET/–. Cada vez que o botão é pressionado, o veículo desacelera aproximadamente 1,6 km/h (1 mph).

Ultrapassando enquanto o controle de velocidade de cruzeiro está em uso

Use o pedal do acelerador para acelerar a velocidade do veículo. Ao tirar o pé do acelerador, o veículo irá reduzir para a velocidade previamente definida do controle de velocidade de cruzeiro. Enquanto

pressiona o pedal do acelerador ou logo depois de liberar a neutralização do controle de velocidade de cruzeiro, mover brevemente o botão giratório em direção a SET/– resultará na definição do controle de velocidade de cruzeiro para a velocidade atual do veículo.



Usando o controle de velocidade de cruzeiro em acíves

O desempenho do controle de velocidade de cruzeiro dependerá da velocidade do veículo, da carga e de quão íngreme é o acíve. Ao subir ladeiras íngremes, pode ser necessário pisar no acelerador para manter a velocidade do veículo. Ao descer ladeiras, pode ser necessário acionar o freio ou reduzir a marcha para manter a velocidade do veículo. Ao acionar o freio, desliga o sistema de controle de velocidade de cruzeiro.

9-30 Condução e operação

Encerrando o controle de velocidade de cruzeiro

Há três maneiras de desativar o controle de velocidade de cruzeiro:

- Para desativar o controle de velocidade de cruzeiro, pise levemente no pedal do freio ou da embreagem para transmissão manual.
- Pressione  no volante.
- Para desligar o controle de velocidade de cruzeiro, pressione  no volante.

Apagando a memória de velocidade

A velocidade ajustada do controle de velocidade de cruzeiro será apagada da memória ao pressionar o botão  ou ao desligar a ignição.

Sistemas de detecção de objetos

Sensor de estacionamento ultrassônico



O sensor de estacionamento facilita a medição da distância entre o veículo e os obstáculos traseiros, emitindo um sinal sonoro no compartimento de passageiros. É o motorista, no entanto, que tem total responsabilidade pela manobra de estacionamento.

O sistema consiste em quatro sensores de estacionamento ultrassônicos na traseira.

Nota: As peças afixadas na área de detecção causam problemas de funcionamento do sistema.

Ativação

O sistema se ativa automaticamente ao engatar a marcha à ré. O áudio indica um obstáculo.

O intervalo entre áudios torna-se mais curto à medida que o veículo se aproxima do obstáculo. Quando a distância é inferior a 40 cm, o áudio soa continuamente.

Atenção

Sob certas circunstâncias, várias superfícies reflexivas sobre objetos ou roupas, bem como fontes externas de ruído podem fazer com que o sistema não detecte os obstáculos corretamente.

Desativação

Desativado em Drive (dirigir), Park (estacionamento) ou caso haja um erro.

O sistema poderá não detectar o obstáculo quando o veículo estiver a uma velocidade superior a 10 km/h.

Falha

Em caso de falha no sistema, se acende o sinal **P** com um triângulo.

Além disso, se o sistema não funcionar devido a condições temporárias, como sensores cobertos por neve, **P** com um triângulo acenderá.

⚠ Cuidado

O sistema do sensor de estacionamento deverá ser considerado apenas como uma função suplementar. O motorista deve verificar a traseira.

(Continuação)

Cuidado (Continuação)

O sinal de aviso sonoro poderá ser diferente dependendo dos objetos.

O sinal de aviso sonoro poderá não ser ativado caso o sensor esteja congelado ou manchado com sujeira ou com lama.

Não pressione ou risque a superfície

do sensor. Isto danificará a cobertura.

Existe a possibilidade de funcionamento incorreto do sistema do sensor de estacionamento ao dirigir em superfícies irregulares como madeiras, estradas de cascalho, estradas irregulares ou ladeiras.

(Continuação)

Cuidado (Continuação)

O sistema do sensor de estacionamento poderá não reconhecer objetos pontiagudos, roupas grossas de inverno ou outros materiais espessos e macios que poderiam absorver a frequência.

O sistema do sensor de estacionamento poderá não funcionar corretamente ao receber sinais ultrassônicos (som metálico ou ruído de freios pneumáticos de veículos comerciais pesados).

Limpe os sensores sujos com uma esponja macia e água limpa.

Continue olhando os espelhos ou virando a cabeça para trás. Deverão ser mantidas as precauções normais enquanto estiver em marcha à ré.

(Continuação)

9-32 Condução e operação

Cuidado (Continuação)

Não pressione ou golpeie os sensores batendo ou com uma pistola de água a alta pressão ou os sensores serão danificados.

A parte superior do veículo pode ser atingida antes da operação do sensor, então verifique com os espelhos retrovisores externos ou virando a cabeça enquanto estaciona.

O sistema do sensor de estacionamento operará corretamente em superfícies lisas e verticais.

Câmera retrovisora (RVC)

O sistema RVC foi projetado para ajudar o motorista ao dirigir em marcha à ré exibindo uma vista da área atrás do veículo. Quando a chave está na posição ON/START (ligado/partida) e o motorista alterna a marcha para R (marcha à ré), a imagem de vídeo aparece automaticamente na tela LCD.

Assim que o motorista desengata R (marcha à ré), a imagem de vídeo desaparece automaticamente da tela LCD.

⚠ Atenção

O sistema da Câmera retrovisora (RVC) não substitui a visão do motorista.

O RVC não:

- Detecta objetos que estão fora do campo de visão da câmera, sob o para-choque ou sob o veículo.
- Detecta crianças, pedestres, ciclistas ou animais.

Não dê marcha à ré olhando apenas na tela do RVC, ou use a tela durante manobras em marcha à ré longas ou a velocidades elevadas ou onde poderá haver tráfego.

Seu julgamento das distâncias por meio da tela será diferente das distâncias reais.

(Continuação)

Condução e operação 9-33

Atenção (Continuação)

Caso não tome cuidado ao dar marcha à ré, você poderá bater em um veículo, em uma criança, em um pedestre, em um ciclista ou em um animal, resultando em danos ao veículo, ferimentos ou morte. Mesmo que o veículo possua o sistema RVC, sempre verifique com cuidado antes de dar marcha à ré verificando atrás e em volta do veículo.

Ligar e desligar o

O sistema de câmera retrovisora quando a chave está na posição ON/START (ligado/partida) e o motorista alterna o veículo para R (marcha à ré), a imagem de vídeo aparecerá ao pressionar o botão CAM no sistema de Conforto e conveniência.

Posição da câmera retrovisora (RVC)



A câmera se localiza na parte traseira do veículo.

A área mostrada pela câmera é limitada e não exibe objetos que estão próximos de cada canto ou sob o para-choque. A área exibida pode variar dependendo da orientação do veículo ou das condições da estrada. A distância da imagem que aparece na tela difere da distância real.

Quando o sistema parece não funcionar direito

O sistema RVC pode não funcionar direito ou exibir uma imagem clara se:

- O RVC estiver desligado.
- Está escuro.
- O sol ou o feixe dos faróis estiver brilhando diretamente na lente da câmera.
- Gelo, neve, lama ou qualquer outra coisa cobrir a lente da câmera. Limpe a lente, lave-a com água e seque-a com um pano macio
- A parte traseira do veículo sofreu um acidente. A posição e o ângulo de montagem da câmera podem mudar ou a câmera pode ser afetada. Certifique-se de verificar a câmera e sua posição e o ângulo de montagem
- Houver mudanças extremas de temperatura.

9-34 Condução e operação

Combustível

Aditivos para combustível

Veículos com o sistema ECONO.FLEX - (etanol e gasolina)

Recomendamos a adição de um frasco de aditivo ACDelco Flexpower a cada quatro abastecimentos completos ou 200 L do tanque de combustível, nas seguintes condições:

- Em veículos que ficarem parados por mais de duas semanas ou só forem usados para curta distância e nem todo dia.
- Veículos que habitualmente não usam aditivo de combustível.

⚠ Cuidado

Nunca use aditivo para gasolina no álcool ou vice-versa.

Reservatório de partida a frio

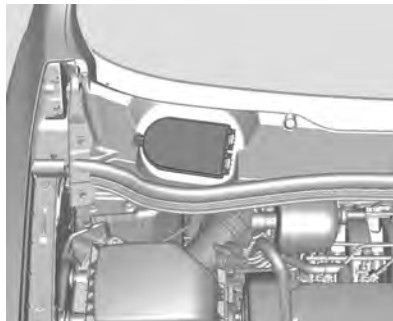

Verifique semanalmente o nível do tanque de combustível e certifique-se de mantê-lo sempre cheio para partidas a frio.

Sempre use gasolina aditivada.

Para reabastecer, siga os procedimentos:

1. Desligue o motor.
2. Abra o capô.
3. Remova o reservatório de partida a frio.
4. Reabasteça o tanque de combustível para partida a frio usando a marca de referência.
5. Instale a tampa do reservatório de partida a frio.
6. Feche o capô.

Nota: Mantenha o reservatório de combustível para partida a frio sempre abastecido, de preferência com gasolina aditivada.

Lembre-se de abastecer o reservatório de partida a frio com gasolina de boa qualidade. Não abasteça o reservatório de combustível para partida a frio com outro combustível

que não seja gasolina. O motor do veículo pode sofrer danos sérios se o reservatório de combustível para partida a frio estiver abastecido com outro combustível (diesel, álcool, etc.).

Nota: Não abasteça o reservatório de combustível para partida a frio com outro combustível que não seja gasolina. O motor do veículo pode sofrer danos sérios se o reservatório de combustível para partida a frio estiver abastecido com outro combustível (diesel, álcool, etc.).

Abastecendo o tanque

Cuidado

Se utilizar um combustível de grau inadequado ou colocar aditivos para combustível incorretos no tanque de combustível, o motor e o conversor catalítico poderão ser seriamente danificados.

Ao abastecer o tanque, certifique-se de utilizar o combustível correto correspondente ao veículo. Se você colocar diesel em um veículo a gasolina, ele pode ficar gravemente danificado. Verifique as informações na tampa do bocal de abastecimento para confirmar o combustível correto.

(Continuação)

Cuidado (Continuação)

Por questões de segurança, recipientes de combustível, bombas e mangueiras devem ser adequadamente aterrados. Eletricidade estática acumulada pode incendiar o vapor de gasolina. Você pode se queimar e o veículo pode ficar danificado.

Perigo

Antes de reabastecer, desligue o motor e todos os aquecedores externos com câmaras de combustão. Desligue todos os telefones celulares.

(Continuação)

9-36 Condução e operação

Perigo (Continuação)

Combustível vaporizado pode ser incendiado por ondas eletromagnéticas ou por corrente elétrica de telefones celulares.

O combustível é inflamável e explosivo. Não fume. Não provoque chamas nem faíscas. Cumpra as instruções de funcionamento e de segurança da estação de serviço quando estiver abastecendo.

Remova a eletricidade estática das mãos tocando em algo capaz de liberar eletricidade estática ao tocar ou abrir a tampa de combustível ou o bocal de abastecimento do tanque.

Não execute nenhuma ação que produza eletricidade estática, como entrar e sair do veículo ao

(Continuação)

Perigo (Continuação)

abastecer o tanque. O combustível vaporizado pode ser incendiado por eletricidade estática.

Se você sentir cheiro de combustível no veículo, conserte a causa imediatamente em uma Concessionária Chevrolet.

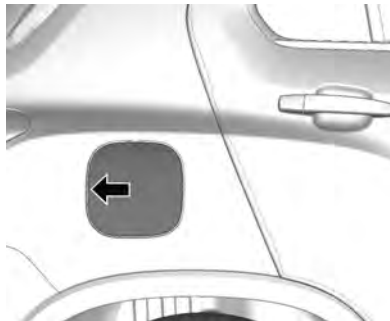

A portinhola do bocal de abastecimento de combustível está localizada na parte traseira direita do veículo.

1. Desligue o motor.
2. Destrave a portinhola de abastecimento de combustível, pressione o botão .
3. Para abrir a portinhola de combustível, aperte e solte a borda central traseira; a portinhola se abrirá.
4. Gire a tampa de abastecimento de combustível lentamente no sentido anti-horário. Se ouvir um ruído sibilante, aguarde até que ele pare antes de soltar completamente a tampa.

Condução e operação 9-37



5. Remova a tampa. A tampa é presa ao gancho da dobradiça.
6. Depois de reabastecer, feche a tampa. Gire-a no sentido horário até ouvir um "clique".
7. Pressione a portinhola de abastecimento de combustível até ouvir um "clique".

Nota: Se no clima frio a portinhola do bocal de abastecimento de combustível não abrir, bata nela levemente. Depois, tente abri-la novamente.

Sistema ECONO.FLEX - motores a álcool e a gasolina

Pode ser usada qualquer mistura de álcool e de gasolina encontrada em postos de abastecimento.

O sistema de injeção eletrônica de combustível, através de sinais recebidos de diversos sensores, ajusta o funcionamento do motor de acordo com o combustível a ser usado. Certifique-se da origem do combustível, pois se estiver adulterado poderá causar danos irreversíveis ao motor.

Depois de reabastecer, dirija o veículo por aproximadamente 10 minutos, especialmente se o combustível predominante tiver sido alterado.

Para dar a partida no motor com etanol pela manhã: Segure a chave por cerca de 3 segundos. Se o motor não der a partida na primeira tentativa, aguarde cerca de 10 segundos e tente novamente. Após

três tentativas, mantenha o acelerador totalmente pressionado e retire o pé assim que o motor ligar.

Nota: A etiqueta adesiva acima contém uma indicação do tipo de combustível e se localiza na portinhola do bocal de enchimento de combustível do veículo.

Verifique semanalmente o nível da gasolina no tanque de combustível da partida a frio e mantenha-o sempre cheio (preferivelmente com gasolina aditivada).

Evite danos

Nunca use um combustível que não atenda as recomendações de qualidade ou que contenha aditivos metálicos à base de manganês. Nunca adicione um aditivo ao tanque de combustível de seu veículo recomendado para combustíveis diferentes, pois o motor, os injetores de combustível, o catalisador e todos os sensores do sistema anticontaminação provavel-

9-38 **Condução e operação**

mente sofrerão danos graves que não serão cobertos pela garantia do veículo.

Cuidados com o veículo 10-1

Cuidados com o veículo

Informações gerais

- Acessórios e alterações 10-2
- Armazenamento do veículo 10-5

Verificações no veículo

- Como fazer reparos 10-6
- Capô 10-6
- Vista geral do compartimento do motor 10-8
- Óleo do motor 10-9
- Sistema de vida útil do óleo para motor 10-11
- Fluido da transmissão automática 10-13
- Filtro de ar do motor 10-14
- Sistema de arrefecimento 10-15
- Líquido de arrefecimento do motor 10-15
- Superaquecimento do motor 10-17
- Fluido da direção hidráulica 10-19

- Líquido do lavador 10-20
- Freios 10-20
- Fluido de freios 10-20
- Bateria 10-21
- Substituição da palheta do limpador 10-23

Substituição de lâmpadas

- Substituição de lâmpadas 10-25
- Faróis, sinalizadores de direção e luzes de estacionamento 10-26
- Lanternas traseiras, luzes de freio e luzes de marcha à ré 10-28
- Luz de freio elevada 10-29
- Lâmpada da placa de licença 10-29

Sistema elétrico

- Fusíveis 10-30
- Caixa de fusíveis do compartimento do motor 10-31
- Caixa de fusíveis do painel de instrumentos 10-35
- Caixa de fusíveis do compartimento traseiro 10-38

Ferramentas do veículo

- Ferramentas 10-40

Rodas e pneus

- Rodas e pneus 10-40
- Pressão dos pneus 10-40
- Inspeção dos pneus 10-41
- Profundidade da banda de rodagem 10-41
- Rodízio de pneus 10-42
- Pneu e roda de tipos diferentes 10-43
- Troca de roda 10-43

Partida do motor com cabos auxiliares

- Partida do motor com cabos auxiliares 10-46

Reboque

- Reboque do veículo 10-48

Cuidados com a aparência

- Limpeza externa 10-49
- Limpeza interna 10-51

10-2 Cuidados com o veículo

Informações gerais

Acessórios e alterações



Visando atender seus requisitos de conforto e personalização do veículo, a General Motors desenvolve e oferece opcionais de fábrica e acessórios aprovados para instalação por meio da Concessionária ou Oficina Autorizada Chevrolet.

Este manual foi impresso na data indicada na capa e contém informações baseadas em um veículo totalmente equipado com os opcionais e

acessórios disponíveis na data especificada na capa. Por isto, poderá haver diferenças entre o conteúdo do Manual e a configuração do seu veículo, que pode não ter alguns dos itens ali mencionados.



Recomendamos a Concessionária ou a Oficina Autorizada Chevrolet para obter informações sobre as opções existentes e os acessórios disponíveis.

A General Motors reserva-se o direito de implementar quaisquer alterações em seus produtos para

atender a qualquer momento as solicitações e expectativas do cliente.

Recomendamos usar Peças e Acessórios Genuínos e componentes aprovados pela fábrica específicos para o seu tipo de veículo. Não podemos avaliar ou garantir a confiabilidade de outros produtos - ainda que tenham aprovação concedida por entidade reguladora ou similar.

No caso de qualquer discrepância entre os componentes identificados e o conteúdo deste manual, note que o catálogo de venda contendo informações, ilustrações e especificações atualizadas até a data da fabricação do veículo está disponível em todas as Concessionárias e deverá estar disponível para sua referência, com o objetivo de esclarecer quaisquer dúvidas.

A fatura de venda do veículo emitida na sua Concessionária detalha todos os itens, opcionais e acessórios instalados originalmente.

Cuidados com o veículo 10-3

A referida fatura, junto com o Guia de venda supracitado, deverão ser consultados sempre que se aplicar a garantia da General Motors aos seus produtos.

Não faça nenhuma modificação no sistema elétrico, por exemplo, alterações nas unidades de controle eletrônico (chip tuning).

Nota: Devido à tecnologia aplicada no sistema eletrônico, não instale qualquer tipo de equipamento elétrico que não seja genuíno nos chicotes elétricos do veículo, como do alarme, dos vidros elétricos, das travas elétricas, da ignição e/ou do combustível, do sistema de áudio (por exemplo, rádio e módulo de potência), sistema de ar condicionado, iluminação auxiliar, dentre outros. Assim, o veículo pode sofrer danos, como avaria elétrica, falha de comunicação entre os componentes eletrônicos, sua imobilização ou até mesmo incêndio devido à sobrecarga do sistema. ESTAS SITUAÇÕES NÃO SÃO COBERTAS PELA GARANTIA.

A Rede de Concessionárias ou as Oficinas Autorizadas Chevrolet é qualificada e tem o conhecimento apropriado para instalar acessórios genuínos que são compatíveis com o sistema eletrônico disponível no veículo.

Nota: Este equipamento pode não estar disponível em seu país.

Código QR



Este código permite o acesso direto a toda a gama de acessórios no site da Chevrolet por meio de seu:

- iPhone

- Smartphone
- Tablet

Nota: Consulte o guia do usuário do fabricante do telefone celular ou entre em contato com o fornecedor do telefone para saber se esse recurso é suportado.

Sistema de bagageiro do teto

⚠ Atenção

Caso algo seja carregado na parte superior do veículo que é mais longo ou largo que o bagageiro - como painéis, compensados ou um colchão - o vento poderá arrastá-lo enquanto o veículo é conduzido. O item que está sendo transportado poderá ser rasgado violentamente e isto poderá causar uma colisão e danos ao veículo. Nunca carregue algo mais longo ou largo que o bagageiro na parte superior

(Continuação)

10-4 Cuidados com o veículo

Atenção (Continuação)

do veículo a menos que use um acessório de transporte certificado GM.

Nota: Caso haja carga no bagageiro com peso superior a 75 kg ou que seja mais longa ou larga que as laterais do veículo, ela poderá danificar o mesmo. Instale a carga de modo que esteja distribuída uniformemente entre as barras transversais certificando-se de que esteja bem presa.

Não exceda o limite de altura permitido.

Certifique-se de que as barras transversais e a carga estão bem presas para evitar danos ou perda da carga enquanto dirige. A carga no bagageiro do teto aumentará a altura do centro de gravidade do veículo. Evite velocidades altas, partidas súbitas, curvas acentuadas, frenagens súbitas ou

manobras abruptas; caso contrário poderá acarretar a perda de controle. Caso dirija uma distância longa em vias mal feitas ou a altas velocidades, pare ocasionalmente o veículo para se certificar de que a carga permanece em seu lugar.

Não exceda a capacidade máxima do veículo ao carregá-lo.

Verifique que toda a carga esteja bem presa para evitar danos ou perda ao dirigir.

Sempre que usar o sistema de bagageiro do teto, verifique se a antena não está obstruindo a área que está sendo usada pelo bagageiro do teto ou pela carga. Se o sistema de bagageiro do teto ou a carga estiverem obstruindo antena, remova a antena para evitar qualquer dano ao veículo ou à antena.

Concessionária ou Oficina Autorizada Chevrolet



É importante saber que se o seu veículo apresentar qualquer anomalia, você poderá levá-lo na Concessionária ou na Oficina Autorizada Chevrolet para repará-lo, dentro ou fora o período de garantia, para ser atendido por profissionais altamente qualificados. Se for necessária qualquer explicação adicional, procure o Gerente de Serviços.

Cuidados com o veículo 10-5

Cuidado

Este veículo foi projetado tendo em mente, dentre outros aspectos, a segurança total de seus passageiros. Dessa forma, sua montagem na fábrica usa parafusos com adesivo trava-rosca. Se os parafusos forem removidos por alguma razão, deverão ser substituídos por novos parafusos genuínos com o código correto. Além disso, também será essencial uma limpeza efetiva da peça que for fixada com o parafuso com adesivo trava-rosca, para assegurar um aperto perfeito e uma reação físico-química eficaz dos compostos químicos de travamento ao usar um parafuso novo. Assim, recomendamos enfaticamente que os sistemas de segurança do veículo (freios, bancos, suspensão, cintos de

(Continuação)

Cuidado (Continuação)

segurança, etc.), bem como serviços que afetem indiretamente tais sistemas, sejam sempre executados pela Concessionária ou Oficina Autorizada Chevrolet. Para obter mais detalhes, entre em contato com uma Concessionária ou uma Oficina Autorizada Chevrolet.

Armazenamento do veículo

Inatividade por período prolongado

Se o veículo ficar guardado durante vários meses:

- Lave e encere o veículo.
- Verifique a cera no chassi e o compartimento do motor.
- Limpe e proteja as vedações de borracha.

- Troque o óleo do motor.
- Esgote o reservatório do líquido do lavador.
- Verifique o anticongelante e a proteção anticorrosiva do líquido de arrefecimento.
- Calibre a pressão dos pneus para o valor especificado para carga total.
- Estacione o veículo em local seco e bem ventilado. Para transmissão manual, engate a primeira ou a marcha à ré. Para transmissão automática, engate a posição P (estacionamento). Evite que o veículo se movimente.
- Não acione o freio de estacionamento.
- Abra o capô, feche todas as portas e tranque o veículo.
- Desconecte a garra do borne negativo da bateria. Cuide para que todos os sistemas sejam desligados, por exemplo, o sistema de alarme antifurto.

10-6 Cuidados com o veículo

- Feche o capô.

Retorno à condição de atividade

Quando o veículo for recolocado em operação:

- Conecte a garra do borne negativo da bateria. Ative o sistema eletrônico dos vidros elétricos.
- Verifique a calibração dos pneus.
- Encha o reservatório do líquido do lavador.
- Confira o nível de óleo do motor.
- Confira o nível do líquido de arrefecimento.
- Recoloque a placa do veículo, se necessário.

Verificações no veículo

Como fazer reparos

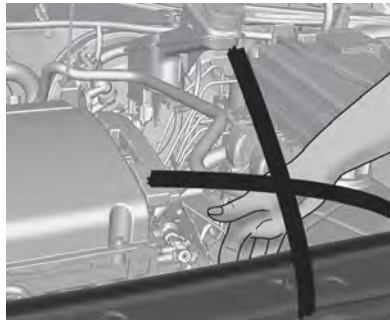

⚠ Atenção

Execute verificações no compartimento do motor apenas quando a ignição estiver desligada.

(Continuação)

Atenção (Continuação)

A ventoinha de arrefecimento pode começar a funcionar mesmo com a ignição desligada.

O sistema de ignição usa uma tensão extremamente alta. Não toque nele.

Capô

Para abrir o capô:



Cuidados com o veículo 10-7

1. Puxe a alavanca de liberação do capô dentro do veículo. Ela fica localizada no lado esquerdo inferior do painel de instrumentos.



2. Vá para a parte dianteira do veículo e mova a alavanca secundária de liberação do capô em direção ao lado direito do veículo.

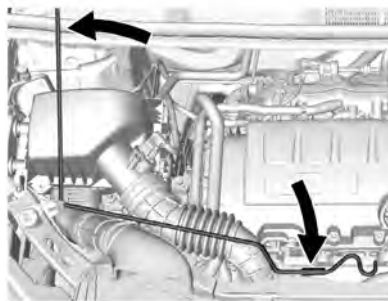

3. Erga o capô e solte a haste do capô de seu retentor, acima do radiador. Prenda seguramente a haste do capô na ranhura na parte inferior do capô.

Para fechar o capô:

1. Antes de fechar o capô, verifique se as tampas de abastecimento estão apropriadamente instaladas. A seguir, levante o capô para aliviar a pressão no suporte. Remova o suporte do capô da ranhura na parte inferior do capô e recoloque-o em seu retentor. A haste do suporte

deve encaixar no lugar ao ser colocada no retentor para evitar danos ao capô.

2. Baixe o capô 30 cm (12 pol) acima do veículo e solte-o para que trave completamente. Verifique se o capô está fechado e repita o processo se necessário.

10-8 Cuidados com o veículo

Vista geral do compartimento do motor

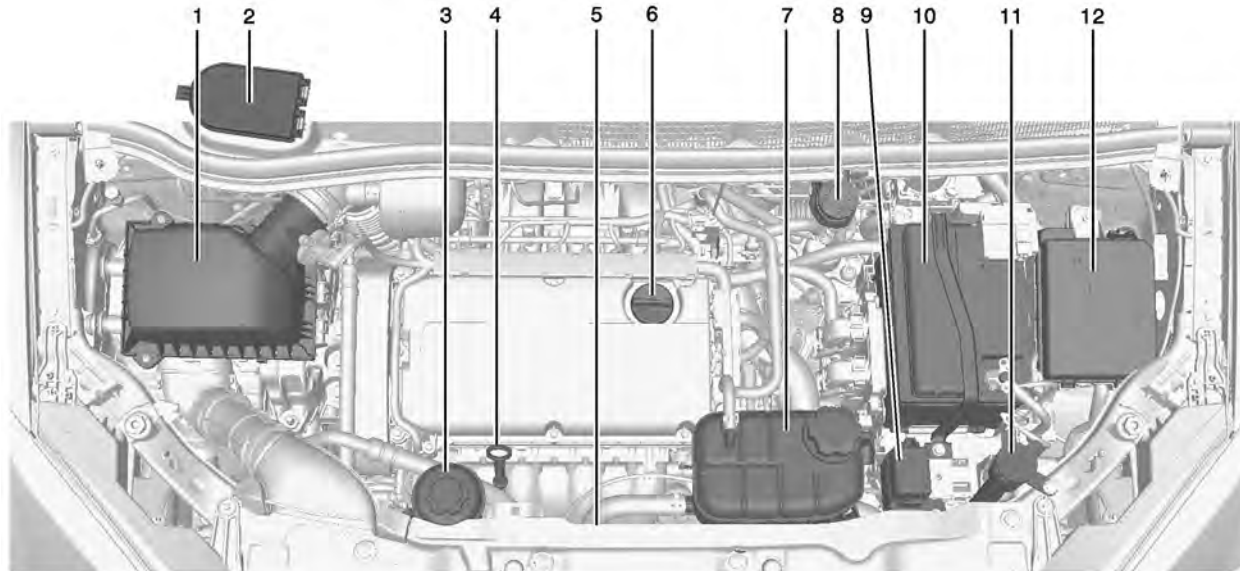

Motor 1.8L L4

Cuidados com o veículo 10-9

1. *Filtro de ar do motor/elemento na página 10-14.*
2. *Reservatório de partida a frio na página 9-34.*
3. Reservatório do fluido da direção hidráulica. Consulte *Fluido da direção hidráulica na página 10-19.*
4. Vareta de nível de óleo do motor. Consulte *Óleo para motor na página 10-9.*
5. Ventoinha de arrefecimento do motor (fora da vista) Consulte *Sistema de arrefecimento na página 10-15.*
6. Tampa de abastecimento do óleo do motor. Consulte *Óleo para motor na página 10-9.*
7. Reservatório de expansão e tampa de pressão do líquido de arrefecimento do motor. Consulte *Sistema de arrefecimento na página 10-15.*
8. Reservatório do fluido de freios. Consulte *Freios na página 10-20.*

9. Bloco de fusíveis auxiliares. Consulte *Caixa de fusíveis do compartimento do motor na página 10-31.*
10. *Bateria na página 10-21.*
11. Reservatório do líquido lavador do para-brisa. Consulte *Fluido do lavador na página 10-20.*
12. *Caixa de fusíveis do compartimento do motor na página 10-31.*

Óleo do motor

Troca do óleo do motor

Com o motor quente, troque o óleo a cada 5.000 km ou 6 meses, o que ocorrer primeiro, se o veículo for dirigido em "Condições de uso severo".

Se o veículo não for dirigido em condições severas, troque o óleo a cada 10.000 km ou 12 meses, o que ocorrer primeiro. Troque-o sempre com o motor aquecido.

Nota: Troque o filtro do óleo preferencialmente em uma Concessionária ou em uma Oficina Autorizada Chevrolet.

Filtro de óleo - Substituição

Substitua o filtro de óleo a cada 10.000 Km ou a cada 12 meses, o que ocorrer primeiro.

Verificação do nível de óleo do motor

É aconselhável verificar manualmente o nível do óleo do motor antes de iniciar uma viagem longa.

Verifique com o veículo em uma superfície plana. O motor precisa estar na temperatura de operação e desligado por pelo menos 5 minutos.

Retire a vareta, limpe-a, insira-a até que ela pare, puxe-a e leia o nível do óleo do motor.

Insira a vareta até ela parar e gire-a por meia volta.

10-10 Cuidados com o veículo

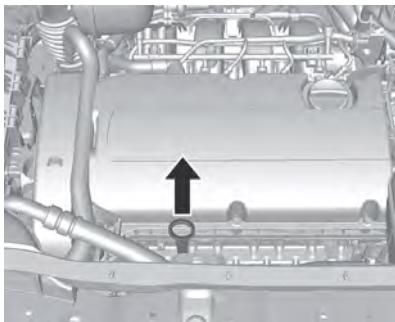

Quando o nível do óleo do motor cair abaixo da marcação MIN (mínimo), complete com óleo.

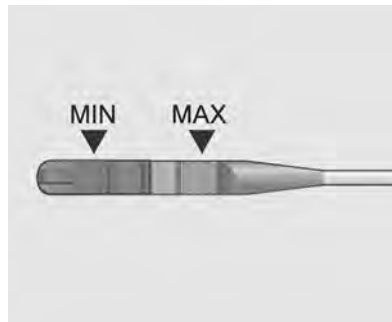

Recomendamos o uso da mesma classificação de óleo do motor que foi usado da última vez.

Adicione óleo somente se o nível atingir a posição inferior (MIN) na vareta de nível ou se estiver abaixo desta, máximo de 1 litro, então verifique novamente o nível.

Cuidado

Nunca misture tipos diferentes de qualidades de óleo. Use somente a qualidade e a viscosidade do

(Continuação)

Cuidado (Continuação)

óleo especificadas neste manual. O uso de outro óleo diferente do especificado poderá causar danos ao motor e cancelar a garantia. Verifique com uma Concessionária ou com uma Oficina Autorizada Chevrolet se o óleo é aprovado pela especificação Dexos 1.

O nível de óleo do motor não deve exceder a marcação MAX (máximo) na vareta de nível.

Cuidados com o veículo 10-11

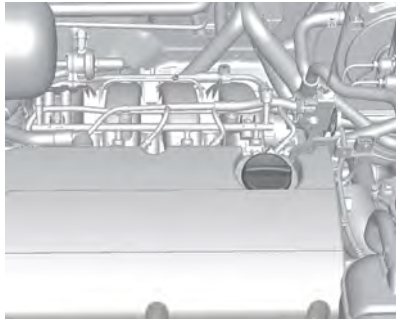

A tampa do enchedor de óleo do motor está localizada na tampa do eixo-comando.

⚠ Cuidado

Óleo do motor em excesso deverá ser drenado ou retirado por sucção.

Consulte *Capacidades e especificações* na página 12-8.

⚠ Atenção

O óleo do motor é um agente nocivo e, se ingerido, poderá causar doenças ou a morte.

Mantenha-o longe do alcance de crianças.

Evite o contato repetitivo ou prolongado com a pele.

Lave as áreas expostas com água e sabão ou com limpador de mãos.

Tome muito cuidado ao drenar o óleo do motor, pois ele poderá estar suficientemente quente para queimá-lo.

ACDelco

PEÇAS GENUÍNAS **GM**

Especificação e viscosidade do óleo, consulte *Fluidos e lubrificantes recomendados* na página 11-8.

Sistema de vida útil do óleo para motor

Este veículo possui um sistema computadorizado que indica quando se deve trocar o óleo do motor e o filtro de óleo.

O sistema baseia-se na rotação, na temperatura do motor e na quilometragem.

10-12 Cuidados com o veículo

Dependendo das condições de rodagem, a quilometragem na qual há indicação de troca de óleo pode variar muito.

Para que o sistema de vida útil do óleo funcione adequadamente, deve-se reiniciar o sistema a cada troca de óleo.

Quando o sistema calcula que houve uma redução na vida útil do óleo, ele indica a necessidade de troca.

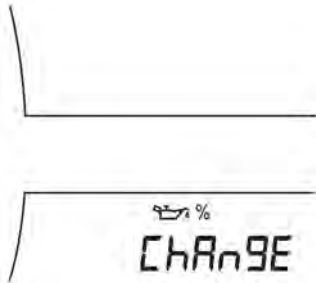

A mensagem do veículo aparecerá no Centro de informação do motorista (DIC).

Troque o óleo o mais rapidamente possível, antes dos próximos 1.000 km (600 milhas).

Se o veículo for conduzido apenas sob excelentes condições de rodagem, é possível que o sistema demore mais de um ano para indicar que a troca de óleo é necessária. É necessário trocar o óleo do motor e o filtro de óleo ao menos uma vez por ano e, no momento da troca, deve-se reiniciar o sistema.

A sua concessionária possui mecânicos treinados que farão a troca e reinicializarão o sistema. Também é importante verificar o óleo regularmente no decorrer de um intervalo de drenagem de óleo e mantê-lo no nível adequado.

Caso o sistema venha a ser reiniciado acidentalmente, deve-se trocar o óleo com no máximo 5.000 km (3.000 milhas) após a última troca.

Após a troca de óleo, o monitor de vida útil precisará ser zerado. Recomendamos que consulte uma oficina autorizada.

Como reiniciar o Sistema de vida útil do óleo para motor

Reinicie o sistema sempre que o óleo para motor for trocado, de forma que o sistema possa calcular a próxima troca de óleo para motor.

1. Com a chave de partida em ON/ START (ligado/partida) com a ignição desligada.



Cuidados com o veículo 10-13

2. Usando o botão MENU e o botão giratório ajustador na alavanca das luzes indicadoras de direção, gire até Vida útil do óleo do motor no Centro de informação do motorista (DIC).

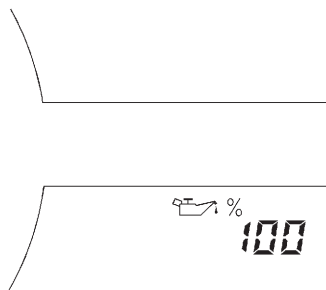

3. Pressione o botão SET/CLEAR (definir/limpar) para redefinir a vida útil do óleo em 100%.

4. Vire a chave para LOCK (Travar).

Tenha cuidado para não redefinir o visor de vida útil do óleo acidentalmente em outro momento que não o da troca do óleo. Ele não poderá ser redefinido com precisão.

Se a mensagem do veículo retornar no Centro de informação do motorista (DIC) quando o veículo for ligado, o sistema de vida útil do óleo do motor não foi redefinido.

Repita o procedimento.

Cuidado

Não se esqueça de reiniciar o sistema de vida útil do óleo do motor sempre que o óleo do motor for trocado.

Fluido da transmissão automática

Como verificar o fluido da transmissão automática

Não é necessário verificar o nível do fluido da transmissão. Um vazamento do fluido da transmissão é o único motivo para perda do fluido. Caso ocorra um vazamento, leve o veículo à concessionária e peça que seja reparado o mais rapidamente possível.

Existe um procedimento especial para verificar e trocar o fluido da transmissão. Como esse procedimento é difícil, ele deve ser executado na concessionária.

Nota: O uso do fluido incorreto pode danificar o veículo. Sempre use o fluido listado em Fluidos e lubrificantes recomendados.

Consulte *Fluidos e lubrificantes recomendados na página 11-8*.

10-14 Cuidados com o veículo

Filtro de ar do motor

O filtro de ar do motor fica no compartimento do motor no lado do passageiro do veículo. Consulte *Vista geral do compartimento do motor na página 10-8*.

Quando inspecionar o limpador/filtro de ar do motor

Inspeção o filtro de ar nos intervalos indicados no cronograma de manutenção. Consulte *Manutenção preventiva na página 11-4*. Caso o veículo seja conduzido sob condições de poeira/sujeira, inspecione o filtro a cada troca de óleo do motor.

Como inspecionar o limpador/filtro de ar do motor

Para inspecionar o filtro de ar do motor, remova-o do veículo e delicadamente sacuda-o para tirar quaisquer partículas soltas de poeira e de sujeira. Caso o filtro continue coberto de sujeira, é preciso trocá-lo.

Para inspecionar ou trocar o filtro de ar:

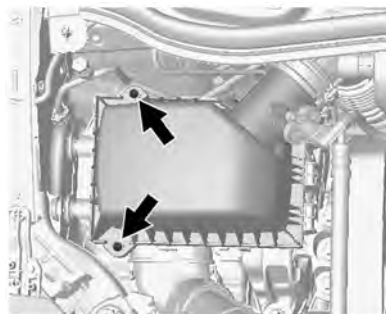

1. Remova os dois parafusos, incline a tampa e deslize-a para fora do conjunto.
2. Inspeção ou troque o limpador/filtro de ar do motor.
3. Abaixee a tampa, deslize-a para dentro do conjunto e prenda-a com os dois parafusos.

⚠ Atenção

Deixar o motor funcionar com o limpador/filtro de ar desligado pode fazer com que você ou outras pessoas sofram queimaduras. O filtro não apenas limpa o ar, mas também ajuda a evitar incêndios se houver uma explosão no motor. Tenha cuidado ao trabalhar no motor e não conduza o veículo sem o limpador/filtro de ar.

⚠ Cuidado

Se o limpador/filtro de ar não estiver instalado, poderá entrar sujeira facilmente no motor, o que poderá danificá-lo. Sempre mantenha o limpador/filtro de ar no lugar enquanto dirige.

Cuidados com o veículo 10-15

Sistema de arrefecimento

O sistema de arrefecimento permite que o motor mantenha a temperatura correta de funcionamento.

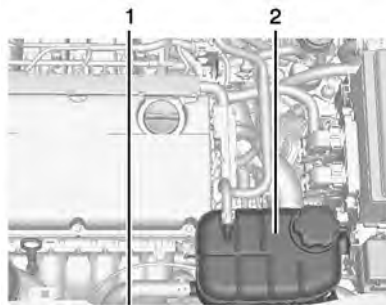

1. Ventoinha de arrefecimento do motor (fora da vista)
2. Reservatório de expansão e tampa de pressão do líquido de arrefecimento do motor

⚠ Atenção

Um ventilador elétrico do motor sob o capô pode ligar mesmo quando o motor não estiver funcionando, e pode causar ferimento. Mantenha as mãos, as roupas e as ferramentas distantes de qualquer ventilador elétrico sob o capô.

⚠ Atenção

As mangueiras do aquecedor e do radiador podem ficar muito quentes, assim como outras peças do motor. Não toque nelas. Você poderia se queimar.

Não ligue o motor se houver um vazamento. Caso o motor funcione quando há um vazamento, pode ocorrer perda de todo o líquido de arrefeci-

(Continuação)

Atenção (Continuação)

mento. Isso poderia causar um incêndio no motor, e você poderia sofrer queimaduras. Providencie o reparo de qualquer vazamento antes de conduzir o veículo.

Líquido de arrefecimento do motor

Substituição do líquido de arrefecimento

O sistema de arrefecimento do motor é abastecido com um aditivo para radiador de longa duração (etilenoglicol), cujas propriedades conferem proteção adequada contra congelamento, ebulição e corrosão.

O líquido de arrefecimento deve ser trocado a cada 5 anos ou 150.000 km.

10-16 Cuidados com o veículo

Nível do líquido de arrefecimento

⚠ Cuidado

Um nível baixo demais do líquido de arrefecimento pode causar danos no motor.

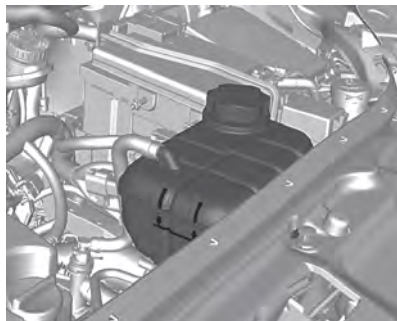

Se o sistema de resfriamento estiver frio, o nível do líquido de arrefecimento deve estar acima da marca de enchimento. Abasteça se o nível estiver baixo.

⚠ Atenção

Deixe o motor esfriar antes de abrir a tampa. Abra a tampa com cuidado, liberando a pressão lentamente.

Abasteça com uma mistura de água desmineralizada e aditivo de vida útil longa especificado para o veículo. Consulte *Fluidos e lubrificantes recomendados na página 11-8*. Instale a tampa e aperte-a bem. Procure uma concessionária Chevrolet para verificar a concentração do aditivo e consertar a causa da perda de líquido de arrefecimento.

⚠ Cuidado

Reservatório de expansão e sua tampa têm limitadores de fixação. Para fechar a tampa, aperte-a lentamente e, quando houver

(Continuação)

Cuidado (Continuação)

resistência, pare de girá-la. Se a tampa exceder o limitador, a tampa e o reservatório de expansão serão danificados, causando problemas de funcionamento no sistema de arrefecimento que, por sua vez, podem causar danos ao motor. Esses danos não são cobertos pela garantia.

⚠ Cuidado

A água ou a mistura errada pode danificar o sistema de arrefecimento.

Não use água, álcool nem metanol anticongelante no sistema de arrefecimento.

O motor pode aquecer demais ou pegar fogo.

Cuidados com o veículo 10-17

Cuidado

O líquido arrefecedor pode ser um material nocivo.

Evite o contato repetitivo ou prolongado com o líquido arrefecedor.

Limpe a pele e as unhas com sabão e água após entrar em contato com o líquido arrefecedor.

Mantenha-o longe do alcance de crianças.

Líquido arrefecedor pode irritar a pele e causar doenças ou morte se ingerido.

Cuidado

Não é necessário adicionar líquido arrefecedor com mais frequência do que o intervalo recomendado.

(Continuação)

Cuidado (Continuação)

Se houver a necessidade de adicionar líquido arrefecedor com mais frequência, isso pode ser um sinal de que o motor precisa de manutenção.

Entre em contato com uma oficina para verificar o sistema de arrefecimento.

Recomendamos que consulte uma oficina autorizada.

Superaquecimento do motor

A luz do indicador de temperatura do líquido de arrefecimento do veículo está localizada no painel de instrumentos. Ela indica o aumento da temperatura do motor.

Nota: Se o motor funcionar sem líquido de arrefecimento, seu veículo poderá sofrer danos sérios. Neste caso, os reparos não serão cobertos pela garantia.

Superaquecimento do motor sem vapor

Se você notar o aviso de superaquecimento e não houver sinais de vapor, o problema poderá não ser tão sério. O motor poderá superaquecer quando:

- O veículo é conduzido em uma subida acentuada em altas temperaturas ambiente.
- O veículo é parado depois de dirigir em alta velocidade.
- O veículo foi conduzido em marcha lenta durante um percurso longo.

10-18 Cuidados com o veículo

Se não houver mudanças ou sinais de vapor, observe o seguinte procedimento durante aproximadamente um minuto:

1. Desligue o ar condicionado (se equipado)
2. Tente manter o motor sob carga (use uma marcha na qual o motor fique em baixa rotação).

Se o aviso de superaquecimento desaparecer, continue dirigindo. Por questões de segurança, dirija lentamente por aproximadamente 10 minutos.

Se a escala do indicador de temperatura baixar para a posição normal, continue dirigindo.

Se a temperatura do líquido arrefecedor não cair, pare o motor e estacione o veículo imediatamente.

Caso não haja vapor visível, ligue o motor em marcha lenta por aproximadamente 2 ou 3 minutos com o veículo parado e observe se o aviso de superaquecimento apaga.

Se o aviso de superaquecimento continuar aceso, desligue o motor, peça aos passageiros que saiam do veículo e aguarde até que ele esfrie. Fica a seu critério abrir ou não o compartimento do motor, mas procure assistência técnica imediatamente. Se abrir o compartimento do motor, verifique o reservatório de expansão do líquido de arrefecimento.

Cuidado

Se o líquido de arrefecimento na parte interna do reservatório de expansão estiver fervendo, não faça nada e aguarde até que esfrie.

O nível do líquido de arrefecimento deverá estar conforme especificado. Se estiver baixo, significa que pode haver vazamento nas mangueiras do radiador, do aquecedor, no próprio radiador ou na bomba d'água.

Cuidado

- As mangueiras do aquecedor e as mangueiras do radiador, bem como outras partes do motor, podem esquentar muito. Não as toque, pois poderá se queimar.
- Caso exista algum vazamento, não ligue o motor, pois o líquido de arrefecimento poderá se perder, causando. Antes de dirigir o veículo, repare os vazamentos.

Superaquecimento com vapor

Cuidado

- Os vapores gerados pelo superaquecimento do motor podem causar queimaduras graves, mesmo que você só abra um pouco o comparti-

(Continuação)

Cuidados com o veículo 10-19

Cuidado (Continuação)

mento do motor. Fique distante do motor ao observar a emissão de vapor. Desligue o motor, peça aos passageiros para saírem do veículo e espere que o motor esfrie. Antes de abrir o compartimento do motor, aguarde até que não haja mais sinais de vapor do líquido de arrefecimento.

- Se o veículo continuar em movimento com o motor superaquecido, os líquidos poderão escapar devido à alta pressão. Você e outras pessoas poderão se queimar gravemente. Desligue o motor superaquecido, saia do veículo e espere que ele esfrie.

Fluido da direção hidráulica

Consulte *Vista geral do compartimento do motor na página 10-8* para obter informações sobre o local do reservatório de fluido da direção hidráulica.

Como verificar o fluido da direção hidráulica

Verifique o nível depois de conduzir o veículo por pelo menos 20 minutos, quando, então, o fluido estará morno.

Para verificar o fluido da direção hidráulica:

1. Coloque a ignição em LOCK/OFF e deixe o compartimento do motor esfriar.
2. Limpe a tampa e a parte superior do reservatório.
3. Remova a tampa e puxe-a para cima.
4. Limpe a vareta de nível com um pano limpo.

5. Recoloque a tampa e aperte-a completamente.
6. Remova a tampa novamente e verifique o nível do fluido na vareta de nível.



Quando o motor estiver quente, o nível deverá estar em MAX quente. Quando o motor estiver frio, o nível do fluido deverá estar entre MIN e MAX na vareta de nível.

10-20 Cuidados com o veículo

O que usar

Para determinar que tipo de fluido usar, consulte *Fluidos e lubrificantes recomendados na página 11-8*. Sempre use o fluido adequado.

Líquido do lavador

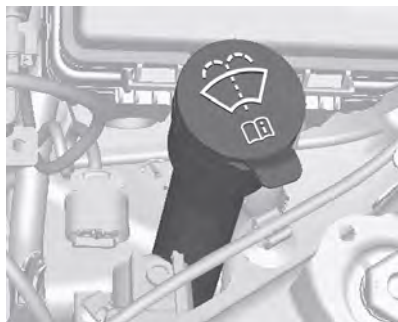

Encha com água limpa misturada com uma quantidade adequada de aditivo para limpeza de para-brisa.

Para encher o reservatório de fluido do lavador do para-brisa:

- Utilize apenas fluido do lavador pronto para uso disponível comercialmente para este propósito.
- Não utilize água de torneira. Os minerais presentes na água de torneira podem entupir a tubulação do lavador do para-brisa.
- Se for provável que a temperatura do ar caia abaixo do ponto de congelamento, utilize fluido do lavador do para-brisa com propriedades anticongelantes suficientes.

Freios

Caso seja atingida a espessura mínima da lona de freio, será ouvido um rangido durante a frenagem.

É possível continuar dirigindo, mas substitua a pastilha do freio assim que possível.

Quando as novas pastilhas do freio forem instaladas, não freie brusca-mente sem necessidade nas primeiras viagens.

Fluido de freios



O fluido de freio é venenoso e corrosivo. Evite contato com os olhos, com a pele, com os tecidos e com as superfícies pintadas.



Cuidados com o veículo 10-21

O nível do fluido de freios precisa estar entre as marcas **MIN** e **MAX**.

Verifique se o nível do fluido está abaixo do mínimo, conserte o vazamento e reabasteça o fluido de freio. Troca a cada 2 anos (obrigatória)

Use somente fluido de freios de alto desempenho aprovado para o veículo.

Cuidado

Certifique-se de limpar completamente em torno da tampa do reservatório do fluido de freios antes de remover a tampa.

A contaminação do sistema do fluido de freios pode afetar o desempenho dele.

Fluido de freios em demasia no motor pode fazer com que o fluido queime.

Não encha demais o reservatório.

(Continuação)

Cuidado (Continuação)

Incêndio no motor pode ocasionar ferimentos e danificar seu veículo e outra propriedade.

Cuidado

Não descarte o fluido de freio usado com o lixo doméstico.

Use uma instalação autorizada de gestão de refugos local.

Fluido de freios usado e seus recipientes podem ser perigosos. Eles podem prejudicar a sua saúde e o meio ambiente.

O fluido de freios é acre e pode irritar a pele e os olhos.

Não deixe que o fluido de freio entre em contato com sua pele ou olhos. Se isso acontecer, lave

(Continuação)

Cuidado (Continuação)

imediatamente a área afetada com sabão e água ou um produto de limpeza para as mãos.

Bateria



A bateria do veículo dispensa manutenção periódica. Se o veículo não for usado durante 30 dias ou mais, desconecte o cabo do pólo negativo da bateria para não descarregá-la.

10-22 Cuidados com o veículo

Cuidado

- Acender fósforos perto da bateria poderá causar uma explosão de gás. Se você necessitar de mais iluminação no compartimento do motor, use uma lanterna.
- A bateria, mesmo quando selada, contém ácido que pode causar queimaduras. Se o ácido cair em sua pele ou olhos, lave as partes afetadas com água corrente e procure cuidados médicos imediatamente.
- Para minimizar o risco de contato de gotas da solução com os olhos, use óculos de proteção ao manusear baterias.
- A General Motors não se responsabiliza por acidentes causados por negligência ou por manuseio incorreto de baterias.

Reciclagem obrigatória da bateria



Ao trocar a bateria, observe as regulamentações e os cuidados ambientais que estes elementos exigem.

Cuidado

Riscos ao entrar em contato com a solução ácida e com o chumbo:

- Composição básica: chumbo, ácido sulfúrico diluído e plástico.
- Caso a solução ácida e o chumbo contidos na bateria sejam descartados no ambiente de uma maneira incorreta, poderão contaminar o solo, o subsolo e a água, bem como causar riscos à saúde de seres humanos.
- Se houver contato acidental com os olhos ou a pele com esses produtos, as partes afetadas deverão ser lavadas imediatamente com água e será necessário procurar cuidados médicos.
- Sempre que a bateria for carregada, mantenha-a na posição horizontal para evitar vazamento pelo respiro.

Cuidados com o veículo 10-23

Prevenção de danos aos componentes eletrônicos

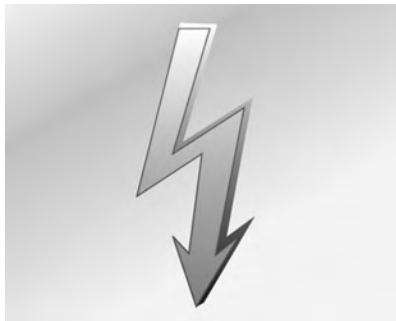

Para evitar a pane de componentes eletrônicos, nunca desconecte a bateria com o motor ligado.

Sempre que for desconectá-la, solte primeiro o cabo negativo e depois o positivo. Não inverta a posição dos cabos.

Ao reconectar, ligue primeiro o cabo positivo e depois o negativo.

Substituição da palheta do limpador

Limpadores de para-brisa funcionando adequadamente são essenciais para a visão clara e a condução segura. Verifique regularmente as condições das palhetas do limpador.

Substitua palhetas duras, quebradiças ou rachadas ou as que espalham sujeira no para-brisa.

Material estranho no para-brisa ou nas palhetas do limpador pode reduzir a eficiência dos limpadores. Se as palhetas não estiverem limpando adequadamente, limpe o para-brisa e as palhetas com um bom limpador ou com um detergente suave. Enxágue-os completamente com água.

Repita o processo, se necessário.

Não existe nenhuma maneira de remover traços de silicone do vidro. Portanto, nunca aplique polimento de silicone nem de cera no para-brisa do veículo pois isso

resulta em riscos, quebra da lâmina ou riscos na lâmina que atrapalham a visão do motorista.

Não utilize solventes, gasolina, querosene ou solvente de tinta para limpar os limpadores. Eles são fortes e podem danificar as palhetas e as superfícies pintadas.

Substituição da palheta do limpador dianteiro

Para substituir as palhetas do limpador dianteiro:

1. Levante o braço do limpador do para-brisa até que não possa mais movê-lo.

10-24 Cuidados com o veículo

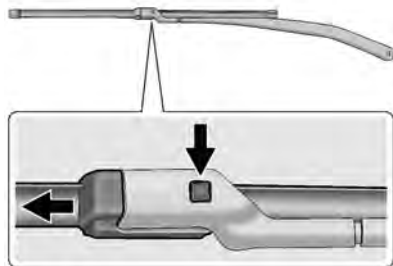

2. Pressione o botão de liberação no lado de cima do limpador e puxe a palheta para fora da extremidade do braço do limpador.
3. Instale o conector da palheta do limpador deslizando-o até a extremidade do braço do limpador, até que a palheta encaixe no lugar com o braço.
4. Recoloque o braço do limpador com a palheta no lugar no para-brisa.

Substituição da palheta do limpador traseiro

A palheta e o braço do limpador traseiro têm uma cobertura para proteção. A cobertura deverá ser removida antes da substituição da palheta do limpador.

Para remover a cobertura:



1. Deslize uma ferramenta de plástico sob a tampa e empurre para cima para destravar.
2. Deslize a cobertura em direção à ponta da palheta do limpador para soltá-la do conjunto da palheta.
3. Remova a tampa.

4. Depois da substituição da palheta do limpador, verifique se o gancho da cobertura deslizou para dentro da ranhura no conjunto da palheta.
5. Empurre a cobertura para baixo para prendê-la.

Para substituir a palheta do limpador:

1. Erga o braço do limpador para longe do para-brisa.

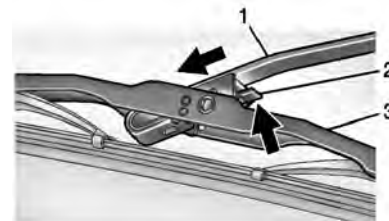

2. Empurre a alavanca de liberação (2) para desengatar o gancho e empurre o braço do limpador (1) para fora do conjunto da palheta (3).

Cuidados com o veículo 10-25

3. Empurre o novo conjunto da palheta seguramente sobre o braço do limpador até que a alavanca de liberação encaixe no lugar.
4. Recoloque a cobertura do limpador.

Nota: Não deixe que o braço do limpador caia contra o para-brisa, ele pode trincar ou quebrar o para-brisa. Sempre abaixe com cuidado.

Substituição de lâmpadas

Para quaisquer procedimentos de troca de lâmpadas não listados nesta seção, entre em contato com sua concessionária.

Aplicação	Potência (W)
Compartimento de bagagem	8
Leitura (dianteira)	5
Centro (cortesia)	10
Porta-luvas	8
Farol alto	55
Farol baixo	55
Sinal de direção dianteiro	21
Sinal de direção traseiro	21
Sinal de direção lateral	5
Lanterna (dianteira)	5

Aplicação	Potência (W)
Lanterna (traseira)	5
Luz de neblina (dianteira)	35
Luz de neblina (traseira)	21
Luz de parada	21
Marcha à ré	16
Lâmpada da placa de licença	5 (x2)

10-26 Cuidados com o veículo

Faróis, sinalizadores de direção e luzes de estacionamento

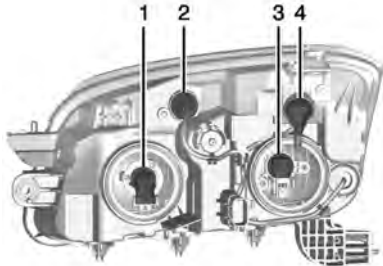

Lado do motorista mostrado, Lado do passageiro similar

1. Farol baixo
2. Lâmpada dos sinalizadores de direção
3. Farol alto
4. Luz de estacionamento

Farol alto/Farol baixo

1. Abra o capô. Consulte *Capô* na página 10-6.

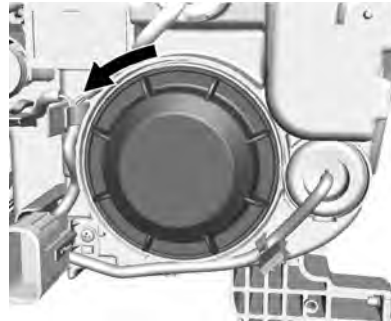

2. Remova a tampa de acesso da lâmpada do farol dianteiro.

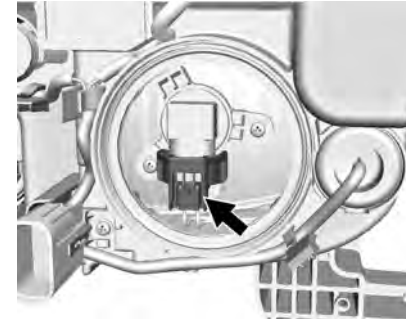

3. Desconecte o conector da fiação elétrica da lâmpada.

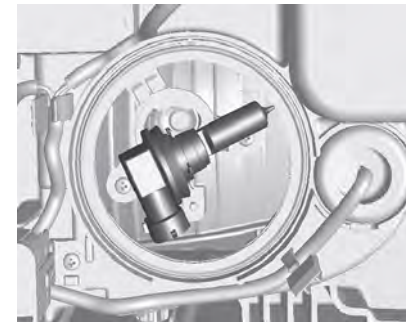

Cuidados com o veículo 10-27

4. Gire a lâmpada no sentido anti-horário e puxe-a para trás.
5. Instale a nova lâmpada no conjunto do farol dianteiro girando-a no sentido horário.
6. Reconecte o conector da fiação elétrica.
7. Instale a tampa de acesso da lâmpada do farol dianteiro.

Luz de estacionamento

1. Abra o capô. Consulte *Capô* na página 10-6.

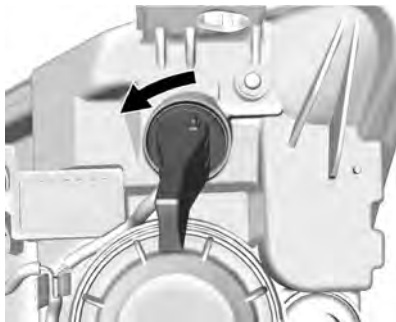

2. Remova o soquete da lâmpada da luz de estacionamento do conjunto do farol dianteiro girando-a no sentido anti-horário.

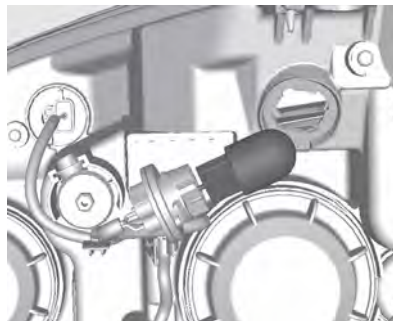

3. Remova a lâmpada do soquete puxando-a para fora.
4. Instale a nova lâmpada no soquete.
5. Instale o soquete da lâmpada no conjunto do farol dianteiro girando-o no sentido horário.

Lâmpada dos sinalizadores de direção

1. Abra o capô. Consulte *Capô* na página 10-6.



2. Remova o soquete da lâmpada do sinalizador de direção do conjunto do farol dianteiro girando-a no sentido anti-horário.

10-28 Cuidados com o veículo

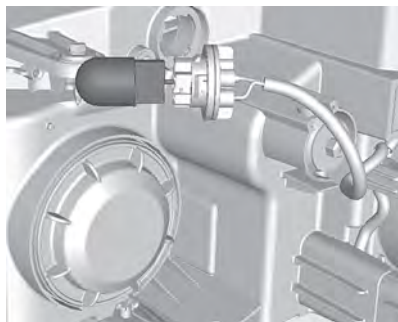

3. Remova a lâmpada do soquete puxando-a para fora.
4. Instale a nova lâmpada no soquete.
5. Instale o soquete da lâmpada no conjunto do farol dianteiro girando-o no sentido horário.

Lanternas traseiras, luzes de freio e luzes de marcha à ré



1. Desatarraxe ambos os parafusos.
2. Puxe o conjunto das lanternas traseiras para remoção. Tome cuidado para que o duto do cabo permaneça em posição.

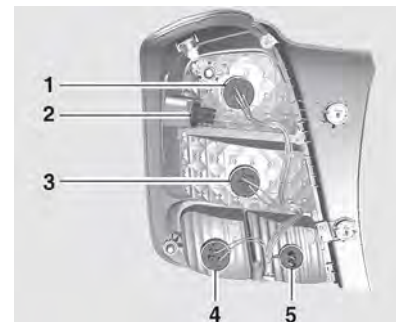

3. (1) Luz de freio/traseira
(2) Luz de presença lateral
(3) Lanterna traseira
(4) Luzes indicadoras dos sinalizadores de direção
(5) Luz de marcha à ré.

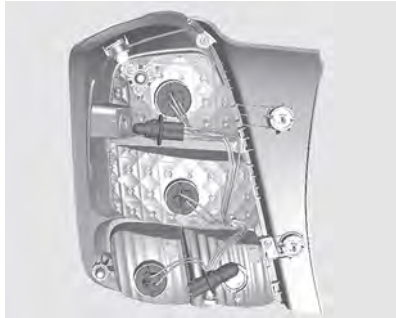

4. Remova o suporte da lâmpada. Remova e troque a lâmpada.
5. Insira o suporte da lâmpada no conjunto da lanterna traseira. Instale a unidade da lanterna traseira na carroceria e aperte. Feche as tampas e encaixe-as.
6. Ligue a ignição, opere e verifique todas as lâmpadas.

Luz de freio elevada



Substitua a luz em uma concessionária Chevrolet.

Lâmpada da placa de licença

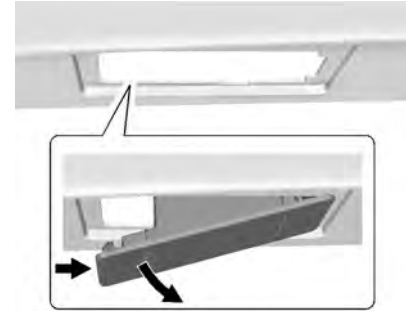

Conjunto da lâmpada

10-30 Cuidados com o veículo

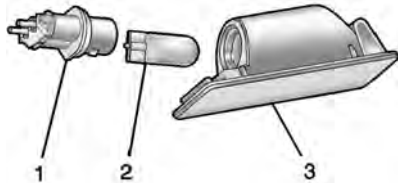

Conjunto da lâmpada

Para trocar uma dessas lâmpadas:

1. Empurre a extremidade esquerda do conjunto da lâmpada para a direita.
2. Vire o conjunto da lâmpada para baixo para removê-lo.
3. Gire o soquete da lâmpada (1) no sentido anti-horário para removê-lo do conjunto da lâmpada (3).
4. Empurre a lâmpada (2) para fora do soquete (1).

5. Empurre a lâmpada de reposição para dentro do soquete e gire o soquete no sentido horário para instalá-lo no conjunto da lâmpada.
6. Gire o conjunto da lâmpada dentro da abertura, engatando primeiro o lado do grampo.
7. Empurre o lado da lâmpada oposto ao do grampo até que o conjunto da lâmpada encaixe no lugar.

Sistema elétrico

Fusíveis

Os dados sobre o fusível substituto devem corresponder aos do fusível defeituoso.

Existem alguns fusíveis principais em uma caixa acima do terminal positivo da bateria. Caso necessário substitua-os em uma concessionária Chevrolet.

Antes de trocar um fusível, desligue o respectivo interruptor e a ignição.

Um fusível queimado pode ser reconhecido por seu filamento derretido. Não substitua o fusível até que a causa do defeito tenha sido consertada.

Algumas funções são protegidas por vários fusíveis.

Podem também existir fusíveis sem função atribuída.

Nota: Algumas descrições de caixa de fusíveis deste manual podem não se aplicar ao seu veículo.

Cuidados com o veículo 10-31

Quando inspecionar a caixa de fusíveis, consulte sua etiqueta.

Extrator de fusível

O extrator de fusível pode estar localizado na caixa de fusíveis do compartimento do motor.

Coloque o extrator de fusível sobre os vários tipos de fusíveis pela parte superior ou pela lateral e remova o fusível.

Caixa de fusíveis do compartimento do motor

Fusível principal

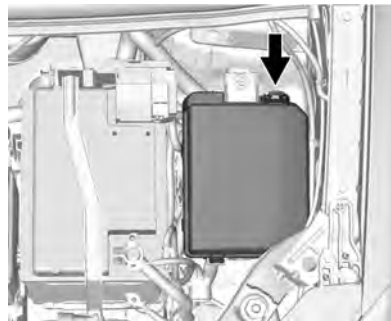

Fusível auxiliar

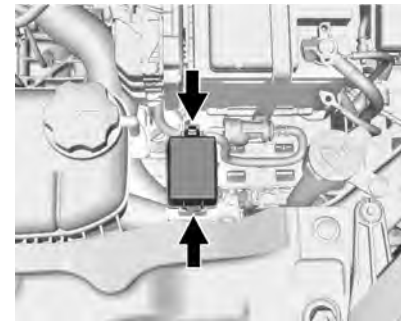

Para remover a tampa do bloco de fusíveis, aperte o grampo e levante-o.

Cuidado

Derramar líquido sobre qualquer componente elétrico do veículo poderá provocar danos. Sempre mantenha qualquer componente elétrico tampado.

10-32 Cuidados com o veículo

Bloco do fusível principal

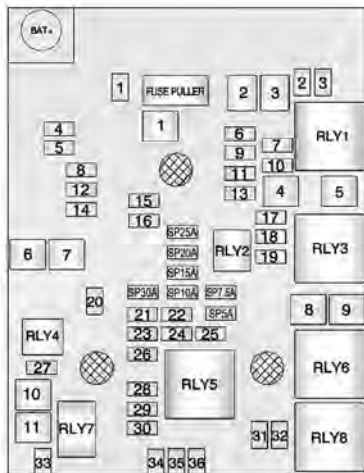

O veículo pode não estar equipado com todos os fusíveis, relés e recursos mostrados.

Minifusíveis	Uso	Amp.
1	Teto solar	25 A
2	Interruptor dos espelhos retrovisores externos	7,5 A
3	Sem uso	5 A
4	Sem uso	25 A
5	Válvula do módulo eletrônico de controle do freio	30 A
6	Sem uso	5 A
7	Sem uso	15 A
8	Bateria do módulo de controle da transmissão	15 A
9	Sem uso	5 A

Minifusíveis	Uso	Amp.
10	Regulagem dos faróis dianteiros	10 A
11	Limpador do vidro traseiro	20 A
12	Desembaçador do vidro traseiro	25 A
13	Sem uso	10 A
14	Aquecedor do espelho retrovisor externo	7,5 A
15	Sem uso	20 A
16	Módulo do banco aquecido	25 A
17	Módulo de controle da transmissão R/C	5 A
18	Módulo de controle do motor R/C	5 A

Cuidados com o veículo 10-33

Minifusíveis	Uso	Amp.
19	Bomba de combustível	20 A
20	Sem uso	15 A
21	Ventoinha 3 relé 85	15 A
22	Bomba de partida a frio	10 A
23	Bobina de ignição/Injetores	15 A
24	Bomba do lavador	10 A
25	Sem uso	10 A
26	Solenóide de purga do recipiente/ solenóide da válvula de água/ sensores de oxigênio - pré e pós/ Solenóide IMTV	10 A
27	Sem uso	10 A

Minifusíveis	Uso	Amp.
28	Sem uso	10 A
29	Ignição 1/Ignição 2 do trem de força do módulo de controle do motor	20 A
30	Sensor de fluxo de massa de ar	10 A
31	Farol alto esquerdo	15 A
32	Farol alto direito	15 A
33	Módulo de controle do motor da bateria	15 A
34	Buzina	15 A
35	Embreamento do compressor do ar condicionado	10 A
36	Faróis de neblina	15 A

Fusíveis J-Case	Uso	Amp.
1	Bomba da válvula do módulo eletrônico de controle do freio	40 A
2	Limpador dianteiro	30 A
3	Motor do soprador	40 A
4	IEC R/C	30 A
5	Sem uso	40 A
6	Sem uso	30 A
7	Sem uso	40 A
8	Ventilador de arrefecimento baixa	30 A
9	Ventilador de resfriamento alta	40 A
10	EVP	30 A

10-34 Cuidados com o veículo

Fusíveis J-Case	Uso	Amp.
11	Solenóide da partida	30 A

Microrrelés U	Uso
2	Bomba de combustível
4	Sobressalente

Microrrelés HC	Uso
7	Motor de partida

Minirrelés	Uso
1	Funcionamento, partida
3	Sem uso
5	Relé do sistema de transmissão

Minirrelés	Uso
8	Ventilador de arrefecimento baixa

Microrrelés HC	Uso
6	Ventilador de resfriamento alta

Bloco de fusíveis auxiliares

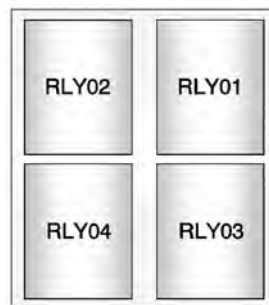

O veículo pode não estar equipado com todos os fusíveis, relés e recursos mostrados.

Relés	Uso
01	Bomba de vácuo elétrica
02	Controle do ventilador de resfriamento 1
03	Controle do ventilador de resfriamento 2
04	-

Cuidados com o veículo 10-35

Caixa de fusíveis do painel de instrumentos



O bloco de fusíveis do painel de instrumentos fica na parte inferior do painel de instrumentos do lado do motorista. Para acessar os fusíveis, remova o compartimento de carga. Para remover o porta-objetos, pressione-o de ambos os lados e puxe-o para fora.

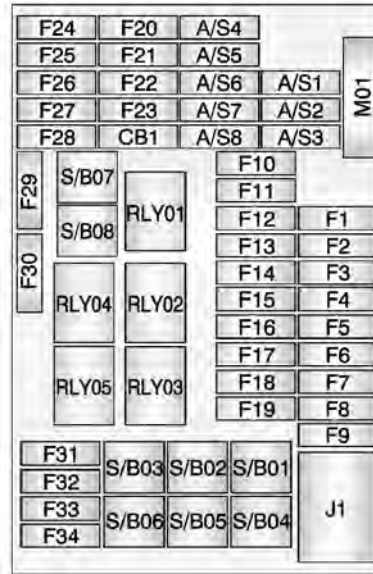

O veículo pode não estar equipado com todos os fusíveis, relés e recursos mostrados.

Minifusíveis	Uso	Amp.
1	Módulo de controle da carroceria 1	15A
2	Módulo de controle da carroceria 2	15A
3	Módulo de controle da carroceria 3	15A
4	Módulo de controle da carroceria 4	15A
5	Módulo de controle da carroceria 5	15A
6	Módulo de controle da carroceria 6	15A
7	Módulo de controle da carroceria 7	15A

10-36 Cuidados com o veículo

Minifusíveis	Uso	Amp.
8	Módulo de controle da carroceria 8	30A
9	Interruptor de ignição lógico discreto	2A
10	Bateria do módulo de detecção e de diagnóstico	10A
11	Conector do link de dados	7,5A
12	Aquecedor, ventilação e ar condicionado MDL	10A
13	Relé da tampa do porta-malas	10A
14	Módulo UPA	10A

Minifusíveis	Uso	Amp.
15	Espelho retrovisor interno	10A
16	Sem uso	-
17	Motorista - Interruptor do vidro elétrico	7,5A
18	Sensor de chuva	5A
19	Controle de tensão regulada do módulo de controle da carroceria	5A
20	Luz de fundo do interruptor do volante	2A
21	Tomada de energia de acessórios do ar condicionado	10A

Minifusíveis	Uso	Amp.
22	Acendedor de cigarro/ Tomada de energia acessória CC	20A
23	Sem uso	-
24	Sem uso	-
25	Sem uso	-
26	SDMRC / Visor de detecção automática de ocupantes (se equipado)	10A
27	IPC/Módulo da bússola	10A
28	Interruptor dos faróis dianteiros/ Conversor CC/Interruptor da embreagem	10A

Cuidados com o veículo 10-37

Minifusíveis	Uso	Amp.
29	Sem uso	-
30	Sem uso	-
31	Bateria IPC	5A
32	Rádio/Alarme/ entrada AUX	15A
33	Visor / Painel (se equipado)	10A
34	OnStar UHP/ DAB (se equipado)	10A

Fusíveis S/B	Uso	Amp.
1	Vidro elétrico dianteiro	40A
2	Vidro elétrico traseiro	60A
3	Motor do vidro elétrico dianteiro	30A

Fusíveis S/B	Uso	Amp.
4	Motor do vidro elétrico traseiro	30A
5	Relé do modo de logística	30A
6	Sem uso	-
7	Sem uso	25A
8	Sem uso	25A

Disjuntor	Uso	Amp.
CB1	Sem uso	-

Fusível midi	Uso	Amp.
M01	Sem uso	-

Relés	Uso	Amp.
01	Energia acessória/ retida para acessórios	35A
02	Tampa do porta-malas	-
03	Sem uso	-
04	Relé do soprador	35A
05	Modo de logística	-

10-38 Cuidados com o veículo

Caixa de fusíveis do compartimento traseiro



A caixa de fusíveis do compartimento de carga fica atrás de uma tampa no lado esquerdo do compartimento traseiro. Para acessar os fusíveis, remova a tampa.

O veículo pode não estar equipado com todos os fusíveis, relés e recursos mostrados.

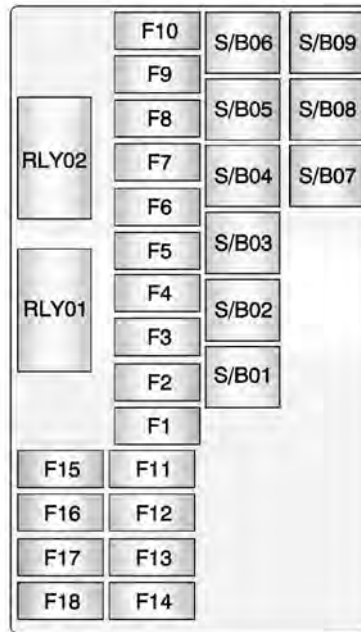

Minifusíveis	Uso	Amp.
1	Interruptor do ajuste lombar do vidro elétrico do motorista	15A
2	Interruptor do ajuste lombar do vidro elétrico do passageiro	15A
3	Amplificador	25A
4	Soquete do reboque	20A
5	Módulo de tração em todas as rodas	10A
6	Módulo de detecção automática de ocupantes	5A

Cuidados com o veículo 10-39

Minifusíveis	Uso	Amp.
7	Não usado/ Bateria do módulo de GNV	-
8	Luzes de presença do reboque	15A
9	Sem uso	-
10	Não usado/ Módulo de alerta de zona ceha lateral	-
11	Módulo do reboque	10A
12	Dock de navegação	10A
13	Volante aquecido	7,5A
14	Soquete do reboque	20A
15	Interruptor de EVP	10A

Minifusíveis	Uso	Amp.
16	Sensor de água no combustível	10A
17	Sem uso	-
18	Não usado/ Funcionamen- to/ acionamento do módulo de GNV	-

Fusíveis S/B	Uso	Amp.
1	Interruptor do banco elétrico do motorista/ módulo de memória	30A
2	Interruptor do banco elétrico do passageiro	30A
3	Módulo do reboque	40A

Fusíveis S/B	Uso	Amp.
4	Inversor CA-CC	30A
5	Bateria	40A
6	Lavador do farol dianteiro	25A
7	Sem uso	-
8	Sem uso	-
9	Sem uso	-

Relés	Uso
1	Relé da ignição
2	Relé de funcionamento

10-40 Cuidados com o veículo

Ferramentas do veículo

Ferramentas

Veículos com pneu reserva

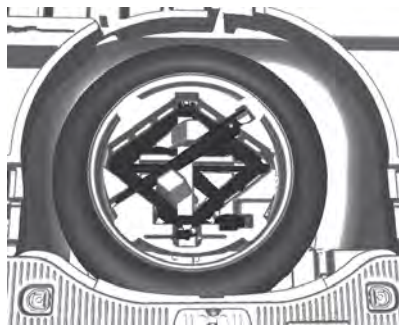

O macaco e as ferramentas estão no compartimento de carga.

Rodas e pneus

Condições dos pneus e das rodas

Dirija sobre bordas lentamente e em ângulos retos se possível. Dirigir sobre bordas cortantes pode causar danos nos pneus e nas rodas. Não prenda os pneus no meio-fio quando estacionar.

Verifique regularmente se há danos nas rodas e nos pneus. Procure a assistência de uma concessionária Chevrolet na eventualidade de danos ou desgaste incomum.

Pressão dos pneus

Verifique a pressão dos pneus frios quinzenalmente e antes de viagens longas. Não se esqueça do pneu reserva.



Consulte *Pressão dos pneus* na página 12-11 na etiqueta da moldura da porta dianteira esquerda.

Os dados de pressão dos pneus referem-se a pneus frios.

Cuidados com o veículo 10-41

Sempre infle o pneu reserva até a pressão especificada para carga total.

Pressão incorreta do pneu prejudicará a segurança, o manuseio do veículo, o conforto e a economia de combustível e aumentará o desgaste do pneu.

Atenção

Se a pressão for muito baixa, pode causar o superaquecimento e danos internos nos pneus, resultando na separação da banda de rodagem e mesmo na ruptura do pneu a altas velocidades.

Inspeção dos pneus

Os impactos contra o meio-fio podem causar danos na parte interna das rodas e dos pneus. Pode haver risco de acidente em alta velocidade devido aos danos do pneu ocultos. Portanto, se for

preciso subir em um meio-fio, faça-o lentamente e no ângulo reto, se possível.

Ao estacionar, verifique se os pneus não ficam pressionados contra o meio-fio. Verifique regularmente o desgaste dos pneus (profundidade dos sulcos) ou danos visíveis. Verifique também possíveis danos às rodas.

Em caso de dano ou de desgaste anormal, consulte uma concessionária Chevrolet para repará-los e calibrar a suspensão dianteira e o alinhamento da direção.

Profundidade da banda de rodagem

Verifique a profundidade da banda de rodagem em intervalos regulares.

Os pneus deverão ser substituídos quando o Indicador de desgaste da banda de rodagem mostrar uma profundidade de 1,6 mm.



A profundidade mínima legalmente admissível da banda de rodagem (1,6 mm) foi alcançada quando a banda ficar desgastada até um dos indicadores de desgaste (TWI). Suas posições são indicadas por marcas na parede lateral.

Pneus envelhecem, mesmo se não forem usados. Recomendamos a substituição dos pneus a cada 6 anos.

10-42 Cuidados com o veículo

Rodízio de pneus

O rodízio dos pneus deve ser feito a cada 12.000 km (7.500 mi).

Os pneus passam por rodízio para obter um desgaste uniforme em todos os pneus. O primeiro rodízio é o mais importante.

Sempre que um desgaste incomum for percebido, faça o rodízio dos pneus assim que possível, verifique a calibragem adequada dos pneus e verifique se há pneus ou rodas danificados. Se o desgaste incomum continuar depois do rodízio, verifique o alinhamento das rodas.

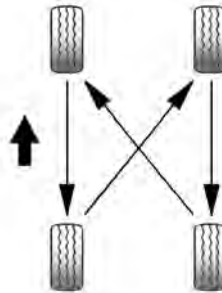

Use esse padrão quando fizer o rodízio dos pneus.

Nunca inclua o pneu reserva de uso temporário com pneus de dimensões diferentes do veículo (uso normal) no rodízio dos pneus devido à diferença de tamanho.

Ajuste os pneus dianteiros e traseiros na pressão de calibragem recomendada da etiqueta de Informações sobre pneu e carga depois de fazer o rodízio dos pneus.

Verifique se todas as porcas estão corretamente apertadas. Consulte "Torque das porcas da roda" em *Capacidades e especificações* na página 12-8.

Atenção

Ferrugem ou sujeira em uma roda, ou nas partes às quais ela é presa, poderão fazer com que as porcas das rodas fiquem soltas depois de algum tempo. A roda poderá se soltar e causar um acidente. Ao trocar uma roda, remova qualquer sujeira ou ferrugem dos locais onde a roda é presa ao veículo. Em caso de emergência, um pano ou um papel toalha pode ser usado; no entanto, use um raspador ou uma escova de aço posteriormente, para remover toda a ferrugem ou a sujeira.

Cuidados com o veículo 10-43

Cubra levemente o centro do cubo da roda com graxa de rolamento de roda depois de trocar uma roda ou do rodízio de pneus para evitar corrosão ou acúmulo de ferrugem. Não coloque graxa na superfície plana de montagem da roda ou nos parafusos ou nas porcas da roda.

Pneu e roda de tipos diferentes

⚠ Atenção

Não utilize tamanho e tipos diferentes de pneus e rodas daqueles instalados originalmente. Em caso da necessidade de substituir um ou mais pneus, certifique-se de que todos possuem as mesmas especificações dos originais de fábrica. Caso contrário, esta condição poderá afetar a dirigibilidade, causando até

⚠ Atenção

mesmo acidentes graves. Além disso de poder afetar os termos de garantia do veículo. As condições citadas acima não se aplicam para o uso do pneu reserva compacto de uso temporário e aos Acessórios Chevrolet desenvolvidos especificamente para o seu veículo. Para maiores informações, consulte a Concessionária ou Oficina Autorizada Chevrolet.

Caso substitua as rodas e pneus originais por Acessório Chevrolet disponível para o seu veículo, poderá haver a necessidade de reprogramar o velocímetro em função do raio dinâmico de rodagem. Consulte a Concessionária ou Oficina Autorizada Chevrolet

Troca de roda

Todos os veículos são equipados com um pneu reserva.

Faça os seguintes preparativos e observe as seguintes informações:

- Estacione o veículo em uma superfície plana, firme e não escorregadia. Os pneus dianteiros devem ficar posicionados à frente.
- Acione o freio de estacionamento e engate a primeira marcha, marcha à ré ou **P**.
- Remova o pneu reserva.
- Nunca troque mais de um pneu de cada vez.
- Use o macaco somente para trocar pneus que estiverem furados.
- Se o terreno onde o veículo está estacionado for macio, deve-se colocar uma tábua sólida (espessura máxima de 1 cm) sob o macaco.
- Nenhuma pessoa ou animal deve ficar dentro do veículo quando ele for levantado com o macaco.

10-44 Cuidados com o veículo

- Nunca entre embaixo de um veículo suspenso no macaco.
- Não ligue o veículo quando ele estiver levantado no macaco.
- Limpe as roscas dos parafusos das rodas com um pano limpo antes de montar a roda.

⚠ Atenção

Não engraxe a porca e o cone da porca da roda.

1. Rodas de liga leve e calotas:

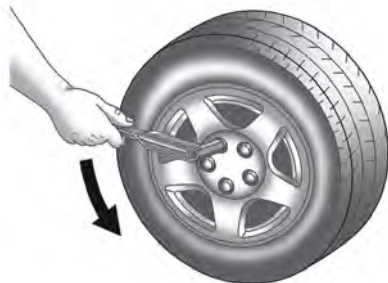

Instale a chave de roda assegurando-se de que ela esteja assentada de forma segura e afrouxe cada parafuso meia volta.

2. Assegure-se de que o macaco esteja posicionado corretamente nos pontos de levantamento do veículo.

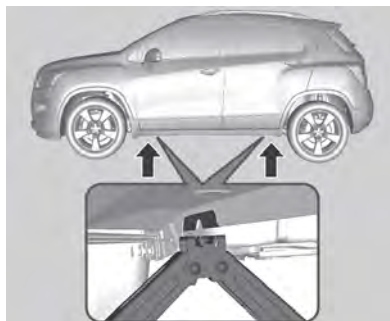

3. Ajuste o macaco até a altura necessária. Posicione-o diretamente sob o ponto de levantamento para evitar que escorregue.



4. Gire a alavanca do macaco no sentido horário para levantar o veículo do chão o suficiente para o pneu reserva de uso temporário encaixar sob o veículo.

Cuidados com o veículo 10-45

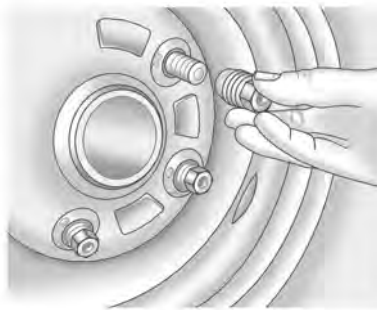

5. Retire os parafusos da roda.
6. Troque a roda.
7. Alinhe o orifício da válvula da calota com a válvula do pneu antes de instalar.
8. Aperte as porcas da roda.
9. Abaixue o veículo.
10. Instale a chave de roda assegurando-se de que esteja assentada de forma segura e aperte cada parafuso em sequência cruzada. O torque de aperto é 140 Nm.

11. Guarde o pneu substituído e as ferramentas do veículo.
12. Verifique a pressão do pneu instalado e o torque do parafuso da roda assim que possível.

Troque ou repare o pneu defeituoso.

Pneu Reserva

Este veículo é equipado com pneu reserva de uso temporário, que possui dimensões, pressão e vida útil diferentes dos pneus de rodagem de seu veículo (uso normal).

Por isso, utilize-o somente em situações emergenciais e substitua-o o mais breve possível, tão logo o pneu de rodagem seja reparado ou substituído. Não é recomendado que a utilização do pneu reserva de uso temporário exceda 100km de distância. A utilização do pneu reserva de uso temporário pode alterar o comportamento dinâmico do veículo, principalmente em

curvas e frenagens, porém não afetam a segurança, desde que utilizado em velocidades inferiores a 80 Km/h.

O pneu reserva de uso temporário tem roda de aço.

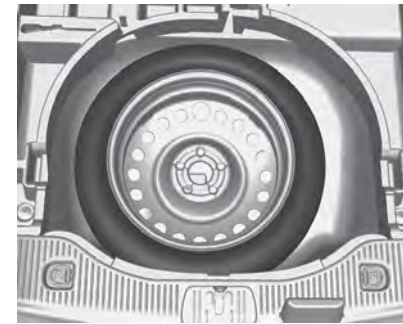

O pneu reserva está localizado na tampa do compartimento de carga (nas duas travas) sob o revestimento do assoalho. Ele é preso ao recesso com uma porca borboleta.

O compartimento do pneu reserva não foi projetado para todos os tamanhos permitidos de pneus. Se

10-46 Cuidados com o veículo

um pneu mais largo que o reserva precisar ser armazenado no compartimento após a troca, o revestimento do assoalho deve ser colocado sobre o pneu protuberante.

Atenção

Sempre utilize o pneu reserva de uso temporário em velocidades inferiores a 80km/h e distâncias até 100km.

Pneus direcionais

Instale pneus direcionais de modo que eles girem na direção do deslocamento. A direção do deslocamento é indicada por um símbolo (por exemplo, uma seta) na parede lateral.

Ao usar pneus colocados de forma oposta à direção do deslocamento, é preciso observar o seguinte:

- A dirigibilidade pode ser afetada. Substitua ou conserte o pneu defeituoso assim que possível.
- Não dirija com velocidade superior a 80 km/h.
- Dirija de forma particularmente cuidadosa em superfícies de estradas molhadas.

Partida do motor com cabos auxiliares

Não ligue o veículo com carregador rápido.

Para dar partida em um veículo com a bateria descarregada, ligue os cabos de extensão na bateria de outro veículo.

Atenção

Tome muito cuidado ao dar a partida com cabos auxiliares. A inobservância das seguintes instruções poderá causar danos ou ferimentos pela explosão da bateria ou danos aos sistemas elétricos de ambos os veículos.

Cuidados com o veículo 10-47

⚠ Atenção

Evite contato com os olhos, a pele, os tecidos e as superfícies pintadas. O fluido contém ácido sulfúrico, que pode causar ferimentos e danos em caso de contato direto.

- Nunca exponha a bateria a chamas ou a faíscas.
 - Uma bateria descarregada pode congelar a temperaturas de 0 °C. Descongele a bateria antes de conectar os cabos de extensão.
 - Use proteção para os olhos e roupas de proteção quando manusear uma bateria.
 - Utilize uma bateria auxiliar com a mesma tensão (12 Volts). Sua capacidade (Ah) não deve ser muito menor que a da bateria descarregada.
- Utilize cabos de extensão com terminais isolados e com espessura de pelo menos 16 mm².
 - Não desconecte a bateria descarregada do veículo.
 - Desligue todos os aparelhos consumidores de eletricidade desnecessários.
 - Não se incline sobre a bateria durante a partida do motor com cabos auxiliares.
 - Não permita que os terminais de um cabo toquem os de outro cabo.
 - Os veículos não precisam entrar em contato durante o processo de partida do motor com cabos auxiliares.
 - Acione o freio de estacionamento, transmissão em neutro, transmissão automática em P.

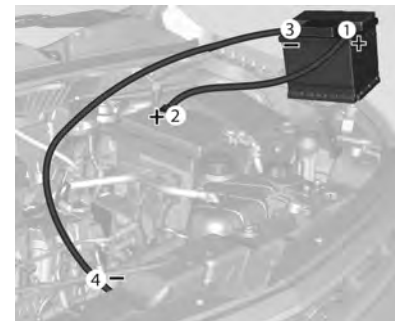

Ordem de conexão dos cabos:

1. Conecte o cabo vermelho no terminal positivo da bateria auxiliar.
2. Conecte a outra ponta do cabo vermelho no terminal positivo da bateria descarregada.
3. Conecte o cabo preto no terminal negativo da bateria auxiliar.
4. Conecte a outra ponta do cabo preto em um ponto de aterramento do veículo, como o bloco do motor ou o parafuso de

10-48 Cuidados com o veículo

montagem do motor. Conecte a uma distância mínima de 30 cm da bateria descarregada.

Cuidado

Os ventiladores e outras partes móveis do motor podem causar ferimentos sérios. Mantenha as mãos e as roupas afastadas das partes móveis quando o motor estiver funcionando ou mesmo com o motor ligado.

Direcione os cabos de modo que não possam ser capturados por peças giratórias do compartimento do motor.

Para dar partida no motor:

1. Ligue o motor do veículo que fornece a alimentação auxiliar.
2. Após 5 minutos, ligue o outro motor. Se o motor não der a partida depois de algumas tentativas, podem ser necessários alguns reparos.
3. Deixe ambos os motores em marcha lenta por aproximadamente 3 minutos com os cabos conectados.
4. Ligue os aparelhos consumidores de eletricidade (por exemplo: faróis, vidro traseiro aquecido) do veículo que está recebendo a partida com cabos de extensão.
5. Inverta a sequência acima com exatidão quando remover os cabos.

Reboque

Reboque do veículo

Em situações de emergência que exijam que o veículo seja rebocado, procure empresas especializadas que tenham veículos de reboque com plataforma plana.

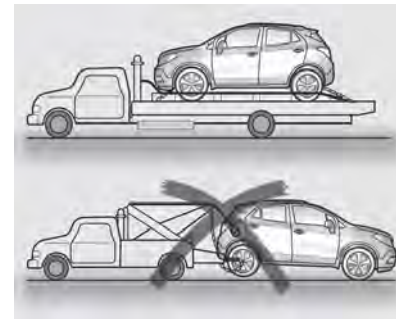

Cuidados com o veículo 10-49

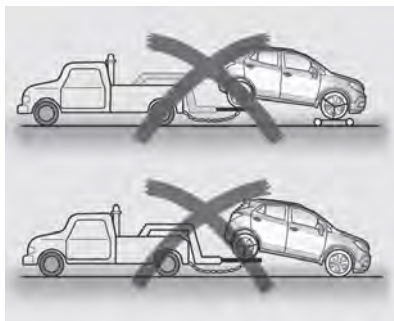

A rebocagem com duas rodas fora do solo não é adequada e pode causar danos ao veículo.

Nota: Seja cuidadoso quando o veículo estiver fixo à plataforma; cuide para não danificar tubulações ou chicotes de fios.

Observe os seguintes procedimentos quando rebocar o veículo:

- Nenhum passageiro deve permanecer no veículo que está sendo rebocado.
- Ligue a ignição para liberar a trava da coluna de direção e permitir a operação das luzes de freio, buzina e limpadores do para-brisa.
- Solte o freio de estacionamento do veículo rebocado e coloque a transmissão em neutro.
- Ligue as luzes de aviso de emergência.
- Mantenha os limites de velocidade.

Cuidados com a aparência

Limpeza externa

Aqui você encontra informações sobre os cuidados periódicos com a aparência do seu veículo. Observá-los é pré-requisito para o atendimento em garantia de reclamações sobre o acabamento e a pintura interna e externa. As recomendações apresentadas nesta seção evitarão danos resultantes dos efeitos do meio ambiente a que o seu veículo ficar exposto.

Limpeza externa

A melhor maneira de preservar o acabamento do veículo é lavá-lo com frequência.

Lavagem

- Não lave o veículo sob os raios diretos do sol.

10-50 Cuidados com o veículo

- Primeiro remova a antena e afaste os limpadores do para-brisa.
- Depois, remova a poeira, molhando toda a lataria com água em abundância.
- Não jogue água diretamente no radiador para não empenar seu núcleo e, com isto, prejudicar a eficiência do sistema. Use apenas ar comprimido.
- Se desejar, aplique um detergente suave ou um xampu e esfregue com uma esponja ou com uma toalha macia. Retire todo detergente ou xampu antes de secar.
- Use uma escova ou uma toalha separada para limpar os vidros, a fim de não deixá-los engordurados.
- Limpe a borracha das palhetas com água em abundância e detergente suave.

- Pontos de óleo, asfalto ou lama da estrada podem ser removidos com solvente. É recomendável não lavar a carroceria inteira com o solvente.
- Depois de lavar, seque-a bem.

Aplicação de cera

Aplique cera de silicone no veículo se notar gotas de água na pintura depois de enxaguar. Não aplique cera nos componentes plásticos ou de vidro, pois é difícil remover as manchas sobre eles.

Polimento

Uma vez que a maioria dos polidores contém abrasivos, mande polir o veículo em um serviço especializado.

Riscos e corpos estranhos na pintura

Qualquer lasca de pedra, rachadura ou arranhão profundo no acabamento deve ser prontamente reparado em uma concessionária Chevrolet, pois o metal exposto

sofre corrosão acelerada que pode se alastrar. Se você notar manchas de óleo ou piche, resíduos de pintura rodoviária, seiva de árvore, excremento de aves, produtos químicos de chaminés industriais, sal marinho e outras, mande-as remover o mais depressa possível. Use solvente para remover manchas de óleo, de asfalto e de resíduos de tinta.

Embaixo do veículo

A água salgada e outros agentes corrosivos podem acelerar a corrosão precoce e deteriorar as partes embaixo do veículo, como lonas de freio, a chapa do piso, painéis metálicos, sistemas do escapamento, braçadeiras, cabos do freio de estacionamento etc. Além disso, fragmentos do solo, lama e terra compactadas na abertura do para-lama acumulam umidade. Para reduzir os estragos, lave o veículo por baixo periodicamente para eliminar esses materiais.

Cuidados com o veículo 10-51

Pulverização

Não pulverize óleo embaixo do veículo. Além de segurar poeira da estrada, a pulverização estraga suportes, juntas, mangueiras etc.

Portas

1. Lubrifique o cilindro das fechaduras com grafite em pó.
2. Lubrifique as portas e as dobradiças e os batentes da tampa da do porta-malas e do capô.
3. As aberturas localizadas na parte inferior das portas deixam escapar a água das lavagens ou da chuva.

Elas devem ficar desimpedidas, para evitar acúmulos capazes de provocar ferrugem.

Rodas de liga leve

As rodas de liga leve recebem proteção similar à da pintura do veículo. Nunca use produtos químicos, polidores, abrasivos ou escovas, pois eles podem danificar a camada protetora da roda.

Compartimento do motor

Nunca lave sem necessidade o compartimento do motor. Antes de lavar, proteja com plástico o alternador, a ignição eletrônica e o reservatório do cilindro mestre.

Limpeza interna

Cuidado

Muitos produtos de limpeza podem ser perigosos ou inflamáveis, ou também podem causar ferimentos ou danos ao seu veículo. Assim, ao limpar o interior de seu carro, não use solventes voláteis, como acetona, tñner, alvejante ou agentes redutores. Nunca use derivados de petróleo para limpeza.

Nota: Lembre-se de remover o mais rápido possível as manchas antes que permaneçam.

Carpets e estofamento

- Para bons resultados, passe o aspirador e escove o local.
- Para remover manchas ou sujeira leve, use uma escova ou uma esponja molhada em água com sabão neutro.
- Primeiro, use fita adesiva para remover o excesso de sujeira em manchas de gordura ou de óleo. Depois, esfregue com um pano úmido com benzina.
- Nunca aplique solvente de limpeza em excesso; ele vai penetrar no estofamento e causar estragos.

Painéis das portas, peças de plástico e vinil

- Use apenas um pano úmido e depois outro seco.
- Para remover manchas de graxa ou de óleo, use um pano úmido e sabonete dissolvido em água; depois, seque com um pano limpo.

10-52 Cuidados com o veículo

Botões do console

Nunca use produtos de limpeza na região dos botões. Limpe-os com aspirador e um pano úmido.

Painel de instrumentos

Limpe usando um pedaço de pano seco. O uso de produtos químicos ou até mesmo água poderá danificar o sistema do computador de bordo.

Cintos de segurança

Mantenha-os sempre longe de objetos cortantes ou pontiagudos. Inspeção periodicamente as alças, as fivelas e os pontos de ancoragem. Se estiverem sujos, lave-os com sabão neutro e água morna. Mantenha-os limpos e secos.

Vidros

- Para remover tabaco, camadas de poeira e vapores dos painéis de plástico, lave-os com frequência, passe uma camurça molhada em água e sabão.

- Nunca use limpadores abrasivos no vidro, pois eles podem riscar e danificar os vidros.

Painel frontal

Cuidado

Quando exposta ao calor do sol por períodos prolongados, a região superior do painel de instrumentos e o interior do porta-luvas podem alcançar temperaturas de até 100°C. Assim, nunca use essas áreas para armazenar isqueiros, fitas adesivas, discos de computador, CDs, óculos escuros, etc. que possam distorcer ou mesmo se inflamar quando expostos a altas temperaturas. Também há risco de danos aos próprios objetos e ao veículo.

Serviços e manutenção 11-1

Serviços e manutenção

Informações gerais

Informações gerais 11-1

Manutenção preventiva

Manutenção preventiva 11-4

Fluidos, lubrificantes e peças recomendadas

Fluidos e lubrificantes recomendados 11-8

Informações gerais

Para garantir o funcionamento econômico e seguro do veículo e conservar o seu valor, é de vital importância que todas as tarefas de manutenção sejam realizadas dentro dos intervalos especificados.

⚠ Atenção

Nunca efetue nenhum reparo ou ajuste no motor, no chassi ou em componentes de segurança do veículo por conta própria. Você poderá infringir as leis de proteção ao ambiente ou de segurança. Se o reparo não for realizado de forma adequada, poderá colocar você e outras pessoas em perigo.

Injetores de combustível

Os injetores de combustível são autolimpantes e não precisam de limpeza periódica.

Inspeção especial

Deve ser realizada no final do primeiro ano de uso ou quando o veículo completar 10.000 km rodados (o que ocorrer primeiro), sem nenhum custo para o proprietário - exceto pelos itens de consumo normais que são descritos no Certificado de garantia - consulte instruções sobre as "Responsabilidades do proprietário". Esta revisão pode ser realizada em qualquer Concessionária ou Oficina Autorizada Chevrolet, apresentando o cupom encontrado no final do certificado de garantia e considerando os limites de quilometragem indicados (consulte instruções sobre regras da garantia).

Teste de rodagem

Este teste é parte integrante do Plano de Manutenção Preventiva e deve ser realizado de preferência nos intervalos recomendados pelo Plano, de modo a detectar anormalidades e necessidades de ajuste que possam ser atendidas.

11-2 Serviços e manutenção

Antes do teste de rodagem

No compartimento do motor:

1. Verifique possíveis vazamentos, corrija-os ou complete o nível:
 - Reservatório do lavador do para-brisa.
 - Gasolina do sistema de partida a frio (veículos com sistema ECOTEC 6).
 - Reservatório do sistema de arrefecimento do motor.
2. Verifique e corrija, se for o caso:
 - Conexões e passagens de chicotes da fiação.
 - Fixação e passagem de mangueiras de sucção, de combustível e do sistema de arrefecimento.
3. Verifique peças frouxas e conserte-as, se for o caso.

Com o veículo no solo, verifique, ajuste e corrija, se necessário:

- Aperto dos parafusos das rodas.

- Pressão e condição dos pneus (incluindo pneu reserva).
- Funcionamento de todos os acessórios e opcionais.

Sob o veículo

Inspeção se a parte inferior do veículo apresenta danos ocasionais e peças faltando, frouxas ou danificadas e corrija o problema, se necessário.

Durante o teste de rodagem

1. Faça o teste de rodagem de preferência dirigindo o veículo nos diferentes tipos de estradas e ruas mais representativos das suas condições reais de uso (asfalto, paralelepípedos, ladeiras, curvas fechadas etc.).
2. Verifique e corrija, se for o caso:
 - Funcionamento do painel de instrumentos e das luzes indicadoras.

- Retorno automático da alavanca das luzes indicadoras dos sinalizadores de direção.
 - Jogo do volante na posição central, retorno automático depois de girado e alinhamento durante percurso em linha reta.
 - Desempenho do motor e do conjunto da transmissão em acelerações, marcha lenta, velocidade constante e redução de marchas.
 - Eficiência dos freios de serviço e estacionamento.
 - Estabilidade do veículo em curvas e em pavimento irregular.
3. Elimine ocasionais ruídos detectados durante o teste.

Efetado pelo proprietário

- Verifique semanalmente o nível do líquido de arrefecimento e complete até o nível, se neces-

Serviços e manutenção 11-3

sário. Consulte "Nível do Líquido de arrefecimento" em *Líquido de arrefecimento do motor na página 10-15*. Com o motor frio, remova a tampa e adicione no reservatório de expansão uma mistura de água potável e um aditivo para radiador. Consulte *Fluidos e lubrificantes recomendados na página 11-8*.

- Verifique semanalmente o nível de óleo do motor e complete, se necessário.
- Verifique semanalmente o nível do reservatório do lavador do para-brisa e complete, se necessário.
- Verifique semanalmente a pressão dos pneus, inclusive o pneu reserva.
- Pare o veículo e confira o funcionamento do freio de estacionamento.

- Inspeção semanalmente o reservatório de gasolina do sistema de partida a frio (veículos com sistema ECOTEC 6).

Intervalo máximo de troca do óleo do motor

- A cada 5.000 km ou 6 meses, o que ocorrer primeiro, se o veículo trabalhar sob qualquer das condições de uso severo.
- A cada 10.000 km ou 12 meses, o que ocorrer primeiro, se não ocorrer nenhuma das condições de uso severo.
- Verifique vazamentos.
- Substitua o filtro de óleo a cada 10.000 Km ou a cada 12 meses, o que ocorrer primeiro.

Faça a troca com o motor quente. Consulte *Fluidos e lubrificantes recomendados na página 11-8* para a especificação e viscosidade do óleo.

Condições de uso severo:

As seguintes condições são consideradas severas:

- Quando a maioria dos percursos exige marcha lenta durante muito tempo ou funcionamento contínuo em condições de rotação baixa frequentes (como no "anda e para" do tráfego urbano denso).
- Quando a maioria dos percursos não passa de 6 km (trajeto curto) com o motor pouco aquecido.
- Operação frequente em estradas de terra e de areia.
- Operação frequente como trailer ou puxando reboque.
- Usado como táxi, veículo policial ou atividade similar.
- Quando o veículo permanece, com frequência, parado por mais de dois dias.

11-4 Serviços e manutenção

Manutenção preventiva

Atividades na revisão	a cada 10.000 km ou 1 ano (1)	1	2	3	4	5	6	7	8	9	10
Teste de direção											
O teste de direção verifica irregularidades. Faça o teste de direção após os serviços de manutenção.			●				●			●	
Motor e transmissão (3)											
Motor: inspecione se há possíveis vazamentos.		●	●	●	●	●	●	●	●	●	●
Velas de ignição: trocar (2).											●
Correia sincronizadora: troque e inspecione operação do tensionador automático.										●	
Correia de acionamento dos agregados ("acessórios"): inspecione o estado (4).						●					
Correia de acionamento dos agregados ("acessórios"): substitua.											●
Filtro de ar: Inspecione o estado, limpe e/ou substitua caso necessário.			●				●				●
Filtro de ar: troque o elemento (5).				●					●		
Óleo da transmissão (automática): verifique se há vazamentos e complete, se necessário.		●	●	●	●	●	●	●	●	●	●
Óleo do motor: trocar.	Consulte o intervalo recomendado em <i>Óleo para motor na página 10-9.</i>										

Serviços e manutenção 11-5

Atividades na revisão	a cada 10.000 km ou 1 ano (1)	1	2	3	4	5	6	7	8	9	10
Filtro de óleo: troque o elemento.	Consulte o intervalo recomendado em "Filtro de óleo - Troca" em <i>Óleo para motor na página 10-9.</i>										
Filtro de combustível (externo ao tanque) - motores flex e gasolina: substituir.	●	●	●	●	●	●	●	●	●	●	
Sistema de arrefecimento											
Troque o líquido de arrefecimento e conserte possíveis vazamentos.	Consulte o intervalo recomendado em <i>Fluidos e lubrificantes recomendados na página 11-8.</i>										
Freios (3)											
Pastilhas e discos de freio: verificar desgaste.	●	●	●	●	●	●	●	●	●	●	
Tubos e mangueiras do freio: verifique e repare eventuais vazamentos.		●		●		●		●		●	
Fluido de freio / fluido da embreagem: inspecione o nível e, caso esteja abaixo da marca de mínimo indicada no reservatório, então o vazamento deverá ser corrigido e o fluido substituído. Substituição obrigatória a cada 20.000 km ou 12 meses, o que ocorrer primeiro.	●	●	●	●	●	●	●	●	●	●	
Freio de estacionamento: inspecionar e regular, se for preciso. Lubrificar cabos e ligações.	●	●	●	●	●	●	●	●	●	●	

11-6 Serviços e manutenção

Atividades na revisão	a cada 10.000 km ou 1 ano (1)									
	1	2	3	4	5	6	7	8	9	10
Direção (3), suspensão (dianteira e traseira) e pneus.										
Sistema de direção: verifique os torques dos parafusos. Verifique os protetores de poeira da cremalheira.		●		●		●		●		●
Amortecedores: conferir fixação e possível vazamento.	●	●	●	●	●	●	●	●	●	●
Guarnições e protetor contra pó: verifique a condição, a posição e se há vazamentos.	●	●	●	●	●	●	●	●	●	●
Pneus: inspecione a pressão, desgastes e possível dano, faça o rodízio dos pneus, caso necessário. Inspecione o torque das porcas de fixação das rodas.	●	●	●	●	●	●	●	●	●	●
Carroceria										
Sistema de ar condicionado: Inspecionar o funcionamento do sistema.	●			●			●			●
Filtro de limpeza do ar condicionado: trocar.		●		●		●		●		●
Cintos de segurança: verifique a condição das tiras, das fivelas e dos parafusos quanto à operação e ao torque.	●	●	●	●	●	●	●	●	●	●
Lubrifique as travas, as dobradiças e a trava do capô: inspecione estes itens e suas partes relacionadas.	●	●	●	●	●	●	●	●	●	●
Carroceria e parte inferior do assoalho: verificar quanto a danos na pintura ou corrosão (6).	●			●			●			●

Serviços e manutenção 11-7

Atividades na revisão	a cada 10.000 km ou 1 ano (1)	1	2	3	4	5	6	7	8	9	10
Sistema elétrico											
Sistema elétrico, verifique com o MDI a ocorrência de falhas nos sistemas interconectados usando os códigos de falha registrados na memória do ECM ou de outros sistemas diagnosticáveis.		●	●	●	●	●	●	●	●	●	●
Sistema de iluminação e sinalização: verifique a operação.		●	●	●	●	●	●	●	●	●	●
Lavador e limpador do para-brisa e da janela traseira: verifique o nível do reservatório e a operação.		●	●	●	●	●	●	●	●	●	●
Palhetas dos limpadores: verifique a condição e limpe.		●	●	●	●	●	●	●	●	●	●
Ajuste dos faróis: verificar regulagem.			●				●				●
(1) O que ocorrer primeiro. (2) A cada 100.000 km ou 8 anos (o que ocorrer primeiro). (3) Verificar o nível dos líquidos e completar, se necessário, no final de todos os serviços. (4) Inspeção: 50.000km ou 2 anos (o que ocorrer primeiro). (5) Para condições ríspidas de uso: a cada 20.000km. (6) Para a primeira inspeção: 10.000 km ou 6 meses (o que ocorrer primeiro).											

11-8 Serviços e manutenção

Fluidos, lubrificantes e peças recomendadas

Fluidos e lubrificantes recomendados

	Lubrificante/fluido	Inspeção do nível	Troca
Óleo do motor - motor ECOTEC 6	Óleo especificado Dexos 1 ou equivalente de qualidade API SN, ILSAC GF5 ou superior e de viscosidade SAE 5W30 SN - peças genuínas GM ou ACDelco (1) (2).	Semanal	Consulte as instruções em <i>Óleo para motor na página 10-9</i>
Transmissão automática	Óleo especificado Dexron VI - ACDelco ou Peças GM Originais	Somente se houver sinais de vazamentos.	Não requer troca
Freios	Fluido de freio DOT 3 - ACDelco (2)	Mensalmente	A cada 20.000 km ou 12 meses.
Sistema de arrefecimento	35% (aditivo para radiador) (longa vida - cor laranja) - ACDelco (2); 65% (água potável) (4).	Semanal	A cada 150.000 km ou 5 anos.
Sistema de ar condicionado	Gás R134a	Eficiência do A/C verificada na manutenção preventiva. Se necessário, dar nova carga de gás	Não requer troca

Serviços e manutenção 11-9

	Lubrificante/fluido	Inspeção do nível	Troca
Reservatório de partida a frio	Gasolina aditivada.	Semanal	-
<p>(1) O veículo é abastecido na fábrica com óleo DEXOS 1. Consulte "Óleo do motor". (2) A General Motors usa e recomenda fluidos e produtos químicos ACDelco ou peças genuínas GM. (3) O que ocorrer primeiro. (4) Se o veículo for usado em uma região muito fria (cerca de -20 °C), recomenda-se usar líquido de arrefecimento na proporção de 50% de aditivo e 50% de água potável.</p>			

11-10 Serviços e manutenção

Atenção

O material de operação é perigoso e pode ser tóxico. Manuseie com cuidado. Preste atenção nas informações fornecidas na embalagem.

Especificações

Identificação do veículo

- Número de identificação do veículo (VIN) 12-1
- Plaqueta de identificação 12-2

Especificações do veículo

- Dados do motor 12-3
- Peso do veículo 12-6
- Dimensões do veículo 12-7
- Capacidades e especificações 12-8
- Pressão dos pneus 12-11

Identificação do veículo

Número de identificação do veículo (VIN)

Local do número do chassi



- No para-brisa, vidro traseiro e vidros laterais.



- Na coluna da porta dianteira direita.

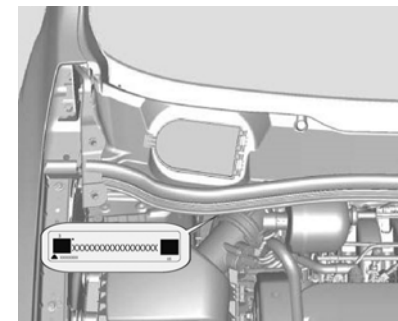

- No compartimento do motor.

12-2 Especificações

Plaqueta de identificação

Plaqueta de identificação do ano de fabricação



Localizada na coluna da porta
dianteira direita.

Especificações 12-3**Especificações do veículo****Dados do motor**

MOTOR	1.8L ECOTEC 6
Combustível	Etanol / Gasolina
Tipo	Transversal dianteiro
Número de cilindros	4 em linha
Número de mancais	5
Sequência de ignição	1 – 3 – 4 – 2
Diâmetro do cilindro	80,5 mm
Curso do pistão	88,2 mm
Cilindrada	1.796 cm ³
Marcha lenta	670 ± 100 rpm
Taxa de compressão	10,5:1
Potência máxima líquida (ABNT - NBR 5484 ISO 1585)	140 CV (103 kW) a 6.300 rpm (Gasolina) 144 CV (106 kW) a 6.300 rpm (Etanol)
Torque máximo líquido (ABNT - NBR 5484 ISO 1585)	175 N.m (17,8 mkgf) a 3.800 rpm (Gasolina) 185 N.m (18,9 mkgf) a 3.800 rpm (Etanol)
Limite de rotações do motor	6500 rpm

12-4 Especificações

SISTEMA ELÉTRICO	1.8L ECOTEC 6
Bateria	12V 60 Ah
Alternador	100 A
Velas	NGK IFR6AD7DG
Abertura dos eletrodos	0,6 a 0,7 mm

TRANSMISSÃO AUTOMÁTICA	Relação (6 marchas)
1ª marcha	4,584:1
2ª marcha	2,964:1
3ª marcha	1,912:1
4ª marcha	1,446:1
5ª marcha	1,000:1
6ª marcha	0,746:1
Marcha à ré	2,940:1
Diferencial	4,280:1

Especificações 12-5

FREIOS	
Tipo	Sistema de freios de circuito duplo hidráulico com divisão diagonal
Dianteiros	Freio a disco
Traseiros	Freio a tambor
Fluido	Fluido para serviço pesado (DOT 3)
Freio de estacionamento	Mecânico, atuação nas rodas traseiras

GEOMETRIA DA DIREÇÃO	Dianteiros (2)	Traseiros (2)	Diâmetro de giro (m)
Cambagem	$-0^{\circ}.36' \pm 0^{\circ}.45'$	$-1^{\circ}.0' \pm 0^{\circ}.30'$	-
Câmbor transversal (esquerdo - direito)	$0^{\circ}.0' \pm 0^{\circ}.45'$	$0^{\circ}.0' \pm 0^{\circ}.45'$	-
Câster	$4^{\circ}.30' \pm 0^{\circ}.45'$	-	-
Caster transversal (direito - esquerdo)	$0^{\circ}.0' \pm 0^{\circ}.45'$	-	-
Convergência (Esquerda + Direita)	$0^{\circ}.9,6' \pm 0^{\circ}.12'$	$0^{\circ}.12' \pm 0^{\circ}.24'$	-
Ângulo de cambagem (esquerdo - direito) / 2	-	$0^{\circ}.0' \pm 0^{\circ}.24'$	-

12-6 Especificações

GEOMETRIA DA DIREÇÃO	Dianteiros (2)	Traseiros (2)	Diâmetro de giro (m)
Diâmetro do círculo de giro	-	-	11,2 (18" Pneu)
De parede a parede	-	-	11,6 (18" Pneu)
(2) Peso embarcado (sem ocupação).			

Peso do veículo

PESO DO VEÍCULO (Kg)	
Peso embarcado (dianteiro)	854,85
Peso embarcado (traseiro)	535,15
Peso embarcado (total)	1390
Peso bruto total	1810
Peso máximo permitido no eixo dianteiro (KG)	1001
Peso máximo permitido no eixo traseiro (KG)	991
Carga útil	420

Especificações 12-7

Dimensões do veículo

Todas as dimensões são em milímetros.

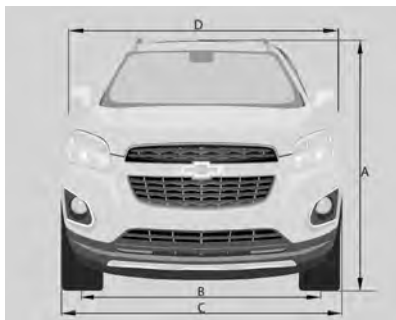

A	Altura Total	1647
B	Bitola	
	Dianteiros	1540
	Traseiros	1540
C	Largura total	1776
D	Largura total (entre retrovisores)	2035

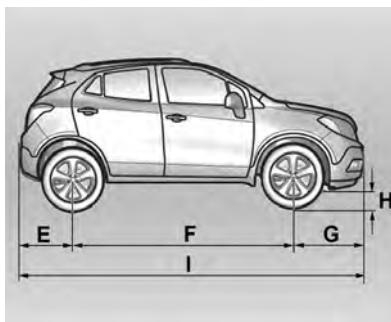

E	Distância entre o centro da roda traseira e o para-choque traseiro	771
F	Distância entre eixos	2555
G	Distância entre o centro da roda dianteira e o para-choque dianteiro	922
H	Distância do solo	145
I	Comprimento total	4248

12-8 Especificações

Capacidades e especificações

CAPACIDADES DE FLUIDOS E LUBRIFICANTES	
Carter (sem filtro de óleo)	4,5 l
Filtro de óleo	0,3 l
Transmissão automática	8,57 l
Sistema de arrefecimento	6,35 l
Sistema de freio	0,67 l
Lavador dos vidros	2,5 l
Tanque de combustível	53 l
Tanque de combustível da partida a frio do ECOTEC 6	0,5 l
Sistema de ar condicionado	570g

Especificações 12-9

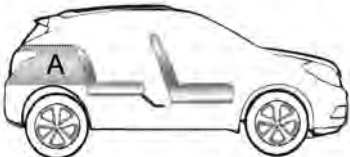
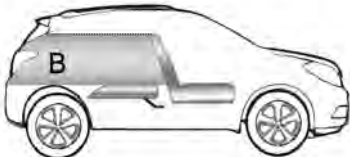
Carroceria	
Capacidade de carga (em litros)*	
	
A Até a altura do encosto do assento traseiro - 306	B Com o assento traseiro dobrado e até a altura do encosto do assento dianteiro - 735
*Padrão ISO 3832	

12-10 Especificações

Bancos traseiros

 **Atenção**

Tenha cuidado com bagagens soltas. Em caso de colisões, elas podem ser lançadas contra os passageiros, causando lesões.

Especificações 12-11

Pressão dos pneus

Pneu (1)		Pressão dos pneus (2)
Dianteiros	P 215/55R18 94H	35 (240)
Traseiros	P 215/55R18 94H	35 (240)

(1) Os dados dos pneus referem-se aos pneus frios. A pressão do pneu que aumenta na operação de condução não deve ser reduzida.
(2) A primeira especificação é em Psi e a segunda, entre parênteses, é em kPa.

Pneu reserva	
T 125/70R16 96M	60 (420) ¹

(1) A primeira especificação é em Psi e a segunda, entre parênteses, é em kPa.

12-12 Especificações

RODAS	1.8L ECOTEC 6
Rodas	Alumínio, 7 x 18
Pneus	P 215/55R18 94H
Pneu reserva (3)	Aço, 4,0 x 16 com pneu T 125/70R16 96M
(3) Em veículos equipados com pneu reserva de uso temporário (diferente dos pneus de rodagem), recomenda-se utilizá-los em distâncias inferiores a 100km e velocidades inferiores a 80km/h e nem incluí-los no rodízio de pneus, devido à diferença de dimensões	

Informações sobre a garantia 13-1

Informações sobre a garantia

Informações sobre a garantia

Informações sobre a garantia	13-1
Certificado de garantia internacional	13-3
Garantia do veículo	13-3
Mensagem importante aos proprietários.....	13-4
Visão rápida da cobertura da garantia	13-4
Garantia limitada do veículo novo	13-6
Garantia limitada de peças e acessórios	13-7
Funcionamento da cobertura da garantia em país estrangeiro	13-8

Informações sobre a garantia

Certificado de garantia e Plano de Manutenção Preventiva*

Leia com cuidado as instruções incluídas nesta seção, pois se relacionam diretamente à garantia do veículo.

Exija da sua Concessionária vendedora o preenchimento correto e completo do Quadro de Identificação localizado no final deste Manual, uma vez que dos informes nele registrados dependerá o processamento da Garantia, em suas várias fases.

Encontram-se nesta seção as definições das responsabilidades da Concessionária vendedora e da General Motors do Brasil Ltda. em relação ao veículo adquirido; também encontram-se as responsabilidades do comprador em relação ao uso e a manutenção do veículo, para ter direito à garantia oferecida.

Nesta seção, encontra-se o Quadro de controle das revisões coberta pelo Plano de Manutenção Preventiva. Após cada revisão, a Concessionária ou a Oficina Autorizada Chevrolet deverá carimbar, datar e assinar o quadro correspondente. Certifique-se de que o procedimento mencionado anteriormente tenha sido executado para poder comprovar, a qualquer momento, que o veículo recebeu os cuidados devidos.

Na seção "Serviços e Manutenção" deste manual encontram-se os itens a serem revisados, de acordo com o Plano de Manutenção Preventiva, assim como sua frequência.

Ao executar os serviços de manutenção descritos nesta seção, a Concessionária ou a Oficina Autorizada Chevrolet procederá como explicado no tópico anterior.

Nesta seção, encontra-se o cupom da 1ª revisão, a ser destacado somente ao executar o serviço

13-2 Informações sobre a garantia

correspondente. Não aceite o manual com as vias do cupom previamente destacadas.

Plano de Manutenção Preventiva*

Nas páginas da seção "Serviços e Manutenção" deste Manual do proprietário, apresentamos um Plano de Manutenção Preventiva, que é oferecido como uma recomendação para que o proprietário possa conservar seu veículo em perfeitas condições de funcionamento.

Em relação à primeira revisão, leia com cuidado as informações aqui descritas sobre os itens e os serviços não cobertos pela Garantia.

Esclarecemos que o Plano de Manutenção Preventiva foi concebido para um veículo utilizado em condições normais de funcionamento.

Para outras condições consideradas severas, os intervalos entre as revisões devem ser proporcionalmente reduzidos, de acordo com a frequência e a intensidade do serviço severo ao qual se submete o veículo. Sob condições consideradas severas, é necessário revisar, limpar e/ou trocar com mais frequência os seguintes itens:

- Óleo lubrificante do motor e filtro do óleo
Consulte *Óleo para motor na página 10-9*.
- Elemento do filtro de ar do motor
Consulte *Filtro de ar do motor na página 10-14*.

Por exemplo, as condições de funcionamento a seguir são consideradas severas:

- Funcionamento constante em tráfego urbano lento com paradas e partidas excessivas.
- Serviços de táxi e similares.

- Viagens frequentes de curta distância, sem que o motor alcance a temperatura de funcionamento normal.
- Viagens longas em estradas de terra e/ou areia (estradas irregulares, com areia ou lama excessiva).
- Funcionamento prolongado em marcha lenta.
- Quando o veículo permanece, com frequência, parado por mais de dois dias.

** O Plano de Manutenção Preventiva se encontra discriminado neste Manual do Proprietário, sendo aqui mencionado em virtude de sua vinculação com o processo de garantia. Ressaltamos que este Plano aplica-se a veículos que trabalham em condições normais de funcionamento. Veículos que funcionam sob condições severas de trabalho exigem uma redução proporcional nos quilômetros indicados. (Se o veículo pertence ao programa exclusivo de frotas*

Informações sobre a garantia 13-3

e/ou a empresas de aluguel de veículos, consulte o livreto "Guia de Revisões Específico para Frotas". Para obter mais informações entre em contato com uma Concessionária Chevrolet.)

Certificado de garantia internacional

A General Motors do Brasil, procurando sempre maneiras melhores de servir seus clientes, conta com um programa de cobertura de garantia para os países da América do Sul. Assim, se o veículo se encontrar ainda dentro do período de garantia, a Rede de Concessionárias Chevrolet dos países participantes oferecerão serviços sem nenhum custo.

Os países participantes deste programa são Argentina, Paraguai e Uruguai.

Garantia do veículo

A Concessionária ou a Oficina Autorizada Chevrolet concede ao proprietário de um veículo Chevrolet, os seguintes direitos:

Garantia: De acordo com os termos do respectivo certificado inserido neste Manual.

Revisão de manutenção preventiva: Uma delas é executada antes da entrega do veículo e a outra é executada no final do primeiro ano de uso ou a 10.000 km (o que ocorrer primeiro), sem nenhum custo para o proprietário (à exceção dos itens normais de desgaste - consulte *Mensagem importante aos proprietários... na página 13-4*). A primeira revisão especial será executada na Concessionária ou Oficina Autorizada Chevrolet, mediante a apresentação do cupom encontrado no final desta seção, e respeitados os limites de quilometragem indicados (consulte *Garantia limitada do veículo novo na página 13-6*).

Se o veículo pertence ao programa exclusivo de frotas e/ou a empresas de aluguel de veículos, consulte o livreto "Guia de Revisões Específico para Frotas". Para obter mais informações, entre em contato com uma Concessionária Chevrolet.

Assistência técnica: Na seção de Informações ao cliente deste manual, encontram-se as diretrizes para garantir a máxima satisfação nos serviços e perguntas relacionadas à Concessionária ou Oficina Autorizada Chevrolet.

Orientação: Na entrega de um automóvel novo, sobre:

- A. Itens de responsabilidade do proprietário, Garantia limitada do veículo novo e Termos da garantia.
- B. Manutenção preventiva.
- C. Uso correto dos comandos, dos indicadores e dos acessórios do veículo.

13-4 Informações sobre a garantia

Para adquirir estes direitos, é necessário

1. Que a Concessionária vendedora preencha corretamente a nota fiscal de venda, um documento que concede a garantia oferecida pela General Motors do Brasil Ltda.
2. O preenchimento correto do Quadro de identificação, que pode ser encontrado no final deste manual. Certifique-se de que a Concessionária vendedora assine, date e carimbe a tabela para conceder os direitos na Concessionária ou a Oficina Autorizada Chevrolet.

Mensagem importante aos proprietários...

Para poder usufruir a garantia oferecida pela General Motors do Brasil Ltda. para o veículo, o proprietário deverá observar com atenção as instruções aqui indicadas, relativas à manutenção do veículo.

Durante a vigência desta garantia, as revisões de manutenção preventiva previstas no Plano de Manutenção Preventiva contido neste Manual do Proprietário deverão, obrigatoriamente, ser executadas em uma Concessionária Chevrolet ou Oficina Autorizada Chevrolet.

Visão rápida da cobertura da garantia

Não existem quaisquer garantias com relação ao veículo adquirido, expressas ou inferidas, declaradas pela Concessionária na condição de vendedora e prestadora de serviços, ou pela General Motors do Brasil Ltda., na condição de fabricante ou importadora, a não ser aquelas contra defeitos de material ou de manufatura estabelecidas no presente Termo de Garantia. Toda e qualquer reclamação do comprador quanto a falhas, defeitos e omissões verificados no veículo, durante a vigência desta garantia, somente será atendida mediante a

apresentação da nota fiscal respectiva emitida pela Rede de Concessionárias Chevrolet, junto com o Manual do Proprietário preenchido corretamente, sendo estes os únicos documentos competentes para assegurar o atendimento, com exclusão de qualquer outro.

A General Motors do Brasil Ltda., garante que cada veículo novo de sua fabricação ou importação e entregue ao primeiro comprador por uma Concessionária Chevrolet, incluindo todos os equipamentos e acessórios nele instalados na fábrica - é isento de defeitos de material ou de manufatura, em condições normais de uso, transferindo-se automaticamente todos os direitos cobertos por esta garantia, no caso de o veículo vir a ser revendido, ao(s) proprietário(s) subsequente(s), até o término do prazo previsto neste termo.

A obrigação da General Motors do Brasil Ltda. limita-se ao conserto ou substituição de quaisquer peças que, dentro do período normal da

Informações sobre a garantia 13-5

Garantia a que aludem estes Termos, conforme a discriminação observada no tópico abaixo, sejam devolvidas a uma Concessionária ou Oficina Autorizada Chevrolet, em seu estabelecimento comercial, e cuja inspeção revele satisfatoriamente a existência do defeito reclamado. O conserto ou substituição das peças defeituosas, de acordo com esta Garantia, será feito pela Concessionária ou a Oficina Autorizada Chevrolet, sem débito das peças e mão-de-obra por ela empregadas.

A presente garantia inclui as garantias legais e a garantia contratual, e é concedida nas seguintes situações:

- A. 36 meses ao comprador, se pessoa física ou jurídica, que use o veículo como destinatário final, à exceção daqueles que usem o veículo para serviços de transporte remunerado de pessoas ou bens; e

- B. 36 meses ou 100.000 km, o que ocorrer primeiramente, ao comprador, pessoa jurídica, que use o veículo para seu próprio negócio ou produção, ou ao comprador, pessoa física, que use o veículo em serviços de transporte remunerados de pessoas ou bens.

Esta garantia substitui definitivamente quaisquer outras garantias, expressas ou inferidas, incluindo quaisquer garantias implícitas quanto à comercialização ou adequação do veículo para um fim específico, e quaisquer outras obrigações ou responsabilidades por parte do fabricante.

A General Motors do Brasil Ltda. reserva-se o direito de modificar as especificações ou de introduzir melhorias nos veículos, a qualquer momento, sem incorrer na obrigação de executar os mesmos procedimentos para veículos vendidos anteriormente.

Os termos desta garantia não se aplicam nos seguintes casos:

- A um veículo Chevrolet submetido a uso incorreto, negligência ou acidente;
- A veículo reparado ou modificado fora da Concessionária ou a Oficina Autorizada Chevrolet, de modo que, no julgamento do fabricante, tenha seu desempenho e sua segurança afetados negativamente;
- A serviço de manutenção regular (como: ajuste do motor, limpeza do sistema de combustível, alinhamento da direção, balanceamento das rodas e ajustes dos freios e da embreagem);
- Substituição de itens de manutenção normal (como: velas de ignição, filtros, correias, escovas do alternador e do motor de partida, discos e pastilhas de freio, sistema da embreagem (platô, discos e rolamentos), buchas da

13-6 Informações sobre a garantia

suspensão, amortecedores, rolamentos de uso geral e vedadores), quando tal reposição seja executada junto com serviços de manutenção regulares;

- Desgaste normal de itens de estofamentos e de guarnições, devido a desgaste ou a exposição a intempéries.

Garantia limitada do veículo novo

1. **Preparação antes da entrega:**
Para certificar-se de obter a máxima satisfação com o veículo novo, a Concessionária vendedora submeteu o veículo a uma revisão de entrega cuidadosa, de acordo com o programa de inspeção de veículos novos, como recomendado pelo fabricante.
2. **Identificação do proprietário:**
O Quadro de identificação do veículo e do proprietário, que pode ser encontrado no final

deste manual, preenchido de maneira correta e assinado pela Concessionária vendedora, é usado para apresentar o proprietário à Rede de Concessionárias ou Oficinas Autorizadas Chevrolet em todo o território nacional e, junto com o Aviso de Venda, emitido pela Concessionária vendedora, permite receber todos os serviços indicados nestas regras.

3. **Garantia:** De acordo com os termos da garantia indicados, o proprietário receberá os serviços cobertos pela garantia na Concessionária ou a Oficina Autorizada Chevrolet.
4. **Primeira revisão (especial) do Plano de manutenção preventiva relacionada a 1 ano de uso ou 10.000 km:** O cupom correspondente autoriza o proprietário a receber todos os serviços correspondentes, em qualquer Concessionária ou Oficina Autorizada Chevrolet, apresentando o Manual do

Proprietário. A 1ª revisão deve ser executada dentro de 12 meses a partir da data da venda ao primeiro comprador, com uma tolerância de 30 dias a mais ou a menos, ou dentro da faixa de 9.000 a 11.000 km, o que ocorrer primeiro. A mão de obra é gratuita para o proprietário, que é responsável somente pelos custos relacionados aos itens de desgaste normal (ver instruções detalhadas em *Mensagem importante aos proprietários... na página 13-4*).

5. **É responsabilidade do proprietário:** Proporcionar manutenção apropriada para o veículo, o que não somente reduz os custos operacionais, mas também ajuda a impedir mau funcionamento devido a negligência, que não é coberto pela garantia. Assim, para a própria proteção do proprietário, procurar sempre a Concessionária ou a Oficina Autorizada

Informações sobre a garantia 13-7

Chevrolet para executar a revisão programada, como descrito no Plano de Manutenção Preventiva, porque a garantia somente será aplicável com a apresentação do Manual do Proprietário, com todos os quadros correspondentes das revisões devidamente preenchidos de maneira correta e assinados pela Concessionária ou a Oficina Autorizada Chevrolet que executar os serviços.

Garantia limitada de peças e acessórios

Itens e serviços não cobertos pela Garantia

Para os itens previstos na primeira revisão de Manutenção Preventiva, a mão-de-obra de verificação é gratuita, desde que seja executada dentro do período de garantia ou da quilometragem estipulada como indicado nas Regras da Garantia, à exceção das despesas, incluindo-se

as de mão-de-obra, relacionadas aos itens normais de desgaste, danos e outras falhas de funcionamento causados por terceiros.

Os itens e os serviços contidos nesta categoria são descritos abaixo:

- Óleos e fluidos em geral
- Filtros em geral
- Serviços relacionados ao Plano de Manutenção Preventiva
- Vidros

Peças e componentes com desgaste natural

Algumas peças e alguns componentes podem sofrer desgaste natural (em níveis diferentes), de acordo com a operação à qual se submete o veículo, e são cobertos pela garantia legal por um período de 90 dias em relação a defeitos de fabricação, a partir da data da compra do veículo. Em caso de defeito de fabricação (após confirmação de que não foram sujeitos a

uso abusivo), as peças ou os componentes serão substituídos. Em qualquer outra situação, a substituição seguirá a orientação específica do fabricante, e todas as despesas serão de responsabilidade do proprietário.

São elas:

- Buchas da suspensão
- Sistema da embreagem (platô, discos e rolamentos)
- Discos de freio
- Lonas e pastilhas de freio
- Amortecedores
- Rolamentos em geral
- Vedadores em geral
- Velas de ignição
- Fusíveis
- Lâmpadas
- Palhetas dos limpadores dos vidros
- Pneus
- Correias

13-8 Informações sobre a garantia

- Escovas do alternador e motor de partida.

Bateria

A bateria tem garantia de doze (12) meses, independentemente do tipo de uso do veículo. Não são cobertos pela garantia casos caracterizados como uso inadequado, como mencionado no item "Os termos desta garantia não são aplicáveis nos seguintes casos", consulte *Visão rápida da cobertura da garantia na página 13-4*.

Funcionamento da cobertura da garantia em país estrangeiro

Para desfrutar os direitos da garantia nos países mencionados anteriormente, deverão ser obedecidos todos os procedimentos listados em *Garantia limitada do veículo novo na página 13-6* e em *Visão rápida da cobertura da garantia na página 13-4* neste manual.

A revisão de Manutenção Preventiva deve ser executada em Concessionárias localizadas em território brasileiro.

Informações ao consumidor 14-1

Informações ao consumidor

Informações ao consumidor
Escritórios de assistência ao cliente 14-1

Informações ao consumidor

Escritórios de assistência ao cliente

CRC - Centro de relacionamento Chevrolet



É possível entrar em contato diretamente com a General Motors sem custo de qualquer lugar do país pelo telefone:

- **Brasil 0800-702-4200**

- **Argentina 0800-888-2438**
- **Uruguai 0800-24389**
- **Paraguai 009-800-542-0087**

Para agilizar a assistência do **CRC**, tenha em mãos as seguintes informações:

- Número de identificação do veículo - VIN (número do chassi).
- Número do CPF/CNPJ do cliente.

Chevrolet Road Service

O Manual de Condições Gerais do programa Road Service, está inserido no kit de informações gerais, fornecido ao proprietário do veículo Chevrolet.



14-2 Informações ao consumidor

Para obter mais informações sobre as Revisões Chevrolet, acesse www.chevrolet.com.br/revisao e programe a revisão on-line.

Nível de ruído

Este veículo está em conformidade com as Resoluções CONAMA 01/93, 08/93 e 272/00, e com a Instrução Normativa do IBAMA nº 28/02, de controle da poluição sonora para veículos automotores. Limite máximo de ruído para fiscalização (com o veículo parado):

Veículo	dB(A)
1.8L (AT)	90,0 a 4.000 rpm
AT — Transmissão automática	

É importante que todo o serviço de manutenção seja executado de acordo com as **Manutenções preventivas** para que o veículo permaneça dentro dos padrões antipoluentes.

ÍNDICE i-1

A	
Acessórios e alterações	10-2
Agendamento de manutenção	
Fluidos e lubrificantes	
recomendados	11-8
Manutenção preventiva	11-4
Airbags	
Cortina	3-19
Dianteiros	3-17
Indicador de Condição do	
Passageiro	5-13
Interruptor de desativação	3-20
Lateral	3-18
Luz Indicadora	5-13
Verificação do sistema	3-15
Alarme	
Sistema antifurto	2-9
Alavanca seletora	9-20
Amaciamento de	
veículo novo	9-14
Amaciamento, Veículo Novo ...	9-14
Ao carregar o veículo	4-11

Apoio de braço	
Banco dianteiro	3-5
Banco traseiro	3-8
Apoio de braço do banco	
dianteiro	3-5
Apoio de braço do banco	
traseiro	3-8
Apoios de cabeça	3-1
Aquecimento	8-1
Áreas de armazenamento	
Debaixo do banco	4-3
Informações sobre dispo-	
sição de cargas no	
veículo	4-11
Óculos	4-3
Painel de instrumentos	4-1
Porta-luvas	4-2
Sistema de bagageiro	
do teto	4-10
Sistema de gestão de carga ...	4-8
Tampa do painel do	
compartimento de carga/	
compartimento de carga	
traseiro	4-7
Armazenamento do veículo	10-5

Assistência ao cliente	
Escritórios	14-1
Atenção	
Luz do Sistema de Freio	5-17
Automática	
Fluido da transmissão	10-13
Automático	
Transmissão	9-19
Travas das portas	2-7
Avisos	v
Cuidados e Perigos	v
Pisca-alerta	6-3

B

Bancos	
Ajuste, dianteiro	3-3
Apoios de cabeça	3-1
Encosto rebatível	3-5
Porta-objetos debaixo do	
banco	4-3
Traseiros	3-6

i-2 ÍNDICE

Bancos dianteiros			
Ajustes	3-3		
Bancos traseiros	3-6		
Bateria	10-21		
Partida do motor com			
cabos auxiliares	10-46		
Proteção de Energia	6-8		
Buzina	1-10, 5-3		
C			
Caixa para óculos	4-3		
Câmera retrovisora (RVC)	9-32		
Câmera, Retrovisora	9-32		
Capacidades e especifica- ções	12-8		
Capô	10-6		
Carga			
Sistema de gestão	4-8		
Certificado de garantia inter- nacional	13-3		
Chaves	2-1		
Cinto de três pontos	3-11		
Cintos de segurança	3-9		
Avisos	5-12		
Cinto de três pontos	3-11		
Como usar os cintos de segurança corretamente	3-10		
Cuidados	3-15		
Uso durante a gravidez	3-14		
Cluster de instrumentos	5-9		
Cluster, Instrumentos	5-9		
Cobertura de operação em outros países	13-8		
Combustível			
Abastecendo o tanque	9-35		
Aditivos	9-34		
Direção econômica	1-16		
Economia, Condução para Maior	9-3		
Luz de advertência de nível de combustível			
baixo	5-20		
Medidor	5-11		
Como usar os cintos de segurança corretamente	3-10		
Como utilizar este Manual	iv		
Compartimento			
Bagagem	4-4		
Compartimento de bagagem	4-4		
Compartimentos			
Compartimentos de carga	4-1		
Compartimentos de carga			
Compartimento de bagagem	4-4		
Extintor de incêndio	4-9		
Veículo	10-5		
Computador de bordo	5-25		
Computador, hodômetro parcial	5-25		
Condução			
Ambiente	9-2		
Defensiva	9-3		
Estradas em regiões montanhosas	9-13		
Fora de estrada	9-6		
Maior Economia de Combustível	9-3		
Retorno para a pista	9-6		
Rodovias Molhadas	9-8		
Se o Veículo Atolar	9-13		

ÍNDICE i-3

Controle de velocidade de	
cruzeiro	9-27
Luz	5-22
Controle do veículo	9-4
Controle remoto	2-2
Rádio	2-2
Controles das luzes externas ...	6-1
Conversor catalítico	9-18
Corte de corrente	9-24
Cuidados com a aparência	
Externa	10-49
Interior	10-51
Cuidados com o veículo	
Pressão dos pneus	10-40
Cuidados, Perigos e Avisos	v

D

Dados do motor	12-3
Difusores de ar	8-7
Dimensões	
Veículo	12-7
Dimensões do veículo	12-7

Direção	9-5
Ajuste da roda	5-2
Controles da Roda	5-2
Fluido, Hidráulica	10-19
Hidráulica, luzes de adver-	
tência	5-18
Mais econômica	1-16
Direção defensiva	9-3
Direção hidráulica	5-18
Direção, Sinalizadores	6-3
Dispositivo de retenção para	
crianças	
Faixa superior	3-26
ISOFIX	3-23
Sistemas	3-21
Dispositivo de retenção	
para crianças ISOFIX	3-23

E

Elétrico	
Espelhos	2-11
Fluido da direção	10-19
Proteção, Bateria	6-8
Travas das portas	2-6
Vidros	2-13
Encosto rebatível	3-5

Energia	
Potência do motor	
reduzida	5-21
Tomadas	5-6
Entrada de ar	8-8
Especificações	
Pressão dos pneus	12-11
Especificações e Capaci-	
dades	12-8
Espelhos	
Convexo	2-11
Elétrico	2-11
Espelhos escamoteáveis	2-12
Retrovisor manual	2-12
Espelhos aquecidos	
Vidro traseiro	2-14
Espelhos convexos	2-11
Espelhos escamoteáveis	2-12
Espelhos retrovisores	2-12
Espelhos retrovisores	
internos	2-12
Espelhos, Retrovisores	
internos	2-12

i-4 ÍNDICE

Estacionamento	9-17
Freio	9-26
Luz indicadora do auxiliar ultrassônico	5-18
Sensor, ultrassônico	9-30
Sobre Materiais Combustíveis	9-18
Estradas em regiões montanhosas	9-13
Extintor de incêndio	4-9

F

Falha, Transmissão automática	9-23
Faróis	
Ajuste do alcance	6-2
Comutador de Farol Alto/Baixo	6-2
Lampejador dos faróis	6-2
Lembrete de luzes acesas	5-22
Luz indicadora de farol alto aceso	5-21
Substituição de lâmpadas ..	10-25
Faróis de neblina	
Dianteiros	6-4
Traseiros	6-4

Farol de neblina	
Luz	5-21
Ferramentas	10-40
Filtro, Limpador de ar do motor ...	10-14
Fluido	
Direção elétrica	10-19
Freios	10-20
Lavador do para-brisa	10-20
Transmissão automática	10-13
Fluidos e lubrificantes recomendados	11-8
Folha de dados	
Veículo	iii
Folha de dados do veículo	iii
Fora de estrada	9-6
Condução	9-6
Retorno	9-6
Freio	
Luz de advertência do sistema	5-17
Freios	10-20
Antiblocante	9-25
Assistência	9-27
Estacionamento	9-26
Fluido	10-20

Frenagem	9-4
Fusíveis	10-30
Caixa de fusíveis do compartimento do motor ..	10-31
Caixa de fusíveis do compartimento traseiro	10-38
Caixa de fusíveis do painel de instrumentos	10-35

G

Garantia do veículo	13-3
Garantia limitada	
Peças e acessórios	13-7
Garantia limitada de peças e acessórios	13-7
Garantia limitada do veículo novo	13-6
Gravidez, uso de cintos de segurança	3-14

ÍNDICE i-5**H**

Hodômetro	5-10
Percurso	5-11
Hodômetro parcial	5-11

I

Identificação do veículo	
Placa	12-2
Iluminação	
Controle de Iluminação	6-5
Entrada	6-6
Saída	6-7
Iluminação de entrada	6-6
Iluminação de saída	6-7
Imobilizador	2-10
Luz	5-20
Indicador de Condição do	
Airbag do Passageiro	5-13
INFOCARD	2-2
Informações gerais	
Serviços e manutenção	11-1

Informações sobre a	
garantia	13-1
Certificado de garantia	
internacional	13-3
Cobertura de operação em	
outros países	13-8
Garantia limitada de peças	
e acessórios	13-7
Garantia limitada do	
veículo novo	13-6
Mensagem importante aos	
proprietários	13-4
Resumo da cobertura	13-4
Veículo	13-3
Informações sobre dispo-	
sição de cargas no veículo ...	4-11
Interruptores	
Desativação do airbag	3-20
Introdução	iv

L

Lâmpadas	
Controles Externos	6-1
Cortesia	6-5
Faróis, sinalizadores de	
direção e luzes de	
estacionamento	10-26
Farol de neblina	6-4
Indicador de defeito	5-14
Lanternas traseiras, luzes	
de freio e luzes de	
marcha à ré	10-28
Leitura	6-6
Lembrete	5-22
Neblina traseira	6-4
Placa de licença	10-29
Teto	6-5
Lâmpadas de leitura	6-6
Lampejador dos faróis	6-2
Lanterna de neblina	5-22, 6-4
Lanternas	
Comutador de Farol Alto/	
Baixo	6-2
Lampejador dos faróis	6-2

i-6 ÍNDICE

Lanternas traseiras		Luz indicadora do auxiliar de estacionamento ultrasônico 5-18	Luzes (Continuação)
Luzes de freio e Luzes de marcha à ré 10-28		Luz indicadora do sistema de carga 5-14	Lanterna de neblina 5-22
Lavador/limpador do vidro traseiro 5-5		Luzes	Luz de advertência de nível de combustível baixo 5-20
Limpador/Filtro de ar, Motor 10-14		Advertência de temperatura do líquido de arrefecimento do motor 5-18	Luz indicadora de anomalia 5-16
Limpadores		Advertência do Sistema de Freio 5-17	Porta entreaberta 5-22
Lavador traseiro 5-5		Advertência do sistema de freios antiblo-cantes (ABS) 5-17	Potência do motor reduzida 5-21
Limpeza		Advertência, direção hidráulica 5-18	Pressão de óleo do motor 5-19
Limpeza externa 10-49		Auxiliar de estacionamento ultrassônico 5-18	Pressão dos pneus 5-19
Limpeza interna 10-51		Avisos do Cinto de Segurança 5-12	Sistema de carregamento 5-14
Líquido de arrefecimento		Controle de velocidade de cruzeiro 5-22	Luzes de advertência, medidores e indicadores 5-7
Luz de advertência de temperatura do motor 5-18		Farol alto aceso 5-21	Luzes de cortesia 6-5
Motor 10-15		Farol de neblina 5-21	Luzes internas 6-5
Líquido do lavador 10-20		Imobilizador 5-20	
Luz de advertência de nível de combustível baixo 5-20		Indicação do Airbag 5-13	
Luz de freio elevada 10-29			
Luz indicadora da lanterna de neblina 5-22			
Luz indicadora de farol alto aceso 5-21			
Luz indicadora de funcionamento incorreto 5-14			
			M
			Manutenção preventiva 11-4
			Medidores
			Combustível 5-11
			Hodômetro 5-10
			Hodômetro parcial 5-11
			Luzes de advertência e indicadores 5-7

ÍNDICE i-7**Medidores (Continuação)**

Tacômetro	5-11
Velocímetro	5-10
Visor da transmissão	5-12

Mensagem importante

Proprietários	13-4
---------------------	------

Mensagens

Óleo do Motor	5-25
Veículo	5-25

Modo manual

	9-22
--	------

Monóxido de Carbono

Sistema de escapamento	9-18
------------------------------	------

Monóxido de carbono

Tampa do porta-malas	2-8
----------------------------	-----

Mostrador digital com

funções múltiplas (DIC)	5-23
-------------------------------	------

Motor

Escapamento	9-18
Limpador/Filtro de ar	10-14
Líquido de arrefecimento	10-15
Luz de advertência de temperatura do líquido de arrefecimento	5-18
Luz de pressão	5-19
Luz de verificação e revisão em breve	5-14
Mensagens do óleo	5-25

Motor (Continuação)

Partida	9-15
Potência do motor reduzida	5-21
Sistema de arrefecimento ..	10-15
Sistema de vida útil do óleo	10-11
Superaquecimento	10-17
Vista geral do compartimento	10-8

O**Óleo**

Luz de pressão	5-19
Mensagens	5-25
Motor	10-9
Sistema de vida útil do óleo para motor	10-11

Olhais de fixação com

correia superior	3-26
------------------------	------

P**Painel de instrumentos**

Porta-Objetos	4-1
Para-brisa Limpador/lavador	5-3
Para-sóis	2-15
Partida do motor	9-15
Partida do motor com cabos auxiliares	10-46
Perigo, atenção e cuidado	v
Peso do veículo	12-6
Pesos Veículo	12-6
Pisca-alerta, Sinalizador de Advertência	6-3
Plaqueta de identificação	12-2
Pneus Inspeção	10-41
Luz de pressão	5-19
Rodízio	10-42
Troca de roda	10-43
Pneus e rodas	10-40
Pneus diferentes	10-43
Porta Luz indicadora de porta aberta	5-22

i-8 ÍNDICE

Porta-copos	4-3
Porta-luvas	4-2
Porta-objetos	4-1
Porta-objetos debaixo do banco	4-3
Portas	
Travas	2-5
Travas elétricas	2-6
Posições da ignição	9-15
Potência do motor reduzida ...	5-21
Pressão	
Pneu	12-11
Pressão dos pneus	12-11
Profundidade da banda de rodagem	10-41

R

Reboque	
Veículo	10-48
Regulagem do alcance dos faróis	6-2

Reparo	
Fazer revisão em breve	5-16
Luz de revisão em breve	5-14
Reservatório de partida a frio	9-34
Rodas	
Substituição	10-43
Rodas e pneus	10-40
Rodízio, pneus	10-42
Rodovias	
Como Conduzir, Molhadas	9-8

S

Segurança	
Alarme do veículo	2-9
Veículo	2-9
Sensor de estacionamento ultrassônico	9-30
Serviço	
Acessórios e alterações	10-2
Manutenção, Informações gerais	11-1
Realizando seu próprio trabalho	10-6
Serviços de informação e entretenimento	7-2

Sinalizador de advertência (pisca-alerta)	6-3
Sinalizadores de direção e de mudança de pista	6-3
Sistema	
Bagageiro	4-10
Serviços de informação e entretenimento	7-2
Sistema de airbag "cortina"	3-19
Sistema de airbags	
dianteiros	3-17
Sistema de airbags laterais	3-18
Sistema de aquecimento e ventilação	8-1
Sistema de arrefecimento	10-15
Sistema de bagageiro do teto	4-10
Sistema de freios antibloqueantes (ABS)	9-25
Luz de advertência	5-17
Sistema de ventilação e de ar condicionado	
Aquecimento e ventilação	8-1

ÍNDICE i-9**Sistema elétrico**

Caixa de fusíveis do compartimento do motor ..	10-31
Caixa de fusíveis do compartimento traseiro	10-38
Caixa de fusíveis do painel de instrumentos	10-35
Fusíveis	10-30
Sistemas antifurto	
Imobilizador	2-10
Substituição da palheta do limpador	10-23
Substituição da palheta, Limpador	10-23
Substituição de lâmpadas	
Faróis	10-25
Faróis, sinalizadores de direção e luzes de estacionamento	10-26
Lâmpadas da placa de licença	10-29
Lanternas traseiras, luzes de freio e luzes de marcha à ré	10-28
Luz de freio elevada	10-29
Superaquecimento, Motor	10-17

T

Tacômetro	5-11
Tampa do painel do compartimento de carga/compartimento de carga traseiro	4-7
Tampa do porta-malas	2-8
Tampas	
Painel do compartimento de carga/compartimento de carga traseiro	4-7
Tanque de combustível	
Partida a frio	9-34
Teto	
Teto solar	2-15
Teto solar	2-15
Tomadas	
Energia	5-6
Transmissão	
Automático	9-19
Fluido, Automática	10-13
Transmissão automática	
Alavanca seletora	9-20
Corte de corrente	9-24
Falha	9-23
Modo manual	9-22
Visor da transmissão	9-19

Travas

Porta automática	2-7
Porta elétrica	2-6
Portas	2-5
Segurança	2-7
Travas de segurança	2-7
Triângulo de segurança	4-9
Triângulo, Segurança	4-9

V**Veículo**

Controle	9-4
Fazer revisão em breve	5-16
Mensagens	5-25
Número de identificação (VIN)	12-1
Reboque	10-48
Segurança	2-9
Sistema de alarme	2-9
Veículo Atolado	9-13
Velocímetro	5-10
Ventilação, Ar	8-7
Verificação do sistema de segurança	3-14

i-10 ÍNDICE

Verificar	
Luz do motor	5-14
Vidros	
Aquecido, traseiro	2-14
Elétrico	2-13
Vidros traseiros	
Espelhos aquecidos	2-14
Visor da transmissão	5-12, 9-19
Visores	
Transmissão	5-12
Transmissão automática	9-19

Quadro de Controle das Revisões

Instruções para uso

A Concessionária deverá carimbar e assinar o quadro correspondente a cada revisão que efetuar, indicando a quilometragem, o nº da Ordem de Serviço e a data em que o serviço foi executado. Caso o veículo pertença ao programa exclusivo para frotas e/ou locadoras de veículos, consulte o livreto "Guia de Revisões Específico para Frotas". Para maiores informações, entre em contato com uma concessionária Chevrolet.

Revisão de Entrega

Data: / /

Carimbo Concessionária

O. S.: km:

1ª Revisão Especial aos 10.000 km

Data: / /

Carimbo Concessionária

O. S.: km:

2ª Revisão aos 20.000 km

Data: / /

Carimbo Concessionária

O. S.: km:

3ª Revisão aos 30.000 km

Data: / /

Carimbo Concessionária

O. S.: km:

4ª Revisão aos 40.000 km

Data: / /

Carimbo Concessionária

O. S.: km:

5ª Revisão aos 50.000 km

Data: / /

Carimbo Concessionária

O. S.: km:

6ª Revisão aos 60.000 km

Data: / /

Carimbo Concessionária

O. S.: km:

7ª Revisão aos 70.000 km

Data: / /

Carimbo Concessionária

O. S.: km:

Quadro de Controle das Revisões

<p>8ª Revisão aos 80.000 km</p> <p>Data: / /</p> <p>Carimbo Concessionária</p> <p>O. S.: km:</p>	<p>9ª Revisão aos 90.000 km</p> <p>Data: / /</p> <p>Carimbo Concessionária</p> <p>O. S.: km:</p>	<p>10ª Revisão aos 100.000 km</p> <p>Data: / /</p> <p>Carimbo Concessionária</p> <p>O. S.: km:</p>
<p>11ª Revisão aos 110.000 km</p> <p>Data: / /</p> <p>Carimbo Concessionária</p> <p>O. S.: km:</p>	<p>12ª Revisão aos 120.000 km</p> <p>Data: / /</p> <p>Carimbo Concessionária</p> <p>O. S.: km:</p>	<p>13ª Revisão aos 130.000 km</p> <p>Data: / /</p> <p>Carimbo Concessionária</p> <p>O. S.: km:</p>
<p>14ª Revisão aos 140.000 km</p> <p>Data: / /</p> <p>Carimbo Concessionária</p> <p>O. S.: km:</p>	<p>15ª Revisão aos 150.000 km</p> <p>Data: / /</p> <p>Carimbo Concessionária</p> <p>O. S.: km:</p>	<p>16ª Revisão aos 160.000 km</p> <p>Data: / /</p> <p>Carimbo Concessionária</p> <p>O. S.: km:</p>

Quadro de Controle das Trocas de Óleo do Motor

Instruções para uso

A Concessionária deverá carimbar e assinar o quadro correspondente a cada Troca de Óleo que efetuar, indicando a quilometragem, o nº da Ordem de Serviço e a data em que o serviço foi executado. Caso o veículo pertença ao programa exclusivo para frotas e/ou locadoras de veículos, consulte o livreto "Guia de Revisões Específico para Frotas". Para maiores informações, entre em contato com uma concessionária Chevrolet.

Troca de Óleo aos 5.000 km

Data: / /

Carimbo Concessionária

O. S.: km:

Troca de Óleo aos 10.000 km

Data: / /

Carimbo Concessionária

O. S.: km:

Troca de Óleo aos 15.000 km

Data: / /

Carimbo Concessionária

O. S.: km:

Troca de Óleo aos 20.000 km

Data: / /

Carimbo Concessionária

O. S.: km:

Troca de Óleo aos 25.000 km

Data: / /

Carimbo Concessionária

O. S.: km:

Troca de Óleo aos 30.000 km

Data: / /

Carimbo Concessionária

O. S.: km:

Troca de Óleo aos 35.000 km

Data: / /

Carimbo Concessionária

O. S.: km:

Quadro de Controle das Trocas de Óleo do Motor

<p>Troca de Óleo aos 40.000 km</p> <p>Data: / /</p> <p>Carimbo Concessionária</p> <p>O. S.: km:</p>	<p>Troca de Óleo aos 45.000 km</p> <p>Data: / /</p> <p>Carimbo Concessionária</p> <p>O. S.: km:</p>	<p>Troca de Óleo aos 50.000 km</p> <p>Data: / /</p> <p>Carimbo Concessionária</p> <p>O. S.: km:</p>
<p>Troca de Óleo aos 55.000 km</p> <p>Data: / /</p> <p>Carimbo Concessionária</p> <p>O. S.: km:</p>	<p>Troca de Óleo aos 60.000 km</p> <p>Data: / /</p> <p>Carimbo Concessionária</p> <p>O. S.: km:</p>	<p>Troca de Óleo aos 65.000 km</p> <p>Data: / /</p> <p>Carimbo Concessionária</p> <p>O. S.: km:</p>
<p>Troca de Óleo aos 70.000 km</p> <p>Data: / /</p> <p>Carimbo Concessionária</p> <p>O. S.: km:</p>	<p>Troca de Óleo aos 75.000 km</p> <p>Data: / /</p> <p>Carimbo Concessionária</p> <p>O. S.: km:</p>	<p>Troca de Óleo aos 80.000 km</p> <p>Data: / /</p> <p>Carimbo Concessionária</p> <p>O. S.: km:</p>

1ª REVISÃO (ESPECIAL)

VEÍCULO VIN

Proprietário:
Executada aos: km Data: / /
Concessionária:
Cidade: Estado:

Declaro ter sido atendido quanto aos serviços de revisão especial previstos no "Plano de Manutenção Preventiva" deste Manual.

1ª VIA

.....
Assinatura do proprietário

Sr. Concessionário Vendedor:

Este cupom é comprovante de que a Revisão Especial foi executada a contento. Portanto, em seu interesse, peça ao cliente para assiná-lo e guardá-lo em seu arquivo.

Os serviços correspondentes a esta revisão estão indicados no "Plano de Manutenção Preventiva", deste Manual.

IMPORTANTE: Caso o veículo atendido tenha sido vendido por outra Concessionária, envie-lhe a 1ª via deste cupom e guarde a 2ª como comprovante.

1ª REVISÃO (ESPECIAL)

VEÍCULO VIN

Proprietário:
Executada aos: km Data: / /
Concessionária:
Cidade: Estado:

Declaro ter sido atendido quanto aos serviços de revisão especial previstos no "Plano de Manutenção Preventiva" deste Manual.

2ª VIA

Assinatura do proprietário

Sr. Concessionário Vendedor:

Vimos informar a V. Sa. que executamos os serviços de Revisão Especial ao término do primeiro ano de uso ou aos 10.000 km (o que ocorreu primeiro) no veículo identificado no verso, pelo que lhe solicitamos, através deste, providenciar o correspondente reembolso.

Atenciosamente,

Carimbo da
Concessionária
Atendadora Assinatura da Concessionária Atendadora

Termo de Recebimento e Ciência

Declaro por intermédio do presente que recebi da Concessionária _____
_____ o Manual do Proprietário e toda literatura
relativa ao veículo modelo _____
_____, chassi _____, que adquiri
nesta data.

Declaro também que fui informado (a) que as condições da Revisão Chevrolet estão disponíveis no site www.chevrolet.com.br e li e estou ciente dos termos e condições constantes do Certificado de Garantia, Condições Gerais do Chevrolet Road Service e demais literaturas.

Local: _____ Data: ____ / ____ / ____

Nome do comprador: _____

R.G. ou C.P.F. _____

Endereço: _____

Telefone: (_____) _____

Assinatura:



QUADRO DE IDENTIFICAÇÃO DO PROPRIETÁRIO

NÚMERO DE SÉRIE DO VEÍCULO		DATA DA VENDA	
----------------------------	--	---------------	--

VALIDADE DA GARANTIA	DE		À		OU		KM
----------------------	----	--	---	--	----	--	----

NOME DO 1º PROPRIETÁRIO	
-------------------------	--

NOME DO 2º PROPRIETÁRIO	
-------------------------	--

NOME DO 3º PROPRIETÁRIO	
-------------------------	--

FINALIDADE DE UTILIZAÇÃO	<input type="checkbox"/> Destinatário final	<input type="checkbox"/> Comercial
--------------------------	---	------------------------------------

VELOCÍMETRO SUBSTITUÍDO EM		COM		KM
----------------------------	--	-----	--	----

Carimbo da Concessionária	CONCESSIONÁRIA VENDEDORA	Nº	
	ENDEREÇO		
	CEP	CIDADE	ESTADO
	CNPJ	INSCR. EST.	
	TELEFONE	NOTA FISCAL DE VENDA	
	DATA	ASSINATURA	

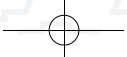
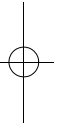

QUADRO DE INFORMAÇÕES GERAIS – TRACKER

Este quadro de informações foi elaborado para facilitar a consulta das especificações mais utilizadas.

Pneus

Calibragem: Deve ser feita com os pneus frios.

Pressão dos pneus Psi (kPa)		
Pneus	Dianteiros	Traseiros
P215/55R18 94H	35 (240)	35 (240)

Especificação de pneu reserva de uso temporário

Medida	Pressão Psi (kPa)
T 125/70R16 96M	60 (420)

Óleo do motor

Período de troca

- A cada **5.000 km** ou **6 meses**, o que ocorrer primeiro, se o veículo estiver sujeito a **CONDIÇÕES SEVERAS DE USO** (verifique maiores detalhes no manual do proprietário).
- A cada **10.000 km** ou **12 meses**, o que ocorrer primeiro, se nenhuma das condições de uso severo ocorrerem.

Tipos de óleos especificados

Óleo especificado Dexos 1 ou equivalente de qualidade API SN, ILSAC GF5 ou superior e de viscosidade SAE 5W30 SN.

Quantidade de óleo no cárter do motor: Motor 1.8L (Ecotec 6) - 4,8 litros (com filtro); 4,5 litros (sem filtro)

Combustível

Recomendamos o uso de um frasco do aditivo Flexpower ACDelco, a cada 4 tanques ou 200L de combustível. Nunca utilize aditivo específico para gasolina no etanol ou vice-versa.