



**REVISÃO  
CHEVROLET**  
MELHOR ATÉ NO PREÇO

*AGENDE.  
ACOMPANHE.  
COMPROVE.*

Para maiores informações sobre a Revisão Chevrolet, acesse o site [www.chevrolet.com.br](http://www.chevrolet.com.br) e aproveite para agendar sua revisão on-line.





**Argentina** 0800-888-2438  
[www.chevrolet.com.ar](http://www.chevrolet.com.ar)  
 0810-777-7526  
[www.planchevrolet.com.ar](http://www.planchevrolet.com.ar)

**Brasil** 0800-702-4200  
[www.chevrolet.com.br](http://www.chevrolet.com.br)

**Uruguai** 0800-2438  
[www.chevrolet.com.uy](http://www.chevrolet.com.uy)

**Paraguai** 0098-00542-0087  
[www.chevrolet.com.py](http://www.chevrolet.com.py)



**Brasil** 0800-702-4200  
**Argentina** 0800-555-11-15  
**Uruguai** 0800-555-11-153  
**Paraguai** 0010 (a cobrar)  
 0054-11-478-81-115

## Manual do Proprietário

*As informações e descrições dos equipamentos, contidas neste Manual do Proprietário, tomaram como base um veículo totalmente equipado com os opcionais e acessórios disponíveis na data da publicação indicada na lombada.*

*Todas as informações, ilustrações e especificações contidas neste Manual baseiam-se em dados existentes na época de sua publicação. Reservamo-nos o direito de introduzir modificações a qualquer momento, tanto no produto quanto no Manual, sem prévio aviso.*

*Reprodução ou tradução, no todo ou em parte, não é permitida sem prévia autorização por escrito da General Motors do Brasil Ltda.*

Para localizar uma Concessionária Chevrolet, entre em contato com a Central de Relacionamento Chevrolet (CRC) ou acesse o nosso site.

Black plate (6,1)

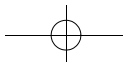
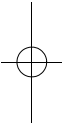
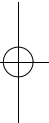
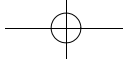

## conteúdo

Introdução .....	2
Resumo .....	5
Chaves, portas e janelas .....	22
Bancos e dispositivos de segurança .....	37
Compartimentos de carga .....	53
Comandos e controles .....	61
Iluminação .....	81
Sistema de conforto e conveniência .....	92
Sistema de ventilação e de ar condicionado .....	95
Condução e operação .....	100
Cuidados com o veículo .....	130
Serviços e manutenção .....	178
Especificações .....	188
Informações sobre a garantia .....	199
Informações ao consumidor ...	211
Índice .....	213

## 2 Introdução

### Introdução

Seu veículo foi projetado para ser uma combinação de tecnologia avançada, segurança, cuidado com o meio ambiente e economia.

Este Manual do Proprietário fornece todas as informações necessárias para capacitar sua condução com segurança e eficiência.

Certifique-se de que seus passageiros conheçam o possível risco de acidentes e ferimentos que podem ocorrer devido ao uso inadequado deste veículo.

Siga sempre as leis e normas específicas do país em que se encontra. Essas leis podem diferir das informações contidas neste manual.

Considere que o veículo comprado pode não estar equipado com todos os itens opcionais descritos neste manual.

Todas as Concessionárias Chevrolet fornecem serviços de primeira classe. Os mecânicos

experientes treinados pela Chevrolet trabalham de acordo com instruções específicas da Chevrolet.

A literatura de bordo encontra-se no porta luvas e deve ser mantida sempre à mão no veículo.



Você poderá conhecer um pouco mais sobre a GM e os produtos Chevrolet acessando o site:

[www.chevrolet.com.br](http://www.chevrolet.com.br)

### Como utilizar este manual

- A seção "Resumo" fornecerá uma visão geral inicial.

- O índice, no início deste manual, mostra onde estão as informações em cada capítulo.
- O Manual do proprietário utiliza as especificações de fábrica do motor. As especificações de venda correspondentes podem ser encontradas no capítulo "Especificações".
- As direções indicadas, por ex. esquerda ou direita, dianteira ou traseira, sempre se relacionam ao sentido de condução.
- Dependendo da variação do modelo, da variação para o país, dos equipamentos especiais e acessórios integrados, a gama de equipamentos em seu veículo pode diferir dos itens mencionados no Manual do proprietário.
- As mensagens exibidas e funções internas estão escritas em **negrito**.

## Perigo, atenção e cuidado

Algumas instruções deste manual são exibidas em destaque devido à sua importância.

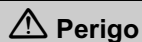

### Perigo

Textos marcados com  **Perigo** fornecem informações sobre o risco de ferimentos fatais. Ignorar essas informações pode colocar a vida em risco.



### Atenção

Textos marcados com  **Atenção** fornecem informações sobre o risco de acidentes ou ferimentos. Ignorar essas informações pode acarretar ferimentos.

## Cuidado

Textos marcados com **Cuidado** fornecem informações sobre possíveis danos ao veículo. Ignorar essas informações pode acarretar danos ao veículo.



Este símbolo indica um procedimento proibido que pode causar ferimentos ou danos ao veículo.



## Resumo

### Painel de instrumentos

Painel de instrumentos ..... 6

### Informações básicas de condução

Informações básicas de condução ..... 8

Travas das portas ..... 10

Vidros ..... 12

Ajuste do banco ..... 13

Ajuste do apoio de cabeça ..... 14

Cintos de segurança ..... 14

Ajuste do espelho ..... 14

Ajuste de posição do volante (se equipado) ..... 16

Iluminação interior ..... 16

Luzes externas ..... 16

Sistema de ventilação e de ar condicionado ..... 19

Transmissão ..... 19

### Recursos do veículo

Controle de velocidade de cruzeiro ..... 20

Mostrador digital com funções múltiplas (DIC) ..... 20



## 6 Resumo

### Painel de instrumentos



1. *Difusores de ar ajustáveis* ⇨ 98
2. *Comutador farol alto/baixo* ⇨ 84  
*Lampejador de farol alto* ⇨ 85  
*Sinalizadores de direção* ⇨ 87
3. *Visão geral do painel de instrumentos* ⇨ 62  
*Centro de informação do motorista (DIC)* ⇨ 73
4. *Limpador/lavador do para-brisa* ⇨ 64
5. *Sistema de airbag* ⇨ 44
6. *Controle de luzes externas* ⇨ 81
7. *Buzina* ⇨ 64
8. *Sinalizador de advertência (pisca-alerta)* ⇨ 86
9. *Sistema de aquecimento e ventilação* ⇨ 95
10. *Posições da ignição* ⇨ 116
11. *Capô* ⇨ 136
12. Consulte "Pedal da embreagem" em *Controle de um veículo* ⇨ 102
13. Consulte "Pedal do freio" no *Controle de um veículo* ⇨ 102
14. Consulte "Pedal do acelerador" no *Controle de um veículo* ⇨ 102
15. *Tomadas elétricas* ⇨ 65
16. *Porta-luvas* ⇨ 54
17. *Transmissão manual* ⇨ 121
18. Consulte "Luzes do compartimento de carga" em *Sinalizador de advertência (pisca-alerta)* ⇨ 86
19. *Sistema central de travamento* ⇨ 26
20. *Porta-objetos do painel de instrumentos* ⇨ 53
21. *Controle automático de iluminação* ⇨ 83
22. *Porta-copos* ⇨ 55
23. Consulte "airbag do passageiro" em *Desativação do airbag* ⇨ 47
24. *Controle de velocidade de cruzeiro* ⇨ 124
25. *Comandos do volante (se equipados)* ⇨ 92

## 8 Resumo

### Informações básicas de condução

#### Informações básicas de condução

##### Informação geral

- Este veículo tem garantia de 1 ano, de acordo com os termos descritos no Manual do proprietário.
- As inspeções periódicas devem ser executadas a cada período de 12 meses ou 10.000 km dirigidos; a primeira inspeção é especial.
- Este veículo tem um programa de garantia adicional especial contra corrosão perforante da carroceria (por um período de até 4 anos), extensão de Road Service e cobertura de reparo para motor e transmissão (por um período de até 2 anos), exceto peças sujeitas a desgaste natural. Consulte o Manual do proprietário para se familiarizar com os termos desses programas.

- No painel de instrumentos será exibida a mensagem "Insp", avisando o motorista uma semana antes do limite de intervalo de tempo ou a cada 10.000 km dirigidos.
- O consumo de combustível varia de acordo com o uso do veículo, com as condições de tráfego, com os hábitos de direção, com a manutenção preventiva entre outros fatores.
- Trocar o óleo do motor, como recomendado no Manual do Proprietário, e dirigir o veículo de maneira adequada ajuda a propiciar um uso econômico.

##### Verifique o porta-luvas do veículo quanto ao seguinte:

- Manual do Proprietário
- INFOCARD com a chave, códigos do alarme, do imobilizador do motor e do rádio, se seu veículo estiver equipado com esses recursos (por motivos de segurança, guarde-o fora do veículo)

- Manual básico sobre segurança no tráfego
- Chevrolet Road Service - Livreto de condições gerais

##### Verificações periódicas

##### A cada semana, o proprietário deverá:

- Verificar o nível do líquido arrefecedor no reservatório de expansão do sistema de arrefecimento; sempre preste atenção à marca (seta) próxima às palavras "Cold" ou "Kalt" gravadas no reservatório. Essa marca mostra o volume máximo de líquido arrefecedor que deverá ser adicionada, sempre que necessário. Remova a tampa do sistema com o motor frio e adicione aditivo ACDelco de longo prazo para o radiador (cor laranja), com uma relação de 35 a 50 por cento de aditivo com água neutra.
- Verificar o nível do óleo do motor e enchê-o até o nível, se necessário.

- Verifique o nível do reservatório do lavador do para-brisa e encha-o, se necessário.
- Verifique a calibragem dos pneus, incluindo o pneu reserva.
- Sempre que estacionar o carro, verifique se o freio de estacionamento está funcionando adequadamente.
- Verifique o nível da gasolina no reservatório do sistema de partida a frio.

## ECONO.FLEX

### Economia em seu bolso

Seu veículo pode ser reabastecido com etanol e/ou gasolina, em qualquer proporção. Considerando as diferenças nos preços dos combustíveis em todo o Brasil, e levando em consideração que o consumo de etanol é 30% superior ao da gasolina, recomendamos fazer os seguintes cálculos para determinar qual combustível fornece mais economia.

Preço do etanol ÷ Preço da gasolina =

= resultado x 100 =

= Resultado final.

Caso o resultado final seja inferior a 70, é melhor reabastecer com etanol, para obter maior economia.

Para facilitar sua decisão ao reabastecer, use o gráfico mostrado na capa interna deste manual do proprietário.

### Siga as instruções:

No gráfico, localize os valores correspondentes aos preços de etanol e gasolina.

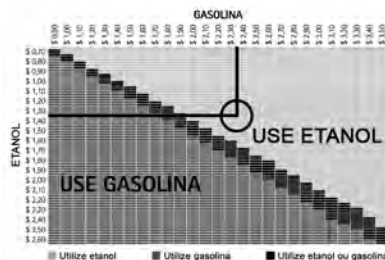

Se a linha cruzada correspondente a esses valores estiver na área cinza claro do gráfico, reabasteça com etanol; por outro lado, se a linha cruzada estiver localizada na área cinza-escuro do gráfico, reabasteça com gasolina. A área preta do gráfico mostra que não há nenhuma diferença entre reabastecer com etanol ou com gasolina.

### ⚠ Atenção

O consumo de combustível depende de vários fatores como, condições e fluxo de tráfego, hábitos de direção, topografia, clima, condições de carga, pressão dos pneus, qualidade do combustível, etc.

### Motor

Um pequeno aumento na rotação da marcha lenta com o motor frio é normal, que se estabiliza em breve.

Uma ventoinha elétrica do motor, localizado sob o capô, pode ligar mesmo com o motor desligado e

## 10 Resumo

provocar ferimentos. Mantenha as mãos, as roupas e as ferramentas distantes de qualquer ventilador elétrico sob o capô.

### Travas das portas

#### Controle remoto



O controle remoto pode ser utilizado para operar:

- Sistema central de travamento
- Sistema de alarme antifurto
- Vidros elétricos

#### Para travar:

Pressione o botão .

- As luzes indicadoras dos sinalizadores de direção piscam ao confirmar o acionamento.
- Travamento das portas e da portinhola do bocal de abastecimento do tanque de combustível e ativação do alarme.
- Os vidros elétricos fecharão, caso estejam abertos.
- As luzes de cortesia apagarão.

#### Atenção

Ao acionar o sistema de alarme antifurto, verifique se todas as janelas sem acionamento elétrico estão fechadas.

#### Para destravar:

Para destravar: Pressione o botão .

- As luzes indicadoras dos sinalizadores de direção piscam ao confirmar o acionamento.
- As portas e a portinhola do bocal de abastecimento do tanque de combustível serão destravadas.
- O alarme do sistema antifurto será desativado.
- A luz de cortesia acenderá durante alguns segundos.

Se as portas forem destravadas pelo controle remoto ou pela chave, mas permanecerem fechadas, o sistema travará novamente as portas após 1 minuto e o alarme será ativado.

## Travamento do carro com a chave

### Travamento



Gire a chave no sentido horário.

Será acionado o travamento das portas e da tampa de acesso ao bocal de abastecimento do tanque de combustível.

Caso tranque o veículo com a chave, o alarme não será ativado e os vidros não se fecharão.

## Destravamento



Gire a chave no sentido anti-horário para destravar as portas e o bocal de abastecimento do tanque de combustível.

### Nota

Em caso de destravamento da porta, devido ao sistema de segurança, o alarme não será desativado, sendo disparado quando as portas forem abertas, e desativado ao girar a chave no contato do veículo, ou pressionando o botão de destravamento na unidade de controle remoto.

## Trava do compartimento de carga



**Para travar :** Gire a chave no sentido anti-horário, até que o encaixe da trava esteja na posição horizontal.

**Para destravar :** Gire a chave no sentido horário, até que o encaixe da trava esteja na posição vertical.

### Nota

Você pode remover a chave na posição travada ou destravada, opcionalmente.

## 12 Resumo

### Botões de travamento central

Trava ou destrava todas as portas e a portinhola do bocal de abastecimento do tanque de combustível.



- Com o interruptor  : pressione para travar ou destravar todas as portas e a portinhola do bocal de abastecimento do tanque de combustível. Caso o sistema sofra sobrecarga devido a atuações repetidas, a alimentação elétrica será interrompida por aproximadamente 30 segundos.

- Com o pino de trava: abaixe o pino de trava da porta (lado do motorista) para travar a porta, ou levante-o para destravar a porta. Para evitar que o motorista trave as portas sem querer, não é possível atuar o pino de travamento com a porta aberta.

### Vidros

#### Vidros de acionamento manual

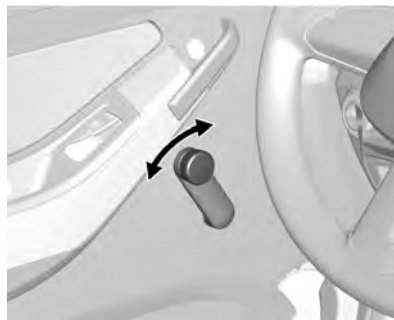

Gire a manivela dos vidros para abri-los ou fechá-los.

### Vidros elétricos



Uma leve pressão no interruptor de atuação permite a abertura ou o fechamento dos vidros em pequenas etapas. Mantenha o interruptor pressionado durante um intervalo maior para a abertura ou o fechamento automático; para parar o movimento do vidro, pressione novamente o interruptor.

#### Sistema de alívio de pressão interna

A abertura parcial dos vidros das portas ocorrerá de modo alternado, uma vez ocorrerá na porta do

motorista e outra vez na porta do passageiro. Ao fechar a porta, o vidro se fechará automaticamente.

## Ajuste do banco

### Posição dos bancos



Para ajustar o banco para frente/ para trás, puxe a alavanca de regulagem para cima, deslize o banco para a posição desejada e solte a alavanca travando-o.

Certifique-se sempre da ancoragem correta do banco, tentando deslizar-lo para frente e para trás.

### Encostos



Para ajustar os encostos, use o regulador na lateral do banco. Não apoie peso no encosto enquanto estiver regulando.

### Altura do banco do motorista



**Para levantar :** Alivie o peso e puxe a alavanca para cima.

**Para abaixar :** Aplique peso e puxe a alavanca para cima.



## 14 Resumo

### Ajuste do apoio de cabeça

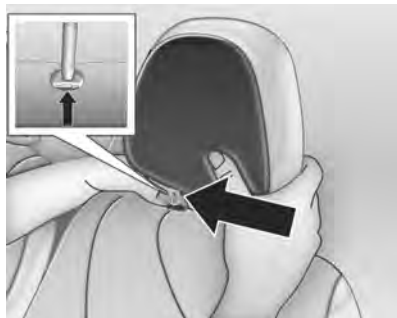

Para ajustar o apoio de cabeça pressione o botão de destravamento (seta) e deslize o apoio de cabeça ajustando-o com as mãos para cima ou para baixo. O apoio de cabeça pode ser posicionado em três alturas diferentes.

Certifique-se de que esteja bem travado em uma das três posições.

### Cintos de segurança



Puxe o cinto de segurança e encaixe-o na fivela. O cinto de segurança não deve estar torcido e deve estar ajustado ao corpo. O encosto do banco não deve estar demasiado inclinado para trás.

Para liberar o cinto, pressione o botão vermelho na fivela do cinto.

### Ajuste do espelho

#### Espelho interno

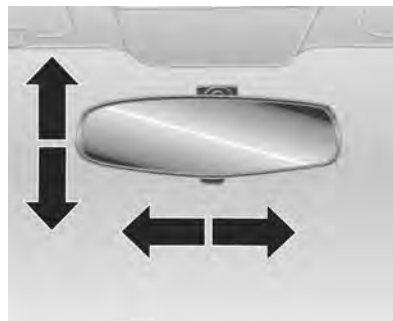

O ajuste do espelho retrovisor interno é feito manualmente. Utilize a pequena alavanca atrás do espelho para evitar o ofuscamento causado pelos faróis vindos pela traseira do veículo à noite.

**⚠ Atenção**

O espelho retrovisor interno é biarticulado e, assim, ao regulá-lo, dobre o para-sol e ajuste o espelho de modo que não haja contato entre ambos.

Sempre ajuste os espelhos retrovisores antes de dirigir o veículo, mova o espelho para uma vista clara e confortável da parte de trás do veículo e que não afete a visão do motorista para frente.

**Espelho externo**

**Ajuste manual**

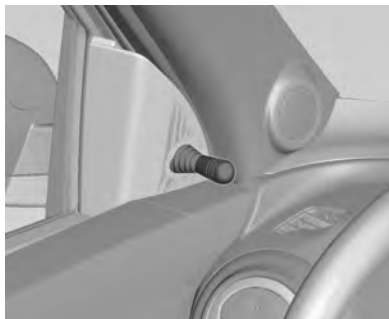

Os espelhos externos são ajustáveis com facilidade através das alavancas de ajuste dentro do veículo. Para efetuar o ajuste de posição, mova a alavanca de ajuste instalada no painel da porta.

**Espelhos com regulagem elétrica  
(se equipado)**

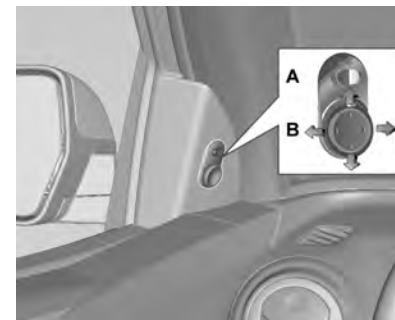

Interruptor de quatro posições na porta do motorista.

Selecione o espelho correspondente com o interruptor "A" e ajuste com o interruptor "B".

## 16 Resumo

### Ajuste de posição do volante (se equipado)



Destrave a alavanca, ajuste a altura do volante e trave-a novamente, e assegure-se de que está totalmente travada.

Regule o volante apenas quando o veículo estiver parado e a coluna de direção destravada.

#### **Nota**

Este equipamento pode não estar disponível em seu país ou modelo de veículo.

### Iluminação interior



O botão da lâmpada localiza-se no console do teto.

Acendem quando uma ou mais portas são abertas ou quando as portas estão destravadas.

As luzes internas se apagam automaticamente após um certo intervalo quando todas as portas estão fechadas.

Para acender ou apagar as luzes de leitura (se equipado), pressione os botões laterais no conjunto.

### Luzes externas



Para veículos com farol de neblina dianteiro e luz de neblina traseira e controle automático de iluminação.



Para veículos com faróis de neblina dianteiros e controle automático de iluminação.



Para veículos sem faróis de neblina dianteiros e controle automático de iluminação.

#### Controle das luzes externas:

**0** : Gire rapidamente para esta posição para ligar e desligar o controle automático de luzes. Libere o controle para que retorne para AUTO.

**AUTOMÁTICO** : Acende automaticamente o farol baixo dependendo das condições externas de iluminação, juntamente com as luzes de lanterna, a luz da placa de licença e as luzes do painel de instrumentos.

 : Luzes de lanterna

 : Farol baixo

Pressione:

 : farol de neblina

 : luz de neblina traseira

#### Lampejador do farol alto e farol alto

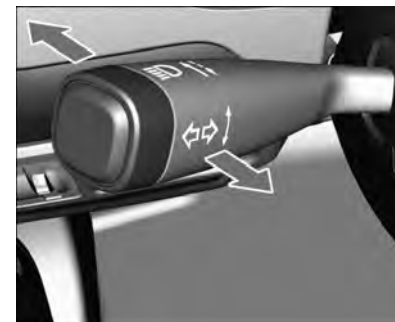

**Lampejador do farol alto** : puxe a alavanca

**Farol alto** : pressione a alavanca para acender, pressione novamente para apagar.

## 18 Resumo

### Sinalizadores de direção

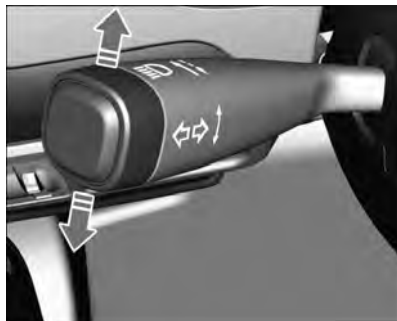

**Direita** : alavanca para cima

**Esquerda** : alavanca para baixo

### Sinalizador de advertência (pisca-alerta)



**Ligado** : Pressione .

**Desligado** : Pressione  novamente

### Sistema de alerta sonoro de luzes externas acesas

Quando a porta é aberta, com a chave na ignição ou desligada e as luzes de lanterna acesas, um sinal de alerta sonoro é ativado para avisar o motorista.

### Luzes do compartimento de carga (se equipado)

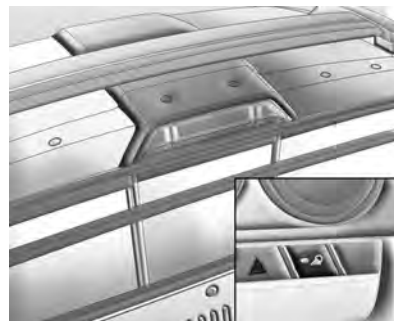

As luzes do compartimento de carga estão localizadas no compartimento da luz de freio. Para ligá-las ou desligá-las, pressione o botão no painel de instrumentos, ao lado do botão da luz do sinalizador de advertência.

## Sistema de ventilação e de ar condicionado

### Desembaçamento dos vidros (com o ar condicionado)



Gire o botão direito para a posição .

Resfriamento  ligado.

O botão de controle da temperatura poderá permanecer em qualquer posição.

Ajuste a velocidade do ventilador para a posição  (botão central).

### Desembaçamento dos vidros (sem o ar condicionado)

- Ajuste o controle de distribuição de ar para .
- Ajuste o controle de temperatura para o nível mais quente.
- Ajuste a velocidade do ventilador para máximo.
- Abra os difusores de ar laterais como necessário e direcione-os para os vidros das portas.

### Distribuição de ar

Para escolher a distribuição de ar desejada gire o seletor até que o símbolo correspondente apareça no visor.

 : na área da cabeça e dos pés.

 : na área da cabeça.

 : no para-brisa e vidros das portas dianteiras.

 : no para-brisa, vidros das portas dianteiras e pés.

 : na área dos pés.

## Transmissão

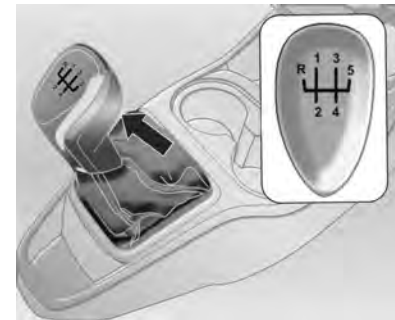

● : Neutro.

**1 a 5** : Primeira à quinta marcha.

**R** : Marcha à ré.

### Marcha à ré

Aperte o pedal da embreagem, puxe o botão (seta) para cima e coloque a alavanca na posição R.

## 20 Resumo

Se a marcha não engatar com facilidade, leve a alavanca de volta ao ponto morto e retire o pé da embreagem. Pise outra vez e tente engatar outra vez.

### **Atenção**

Nunca engate a marcha à ré com o veículo em movimento.

## Recursos do veículo

### Controle de velocidade de cruzeiro

O controle de velocidade de cruzeiro pode armazenar e manter velocidades de cerca de 40 a 140 km/h. Desvios das velocidades armazenadas podem ocorrer ao dirigir em aclives ou em declives.

Por motivos de segurança, o controle de velocidade de cruzeiro não pode ser ativado até que o pedal do freio seja acionado pelo menos uma vez.



Não use o controle de velocidade de cruzeiro se não for prudente manter uma velocidade constante.

Consulte *Luz indicadora do controle de velocidade de cruzeiro* ⇨ 72.

### Mostrador digital com funções múltiplas (DIC)



O Mostrador digital com funções múltiplas exibe informações sobre seu veículo. Ele exibe também mensagens de advertência caso seja detectado algum problema no sistema.

O veículo também poderá ter recursos que podem ser personalizados por meio dos controles do Mostrador digital com funções múltiplas.

## Seleção de funções



Os menus e funções podem ser selecionados por meio dos botões na alavanca do limpador.

Existem dois menus: Menu do computador de bordo e Menu de personalização.

Pressione o botão **R** para zerar um item do menu quando o mesmo estiver em exibição.

Pressione **S** para rolar através das funções em cada menu.



## 22 Chaves, portas e janelas

### Chaves, portas e janelas

#### Chaves e travas

Chaves .....	22
INFOCARD .....	23
Controle remoto .....	23
Configurações de memória (se equipado) .....	25
Travas manuais das portas ....	26
Sistema central de travamento .....	26
Travamento automático de portas .....	28

#### Portas

Compartimento de Carga .....	29
------------------------------	----

#### Sistema antifurto

Sistema travamento antifurto .....	29
Imobilizador .....	30

#### Espelhos externos

Espelhos convexos .....	31
Espelhos manuais .....	32
Espelhos elétricos .....	32
Espelhos escamoteáveis .....	33

#### Espelhos internos

Espelho retrovisor manual .....	33
---------------------------------	----

#### Vidros

Vidros de acionamento manual .....	34
Vidros elétricos .....	34
Para-sóis .....	36

### Chaves e travas

#### Chaves



Uma única chave é usada para todas as fechaduras do veículo e para a ignição. São fornecidas duas chaves, uma delas como reserva (sem o controle remoto) e com o código de identificação das mesmas. A chave reserva não deve ser mantida no veículo e sim em um lugar seguro.

A solicitação de uma chave de reposição, no caso de perda, só será possível com o código de identificação da chave.

A utilização da chave adquirida na Rede de Concessionárias ou Oficinas Autorizadas Chevrolet assegura que o sistema de imobilização funcione corretamente.

Isto evitará despesas desnecessárias e possíveis problemas relacionados a seguro no caso de danos, bem como problemas decorrentes de reclamações em garantia.

#### **Atenção**

Evite deixar o veículo enquanto o motor estiver em funcionamento.

Não deixe crianças no veículo junto com a chave de ignição. Elas poderão operar os vidros elétricos ou outros controles, e até mesmo fazer com que o veículo se mova. Uma criança ou outras pessoas podem se ferir ou até morrer.

#### **Nota**

Se for necessário manter a chave na ignição após o motor ser desligado, a chave deverá ser

removida e introduzida novamente, para evitar que os circuitos eletrônicos do veículo consumam corrente. Esse consumo poderá descarregar a bateria. Quando uma porta for aberta, o sistema eletrônico emitirá um som audível para lembrar ao motorista que o procedimento descrito acima não foi executado.

### **INFOCARD**



O cartão INFOCARD é fornecido com o veículo contendo os códigos essenciais para reparos específicos ou manutenção.

#### **Cuidado**

Não deixe o cartão INFOCARD dentro do veículo, pois ele contém informações de segurança relevantes. Tenha-o prontamente à mão ao consultar uma concessionária ou Operações de serviço autorizado da Chevrolet.

### **Controle remoto**



Usado para operar:

- Sistema central de travamento

## 24 Chaves, portas e janelas

- Sistema de alarme antifurto
- Vidros elétricos

O controle remoto tem um alcance de aproximadamente 20 metros. Esse alcance pode ser afetado por influências externas.

Os sinalizadores de advertência (pisca-alerta) confirmam a operação.

Manuseie com cuidado, proteja-o contra umidade e contra altas temperaturas e evite uma operação desnecessária.

O controle remoto não funcionará quando inserido na ignição como uma precaução de acionamento involuntário do controle remoto.

### Atenção

Ao acionar o sistema de alarme antifurto, verificar se todos os vidros sem motor elétrico estão fechados.



### Nota

Este equipamento opera em caráter secundário, ou seja, não tem proteção contra interferência nociva, mesmo de estações do mesmo tipo, e não pode causar interferência em sistemas que funcionem em caráter primário.

### Falha

Se o sistema central de travamento não puder ser operado com o controle remoto, talvez seja devido ao seguinte:

- Alcance ultrapassado.
- Tensão da bateria muito baixa.

- Operação frequente e repetida do controle remoto enquanto estava fora de alcance, o que exigirá uma nova sincronização.
- Sobrecarga do travamento central ao operar em intervalos frequentes, a fonte de alimentação é interrompida por um período curto.
- Interferência de ondas de rádio de potência elevada provenientes de outras fontes.

Consulte *Travas manuais das portas* ⇨ 26

### Substituição da bateria do controle remoto

Substitua a bateria assim que o alcance diminuir.

As baterias devem ser descartadas em um ponto de coleta de reciclagem adequado.

### Substituição da bateria do controle remoto



1. Abra a tampa do transmissor.
2. Remova a bateria usada. Evite tocar a placa do circuito em outros componentes.
3. Instale a nova bateria. Certifique-se de que o lado negativo (-) esteja virado para a base.
4. Feche a tampa do transmissor.
5. Verifique a operação do transmissor com seu veículo.

### Cuidado

Evite tocar as superfícies planas da bateria com os dedos descobertos, pois isso encurtará a vida útil da bateria.

### Nota

Use baterias CR2032 (ou equivalentes).

### Nota

Baterias de lítio usadas podem causar danos ao meio ambiente.

Siga as leis de reciclagem locais para descarte.

Não descarte com o lixo doméstico.

### Nota

Para manter o funcionamento correto do transmissor, siga estas orientações:

- Evite deixar o transmissor cair.
- Não coloque objetos pesados sobre o transmissor.

- Mantenha o transmissor longe de água e luz do sol direta. Se o transmissor molhar, seque-o com um pano macio.

### Configurações de memória (se equipado)

As configurações são armazenadas automaticamente ao remover a chave da ignição:

- Sistema de ar condicionado (se equipado)  
(Ligar/Desligar, temperatura do ar e velocidade do motor)
- Circulação de ar interna
- Itens do menu do computador de bordo
- Itens do menu personalizáveis

## 26 Chaves, portas e janelas

### Travas manuais das portas



Para veículos sem o sistema central de travamento, as portas podem ser travadas individualmente pelo "pino" estando a porta aberta ou fechada, exceto a porta do motorista, que só pode ser travada com o pino se a mesma estiver fechada, para impedir que se esqueça a chave dentro do veículo.

#### Nota

Para evitar que o motorista seja trancado do lado de fora do veículo não intencionalmente, o botão na

porta do motorista não poderá ser pressionado quando a porta estiver aberta.

Se a porta do motorista não estiver fechada, o sistema central de travamento se destravar novamente imediatamente após o travamento.

Se a trava for operada muitas vezes, o travamento não ocorrerá mais para conservar o sistema de trava.

### Sistema central de travamento

Em veículos equipados com Sistema central de travamento, o sistema funciona em portas, vidros e tampa da portinhola do bocal de abastecimento do tanque de combustível.

#### Travamento

Gire a chave na trava da porta do lado do motorista no sentido horário para travar todas as portas e a portinhola do bocal de abastecimento do tanque de combustível (deixe a chave voltar

para a posição vertical e remova-a); alternativamente, quando o travamento é feito de dentro do veículo, o pino de travamento das portas ou o botão no painel de instrumentos deverá ser pressionado.

O pino da porta do lado do motorista não pode ser pressionado quando a porta está aberta para evitar que a porta seja fechada com o motorista do lado de fora.

#### Destravamento

Gire a chave na trava da porta do motorista no sentido anti-horário para destravar todas as portas e a portinhola do bocal de abastecimento do tanque de combustível.

#### Nota

Ao puxar a maçaneta interna (lado do motorista) com as portas travadas, elas serão destravadas; puxando novamente a porta é aberta. Ao puxar a maçaneta interna de uma das portas (exceto a do motorista) com as portas travadas, apenas a respectiva porta

será destravada; ao puxar a maçaneta interna novamente, a porta será aberta.

**⚠ Atenção**

No caso de uma das portas ou da porta do compartimento de carga ser aberta sem a desativação do alarme, ele emitirá um sinal de aviso e só poderá ser desativado por meio do controle remoto ou inserindo a chave na ignição.

**Botões de travamento central**

Trava ou destrava todas as portas e a portinhola do bocal de abastecimento do tanque de combustível.



- Com o interruptor : pressione para travar ou destravar todas as portas e a portinhola do bocal de abastecimento do tanque de combustível. Caso o sistema sofra sobrecarga devido a atuações repetidas, a alimentação elétrica será interrompida por aproximadamente 30 segundos; ou
- Com o pino de travamento: abaixe o pino de travamento da porta (lado do motorista) para travar a porta ou levante para destravar a porta. Para evitar que o motorista trave as portas

sem querer, não é possível atuar o pino de travamento com a porta aberta.

**Travamento do carro com a chave**

**Travamento**



Gire a chave no sentido horário.

Será acionado o travamento das portas e da tampa de acesso ao bocal de abastecimento do tanque de combustível.

Caso tranque o veículo com a chave, o alarme não será ativado e os vidros não se fecharão.

## 28 Chaves, portas e janelas

### Destramamento



Gire a chave no sentido anti-horário para destravar as portas e o bocal de abastecimento do tanque de combustível.

#### Nota

Em caso de destravamento da porta, devido ao sistema de segurança, o alarme não será desativado, sendo disparado quando as portas forem abertas, e desativado ao girar a chave no contato do veículo, ou pressionando o botão de destravamento na unidade de controle remoto.

### Trava das portas



Pressione os pinos de travamento para operar as travas das portas de dentro do veículo. Se, inadvertidamente, a trava da porta do motorista se trava ao fechar, a alavanca retornará para a posição de destravamento. Isto evitará que o veículo seja travado com a chave dentro.

### Travamento automático de portas

As portas travarão automaticamente quando a velocidade do veículo for superior a 15 km/h. Se as portas já

estiverem travadas quando o veículo começar a se mover e as portas forem destravadas antes do veículo atingir 15 km/h, o travamento automático das portas ocorrerá quando o veículo atingir esta velocidade. Entretanto, caso as portas forem destravadas acima de 15 km/h, o travamento automático das portas não ocorrerá novamente.

#### Nota

- Se o travamento automático das portas ocorrer depois que o veículo atingir 15 km/h, ao parar o veículo e remover a chave da ignição, as portas serão automaticamente destravadas. No entanto, o destravamento automático das portas não ocorrerá quando as portas forem travadas manualmente.
- Manuseie o controle remoto com cuidado; ele deve ser protegido contra umidade e não deve ser acionado desnecessariamente.

## Portas

### Compartmento de Carga

#### Trava da plataforma de carga

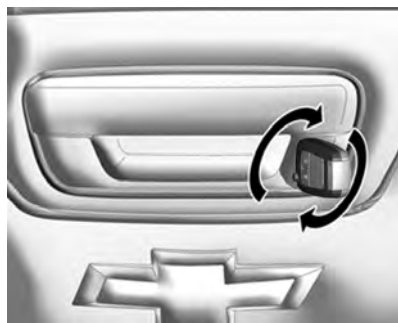

**Para travar :** Gire a chave no sentido anti-horário até que o encaixe da trava esteja na posição horizontal.

**Para destravar :** Gire a chave no sentido horário até que o encaixe da trava esteja na posição vertical.

#### Nota

Você pode remover a chave nas posições travada ou destravada, opcionalmente.

## Sistema antifurto

### Sistema travamento antifurto

Para que o sistema de alarme seja ativado, todas as portas deverão estar fechadas.

### Travamento de portas e ativação do sistema antifurto com controle remoto

Direcione a chave para o veículo e pressione o botão .

Ao ativar o alarme, verifique se os vidros acionados manualmente estão fechados, evitando o acionamento acidental do alarme.

Por motivos de segurança, o veículo não deverá ser travado com a chave no interruptor da ignição.

### Destravamento de portas e desativação do sistema antifurto com controle remoto

Direcione a chave para o veículo e pressione o botão  uma vez.



## 30 Chaves, portas e janelas

O sistema destravar  todas as portas.

### Diodo emissor de luz (LED) do sistema de alarme antifurto



Quando o sistema de alarme antifurto   ativado, a luz permanece acesa por aproximadamente 10 segundos e come a a piscar indicando a ativa a do sistema.

#### Nota

Ao ativar o sistema de alarme antifurto, se a l mpada piscar nos primeiros 10 segundos, pode ser que haja uma porta ou o cap  do motor abertos, ou o sistema de alerta pode estar com defeito.

Nesse caso, consulte uma Concession ria ou uma Oficina Autorizada Chevrolet para verificar e consertar.

### Inibidor do sensor de movimento do sistema de alarme antifurto (ultrassom)

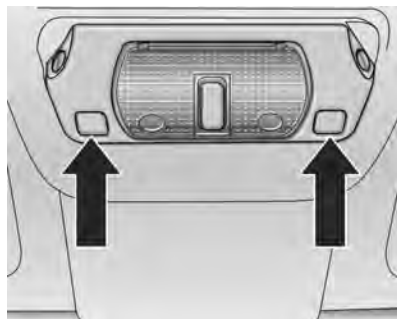

- Pressione os bot es (setas) simultaneamente. O LED piscar  por aproximadamente 10 segundos.
- Saia do ve culo e feche as portas.

- Trave as portas e ative o sistema de alarme antifurto com o controle remoto, que ser  ativado sem o monitoramento do interior do ve culo. Este recurso    til no caso de ter que deixar animais no interior do ve culo.

#### Nota

Esse procedimento s  pode ser feito com o cap  do motor fechado e a igni o desligada (sem a chave no cilindro de igni o).

### Imobilizador



Este ve culo possui um sistema antifurto passivo.

O sistema não precisa ser armado ou desarmado manualmente.

O veículo é imobilizado automaticamente quando a chave é removida da ignição.

Este sistema é totalmente desarmado quando o veículo é ligado com a chave correta. A chave utiliza um transponder que corresponde a uma unidade de controle do imobilizador no veículo e desarma automaticamente o sistema. Somente a chave certa liga o veículo. O veículo poderá não ligar se a chave estiver danificada.

A luz indicadora do imobilizador , localizada no painel de instrumentos, acende caso exista algum problema para armar ou desarmar o sistema antifurto. Ao tentar dar a partida no veículo, o imobilizador acende rapidamente quando a ignição é ligada. Se o motor não ligar e a luz indicadora do imobilizador permanecer acesa, haverá um problema no sistema. Desligue a ignição e tente novamente.

Se ainda assim o motor não ligar e a chave não parecer danificada, tente com outra chave.

Se o motor não ligar com a outra chave, então o veículo necessitará de reparos. Leve o veículo até a concessionária que pode consertar o sistema de imobilização antifurto e fazer uma chave nova.



#### Nota

Este equipamento opera em caráter secundário, ou seja, não tem proteção contra interferência nociva, mesmo de estações do mesmo tipo, e não pode causar interferência em sistemas que funcionem em caráter primário.

## Espelhos externos

### Espelhos convexos

#### Atenção

A superfície do espelho é curva (convexa) para aumentar o campo de visão do motorista.

Devido a essa convexidade, os objetos vistos através dos espelhos retrovisores externos parecerão menores e mais distantes que na realidade. Não subestime a distância real do veículo refletido no espelho; sempre verifique a retaguarda também com o espelho retrovisor interno ou olhe rapidamente para trás sobre o ombro antes de mudar de faixa.

## 32 Chaves, portas e janelas

### Ajuste dos espelhos externos

#### ⚠ Atenção

Ajuste sempre os espelhos retrovisores antes de dirigir o veículo, e mova o espelho para uma vista mais clara e confortável da parte traseira de seu veículo.

É aconselhável ajustar o espelho externo de modo que um pouco do veículo e a área atrás dele possam ser vistos.

### Espelhos manuais

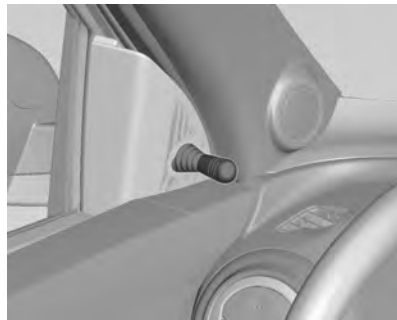

Os espelhos retrovisores externos são ajustáveis com facilidade através das alavancas de ajuste dentro do veículo. Para efetuar o ajuste de posição, mova a alavanca de ajuste instalada no painel da porta.

### Espelhos elétricos

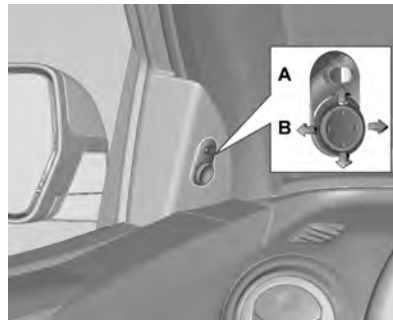

O controle dos espelhos elétricos se localiza no acabamento da porta do lado do motorista.

Para ajustar os espelhos:

1. Mova o interruptor de seleção (A) para a esquerda ou para a direita para escolher entre o espelho do lado do motorista ou do passageiro.
2. Pressione uma das quatro marcas localizadas no interruptor de controle (B) para mover o espelho na direção desejada.

## Espelhos escamoteáveis

### Espelho externo escamoteável



Os espelhos retrovisores externos podem se movimentar na direção mostrada na figura; este recurso foi projetado para a proteção de pedestres no caso de colisão. Os espelhos também podem ser movimentados manualmente para reduzir a largura total do veículo e também para evitar danos quando o veículo estiver estacionado.

### ⚠ Atenção

Empurre o espelho para retorná-lo à posição original antes de dirigir o veículo.

## Espelhos internos

### Espelho retrovisor manual

#### Antiofuscamento manual

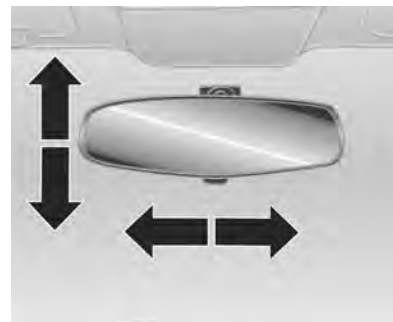

### ⚠ Atenção

O espelho retrovisor interno é biarticulado e, assim, ao regulá-lo, dobre o para-sol e ajuste o espelho de modo que não haja contato entre ambos.

(Continuação)

## 34 Chaves, portas e janelas

### Atenção (Continuação)

Sempre ajuste os espelhos retrovisores antes de dirigir o veículo, mova o espelho para uma vista clara e confortável da parte de trás do veículo e que não afete a visão do motorista para frente.

O ajuste do espelho retrovisor interno é feito manualmente. Utilize a pequena alavanca atrás do espelho para evitar o ofuscamento causado pelos faróis vindos pela traseira do veículo à noite.

### Vidros

#### Vidros de acionamento manual

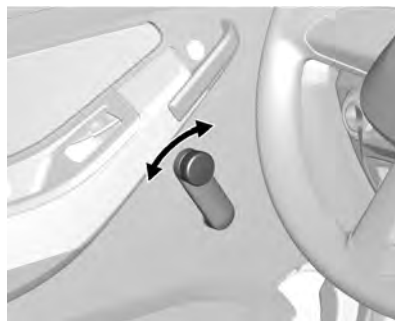

Gire a manivela do vidro para abri-los ou fechá-los.

### Vidros elétricos



Em veículos equipados com vidros elétricos, o sistema é controlado por interruptores localizados em suas respectivas portas. A disponibilidade de atuação é indicada pelas luzes nos interruptores:

- Pronto para atuação: Luzes acesas.
- Desativado: Luzes apagadas.

Os interruptores da porta do motorista controlam os vidros de ambas as portas. O interruptor da outra porta controla o vidro de sua

respectiva porta. O fechamento dos vidros é executado por meio da atuação da parte superior do interruptor e a abertura por meio da parte inferior do interruptor. Uma leve pressão no interruptor de atuação permite a abertura ou o fechamento dos vidros em pequenas etapas. Mantenha o interruptor pressionado durante um intervalo maior para a abertura ou o fechamento automático; para parar o movimento do vidro, pressione novamente o interruptor.

 **Atenção**

- Ao ativar os controles elétricos dos vidros, há o risco de ferimentos, particularmente para crianças. Partes do corpo humano ou objetos poderão ficar presos entre o vidro e a porta ao fechá-la.

(Continuação)

**Atenção  
(Continuação)**

- Certifique-se de que todos os ocupantes do veículo saibam operar corretamente os vidros.
- Feche os vidros somente após certificar-se de que não haja nenhum objeto que impeça o fechamento.
- Antes de deixar o veículo, retire a chave da ignição.

**Sistema de proteção  
antiesmagamento**

Se o vidro da janela encontrar alguma resistência acima da metade do seu curso, durante o fechamento automático, ele será imediatamente interrompido e o vidro se abrirá novamente. Pressione o interruptor intermitentemente para fechar o vidro em etapas e desligar o sistema de proteção.

**Sistema de alívio de pressão  
interna**

Ao abrir uma das portas do veículo, um dos vidros abrirá parcialmente. A abertura parcial do vidro da porta ocorrerá de modo alternado, uma vez ocorrerá na porta do motorista e outra vez na porta do passageiro. Ao fechar a porta, o vidro se fechará automaticamente.

**Sistema de abertura  
sequenciada**

Ao acionar o sistema de abertura automática, o vidro irá para de se movimentar aproximadamente a 10 mm antes de sua posição final. Se a abertura for total, basta acionar o interruptor novamente.

**Programação eletrônica dos  
vidros**

**Automaticamente**

Os vidros também podem ser programados quando o controle remoto do sistema antifurto é pressionado. Os vidros acionados

## 36 Chaves, portas e janelas

eletricamente serão mantidos fechados e serão programados automaticamente.

### Nota

Se o sistema se sobrecarregar, a fonte de energia será cortada automaticamente em um curto espaço de tempo.

Os interruptores de acionamento dos vidros elétricos das portas possuem um sistema de proteção térmica que inibe sua atuação caso sejam acionados por vários usos consecutivos em um curto intervalo de tempo.

A abertura/fechamento automático dos vidros não será possível após uma interrupção no fornecimento de energia ou uma queda na tensão da bateria. Nesse caso, é necessária uma programação adequada do sistema eletrônico.

### Manualmente

Feche todas as portas, ligue a chave da ignição e programe cada um dos vidros. Para isto, feche a janela que está sendo programada e mantenha o interruptor

pressionado durante pelo menos 5 segundos após fechá-la. Depois disto, abra a janela e mantenha o interruptor pressionado durante pelo menos 5 segundos após a abertura.

Este procedimento também pode ser feito primeiro abrindo e depois fechando o vidro.

Execute o procedimento no outro vidro.

### Fechando os vidros do lado de fora do veículo

Ao travar as portas do veículo com o controle remoto, todos os vidros com acionamento elétrico que estiverem abertos se fecharão automaticamente.

### Deixando o veículo

Os vidros podem ser acionados depois que a ignição é desligada. Quando as portas estiverem fechadas, os vidros não poderão ser acionados de dentro do veículo. Antes de deixar o veículo, o motorista deve remover a chave da

ignição para evitar que os outros passageiros do veículo acionem as janelas (risco de ferimentos).

### Para-sóis



Os para-sois são almofadados e giram para cima, para baixo e para os lados para bloquear a claridade que incomoda o motorista e os passageiros.

## Bancos e dispositivos de segurança

**Apoios de cabeça**  
Apoios de cabeça ..... 37

**Bancos dianteiros**  
Ajuste do banco ..... 38  
Encosto rebatível ..... 40

**Cintos de segurança**  
Cintos de segurança ..... 41  
Como usar os cintos de  
segurança corretamente ..... 41  
Cinto de três pontos ..... 42  
Uso do cinto de segurança  
durante a gestação ..... 43  
Cuidados com o cinto de  
segurança ..... 43

**Sistema de airbag**  
Sistema de airbag ..... 44  
Interruptor de desativação do  
airbag ..... 47

**Dispositivo de retenção para  
crianças**  
Crianças mais velhas ..... 49  
Bebês e crianças novas ..... 50  
Dispositivo de retenção para  
crianças ..... 51

## Apoios de cabeça



### Cuidado

Os apoios de cabeça são dispositivos de segurança. Dirija sempre com os mesmos ajustados corretamente. A parte superior do apoio de cabeça deve estar sempre mais perto da cabeça, alinhada com sua parte superior. Nunca ajuste-o no nível do pescoço.



## 38 Bancos e dispositivos de segurança

### **Atenção**

Dirija somente com o apoio de cabeça colocado na posição apropriada.

### Ajuste do apoio de cabeça



Para ajustar o apoio de cabeça pressione o botão de destravamento (seta) e deslize o apoio de cabeça manualmente para cima ou para baixo. O apoio de cabeça pode ser posicionado em três alturas diferentes.

Certifique-se de que esteja bem travado em uma das três posições.

### Remoção do apoio de cabeça

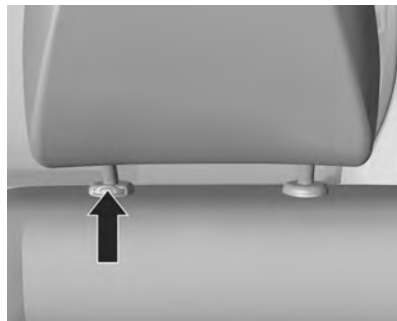

Para remover o apoio de cabeça, pressione o botão de destravamento (seta) e puxe o apoio de cabeça.

## Bancos dianteiros

### Ajuste do banco

### Ajuste da distância



Para ajustar o banco para frente/para trás, puxe a alavanca de regulagem para cima, deslize o banco para a posição desejada e solte a alavanca travando-o.

Certifique-se sempre da ancoragem correta do banco, tentando deslizar-lo para frente e para trás.

**⚠ Atenção**

É extremamente importante ajustar o assento de acordo com a posição mais conveniente e segura para dirigir. Nunca ajuste a posição do assento do motorista enquanto dirige o veículo. O assento poderá se mover, causando a perda de controle do veículo.

**Encostos dos bancos**



Para regular o encosto, gire o regulador na lateral do banco. Não se apoie no encosto do banco enquanto estiver regulando-o.

**Encosto do banco na posição correta**



**Cuidado**

Mesmo que você esteja com o cinto afivelado, este poderá não funcionar direito se estiver reclinado. O cinto diagonal não poderá protegê-lo, pois não estará contra seu corpo. Em uma

(Continuação)

**Cuidado  
(Continuação)**

colisão, você poderá ir contra o mesmo, recebendo ferimentos no pescoço ou em outros locais. O cinto subabdominal também não funcionará.

Em uma colisão o cinto poderá subir para seu abdômen. As forças do cinto estarão lá e não em seus ossos pélvicos. Isso poderá resultar em ferimentos internos graves. Para obter uma proteção apropriada quando o veículo estiver em movimento, mantenha o encosto na posição vertical.

Então, sente-se bem para trás no banco e use o cinto de segurança corretamente.

## 40 Bancos e dispositivos de segurança

### Altura do banco do motorista



Puxe a alavanca para cima e alivie o peso sobre o banco para levantá-lo. Puxe a alavanca e empurre o banco para baixo para abaixá-lo. Regule o assento do banco de acordo com a altura do motorista para alcançar os pedais e o volante da direção.

### Encosto rebatível



Para rebater o encosto, mova a alavanca de liberação, localizada na parte lateral superior externa do encosto, para cima e, simultaneamente, puxe o encosto de volta para frente.

#### Cuidado

Sempre que realizar esse procedimento, volte o banco para a posição de descanso até que esteja travado. Quando o banco

(Continuação)

#### Cuidado (Continuação)

não estiver travado, ele pode se mover e machucar você em caso de frenagem brusca ou colisão.

### Alça de segurança (se equipado)



A alça de segurança é fixada no teto, acima da porta do passageiro. Para usá-la, puxe-a para baixo; voltará automaticamente à sua posição original após o uso.

## Cintos de segurança



O cinto de segurança é um dos dispositivos de segurança mais importantes para o motorista e seus passageiros. Nunca deixe de usar cintos de segurança. Antes de ligar o veículo, puxe suavemente os cintos de segurança e trave-os. Quando travado, o cinto não deverá estar torcido. Além de não estar torcida, a parte superior do cinto deverá estar encostada em seu corpo. O encosto do banco não deverá estar muito inclinado para trás. O veículo é equipado com cinto de segurança de três pontos.

Os cintos de segurança não devem ficar encostados contra objetos nos bolsos das roupas, como canetas, óculos, etc., pois isto pode causar ferimentos ao usuário.

A parte subabdominal do cinto deverá estar em posição baixa rente aos quadris, tocando as coxas. O cinto diagonal deverá passar sobre o ombro e transversalmente ao tórax. Estas partes do corpo são as adequadas para receber os esforços dos cintos de segurança.

### ⚠ Atenção

- Todos os ocupantes do veículo devem usar cintos de segurança. Os ferimentos causados por uma colisão podem se tornar ainda mais severos caso você não esteja usando cinto de segurança. Você pode colidir em objetos no compartimento

(Continuação)

### Atenção (Continuação)

- de passageiros e também ser atirado para fora do veículo.
- Um cinto de segurança sujeito a esforços sérios, por exemplo, em um acidente, deverá ser substituído por um novo.
  - Antes de fechar a porta, certifique-se de que o cinto de segurança esteja fora de sua trajetória. Caso o cinto de segurança fique preso na porta, o cinto ou o veículo poderá sofrer danos.

## Como usar os cintos de segurança corretamente

1. Feche e trave a porta.
2. Ajuste o banco de forma que possa sentar-se em posição vertical.

## 42 Bancos e dispositivos de segurança

3. Puxe suavemente a fivela e ajuste o cinto sobre o corpo sem torcê-lo.



4. Encaixe a fivela do cinto no fecho, até ouvir o ruído característico de travamento.



5. Puxe-o na diagonal para ajustá-lo.



6. Para soltar o cinto, pressione o botão no fecho. O cinto será recolhido automaticamente.

### Cinto de três pontos

#### Ajuste da altura do cinto de segurança de três pontos

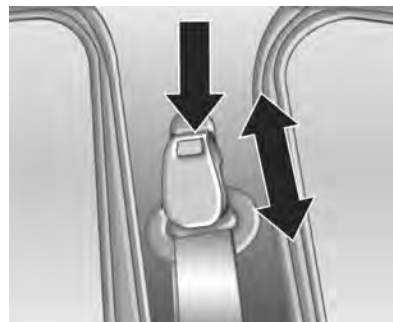

Para efetuar o ajuste, pressione o botão (seta esquerda) e ajuste a altura de acordo com sua estatura (seta direita). Isto é particularmente importante se o usuário que utilizou o cinto anteriormente era de estatura mais baixa.

**⚠ Atenção**

Nunca execute o ajuste da altura do cinto de segurança enquanto dirige.

### Uso do cinto de segurança durante a gestação



### Cuidado

Os cintos de segurança servem para todas as pessoas, incluindo mulheres grávidas. Como todos os ocupantes, podem se ferir seriamente caso não usem cintos de segurança. Uma mulher grávida deve usar um cinto transversal (cintura-ombro). A parte do abdômen deve ser colocada o mais baixa possível durante toda a gravidez.

A melhor forma de proteger o feto é proteger a mãe. Em caso de colisão, existem maiores possibilidades de que o feto não seja atingido se o cinto de segurança estiver sendo usado corretamente. Para as gestantes, bem como para as demais pessoas, a palavra-chave para tornar efetivos os cintos é usá-los corretamente.

### Cuidados com o cinto de segurança

Mantenha os cintos sempre limpos e secos. Para limpar, use sabão e água morna. Certifique-se de que os cintos não estão danificados ou presos em objetos cortantes. Não altere o sistema dos cintos de segurança. Certifique-se de que o botão de destravamento da fivela está para cima ou para fora de modo que possa ser destravado rapidamente, caso necessário.

**⚠ Atenção**

- Todos os componentes do cinto devem ser inspecionados regularmente; substitua os componentes danificados.
- Um cinto sujeito a forças como as que ocorrem em um acidente deve ser substituído por outro novo.

## 44 Bancos e dispositivos de segurança

### Sistema de airbag



Este sistema é identificado pela inscrição "Airbag" no volante (para o motorista) e acima do porta-luvas (para o passageiro), além da etiqueta adesiva na área lateral da porta do lado do motorista.

O sistema de "Airbag" é composto de:

- Bolsas infláveis nos geradores de gás alojados no interior do volante e do painel.
- Controle eletrônico com sensor de desaceleração integrado.

- Luz indicadora  no painel de instrumentos.

#### Perigo

Os cintos de segurança, cujo uso é obrigatório por lei, são os mais importantes equipamentos de retenção dos ocupantes e devem ser utilizados sempre. Somente com a utilização dos cintos de segurança, o sistema "Airbag" pode contribuir para a redução da gravidade de possíveis ferimentos aos ocupantes do veículo em caso de colisão.

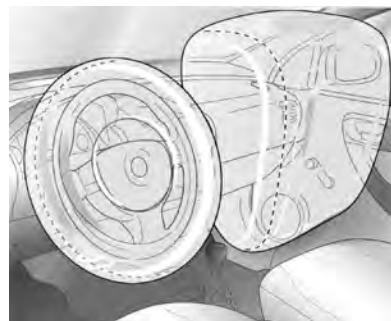

Os airbags são dispositivos complementares de segurança que, em conjunto aos cintos de segurança, aumentam a eficiência da proteção aos ocupantes no caso de colisões com desacelerações muito bruscas do veículo.

Sua função é a de proteger a cabeça e o tórax do ocupante contra choques violentos no volante de direção ou painel em acidentes em que a proteção oferecida somente pelos cintos de segurança não for suficiente para se evitar lesões graves e/ou fatais.

O sistema de airbag não é ativado no caso de impactos leves frontais, laterais ou traseiros, capotamentos, deslizamentos ou outras situações em que os passageiros não são jogados para frente com gravidade (para esses, o cinto de segurança é suficiente para proteger os passageiros).

O sistema de airbag deve ser acionado apenas em impactos frontais, desde que a desaceleração imposta ao ocupante no sentido de projetá-lo para frente, seja tal que o cinto de segurança não venha a ser o suficiente para retê-lo, impedindo um choque deste contra partes do veículo à sua frente.

É importante salientar que a velocidade do impacto não é fator determinante para o acionamento do airbag, e sim a desaceleração imposta ao ocupante. Um módulo eletrônico com um sensor de desaceleração gerencia a ativação do sistema do airbag.

Havendo necessidade, dispara inicialmente os geradores de gás que inflam as bolsas amortecendo o contato do corpo dos ocupantes com o volante de direção ou painel.

A explosão provocada pelo dispositivo gerador de gás para inflar as bolsas de ar não é prejudicial para o sistema auditivo humano.

 **Perigo**

O airbag foi projetado para ser tocado somente depois de inflar inteiramente. Assim, antes de dirigir, recomendamos ajustar corretamente os assentos dianteiros.

 **Perigo**

- Os cintos de segurança devem ser afivelados corretamente.

(Continuação)

**Perigo  
(Continuação)**

- Se ocorrer uma colisão, o airbag se desdobrar e os passageiros do veículo não estiverem usando os cintos de segurança, o risco de ferimentos sérios poderá aumentar consideravelmente.

**Nota**

Esta luz  deverá acender sempre que a chave de ignição for ligada, tendo antes a ignição permanecido desligada por pelo menos 1 segundo, e deverá se apagar logo depois. Caso isto não ocorra, procure a Rede de Concessionárias ou Oficinas Autorizadas Chevrolet para reparar a falha.

**Precauções importantes:**

- Não mantenha nenhum tipo de objeto entre o "Airbag" e os ocupantes dos bancos, pois caso os "Airbags" inflam eles



## 46 Bancos e dispositivos de segurança

podem ser lançados contra os ocupantes, causando ferimentos.

- Não instale acessórios não originais no volante ou no painel, pois poderão interferir na ativação do airbag quando inflar, evitando a operação do sistema ou até mesmo sendo lançados contra os ocupantes, causando ferimentos.
- Nunca altere os componentes do sistema do "Airbag". O manuseio incorreto pode fazer com que o airbag infle inadvertidamente causando ferimentos no motorista e no passageiro.
- O sistema eletrônico que controla o airbag localiza-se no console dianteiro. Para evitar falhas, nenhum objeto imantado deve ser colocado nas proximidades do console.
- Caso o veículo seja exposto a inundação, solicite a assistência da Rede de Concessionárias ou Oficinas Autorizadas Chevrolet.

- A desmontagem do volante e do painel de instrumentos, somente deverá ser executada na Rede de Concessionárias ou Oficinas Autorizadas Chevrolet.
- O "Airbag" foi projetado para disparar apenas uma vez. Uma vez disparado, deverá ser substituído imediatamente em uma Rede de Concessionárias ou Oficinas Autorizadas Chevrolet.
- Não carregue quaisquer objetos nem mantenha objetos na boca ao dirigir; caso o "Airbag" infle, o risco de ferimentos ou acidente fatal aumentam consideravelmente.
- Ao transferir o veículo para outro proprietário, solicitamos alertar o novo proprietário que o veículo está equipado com airbag e que ele deve consultar as informações descritas neste Manual do proprietário.
- Desmontar um veículo com airbag não-inflado pode ser muito perigoso. Ao descartar um

veículo entre em contato com a Rede de Concessionárias ou Oficinas Autorizadas Chevrolet.

### Instalação do dispositivo de retenção para crianças no banco do passageiro de um veículo equipado com airbag:



Veículos equipados com "Airbag" podem ser identificados pela palavra "Airbag" na etiqueta adesiva que está na coluna da porta dianteira direita, ela está visível quando a porta do passageiro está aberta.

 **Perigo**

Nos veículos equipados com airbag no lado do passageiro, não se deve instalar o dispositivo de retenção para crianças no banco dianteiro.

 **Perigo**

- Este veículo foi projetado para oferecer segurança total a todos os ocupantes.
- É por este motivo que foram instalados na linha de montagem parafusos travados quimicamente após qualquer remoção, eles deverão ser substituídos por parafusos originais com o mesmo número de peça.
- No entanto, recomendamos veementemente que qualquer serviço envolvendo sistemas de

(Continuação)

**Perigo  
(Continuação)**

- segurança (ou seja, freios, bancos, suspensão, cintos de segurança etc.) ou qualquer serviço que afete indiretamente esses sistemas, seja executado em uma Concessionária ou em uma Oficina Autorizada Chevrolet. Entre em contato com uma Concessionária ou com uma Oficina Autorizada Chevrolet para obter explicações
- Os veículos equipados com o sistema de "Airbag" têm componentes específicos, como airbags, cintos de segurança, travessas de para-choque e itens eletrônicos que só devem ser substituídos por peças originais e idênticas àquelas montadas na fábrica.

 **Perigo**

Nunca instale uma barra de impacto frontal (quebra-mato) em um veículo equipado com airbag. Esse acessório poderá afetar a operação do sistema de airbag.

### **Interruptor de desativação do airbag**

O sistema de airbag do passageiro dianteiro deve ser desativado se um dispositivo de retenção para crianças for instalado neste banco. O sistema de airbag do motorista permanecerá ativo.

O sistema de airbag do passageiro dianteiro pode ser desativado por um interruptor operado com chave no lado direito do painel de instrumentos.

## 48 Bancos e dispositivos de segurança

Use a chave de ignição para escolher a posição:



Para desativar o airbag dianteiro do passageiro, insira a chave de ignição no interruptor, pressione-a para dentro e mova o interruptor até a posição OFF (desligado). O airbag dianteiro do passageiro será desativado e não inflará em caso de colisão.

Quando o airbag dianteiro do passageiro está desativado, o indicador de controle OFF\* fica aceso no console central.

Veja mais informações sobre a instalação do sistema de retenção para crianças em *Dispositivo de*

*retenção para crianças*. Não é permitido que nenhum adulto ocupe o banco do passageiro dianteiro.



Para reativar o airbag dianteiro do passageiro, insira a chave de ignição no interruptor, pressione-a para dentro e mova o interruptor até a posição ON (ligado).

O airbag do passageiro dianteiro estará ativado (poderá inflar). Quando o airbag dianteiro do passageiro está desativado, o indicador de controle ON fica aceso no console central para avisar que o airbag está ativado. Um dispositivo de retenção para crianças não deve ser instalado.

### Perigo

Risco de lesões fatais para uma criança que usar um dispositivo de retenção para crianças em um assento com o airbag do banco dianteiro do passageiro ativado.

Risco de lesões fatais para um adulto em um assento com o airbag do banco dianteiro do passageiro desativado.

Sempre obedeça aos regulamentos locais e nacionais. Em alguns países, o uso de dispositivos de retenção para crianças é proibido em certos bancos.

### Atenção

Quando usar um dispositivo de retenção para crianças no banco dianteiro do passageiro, os sistemas de airbag para o banco dianteiro do passageiro devem ser desativado; se não, o

(Continuação)

**Atenção  
(Continuação)**

acionamento dos airbags podem causar lesões fatais para crianças.

Esse é especialmente o caso se o dispositivo de retenção para crianças for usado no banco dianteiro do passageiro.

**Dispositivo de retenção para crianças**

**Crianças mais velhas**



Crianças maiores, para as quais o Dispositivo de retenção para crianças tornou-se pequeno, deverão usar os cintos de segurança do veículo.

**Cuidado**

Crianças sem o cinto de segurança poderão ser arremessadas para fora em um acidente.



**Cuidado**

Nunca faça isso. Esta imagem mostra uma criança sentada em um banco com um cinto de três pontos usado de modo incorreto então a parte do ombro está atrás

(Continuação)

## 50 Bancos e dispositivos de segurança

### Cuidado (Continuação)

da criança. Se a criança usar o cinto dessa maneira, em uma colisão poderá deslizar sob o cinto.

### Bebês e crianças novas



### Cuidado

Bebês e crianças pequenas sempre deverão usar dispositivos de retenção para crianças. Os ossos dos quadris de uma criança muito nova são tão pequenos que um cinto de segurança normal não permanecerá baixo nos quadris como necessário. Em caso de acidente, é muito provável que o cinto pressione o abdômen causando ferimentos sérios. Portanto certifique-se de que qualquer criança pequena seja protegida usando um dispositivo de retenção para crianças.



### Cuidado

Nunca segure um bebê em seu colo ao dirigir. Um bebê não pesa muito, até que haja uma colisão. Durante uma colisão, um bebê ficará tão pesado que você não conseguirá segurá-lo. Por exemplo, em um acidente a apenas 40km/h, um bebê com 5,5 kg poderá ser lançado com uma força equivalente ao peso de uma pessoa com 110 kg. Fica quase impossível segurar a criança.

## Dispositivo de retenção para crianças



Sempre que transportar crianças, use o dispositivo de retenção para crianças adequado, que fornece a proteção apropriada para a criança no caso de impacto. Muitas empresas fabricam dispositivos de retenção para bebês e para crianças. Certifique-se de que o dispositivo de retenção para crianças a ser utilizado em seu veículo possui etiqueta de aprovação do cumprimento das normas de segurança, em relação às normas brasileiras.

### Nota

- Ao transportar crianças acima de dez (10) anos, siga os procedimentos para transporte de crianças estabelecidos nas regulamentações brasileiras.
- Certifique-se de que o dispositivo de retenção para crianças esteja instalado apropriadamente.
- Observe cuidadosamente as instalações e as instruções de uso fornecidas pelo fabricante do sistema de proteção.
- Não prenda nenhum tipo de objeto no dispositivo de retenção para crianças nem coloque nele nenhum outro tipo de material.
- Substitua o dispositivo de retenção para crianças sempre que ele tiver sido submetido a algum tipo de acidente.

### ⚠ Atenção

- Depois de retirar a criança do veículo, mantenha-o preso com o cinto de segurança do veículo, de modo a evitar que ele seja arremessado para frente em caso de freadas bruscas.
- Caso não seja mais preciso manter o sistema de segurança no compartimento de passageiros, remova-o e acondicione-o no compartimento de bagagem.
- Providencie a substituição do dispositivo de retenção para crianças no caso de qualquer impacto com o veículo.
- Antes de instalar um dispositivo de retenção para crianças, leia cuidadosamente as instruções do fabricante.

(Continuação)

## 52 Bancos e dispositivos de segurança

### **Atenção (Continuação)**

- Ignorar essas instruções sobre o dispositivo de retenção para crianças, assim como quaisquer instruções do fabricante do sistema, poderá aumentar a probabilidade de risco e/ou gravidade dos ferimentos em caso de acidente.
- Se a cadeirinha de criança não estiver presa adequadamente, o risco de a criança ser gravemente ferida em caso de colisão aumentará notavelmente.

### **Cuidado**

Depois da instalação do Dispositivo de retenção para crianças, tente movimentá-lo em todas as direções para garantir que esteja instalado com segurança.

## Compartimentos de carga

### Porta-objetos

Porta-objetos do painel de instrumentos .....	53
Porta-luvas .....	54
Porta-copos .....	55

### Posição de bagagens/cargas

Compartimento de bagagem ...	55
Compartimento de Carga .....	56
Área de carga .....	56

### Recursos adicionais de carga

Calhas do compartimento de bagagem e ganchos .....	57
Triângulo de segurança .....	57
Extintor de incêndio .....	58

### Sistema de bagageiro do teto

Sistema de bagageiro do teto .....	59
------------------------------------	----

### Informações sobre disposição de cargas no veículo

Informações sobre disposição de cargas no veículo .....	59
---	----

## Porta-objetos

### Porta-objetos do painel de instrumentos



Os porta-objetos podem ser encontrados ao lado e abaixo do botão de iluminação externa, e no console central.

### Porta-objetos na parte superior do painel de instrumentos



O compartimento de carga no topo do painel de instrumentos é usado para guardar pequenos objetos.



## 54 Compartimentos de carga

### Porta-objetos nas portas



As portas possuem porta-objetos, o superior é para moedas e objetos pequenos, e o inferior para mapas e objetos maiores.

### Porta-objetos no piso

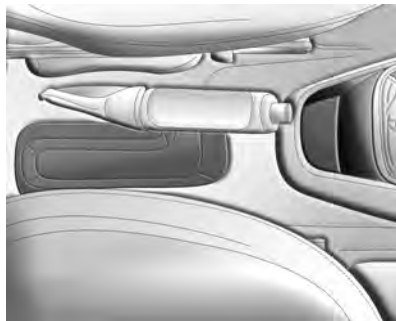

Entre os bancos você encontra um porta-objetos no carpete e um porta-objetos no console central para pequenos objetos.

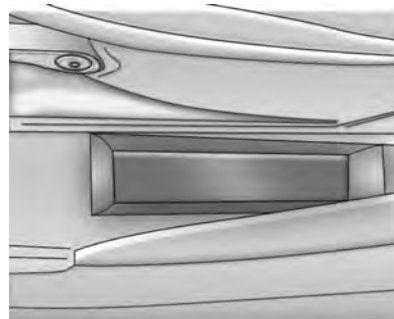

No lado esquerdo do banco do motorista existe outro porta-objetos.

### Porta-luvas



Para abrir, puxe a alavanca.

## Porta-copos



Os porta-copos estão localizados no console central, em frente à alavanca de mudanças.

### Nota

Evite acelerar ou frear bruscamente quando o porta-copos estiver em uso, para evitar derramamento de líquidos. Recomenda-se que os copos fiquem cobertos quando estiverem posicionados no porta-copos.

O porta-copos foi desenvolvido para bebidas em lata e frascos pequenos com tamanho padrão. Garrafas ou copos maiores não deverão ser forçados no porta-copos, porque poderão se deformar.

## Posição de bagagens/cargas

### Compartimento de bagagem

#### Disposição da bagagem

Pacotes/bagagens pequenas podem ser organizadas no compartimento localizado atrás dos bancos. Pacotes/bagagens grandes podem ser colocadas na plataforma de carga, e presas com firmeza.

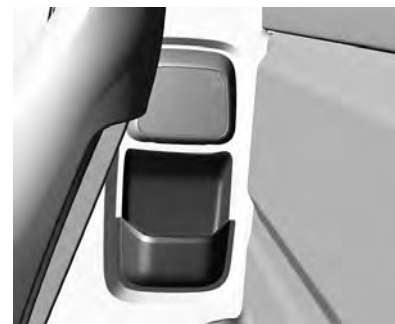

Há 2 bolsos porta-objetos nas laterais da disposição da bagagem.

## 56 Compartimentos de carga

### Compartimento de Carga

#### Capacidade de carga

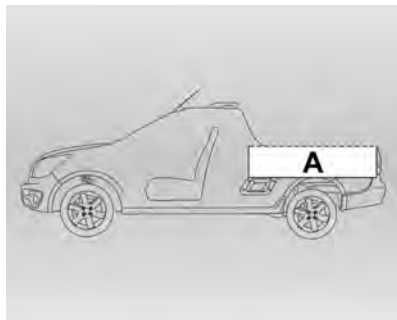

#### Volume "A" do compartimento de carga (em litros)

- com protetores de caçamba - 1.100
- sem protetores de caçamba - 1.180

### Área de carga

#### Porta da plataforma de carga



Para abrir, puxe a alavanca central e abaixe a tampa. Para fechar, levante a tampa e pressione as extremidades superiores até ouvir um ruído de travamento.

#### Perigo

Ao abrir a tampa do compartimento de carga, é recomendado que o peso dela

(Continuação)

#### Perigo (Continuação)

seja suportado por sua mão livre enquanto libera a alavanca central.

A tampa do porta-malas nunca deve ser removida, pois a placa de licença está fixada nela.

Se necessário, procure uma Concessionária ou uma Oficina Autorizada Chevrolet.

## Recursos adicionais de carga

### Calhas do compartimento de bagagem e ganchos



Nas partes externa e interna do compartimento de carga, há ganchos para direcionar cordas ou prendedores plásticos para imobilizar a carga.

Para amarrar a carga no compartimento de carga, use os ganchos internos (ganchos metálicos).

### Degraus: plataforma de carga



Existem dois degraus laterais que podem tornar mais fácil o acesso à plataforma de carga a partir da lateral do veículo. Além desses degraus laterais, você também pode usar o para-choque traseiro para facilitar o acesso à plataforma de carga. A capacidade de carga sobre os degraus é de 120 kg.

### Triângulo de segurança

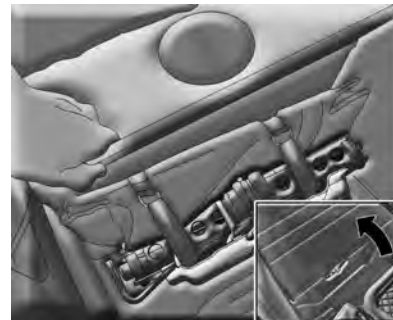

O triângulo de segurança está localizado sob a tampa e atrás do banco do passageiro.

## 58 Compartimentos de carga

### Extintor de incêndio (se- equipado)

#### Para veículos sem extintor de incêndio

De acordo com a Resolução Nº 556/2015 do Conselho Nacional de Trânsito - CONTRAN e com a Lei nº 9.503 / 1997, o extintor não é item obrigatório de fábrica.

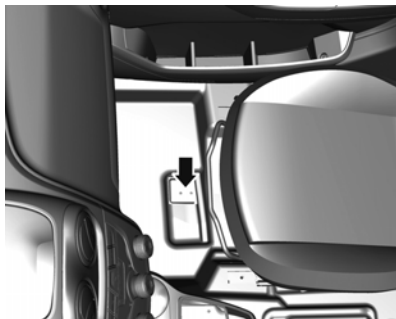

O veículo possui um local adequado para a instalação do suporte para o extintor de incêndio abaixo do banco do passageiro, sob o carpete do assoalho conforme ilustração. O extintor de incêndio e o suporte podem ser adquiridos separadamente e instalados em uma concessionária Chevrolet.

#### Para veículos equipados com extintor de incêndio

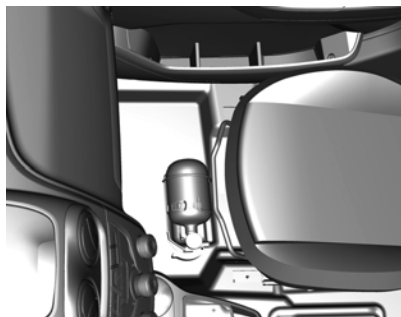

O extintor se localiza no espaço para os pés sob o banco do passageiro.

### ⚠ Atenção

A manutenção do extintor de incêndio é de responsabilidade do proprietário, e deve ser executada rigorosamente nos intervalos especificados pelo fabricante, de acordo com as instruções impressas na etiqueta do equipamento. O dono deve, periodicamente, verificar se:

- Sua pressão interna ainda está indicada na zona de operação verde do manômetro
- O selo de chumbo não é violado.
- A validade do extintor não está expirada.

Em caso de alguma irregularidade ou depois de usá-lo, o extintor deverá ser substituído por um novo, fabricado de acordo com a legislação em vigor.

## Sistema de bagageiro do teto

Barra superior no teto (se equipado)

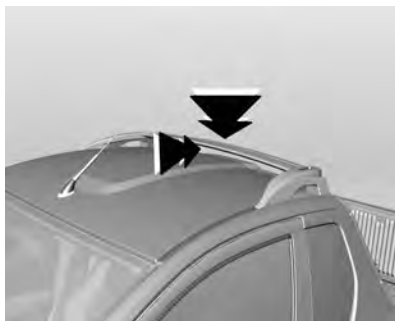

A barra superior no teto não foi projetada para nenhum tipo de carga e não protege os ocupantes do veículo em caso de capotamento.

## Informações sobre disposição de cargas no veículo

Limite de carga sobre a tampa



O limite de carga sobre a tampa deve ser seguido, ou a tampa e o chassi podem ser danificados.

Limite de carga sobre a tampa:

- Concentrado: 50 kg
- Distribuído: 150 kg

Limite de carga sobre o para-choque traseiro



A carga máxima no para-choque traseiro é de 100 kg.

**Ao carregar o veículo**

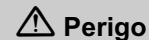

**Perigo**

Não use as barras protetoras do vidro traseiro para prender/ /amarrar/fixar nenhum tipo de carga.

(Continuação)

## 60 Compartimentos de carga

### Perigo (Continuação)

As barras protetoras do vidro traseiro foram projetadas para proteger os ocupantes/vidro traseiro do veículo em caso de carga solta na caçamba.

Ao carregar o veículo tenha em mente alguns itens importantes:

- As bagagens mais pesadas devem ser colocadas no assoalho, à frente do eixo traseiro. Coloque a bagagem mais pesada o mais à frente possível.
- Verifique se a carga está presa corretamente, para impedir que objetos sejam lançados enquanto você dirige.
- Coloque os objetos na plataforma de carga do veículo. Tente distribuir o peso de maneira uniforme.
- Ao colocar objetos dentro do veículo, prenda-os de maneira segura sempre que possível.

- Ao carregar o veículo não exceda o peso bruto total e o peso máximo admissível nos eixos dianteiro e traseiro. Isso poderá danificar os componentes do veículo e também alterar sua capacidade de direção. Isso pode resultar na perda de controle. Além disso, a carga em excesso pode reduzir a vida útil do veículo.
- Os termos da garantia não cobrem falhas de componentes nem de peças em função de excesso de carga.



## Comandos e controles

### Visão geral do painel de instrumentos

Visão geral do painel de instrumentos .....	62
---	----

### Controles

Ajuste de posição do volante (se equipado) .....	63
Buzina .....	64
Limpador/lavador do para-brisa .....	64
Relógio .....	65
Tomadas elétricas .....	65

### Luzes de advertência, medidores e indicadores

Cluster de instrumentos .....	66
Velocímetro .....	66
Hodômetro parcial .....	66
Tacômetro .....	67
Medidor de combustível .....	67
Sensor do Medidor de Temperatura do Líquido de Arrefecimento do Motor .....	68
Sinalizador de direção .....	68
Luz Indicadora do Airbag .....	68

Luz indicadora do sistema de carga .....	69
Luz indicadora de funcionamento incorreto .....	69
Luz de verificação do sistema .....	70
Luz de advertência do sistema de freio .....	70
Luz de advertência do sistema de freios antiblocantes (ABS) .....	70
Luz de advertência de temperatura do líquido de arrefecimento do motor .....	71
Luz indicadora de pressão de óleo do motor .....	71
Luz de advertência de nível de combustível baixo .....	72
Luz indicadora de farol alto aceso .....	72
Luz indicadora do farol de neblina .....	72
Luz indicadora da lanterna de neblina .....	72
Luz indicadora do controle de velocidade de cruzeiro .....	72
Luz indicadora de porta aberta .....	73

### Mostrador digital de informação

Mostrador digital com funções múltiplas (DIC) .....	73
---	----

### Mensagens do veículo













Mensagens do veículo .....	77
----------------------------	----







## 62 Comandos e controles

### Visão geral do painel de instrumentos



-  : Luz de advertência de porta entreaberta ⇨ 73
-  : Lanterna de neblina ⇨ 72
-  : Luz indicadora do farol de neblina ⇨ 72
-  : Luz de advertência de nível de combustível baixo ⇨ 72
-  : Consulte Luz de verificação do sistema ⇨ 70
-  : Luz indicadora de faróis altos ligados ⇨ 72
-  : Luz indicadora de pressão de óleo do motor ⇨ 71
-  : Luz de advertência do sistema de freio ⇨ 70
-  : Luz de advertência do sistema de freio antiblocante (ABS) ⇨ 70
-  : Luz de advertência de temperatura do líquido de arrefecimento do motor ⇨ 71
-  : Luz indicadora de anomalia do sistema de controle de emissões ⇨ 69
-  : Lâmpada do sistema de carga da bateria ⇨ 69

-  : Consulte Luz Indicadora do Airbag ⇨ 68
-  : Luzes indicadoras dos sinalizadores de direção ⇨ 68
-  : Controle de Velocidade de Cruzeiro ⇨ 72
-  : Consulte Controles das luzes externas ⇨ 81

## Controles

### Ajuste de posição do volante (se equipado)



Destrave a alavanca, ajuste a altura do volante e trave-a novamente, e assegure-se de que esteja totalmente travada.

 **Perigo**

Regule o volante apenas quando o veículo estiver parado e a coluna de direção destravada.

## 64 Comandos e controles

### Nota

Este equipamento pode não estar disponível em seu país ou modelo de veículo.

### Buzina



Para veículos equipados com "Airbag", pressionar qualquer ponto .

### **Atenção**

Em veículos equipados com o sistema de "Airbag", não pressione o centro do volante para evitar a deformação da cobertura do sistema de "Airbag".

### Limpador/lavador do para-brisa

#### Limpador do para-brisa



A alavanca de acionamento do limpador do para-brisa pode ser movida em quatro posições:

 : Desligado

 : Assim que é acionada, funciona a intervalos aproximados de 7 segundos.

 : Funciona continuamente a baixa velocidade.

 : Funciona continuamente a alta velocidade.

#### Lavador do para-brisa



Puxe a alavanca para iniciar o spray de água e as palhetas; quando liberada, o movimento do limpador continuará por um curto período para limpar o vidro.

#### Nota

Evite usar os limpadores do para-brisa a seco ou sem acionar os lavadores.

## Relógio



### Perigo

Para sua segurança, o relógio só poderá ser ajustado com a ignição desligada.

Para ajustar o relógio faça o seguinte:

Botão da haste	Funcionamento
Pressione durante mais de dois segundos	As horas piscam
Pressione durante menos de dois segundos	O número aumenta
Pressione durante mais de dois segundos	Os minutos piscam
Pressione durante menos de dois segundos	O número aumenta

O modo de ajuste de horário é finalizado pressionando o botão por mais de dois segundos.

## Tomadas elétricas



Existe apenas uma tomada de 12 V no painel central que permite a conexão de aparelhos elétricos, como carregadores de telefones celulares e outros acessórios. O fornecimento de energia máximo para os acessórios não deve exceder a 120 W para tomada de energia.

Não conecte aparelhos que forneçam energia elétrica para o soquete como, por exemplo, baterias.

## 66 Comandos e controles

Conveniência: caso você deseje, poderá substituir a tomada elétrica por um kit acessório, podendo ser utilizado o cinzeiro e o acendedor de cigarros que será instalado no console central de seu veículo. Consulte a Rede de Concessionárias ou Oficinas Autorizadas Chevrolet.

### Luzes de advertência, medidores e indicadores

#### Cluster de instrumentos



No painel de instrumentos podem ser visualizados: velocímetro, tacômetro, indicador de nível de combustível, luz de advertência da temperatura do líquido de arrefecimento do motor, sinalizadores de direção e respectivas luzes indicadoras.

### Velocímetro



Indica a velocidade do veículo em quilômetros por hora.

### Hodômetro parcial

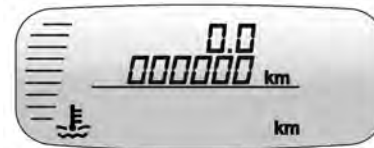

O hodômetro e o hodômetro parcial localizam-se na parte superior do visor do painel de instrumentos. O hodômetro parcial registra a

distância dirigida desde a última reinicialização. Para redefinir, pressione o botão do painel de instrumentos quando o hodômetro parcial for exibido.

## Tacômetro



O tacômetro indica a velocidade do motor em rotações por minuto (RPM) (a leitura correta é feita multiplicando o número indicado por 1000).

## Cuidado

Se o ponteiro estiver na zona vermelha de alerta, a rotação máxima permitida do motor foi ultrapassada. Risco para o motor.

Para obter melhor desempenho do motor, o veículo deverá ser conduzido no intervalo entre a rotação máxima de torque e a rotação máxima de potência.

## Medidor de combustível



Quando a ignição está ligada, o indicador de nível de combustível mostra quanto de combustível permanece no tanque. Uma seta no indicador de nível de combustível indica em qual lado do veículo encontra-se a portinhola de abastecimento. O ponteiro indica vazio antes que o veículo esteja sem combustível, para mostrar que o tanque de combustível do veículo deverá ser abastecido imediatamente.

A lâmpada de alerta de nível de combustível baixo acenderá quando o nível do tanque de combustível estiver baixo (zona vermelha de alerta). Aqui estão algumas situações que podem ocorrer com o indicador de nível de combustível. Nenhuma delas indica um problema com o indicador de nível de combustível:

- No posto de abastecimento, a bomba desliga antes que o indicador leia cheio.
- Pode ser necessário abastecer um pouco mais ou menos do que o mostrado no indicador.

## 68 Comandos e controles

Por exemplo, o medidor pode ter indicado que o tanque estava na metade, porém foi necessário, na realidade, um pouco mais ou um pouco menos que a capacidade de meio tanque de combustível para abastecê-lo.

- Não recomendamos abastecer o tanque com a ignição ligada ou o motor em funcionamento, mas se acontecer, o indicador de nível de combustível precisará de aproximadamente 10 minutos para indicar o nível real de combustível dentro do tanque de combustível.
- O ponteiro do indicador de nível de combustível indica vazio quando a ignição está desligada.

### Sensor do Medidor de Temperatura do Líquido de Arrefecimento do Motor





Exibe a temperatura do líquido de arrefecimento do motor.

- Marcador na posição inferior da escala: o motor não atingiu a temperatura normal de trabalho.
- Marcador na posição central da escala: temperatura normal de trabalho.
- Marcador na posição superior da escala: motor superaquecido. Desligue imediatamente o motor.

### Perigo

Não coloque o motor em alta velocidade até que a temperatura operacional normal seja alcançada.

### Sinalizador de direção

  pisca em verde.

Pisca enquanto os sinalizadores de direção estão ligados para a direita ou para a esquerda e/ou quando o pisca-alerta está ligado.

### Cuidado

Se esta luz  piscar com frequência maior que a normal, isto indicará o não funcionamento de uma das lâmpadas.

### Luz Indicadora do Airbag

 acende em vermelho, se equipado.

A luz  deve estar ligada cada vez que a ignição vai para a posição LIGADO (tendo estado antes na posição DESLIGADO por, pelo menos, um segundo) e deve desligar em seguida (aproximadamente quatro segundos depois). Se a luz não funcionar conforme descrito aqui ou se ela acender enquanto você estiver dirigindo, pode haver evidências de falha no sistema de "Airbag".

Neste caso, o sistema de "Airbag" pode não funcionar no caso de um acidente. Entre em contato com a Rede de Concessionárias ou Oficinas Autorizadas Chevrolet.

### Luz indicadora do sistema de carga

 acende em vermelho.

A lâmpada do sistema de carga da bateria acende rapidamente quando a ignição é ligada e o motor ainda não está funcionando, como uma verificação para mostrar que a

lâmpada está funcionando. Ela deverá apagar quando é dada partida no motor.

Se a lâmpada permanece acesa ou se acende durante a condução, pode existir um problema com o sistema de carga da bateria. Verifique em uma concessionária.

Caso seja necessário dirigir uma curta distância com esta lâmpada acesa, certifique-se de que desligou todos os acessórios, como sistema de áudio e ar condicionado.

### Luz indicadora de funcionamento incorreto

 acende ou pisca em amarelo.

A luz indicadora de falhas se acende quando a ignição é acionada e durante a partida e se apaga alguns segundos após dar a partida no motor.

Se a luz indicadora de controle acender com o motor ligado, existe uma falha no sistema de controle de emissões do motor. Neste momento, o sistema eletrônico muda para um programa de

emergência que permite que o veículo funcione com baixo desempenho. Procure uma Rede de Concessionárias ou Oficinas Autorizadas Chevrolet o mais rápido possível.

Não dirija durante muito tempo com a luz indicadora de falhas acesa, pois isso danificará o conversor catalítico, aumentará o consumo de combustível e também poderá indicar uma emissão de poluentes acima do permitido pela legislação.

Essa luz indicadora de falhas pode se acender sozinha ou em conjunto com a luz indicadora de controle de falhas no sistema eletrônico e de imobilização eletrônica do motor.

### Veículos ECONO.FLEX

Caso a luz  se acenda ou pisque durante a operação do motor, significará que há uma falha no sistema do motor que pode danificar o catalisador. Dirija-se à Rede de Concessionárias ou Oficinas Autorizadas Chevrolet o mais rápido possível para verificar e reparar.





## 70 Comandos e controles

### Luz de verificação do sistema

 acende ou pisca em amarelo.

A luz indicadora de falhas se acende brevemente quando a ignição é acionada e durante a partida e se apaga imediatamente ao dar a partida no motor. A duração da injeção, ignição, velocidade de marcha lenta e desaceleração é controlada eletronicamente. Se esta luz se acender enquanto o veículo está sendo dirigido, indica que existe uma falha. Nesse caso, o sistema eletrônico muda para um programa de emergência que permite que o veículo funcione com baixo desempenho. Procure uma Rede de Concessionárias ou Oficinas Autorizadas Chevrolet o mais rápido possível. Não dirija durante muito tempo com a luz indicadora de falhas acesa, pois isto danificará o conversor catalítico, aumentará o consumo de combustível e prejudicará a dirigibilidade do veículo. Se a luz indicadora de

falhas  se acender rapidamente e então apagar, isto não tem qualquer significado.

Se a luz indicadora de falhas  piscar quando a ignição for ligada, existe uma falha no sistema do imobilizador; neste caso, o motor não é acionado (veja nesta seção em Sistema do imobilizador do motor).

### Luz de advertência do sistema de freio

 acende ou pisca em vermelho.

Se a luz  não se apagar com o motor em funcionamento e com o freio de estacionamento não aplicado, dirija o veículo com cuidado até a Rede de Concessionárias ou Oficinas Autorizadas Chevrolet mais próxima.

Nessa condição, o pedal do freio deverá ser completamente pressionado com mais força e a distância de frenagem necessária será maior.

Evite riscos desnecessários nessas situações, se a eficiência sistema do freio diminuiu, estacione o veículo e peça auxílio.

Quando a ignição está ligada, a luz de advertência do sistema de freio também acende após três segundos do freio de estacionamento ser acionado. A luz permanece acesa se o freio de estacionamento não estiver totalmente liberado. Se permanecer acesa após o freio de estacionamento estar abaixado e mais três segundos de retardo, isto significa que o veículo tem um problema no freio.

### Luz de advertência do sistema de freios antiblocantes (ABS)

Esta lâmpada  acenderá sempre que a ignição é acionada e então apagará.

Durante uma frenagem de emergência, quando o sistema ABS está funcionando, a lâmpada  acenderá intermitentemente e então apagará. Se você não perceber

nenhum dos sintomas anteriores mencionados nesta seção em condições de condução normais, ou se a luz  acender enquanto o motor estiver funcionando - e não for na condição acima, o sistema ABS pode estar danificado. Todavia o sistema de frenagem do veículo continuará funcionando. Entre em contato com a Rede de Concessionárias ou Oficinas Autorizadas Chevrolet para inspeção e reparos.

 **Perigo**

Durante uma frenagem de emergência, sempre que você notar o pedal do freio pulsar e o controle for ruidoso, não solte o pedal do freio, pois isto se relaciona às características de funcionamento normais do sistema ABS.

Para obter mais informações sobre a função ABS, consulte *Sistema de freios antiblocantes (ABS)* ⇨ 122

## Luz de advertência de temperatura do líquido de arrefecimento do motor

 Acende em vermelho.

Sempre preste atenção a esse indicador, pois o calor excessivo é um dos fatores mais perigosos para a integridade de seu motor.

Este indicador piscará quando o motor estiver funcionando se a temperatura do líquido de arrefecimento estiver muito alta.

**Cuidado**

Se a temperatura do líquido de arrefecimento do motor estiver demasiadamente elevada, pare o veículo e desligue o motor. Perigo para o motor. Verifique o nível do líquido de arrefecimento.

 **Perigo**

A lâmpada  deve acender quando a ignição é ligada e apagar logo depois que o motor começa a funcionar. Caso contrário, consulte a Rede de Concessionárias ou Oficinas Autorizadas Chevrolet para reparos.

## Luz indicadora de pressão de óleo do motor

 acende em vermelho.

Acende quando a ignição é acionada e apaga em alguns segundos após a partida do motor. Caso contrário, consulte a Rede de Concessionárias ou Oficinas Autorizadas Chevrolet para reparos.

Pode acender de maneira intermitente quando o motor estiver quente em marcha lenta; ela deve apagar quando as rotações do motor aumentam. Se a luz se acender com o veículo em movimento, estacione

## 72 Comandos e controles

imediatamente e desligue o motor, pois poderá ter havido uma interrupção no funcionamento do sistema de lubrificação, podendo causar danos ao motor e travamento das rodas.

### Atenção

Se as rodas bloquearem com o veículo em movimento, pressione o pedal da embreagem, coloque a alavanca do câmbio em ponto morto e desligue a ignição. Será necessária uma força maior para frear o veículo e mover a direção. Consulte a Rede de Concessionárias ou Oficinas Autorizadas Chevrolet.

### Luz de advertência de nível de combustível baixo

 acende ou pisca em amarelo.

### Nota

Esta luz indicadora  deve acender ao ligar a chave da ignição e, em seguida, deve apagar. Caso isto não ocorra, procure a Rede de Concessionárias ou Oficinas Autorizadas Chevrolet para efetuar o reparo.

Acende também quando o nível do combustível está abaixo do nível de reserva. Abasteça o tanque imediatamente.

### Luz indicadora de farol alto aceso

 acende em azul.

A luz se acende quando os faróis altos estão acesos ou quando é acionado o lampejador dos faróis altos.

### Luz indicadora do farol de neblina

 acende em verde, se equipado.

A luz indicadora do farol de neblina acende quando os faróis de neblina estão ligados.

A luz indicadora apaga quando os faróis de neblina são desligados.

### Luz indicadora da lanterna de neblina

 acende em amarelo, se equipado.

A luz indicadora da luz de neblina traseira acende quando as respectivas lanternas estão em uso.

A luz indicadora apaga quando os faróis de neblina traseiros são desligados.

### Luz indicadora do controle de velocidade de cruzeiro

 acende em verde, se equipado.

A luz indicadora do controle de velocidade de cruzeiro fica branca sempre que o controle de cruzeiro é definido, e verde quando o controle de cruzeiro está ativo.

A luz se apaga quando o controle de velocidade de cruzeiro está desligado. Consulte *Controle de velocidade de cruzeiro* ⇨ 124 para obter mais informações.

### Luz indicadora de porta aberta

 acende em vermelho, se equipado.

A lâmpada acende sempre que uma ou mais portas estejam abertas ou entreabertas.

## Mostrador digital de informação

### Mostrador digital com funções múltiplas (DIC)

O veículo poderá possuir um Centro de informação do motorista.

O Mostrador digital com funções múltiplas exibe informações sobre seu veículo. Ele exibe também mensagens de advertência caso seja detectado algum problema no sistema.

Todas as mensagens aparecem no visor do Centro de Informação do Motorista localizado no centro do painel de instrumentos.

O veículo poderá ter também recursos que poderão ser personalizados por meio dos controles do Centro de Informação do Motorista.

### Seleção de funções

Os menus e funções podem ser selecionados por meio dos botões na alavanca do limpador.

Existem dois menus: Menu do computador de bordo e Menu de personalização.



Pressione o botão **R** para zerar um item do menu quando o mesmo estiver em exibição.

Pressione **S** para rolar através das funções em cada menu.

### Menu do computador de bordo

Poderão ser selecionadas as seguintes funções:

- Autonomia
- Temperatura externa
- Relógio

## 74 Comandos e controles

- Consumo médio de combustível (km/l)
- Consumo absoluto de combustível / Consumo parcial
- Velocidade média
- Velocímetro digital
- Cronômetro

Para redefinir uma função (exceto temperatura externa) quando é exibido um item de menu do computador de bordo, pressione o botão **R** por 2 segundos.

Se o botão for mantido pressionado por quatro segundos, todas as informações serão excluídas. Uma exclusão completa afetará o consumo médio de combustível, o consumo absoluto de combustível e a velocidade média.

### Autonomia



A autonomia exibe a distância aproximada que o veículo pode percorrer sem reabastecer. A estimativa da autonomia baseia-se no consumo médio de combustível do veículo no histórico recente de condução e na quantidade remanescente de combustível no tanque. A autonomia pode ser zerada mantendo o botão **R** pressionado por 2 segundos.

Quando a autonomia for inferior a 50 km, a distância será exibida no Centro de Informação do Motorista piscando para alertar que o veículo está ficando sem combustível. Reabasteça seu veículo o mais rápido possível.

Quando a autonomia for inferior a 30 km, a distância será exibida no mostrador digital de informação como três traços. Reabasteça seu veículo imediatamente.

### Temperatura externa



A tela da temperatura externa mostra a temperatura externa ambiente.

### Relógio



O relógio é exibido no painel, para ajustá-lo consulte "Relógio" nesta seção.

### Velocidade média



A tela de velocidade média do veículo exibe a velocidade média do veículo em milhas por hora (mph) ou quilômetros por hora (km/h).

Esta média é calculada baseada nas diversas velocidades do veículo registradas desde que este valor foi zerado pela última vez.

A velocidade média pode ser zerada pressionando-se o botão **R** enquanto está sendo exibida velocidade média do veículo.

### Consumo médio de combustível

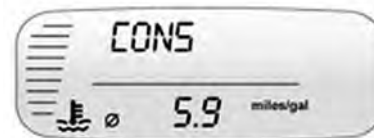

A tela de consumo médio de combustível exibe o consumo aproximado em milhas por galão (mpg) ou quilômetros por litro (km/l) ou litros por 100 quilômetros (l/100 km).

Esse número é calculado com base no número de mpg (km/l ou l/100 km) registrado desde a última vez que este item de menu foi zerado. O consumo médio de combustível pode ser zerado pressionando-se o

## 76 Comandos e controles

botão **R** por 2 segundos enquanto o consumo médio de combustível estiver em exibição.

### Consumo absoluto de combustível / Consumo parcial



A tela de consumo absoluto de combustível / consumo parcial exibe o consumo aproximado de combustível / trajeto do veículo em galões (gal) ou litros (l).

Este número é calculado baseado no volume de combustível em galões ou litros consumido desde a última vez em que este item de menu foi zerado. O consumo / consumo de viagem de combustível

pode ser zerado pressionando o botão **R** por 2 segundos enquanto o consumo / consumo parcial de combustível estiver em exibição.

### Velocímetro digital



Esse modo indica a velocidade do veículo.

### Cronômetro



O cronômetro medirá o tempo que passou desde a última reinicialização, usando o tempo decorrido.

Pressione brevemente o botão **R** para iniciar o cronômetro, e pressione brevemente o mesmo botão para parar > reiniciar > parar > reiniciar > parar e novamente.

Manter o botão **R** pressionado por 2 segundos reinicializará o cronômetro.

## Mensagens do veículo

As mensagens são exibidas no Centro de Informação do Motorista para informar ao motorista que o status do veículo mudou e que podem ser necessárias algumas ações para corrigir essa condição. Poderão ser exibidas diversas mensagens uma após a outra.

Algumas mensagens podem não exigir uma ação imediata. Para estas você poderá pressionar **S** para reconhecer que recebeu as mensagens e para excluí-las. Algumas mensagens não podem ser excluídas pois são mais urgentes. Estas mensagens que aparecem na tela são sérias e lembre-se de que excluí-las só fará com que desapareçam e não corrigirá o problema. Consulte abaixo algumas possíveis mensagens que poderão ser exibidas e algumas informações sobre elas, agrupadas por assunto.

### Nível de combustível baixo



Esta mensagem é exibida quando o veículo está com pouco combustível. Reabasteça o mais rápido possível.

### Temperatura do líquido de arrefecimento do motor



Esta mensagem é exibida e soa um alarme se o sistema de arrefecimento do motor atingiu temperaturas inseguras para operação. Pare e desligue o veículo o mais rápido possível para evitar danos graves. Esta mensagem é excluída quando o motor esfriar a uma temperatura segura de operação.

### Inspeção



Esta mensagem é exibida por 10 segundos quando a ignição é acionada.

### Nota

Uma semana antes de alcançar o limite de tempo ou a cada 10.000 km rodados, depois de ligar a ignição, a mensagem "INSP" será exibida no visor.



## 78 Comandos e controles

A mensagem será exibida até que o veículo seja levado a uma Rede de Concessionárias ou Oficinas Autorizadas Chevrolet para que seja executada a inspeção correspondente.

O sistema de advertência de inspeção não leva em consideração os intervalos de tempo em que a bateria é mantida desconectada. Por este motivo, os intervalos específicos de manutenção programados no Plano de manutenção preventiva deverão ser considerados como prioridade.

### Indicador de bateria baixa do controle remoto



Esta mensagem é exibida quando a bateria do controle remoto precisa ser substituída.

### Indicador de falha da lâmpada



Esta mensagem é exibida se for preciso trocar uma das lâmpadas dos sinalizadores de direção.

### Capacidade do hodômetro excedida



Esta mensagem é exibida por cinco segundos, sempre que a ignição é ligada, se a capacidade do hodômetro for excedida (superior a 999999 km ou milhas).

### Menu de personalização

O menu de personalização do painel pode ser acessado pressionando-se o botão **S** por aproximadamente 5 segundos.

Pressione o botão **S** novamente para rolar entre as funções do menu.

Pressione o botão **R** para alterar as configurações.

### Modo noturno



Para selecionar o Modo noturno, mantenha os botões **R** e **S** pressionados ao mesmo tempo até

que apareça Modo noturno no visor. Pressionar o botão **R** para habilitar o recurso liga ou desliga.

Ao entrar no Modo noturno com os faróis externos acesos, será ativada a seguinte configuração:

1. Todos os medidores do painel são desligados, exceto o velocímetro.
2. A iluminação do visor do painel é desligada após um retardo de 10 segundos.
3. Toda a iluminação e funções informativas do painel são configuradas para o nível mínimo de iluminação.

Quando o Modo noturno é ativado, o Centro de Informação do Motorista ainda estará disponível e poderá ser ativado para exibir as mensagens de advertência do veículo, para responder a comandos de viagem do computador e para acessar o menu de configuração. Neste caso, o Centro de Informação do Motorista será ativado apenas por 10 segundos.

O recurso do Modo noturno pode ser desligado por qualquer uma das seguintes ações:

1. Acesso ao menu de configuração e desligamento do Modo noturno.
2. Quando é atingida uma condição de nível de combustível baixo.
3. Quando é atingida uma condição de temperatura alta do líquido de arrefecimento do motor.
4. Ativação de uma luz de advertência ou de falha no painel de instrumentos.

### Seleção do sistema de unidades

Selecione o "sistema de unidades" de acordo com seu país / região.

Para selecionar a Unidade, mantenha os botões **R** e **S** pressionados ao mesmo tempo até que apareça Unidade no visor. Pressionando **R** será possível selecionar a unidade.

**IS** : Sistema internacional

**IN** : Sistema em inglês

**AL** : Sistema da América Latina

**EUA** : Sistema americano

Pressione o botão **R** para selecionar a configuração desejada.



## 80 Comandos e controles



### Seleção de idioma



Selecione o "Idioma" de acordo com seu país / região.

Para selecionar o idioma, mantenha os botões **R** e **S** pressionados ao mesmo tempo até que apareça Idioma no visor. Pressionando **R** será possível selecionar o idioma.

**PO** : Português

**IN** : Inglês

**ES** : Espanhol

Pressione o botão **R** para selecionar a configuração desejada.

### Controle automático de luzes



**AUTO ON** : Esta mensagem é exibida quando é ativado o controle automático de luzes.

**AUTO OFF** : Esta mensagem é exibida quando o controle automático de luzes é desativado.

### Recursos adicionais

#### Verificação de medidores e luzes

Quando a ignição é ligada, o painel de instrumentos realiza um auto-teste; os ponteiros dos indicadores irão até o final da escala para verificar o funcionamento correto do sistema. Se o motor for ligado durante a verificação dos medidores e das luzes, ela será cancelada e o painel de instrumentos começa a indicar as informações reais do veículo.

## Iluminação

### Luzes externas

Controles das luzes externas .....	81
Controle automático de iluminação .....	83
Comutador farol alto/baixo .....	84
Lampejador dos faróis .....	85
Sentinela crepuscular (Twilight Sentinel) .....	85
Sinalizador de advertência (pisca-alerta) .....	86
Sinalizadores de direção e de mudança de pista .....	87
Faróis de neblina dianteiros (se equipado) .....	88
Faróis de neblina traseiros (se equipado) .....	89

### Iluminação interior

Controle de iluminação do painel de instrumentos .....	89
Luzes internas .....	90

### Comandos das luzes

Iluminação de entrada .....	91
Dimmer .....	91
Proteção da bateria .....	91

## Luzes externas

### Controles das luzes externas

#### Controle de iluminação (se equipado)



Para veículos com farol de neblina dianteiro e luz de neblina traseira e controle automático de iluminação.



Para veículos com faróis de neblina dianteiros e controle automático de iluminação.



## 82 Iluminação

Para veículos sem faróis de neblina dianteiros e controle automático de iluminação.

Controle das luzes de lanterna:

 : Gire rapidamente para esta posição para desligar ou ligar novamente o controle automático de iluminação. Quando liberado, o controle retorna para a posição AUTO

**AUTOMÁTICA** : Acende automaticamente o farol baixo dependendo das condições externas de iluminação, juntamente com as luzes de lanterna, a luz da placa de licença e as luzes do painel de instrumentos.

 : Luzes de lanterna

 : Farol baixo

### Luzes de lanterna

Acende as luzes de lanterna juntamente com as luzes da placa de licença e do painel de instrumentos.

### Nota

Ao ligar a ignição, as luzes do painel de instrumentos permanecerão ligadas por um breve período e, ao ligar o motor, elas permanecerão constantemente ligadas.

Se a porta do motorista for aberta quando a ignição estiver desligada e as luzes de lanterna acesas, será emitido um som audível de advertência.

### Farol baixo

Acende os faróis baixos juntamente com as luzes de lanterna, luzes da placa de licença e do painel de instrumentos.

Se a porta do motorista for aberta quando a ignição estiver desligada e o farol baixo aceso, será emitido um som audível de advertência.

### Faróis de neblina

Pressione o botão dos faróis de neblina para acendê-los e apagá-los. Os faróis de neblina acendem juntamente com o seguinte:

 : Faróis de neblina dianteiros

 : Luz de neblina traseira

### Faróis de neblina dianteiros

Se o controle automático de iluminação está LIGADO, pressione os botões dos faróis de neblina para acendê-los ou apagá-los. Os faróis de neblina se acendem automaticamente com as luzes de estacionamento e o farol baixo.

Se o controle automático de iluminação estiver DESLIGADO, os faróis de neblina só poderão ser acesos quando: as luzes de estacionamento estiverem acesas ou o farol baixo estiver aceso.

### Luzes de neblina traseiras

Se o controle automático de iluminação estiver LIGADO, pressione o botão das luzes de neblina para acendê-las ou

apagá-las. Os faróis de neblina e o farol baixo se acendem automaticamente quando a lanterna de neblina está acesa.

Se o Controle automático de iluminação está DESLIGADO, os faróis de neblina podem ser acesos quando: o farol baixo está aceso ou as luzes de estacionamento e os faróis de neblina estão acesos.

### **Sensor de iluminação (se equipado)**



O sensor de iluminação se localiza na parte superior do painel de instrumentos e acende/apaga os

faróis baixos quando o controle das luzes de lanterna está no modo AUTO.

#### **Nota**

Não cubra o sensor de luz, caso contrário o modo AUTO não funcionará corretamente.

### **Sistema de alerta sonoro de luzes de lanterna acesas**

Quando a porta é aberta, com a ignição desligada e as luzes de lanterna acesas, um sinal de alerta sonoro é ativado para avisar o motorista.

### **Controle automático de iluminação**

Quando está escuro o suficiente e o controle das luzes de lanterna está em AUTO, o sistema do controle automático de iluminação acenderá o farol baixo juntamente com outras lâmpadas como as luzes de lanterna, a luz da placa e as luzes do painel de instrumentos. As luzes do rádio também terão a intensidade reduzida.

Para desligar o sistema automático do farol, gire o controle das luzes de lanterna para a posição 0 e então o solte.

O veículo possui um sensor de iluminação localizado na parte superior do painel de instrumentos. Não cubra o sensor ou o sistema será acionado sempre que a ignição estiver ligada.

O sistema também poderá acender o farol baixo ao dirigir em uma garagem, tempo muito nublado ou em um túnel. Isto é normal.

Existe um retardo nos sistemas do controle automático de iluminação de modo que ao dirigir sob pontes ou iluminação pública muito forte não afete o sistema. O sistema do controle automático de iluminação só será afetado quando o sensor de iluminação perceber uma alteração de iluminação que dure mais que o retardo. Se o veículo for ligado em uma garagem escura, o sistema automático de faróis acenderá imediatamente.

## 84 Iluminação

### Luz siga-me

Quando o motor está desligado e a chave não está na ignição e a porta do motorista está aberta, esse recurso é acionado puxando a alavanca dos sinalizadores de direção na sua direção.

Puxando a alavanca novamente, sem fechar a porta, a luz se apaga.

O farol baixo, as luzes de lanterna e a luz da placa acenderão durante 30 minutos enquanto a porta do motorista estiver aberta ou um minuto depois que a porta for fechada.

### Luz leve-me ao veículo (se equipado)

Quando as portas são destravadas usando o controle remoto, o farol baixo, as luzes de lanterna, a luz da placa e as luzes do painel de instrumentos acendem por aproximadamente um minuto. As luzes apagarão antes de um minuto caso a ignição for ligada, o controle de iluminação externa for ativado ou se o veículo for travado usando o controle remoto.

A ativação do farol baixo, das luzes de lanterna e da luz da placa deste recurso pode ser acionada ou desligada pressionando e mantendo pressionado o botão da luz interna do teto por mais de três segundos com a ignição ligada.

### Comutador farol alto/ /baixo

#### Farol alto

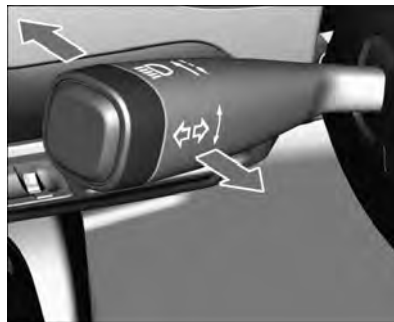

O farol alto acenderá pressionando-se a alavanca para frente com o comando das luzes na

posição . Para retornar ao farol baixo, pressione a alavanca para frente novamente.

#### Farol baixo

O farol baixo acenderá ao girar o comando das luzes para a posição .

#### Foco do farol baixo

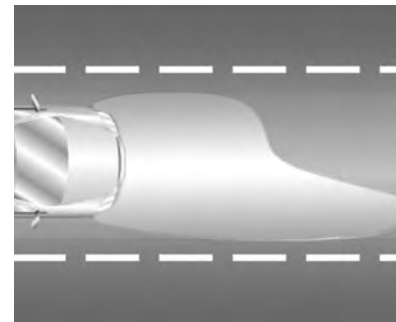

O fecho de luz do farol baixo é projetado de modo a iluminar determinadas regiões com maior intensidade, privilegiando a visualização das placas de sinalização e reduzindo o efeito de ofuscamento para os condutores de

veículos no sentido contrário. Essas regiões e intensidade de luz são normatizadas (as resoluções CONTRAN 227/07 e 294/08) e os faróis do seu veículo foram projetados para atender às regras de segurança e fornecer melhor desempenho de iluminação do veículo. Portanto, eventuais diferenças visuais na forma dos facho, quando projetados em um anteparo ou parede, são resultados da condição do projeto ótico acima descrito. Em caso de dúvidas, é recomendado dirigir-se a uma Concessionária ou Oficina Autorizada Chevrolet.

### Lampejador dos faróis

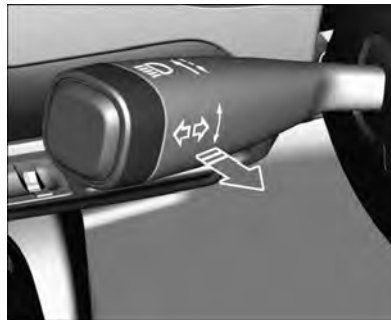

É utilizado para enviar sinais de luz com o farol alto. Para fazer isto, puxe a alavanca no sentido do volante de direção. O lampejador do farol alto pode ser operado com o sinalizador de direção em funcionamento.

### Sentinela crepuscular (Twilight Sentinel)

Quando está escuro o suficiente e o controle das luzes de lanterna está em AUTO, o sistema do controle automático de iluminação acenderá o farol baixo juntamente com outras

lâmpadas como as luzes de lanterna, a luz da placa e as luzes do painel de instrumentos. As luzes do rádio também diminuirão de intensidade.

Para desligar o sistema automático do farol, gire o controle das luzes de lanterna para a posição 0 e então o solte.

O veículo possui um sensor de iluminação localizado na parte superior do painel de instrumentos. Não cubra o sensor ou o sistema será acionado sempre que a ignição estiver ligada. O sistema também poderá acender o farol baixo ao dirigir em uma garagem, tempo muito nublado ou em um túnel. Isto é normal.

Existe um retardo nos sistemas do controle automático de iluminação de modo que ao dirigir sob pontes ou iluminação pública muito forte não afete o sistema. O sistema do controle automático de iluminação só será afetado quando o sensor de iluminação perceber uma alteração de iluminação que dure mais que o retardo. Se o veículo for ligado em



## 86 Iluminação

uma garagem escura, o sistema automático de faróis acenderá imediatamente.

### Luz siga-me

Quando o motor está desligado e a chave não está na ignição e a porta do motorista está aberta, é acionado puxando a alavanca dos sinalizadores de direção na sua direção.

Puxando a alavanca novamente, sem fechar a porta, a luz se apaga. O farol baixo, as luzes de lanterna e a luz da placa acenderão durante 30 minutos enquanto a porta do motorista estiver aberta ou um minuto depois que a porta for fechada.

### Luz leve-me ao veículo

Quando as portas são destravadas usando o controle remoto, o farol baixo, as luzes de lanterna, a luz da placa e as luzes do painel de instrumentos acendem por aproximadamente um minuto.

As luzes apagarão antes de um minuto caso a ignição for ligada, o controle de iluminação externa for ativado ou se o veículo for travado usando o controle remoto.

A ativação do farol baixo, das luzes de lanterna e da luz da placa deste recurso pode ser acionada ou desligada pressionando e mantendo pressionado o botão da luz interna do teto por mais de três segundos com a ignição ligada.

### Sinalizador de advertência (pisca-alerta)



Pressione este botão, localizado no painel central próximo ao sistema de ventilação e ar condicionado, para fazer com que os sinalizadores de direção dianteiros e traseiros pisquem. Isso avisa a outras pessoas que você tem uma emergência, e deve ser usado com o veículo parado. Pressione novamente para desligar o pisca-alerta.

### Luzes do compartimento de carga (se equipado)

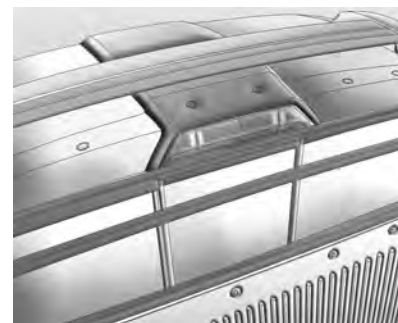

As luzes do compartimento de carga estão localizadas no compartimento de luz de freio. Para

ligá-las ou desligá-las, pressione o botão no painel de instrumentos ao lado do botão de luz de advertência de perigo.



Esse recurso só pode ser ativado com:

- Ignição DESLIGADA  
ou
- Ignição LIGADA (com o veículo parado e com o freio de estacionamento acionado).

Em caso de lâmpada de carga queimada, procure uma Concessionária ou uma Oficina Autorizada Chevrolet para substituí-la.

#### Nota

Certifique-se de desligar a luz do compartimento de carga antes de sair do veículo para evitar a descarga da bateria.

Certifique-se de soltar totalmente o freio de estacionamento, caso contrário, as luzes do compartimento de carga podem continuar ligadas.

## Sinalizadores de direção e de mudança de pista

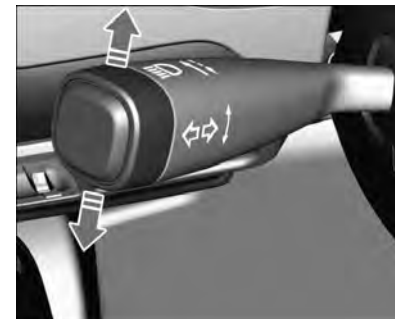

Mova a alavanca totalmente para cima ou para baixo para sinalizar uma alteração de direção.

Levante ou abaixe a alavanca até que a seta comece a piscar para sinalizar uma troca de faixa.

Mantenha-a no lugar até que a troca de faixa seja concluída. Se a alavanca for pressionada brevemente e solta, o sinal de conversão piscará três vezes.

A alavanca retorna à sua posição inicial sempre que for liberada.

## 88 Iluminação

Um som de advertência e uma seta no painel de instrumentos pisca na direção da curva ou mudança de faixa.

Se as luzes indicadoras do sinalizador de direção no painel de instrumentos, piscarem com frequência maior que a normal ou não acenderem, isto indica que uma das lâmpadas poderá estar queimada. Substitua a lâmpada. Se a lâmpada não estiver queimada, verifique o fusível.

### Cuidado

Se esta luz  piscar com frequência maior que a normal, isto indicará o não funcionamento de uma das lâmpadas.

### Faróis de neblina dianteiros (se equipado)



Para veículos com faróis de neblina.



Para veículos com faróis de neblina e luz de neblina traseira.

O botão se localiza no controle das luzes de lanterna, no lado de fora do painel de instrumentos.

A ignição e as luzes de lanterna devem estar ligadas para acender os faróis de neblina. Uma luz indicadora  no grupo do painel de instrumentos acende quando os faróis de neblina são acesos.

Os faróis de neblina fornecem uma iluminação auxiliar e melhoram a visibilidade em condições climáticas adversas.

## Faróis de neblina traseiros (se equipado)



Para veículos equipados com as luzes de neblina traseiras, o botão encontra-se no controle de iluminação externa, do lado externo do painel de instrumentos.

A ignição, as luzes de lanterna e os faróis de neblina, ou a ignição e o farol baixo, devem estar ligados para acender as luzes de neblina traseiras.

A luz indicadora no painel de instrumentos acende quando as luzes de neblina traseiras estão acesas.

As luzes de neblina traseiras melhoram a visualização do veículo pelo lado externo em condições climáticas adversas.

## Iluminação interior

### Controle de iluminação do painel de instrumentos

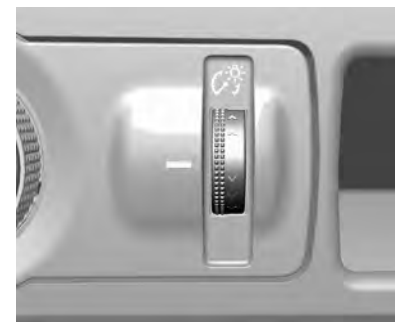

Este recurso controla a intensidade das luzes do painel de instrumentos.

O botão localiza-se próximo do controle de iluminação externa.

Gire o botão para cima ou para baixo para aumentar ou diminuir as luzes do painel de instrumentos.

## 90 Iluminação

### Luzes internas

#### Veículo com sistema de alarme antifurto (se equipado)

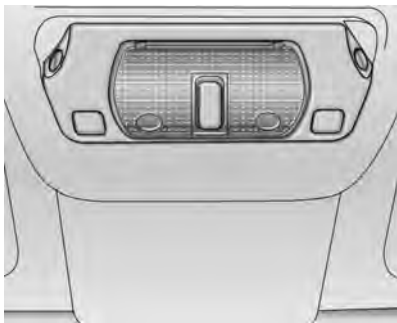

O botão da lâmpada localiza-se no console do teto.

Acendem quando uma ou mais portas são abertas ou quando as portas são destravadas pelo controle remoto.

Para acender ou apagar a luz, pressione o botão central no conjunto.

As luzes internas se apagam automaticamente após um certo intervalo quando todas as portas estão fechadas.

#### Luzes de leitura

Para acender ou apagar as luzes de leitura, pressione os botões laterais no conjunto, as luzes de leitura se apagam automaticamente ao ligar as luzes internas.

#### Veículo sem sistema de alarme antifurto



A luz acende automaticamente ao abrir alguma porta e apaga alguns segundos depois de fechar as

portas. Se você desejar apagar a luz com a porta aberta, pressione o botão na luz. Para acender ou apagar a luz, simplesmente pressione esse botão.

## **Comandos das luzes**

### **Iluminação de entrada**

Quando qualquer porta é aberta as lâmpadas internas do veículo acendem. Elas permanecem acesas durante aproximadamente 3 minutos. Quando todas as portas estiverem fechadas, as luzes internas do veículo permanecem acesas por 15 segundos. Ao ligar a ignição elas se apagam gradualmente. Elas também se acendem ao pressionar o botão com símbolo de destravar no controle remoto, se equipado.

As lâmpadas internas permanecem acesas por aproximadamente 15 segundos depois que a chave for removida da ignição para fornecer iluminação ao sair do veículo.

Caso qualquer porta esteja aberta, as luzes internas do veículo permanecerão acesas por aproximadamente 3 minutos antes de começarem a se apagar gradualmente.

### **Dimmer**

Este recurso permite um desligamento gradual das lâmpadas de cortesia ao invés de um desligamento imediato.

### **Proteção da bateria**

Este recurso desliga as luzes internas e externas caso sejam deixadas acesas por mais de 50 minutos quando a ignição está na posição DESLIGADO. Isto ajuda a evitar o descarregamento da bateria.

## 92 Sistema de conforto e conveniência

# Sistema de conforto e conveniência

### Introdução

Comandos do volante (se equipado) ..... 92

### Rádio

Rádio AM/FM ..... 93  
Suporte de antena fixo ..... 94

## Introdução

### Comandos do volante (se equipado)

#### Controle de áudio do volante



#### 1. Botão **Mudo/desligar**

Mantenha pressionado para desligar ou para ligar a função mudo. Para o modo conectado é possível rejeitar chamadas ou finalizá-las pressionando esse botão.

#### 2. Botão **Ligar**

- Pressione o botão para atender uma chamada ou entrar no modo de seleção de rediscagem.
- Mantenha pressionado o botão para entrar no registro de chamadas realizadas ou para alternar entre o modo viva-voz e o modo de chamada particular durante uma chamada.

#### 3. Botão/botão de controle **Source** (fonte) [△ SRC ▽]

- Pressione o botão para selecionar um modo de reprodução de som.
- Gire o botão de controle para alterar as estações de rádio registradas ou a música que está sendo reproduzida.

#### 4. Botões **Volume [+ -]**

- Pressione o botão + para aumentar o volume.
- Pressione o botão - para diminuir o volume.

## Rádio

### Rádio AM/FM

Consulte o manual do fabricante fornecido com o veículo para obter as instruções de operação do sistema de áudio.

#### Nota

A potência dos alto-falantes instalados na fábrica é de 40 W RMS, com uma impedância de 4 ( $\Omega$ ) Ohm; assim, não é possível instalar um dispositivo de som com potência superior a 40 W RMS e impedância diferente de 4 ( $\Omega$ ) Ohm. Se você preferir, escolha uma de nossas opções de acessórios Chevrolet para sistemas de som na Rede de Concessionárias ou Oficinas Autorizadas Chevrolet.

#### Nota

- A finalidade do botão de controle do volume do rádio é fornecer proteção auricular para o usuário, bem como preservar os alto-falantes do veículo.



#### Nota

Este equipamento opera em caráter secundário, isto é, não é responsável pela proteção contra interferências prejudiciais, mesmo de estações do mesmo tipo e não pode causar interferência em sistemas que operam em caráter principal.

#### Nota

Este equipamento pode não estar disponível em seu país ou modelo do veículo.



## 94 Sistema de conforto e conveniência

### Suporte de antena fixo

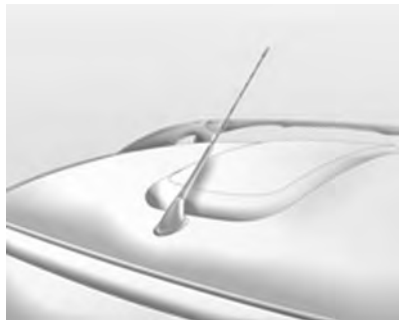

A antena do rádio localiza-se na parte dianteira do teto. Para remover, gire no sentido anti-horário. Para instalar a antena, gire-a no sentido horário.

#### **Nota**

Lavar o automóvel em um lava-rápido com a antena instalada poderá causar danos à mesma ou ao painel do teto. Remova a antena antes de lavar o automóvel.

## Sistema de ventilação e de ar condicionado

### Sistema de ventilação e de ar condicionado

Sistema de aquecimento e ventilação .....	95
Sistema de ar condicionado ...	97

### Difusores de ar

Difusores de ar ajustáveis .....	98
Difusores de ar fixos .....	98

### Manutenção

Operação regular do ar condicionado .....	99
Serviço .....	99

## Sistema de ventilação e de ar condicionado

### Sistema de aquecimento e ventilação



Além do fluxo de ar natural que entra no veículo pelas entradas de ar no painel frontal. Quando o veículo se encontra em movimento, o ventilador pode ser usado para aumentar o fluxo de ar. Para oferecer mais conforto, esse ar pode ser resfriado ou aquecido (por meio do ar condicionado).

### Nota

O sistema de mistura de ar permite selecionar a quantidade de ar quente e de ar frio para que a temperatura possa se ajustar rapidamente ao nível desejado em qualquer velocidade. O fluxo de ar é determinado de acordo com a velocidade do ventilador e pode ser afetado pela velocidade do veículo.

### Temperatura



**Escala vermelha** : quente

**Escala azul** : frio

## 96 Sistema de ventilação e de ar condicionado

O aquecimento não estará totalmente efetivo até que o motor atinja a temperatura normal de operação.

### Ajuste da saída de ar

Ele permite dirigir o fluxo de ar na direção selecionada.

### Distribuição de ar

Para escolher a distribuição de ar desejada gire o seletor até que o símbolo correspondente apareça no visor.



: na área da cabeça e dos pés.



: cabeça



: para-brisa e vidros das portas dianteiras



: para-brisa, vidros das portas dianteiras e pés



: pés

### Velocidade do ventilador

Ajuste o fluxo de ar girando o seletor do ventilador para a velocidade desejada, a escala aparece no visor.

### Desembaçamento e degelo dos vidros (sem ar condicionado)

- Defina o controle de distribuição de ar (botão direito) para
- Ajuste o controle de temperatura para o nível mais quente.
- Ajuste a velocidade do ventilador para máximo.
- Abra os difusores de ar laterais como necessário e direcione-os para os vidros das portas.

### Circulação de ar interna

Somente ligue a circulação interna de ar em casos de odores desagradáveis vindos de fora, ou em estradas com poeira ou quando for necessário o resfriamento rápido.

O sistema de circulação interna do ar restringe a entrada do ar externo, forçando a circulação do mesmo ar no interior do veículo.

### Nota



A circulação de ar interna é desligada automaticamente para aumentar a eficiência do sistema, mas pode ser ligada pressionando

### Perigo

A recirculação de ar deverá ser ligada somente temporariamente devido à deterioração gradual do ar. A deterioração do ar é prejudicial à saúde se usada durante um longo intervalo de tempo.

Para conectar o sistema de fluxo de ar no interior do compartimento do passageiro, pressione ; o símbolo é exibido no visor. Para desligar, pressione

## Sistema de ar condicionado

Para ligar pressione , o símbolo aparece no visor. Para desligar pressione , o símbolo desaparece no visor.

### Nota

O sistema de ar condicionado trabalha somente com o motor em funcionamento. Para uma maior eficiência do sistema, os vidros devem permanecer fechados. Se o interior do veículo estiver excessivamente quente depois de um longo período sob luz solar direta, abra os vidros por alguns minutos para que o ar quente saia rapidamente.

### Nota

Ao trocar para a posição  (no botão direito) em veículos com sistema de ar condicionado, este se ativa automaticamente para que o para-brisa desembaça rapidamente.

Se você desligar o ventilador e pressionar , o ventilador passará para a primeira velocidade automaticamente.

Quando o condicionador de ar está ligado, pelo menos um difusor de saída de ar deve permanecer aberto, para que o evaporador não se congele em consequência da falta de circulação de ar.

## Desembaçamento e degelo dos vidros (com o ar condicionado)

- Defina o controle de distribuição de ar para  (botão direito).
- Ajuste a velocidade do ventilador para máximo.
- O botão de controle da temperatura poderá permanecer em qualquer posição.
- Abra os difusores de ar laterais como necessário e direcione-os para os vidros das portas.

### Nota

O ar condicionado liga automaticamente para aumentar a eficiência do sistema, mas pode ser desligado pressionando .

## 98 Sistema de ventilação e de ar condicionado

### Difusores de ar

#### Difusores de ar ajustáveis

Quatro difusores de ar ajustáveis na parte frontal do painel, duas saídas laterais, saídas para o para-brisa e saídas na parte inferior do painel, proporcionam ventilação agradável, com ar na temperatura ambiente ou refrigerado (por meio do condicionador de ar).



Para abrir o difusor, pressione a aba.

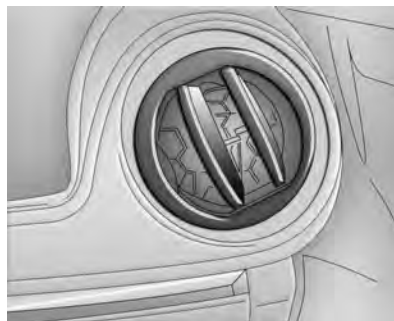

Direcione o fluxo de ar girando as abas.

Fechete totalmente os difusores de ar para restringir o fluxo de ar.

#### Nota

A entrada de ar no veículo não é impedida completamente com a limitação do fluxo de ar através das saídas de ar.

### Difusores de ar fixos



Existem difusores de ar adicionais direcionados para o para-brisa e os vidros das portas.

## **Manutenção**

### **Operação regular do ar condicionado**

O resfriamento deverá ser acionado pelo menos uma vez por mês durante alguns minutos para assegurar o desempenho contínuo e eficiente, seja qual for o clima ou estação do ano. Não é possível ligar o resfriamento quando a temperatura externa está muito baixa.

### **Serviço**

No caso de uma falha do sistema, consulte a Rede de Concessionárias ou Oficinas Autorizadas Chevrolet para que seja executado o reparo correto e seguro.

Quando o sistema de ar condicionado é ligado, ocorre uma condensação da água que é eliminada pela parte inferior do veículo.

Para o melhor desempenho de resfriamento, recomendamos verificar o sistema de ventilação e ar condicionado na Rede de Concessionárias ou Oficinas Autorizadas Chevrolet, incluindo:

- Funcionamento e teste de pressão
- Funcionamento do aquecimento
- Verificação de vazamentos
- Limpeza do condensador e drenagem do evaporador

## 100 Condução e operação

### Condução e operação

#### Informações de condução

Ambiente de condução .....	100
Direção mais econômica .....	101
Direção defensiva .....	102
Controle do veículo .....	102
Frenagem .....	105
Direção .....	106
Dirigir fora de estrada .....	107
Condução em estradas molhadas .....	110
Estradas em regiões montanhosas .....	114
Se o veículo atolar .....	115

#### Partida e operação

Amaciamento de veículo novo .....	116
Posições da ignição .....	116
Estacionamento .....	118
Estacionando sobre objetos que podem queimar .....	118

#### Sistema de escapamento

Conversor catalítico .....	119
----------------------------	-----

Veículo em funcionamento Enquanto Estiver Estacionado .....	120
---	-----

#### Transmissão manual

Transmissão manual .....	121
--------------------------	-----

#### Freios

Freios .....	122
Sistema de freios antiblocantes (ABS) .....	122
Freio de estacionamento .....	123

#### Controle de velocidade de cruzeiro

Controle de velocidade de cruzeiro .....	124
---	-----

#### Combustível

Aditivos para combustível .....	125
Reservatório de partida a frio .....	126
Substituição do filtro de combustível .....	127
Abastecendo o tanque .....	127

### Informações de condução

#### Ambiente de condução



Durante o projeto e a montagem dos nossos produtos, a General Motors preocupa-se constantemente com a proteção ambiental e utiliza materiais recicláveis e favoráveis ao meio ambiente.

Os métodos de produção também atendem os requisitos de proteção ambiental. O uso de materiais nocivos, como amianto e cádmio,

foi descontinuado. O sistema de ar condicionado utiliza um gás refrigerante sem clorofluorocarbonos. A porcentagem poluidora do escapamento foi reduzida.

### Política ambiental da General Motors



"A General Motors do Brasil está comprometida com a preservação do meio ambiente e dos recursos naturais através do estabelecimento de objetivos e de metas que propiciem a melhoria contínua de seu desempenho ambiental, a redução do desperdício, o

cumprimento de leis e regulamentos, a prevenção da poluição e a boa comunicação com a comunidade."

É bom saber que:

- O uso de óleos lubrificantes resulta na sua destruição parcial, que se reflete na formação de compostos cancerígenos, resinas e outros.
- A ABNT (NBR 10004) classifica o óleo usado como resíduo perigoso por sua toxicidade.
- O descarte, no solo ou em cursos d'água, de óleo lubrificante usado, é proibido por lei e traz graves prejuízos para o meio ambiente.
- A combustão descontrolada de óleo lubrificante produz gases residuais nocivos ao meio ambiente.
- A reciclagem é o instrumento prioritário para o destino deste resíduo.

### Reciclagem obrigatória

De acordo com a Resolução nº 9 do Conselho Nacional do Meio Ambiente - CONAMA, de 31/08/93, o óleo lubrificante tem de ser destinado para reciclagem ou regeneração. Quando precisar trocar o óleo, procure um estabelecimento que atenda esses requisitos, de preferência na Rede de Concessionárias ou Oficinas Autorizadas Chevrolet.

### Direção mais econômica

Se o seu estilo de dirigir for compatível com o meio ambiente, você conseguirá manter ruídos e emissões dentro dos limites permitidos. Dirigir respeitando o meio ambiente traz economia e melhora a qualidade de vida.

Acelerações bruscas sem necessidade aumentam bastante o consumo de combustível. Partidas rápidas com pneus cantando e alta rotação aumentam o nível de ruído. Sempre que possível, passe para uma marcha mais alta. Observando as distâncias de frenagem e



## 102 Condução e operação

evitando ultrapassar outros veículos você pode evitar as freadas e acelerações frequentes que resultam em poluição sonora e excesso de emissões, além de aumentar o consumo de combustível.

### Sugestões

**Ponto morto** : Mesmo em ponto morto o motor consome combustível e produz ruído. Vale a pena desligar o motor mesmo se a espera for de apenas um minuto.

**Alta velocidade** : Quanto mais alta a velocidade, maior o consumo de combustível e o ruído produzido pelos pneus e o vento.

**Pressão dos pneus** : Quando a pressão está baixa, aumenta a despesa em duas frentes: consumo de combustível e desgaste dos pneus.

**Carga** : Carregar peso desnecessário aumenta o consumo de combustível, principalmente nas acelerações (tráfego urbano).

**Reparos e revisões** : Uma vez que a General Motors aplica materiais compatíveis com o meio ambiente nas operações de reparo, bem como na produção e revisão, nunca faça reparos, regulagens e revisões por sua própria conta, pelos motivos abaixo: a falta de conhecimento pode infringir a legislação em vigor para a proteção do meio ambiente; componentes recicláveis podem deixar de ser reaproveitados; o contato da pele com certos materiais pode trazer riscos para a saúde.

### Direção defensiva

O melhor conselho que se pode dar é: pratique a direção defensiva. Comece com um item importantíssimo do seu veículo: o cinto de segurança. Direção defensiva significa estar pronto para qualquer situação. Nas ruas da cidade, em estradas rurais ou nas grandes rodovias, significa estar sempre pronto para o inesperado. Suponha que pedestres ou outros motoristas vão estar distraídos ou cometer enganos. Antecipe o que

eles poderão fazer. Fique pronto para os erros deles. Colisões traseiras são o tipo mais evitável de acidente. E são comuns. Sempre mantenha distância. Este é o melhor procedimento defensivo ao dirigir na cidade e em zonas rurais. Nunca se sabe quando o veículo à sua frente vai parar ou manobrar de repente.

### Controle do veículo

#### Não conduza o veículo com o motor desligado

Muitos sistemas deixam de funcionar nesta condição (por exemplo, o servofreio, a direção hidráulica). Dirigir desta maneira é um perigo para si mesmo e para os outros.

## Pedais

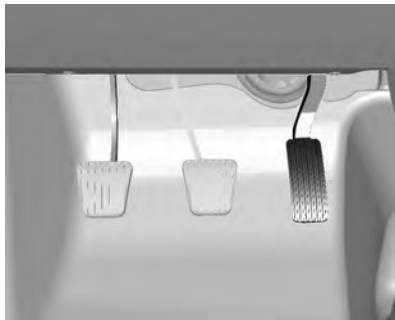

Para garantir que o curso do pedal não sofra restrições, não deve haver tapetes no local.

Os pedais do freio e do acelerador têm alturas diferentes para facilitar o movimento do pé na passagem de um para o outro. O pedal da embreagem tem um curso mais longo, para melhorar a sensibilidade no controle.

## Tapete do assoalho

### Perigo

- Verifique sempre se os tapetes não interferem com os pedais.
- Se um tapete do piso for do tamanho errado ou não estiver instalado adequadamente, poderá interferir no pedal do acelerador e/ou do freio. A interferência com os pedais poderá causar uma aceleração involuntária, aumento da distância de frenagem ou dificuldade para trocar as marchas, o que pode resultar em acidente e ferimentos.
- Os tapetes originais foram projetados para seu veículo. Caso necessitem substituição, escolha reposições originais Chevrolet. Tapetes que não foram projetados para seu

(Continuação)

### Perigo (Continuação)

veículo podem não encaixar adequadamente e interferir com o pedal.

Siga as instruções para usar os tapetes corretamente.

- Certifique-se de que os tapetes não interfiram com os pedais.
- Use o tapete voltado para cima. Não o use voltado para baixo.
- Não coloque nada sobre o tapete do lado do motorista.
- Use apenas um tapete no lado do motorista. Nunca coloque um tapete sobre o outro.

## 104 Condução e operação

### Pedal do acelerador

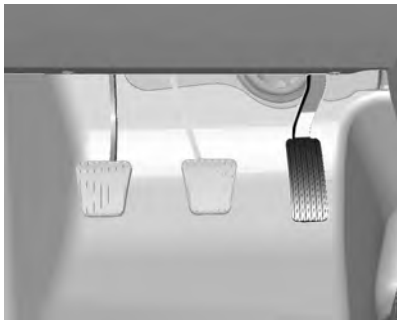

Acelerações repentinas aumentam o consumo de combustível. Sempre que a rotação do motor aumentar, procure trocar de marcha.

### Pedal da embreagem

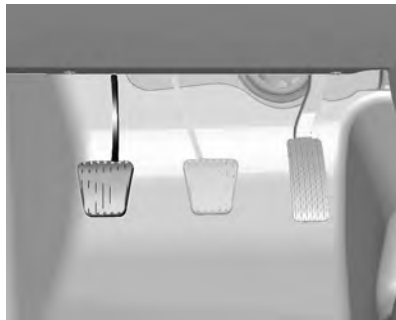

#### Nota

Não dirija apoiando o pé no pedal da embreagem. Este hábito poderá danificar o sistema do motor e da embreagem, além de aumentar o consumo de combustível.

#### Cuidado

Não engate uma marcha baixa repentinamente ao dirigir em estradas escorregadias. Isto poderá causar um efeito de frenagem nas rodas motrizes e provocar uma derrapagem.

### Pedal do freio

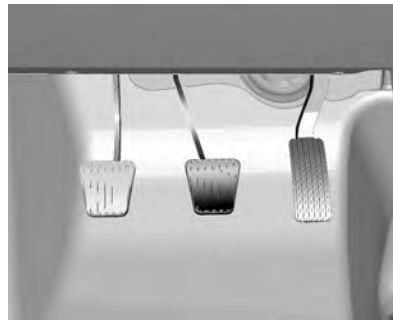

Quando se aperta o pedal do freio, a luz correspondente se acende nas lanternas traseiras e na luz de freio auxiliar do vidro traseiro.

#### Perigo

- Acione o pedal do freio suave e progressivamente. Evite freadas repentinas, que podem causar derrapagens perigosas, além de desgaste excessivo dos pneus (veículos sem

(Continuação)

### Perigo (Continuação)

ABS) (se o veículo for equipado com ABS, veja Sistema de freio antiblocante).

- Preste atenção nas lâmpadas indicadoras de falhas dos sistemas de freio.
- Não dirija com o motor desligado, pois o servofreio não funcionará, o que resultará na necessidade de fazer mais pressão com o pé para acionar os freios.
- Se o motor parar com o veículo em movimento, freie normalmente, pressionando continuamente o pedal do freio, sem bombeá-lo; caso contrário, o vácuo na unidade do servofreio se extinguirá, deixando o freio sem assistência e, conseqüentemente,

(Continuação)

### Perigo (Continuação)

exigindo maior pressão sobre o pedal e aumentando a distância de frenagem.

- Se o pedal do freio não retornar à altura inicial ou se o seu curso aumentar, isto indicará que há uma falha no sistema de freio. Consulte imediatamente a Rede de Concessionárias ou Oficinas Autorizadas Chevrolet.
- O nível do fluido de freio no reservatório deve ser verificado com frequência.
- Verifique as lâmpadas do freio com frequência.

#### Nota

Na parte interna das portas há barras de aço para proteger os passageiros em caso de impactos laterais.

## Frenagem

### Uso dos freios

O ato de frear tem um tempo de percepção e um tempo de reação. Primeiro, você tem de decidir pisar no pedal do freio. Este é o tempo de percepção. Depois, é preciso trazer o pé até ele. Este é o tempo de reação. O tempo médio de reação é de 3/4 de um segundo. Mas isto é só uma média. Pode demorar menos com um motorista e dois, três ou até mais segundos com outro. Idade, condição física, nível de alerta, coordenação e visão, tudo pode influenciar, o mesmo ocorrendo com álcool e drogas. Porém, mesmo em 3/4 de um segundo, um veículo movendo-se a 100 km/h percorre 20 m. Por isto, é importante manter espaço suficiente entre seu veículo e outros. Além disso, obviamente as distâncias efetivas até parar variam bastante com a superfície da via (pavimento ou cascalho), suas condições (seca, molhada), a banda de rodagem dos pneus e os freios. A maioria dos motoristas cuida dos freios do

## 106 Condução e operação

veículo. Mesmo assim, alguns sobrecarregam o sistema quando usam os freios de modo incorreto.

### Observe o seguinte

- Não obstrua o curso do pedal do freio.
- Evite freadas bruscas. Algumas pessoas dirigem aos trancos - acelerando muito e logo freando muito - ao invés de fluir com o tráfego. Isto é um erro. Seus freios vão acabar muito mais depressa se você pisar com força, além do risco de provocar derrapagens perigosas.
- Para aumentar a vida útil dos freios, tente seguir o fluxo do trânsito, evite frear sem necessidade e mantenha uma distância adequada do carro à sua frente. Se for preciso usar os freios ou reduzir a velocidade, pise com suavidade e continuamente.
- Não dirija com o motor desligado. O servofreio deixa de funcionar, exigindo maior esforço no pedal.

- Se o motor parar com o veículo em movimento, freie normalmente mas não bombeie o pedal, senão o vácuo do sistema hidráulico será esgotado e o pedal ficará mais pesado, aumentando a distância de frenagem.
- Certas condições climáticas ou de direção podem causar rangidos no freio, mesmo quando aplicados com suavidade ou usados pela primeira vez. Isto não é um defeito.

### Curso do pedal do freio

Leve o veículo para a Rede de Concessionárias ou Oficinas Autorizadas Chevrolet sempre que notar que o pedal do freio não retorna ou seu curso aumenta. Isto pode ser sinal de defeito no sistema do freio.

### Frenagem em emergências

Todo mundo já enfrentou situações de freadas bruscas. A primeira reação da pessoa é pisar firme no pedal. Isto, na verdade, é um erro,

pois pode travar a roda. Quando isto acontece, o veículo para de obedecer ao volante e pode continuar no rumo em que a roda estava antes de travar. O veículo pode sair da pista. Freie gradativamente. Este método proporciona máxima frenagem e controle da direção. Aperte o pedal do freio com firmeza gradativa. Numa emergência, o mais provável é que você queira usar os freios com vigor mas sem travar as rodas. Solte o pedal quando sentir ou ouvir que as rodas estão travadas. Isto vai preservar seu controle da direção.

## Direção

### Direção de emergência

Em determinadas situações, manobrar pode ser mais eficiente do que frear.

Exemplos: se você estiver chegando no alto de uma ladeira e descobrir um caminhão parado na pista; ou se um carro aparecer de repente vindo de outro lugar; ou se

uma criança sair correndo detrás de veículos estacionados e parar bem na sua frente.

Você pode evitar esses problemas pisando no freio, se for possível parar a tempo. Mas às vezes não é; simplesmente não há espaço para isto. É hora de uma ação defensiva, manobrando para contornar o problema. O seu veículo pode ter um bom desempenho em situações de emergência como as descritas acima.

Primeiro aplique os freios - sem deixar que as rodas da frente travem. Se houver possibilidade de colisão, será conveniente reduzir a velocidade ao máximo. Depois, contorne o problema, manobrando pela direita ou pela esquerda, conforme o espaço disponível. Uma situação de emergência como a descrita acima requer muita atenção e presença de espírito.

Se você estiver segurando o volante conforme recomendado, nas posições de nove e três horas, conseguirá fazer um giro rápido de 180° sem tirar as mãos dele. Mas

se tiver de agir com rapidez, esterce depressa e depois volte à linha reta assim que ultrapassar o objeto. O fato de que situações de emergência sempre são possíveis é motivo bastante para praticar direção defensiva e usar corretamente os cintos de segurança.

## **Dirigir fora de estrada**

### **Recomendações sobre dirigir fora de estrada**

A direção "fora de estrada" pode ser prazerosa, mas tem vários riscos, e o maior deles é a própria superfície. Fora de estrada significa fora do sistema de rodovias. Não existe demarcação de tráfego na superfície. Não há placas de trânsito. As superfícies podem ser escorregadias, irregulares, em aclive ou declive acentuado. Resumindo, significa dirigir sobre as condições naturais do solo.

Dirigir fora de estrada exige certas habilidades adicionais. Damos a seguir algumas recomendações e

sugestões que tornarão mais segura e agradável a direção fora de estrada.

### **Antes de dirigir fora de estrada**

É preciso observar alguns tópicos antes de dirigir fora de estrada. Por exemplo, providencie a execução de todos os serviços de reparo e manutenção.

- Há combustível suficiente?
- O pneu reserva está com a pressão correta? Os níveis dos fluidos estão dentro do especificado?
- Quais os regulamentos locais para direção fora de estrada? Se não souber, consulte as autoridades locais. Você vai entrar em propriedade privada? Neste caso, obtenha a devida autorização.

### **Depois de dirigir fora de estrada**

Remova todo o material aderido ao fundo do veículo, no chassi ou embaixo do capô. Alguns podem ter

## 108 Condução e operação

risco de incêndio. Depois de dirigir em lama ou em areia, limpe e verifique as lonas de freio.

Essas substâncias podem prejudicar a frenagem e vitrificar as sapatas. Verifique carroceria, direção, suspensão, rodas, pneus, sistema de escapamento, tubulações de combustível e sistema de arrefecimento. Durante o uso fora da estrada, seu veículo exigirá menores intervalos de manutenção.

### Familiarize-se com o método de dirigir fora de estrada

Antes de iniciar qualquer viagem, convém praticar em um local seguro nas proximidades. A direção fora de estrada exige certas habilidades novas e diferentes, tais como: Ficar atento aos tipos de sinais diferentes. Sua visão, por exemplo, deve observar o terreno o tempo todo quanto a restrições inesperadas. Preste atenção em ruídos incomuns nos pneus e no motor.

Seus braços, pés e corpo devem reagir às vibrações e movimentos do veículo. Controlar o veículo é o principal fator para uma boa viagem fora de estrada. A melhor maneira de controlar o veículo é controlando sua velocidade. Alguns pontos devem ser observados. Em alta velocidade:

- Os objetos se aproximam mais rápido; há menos tempo para notar as imperfeições do terreno;
- O tempo de reação fica menor;
- O veículo balança mais ao vencer obstáculos;
- É preciso uma maior distância para a frenagem, principalmente em estradas de terra.

### Cuidado

Ao dirigir fora de estrada, movimentos e manobras repentinos poderão provocar a perda de controle da direção. Isto poderá causar a perda de

(Continuação)

### Cuidado (Continuação)

controle do veículo e colisões. Assim, ao dirigir em estradas e fora delas, você e seus passageiros devem usar os cintos de segurança.

### Dirigir com neblina



Ocorre neblina quando existe muita umidade no ar ou geada intensa. A neblina pode ser tão leve, permitindo enxergar centenas de metros à frente, ou espessa, reduzindo a visão a poucos metros.

Pode surgir neblina de repente em uma estrada normal, tornando-se um risco. Dirigir com neblina limita rapidamente a visibilidade.

Aumenta o perigo de colidir com o veículo à frente ou ser atingido pelo de trás. Procure determinar a densidade da neblina. Se for difícil enxergar o veículo à sua frente (ou, durante a noite, as lanternas traseiras) você deve estar em meio a neblina espessa. Reduza a velocidade, para que o veículo atrás de você faça o mesmo.

O corpo da neblina pode se prolongar por apenas alguns metros ou por muitos quilômetros, sendo impossível saber enquanto não sair dela. Tudo o que há a fazer é enfrentá-la com cuidado.

Mesmo que às vezes o tempo pareça bom, pode haver neblina, principalmente à noite ou durante a madrugada, em estradas que atravessem vales ou regiões alagadas. De uma hora para outra, a pessoa pode estar envolta em neblina espessa, sem enxergar muito pelo para-brisa.

Frequentemente os faróis tornam possível notar estas ondas de neblina, embora algumas vezes você seja apanhado no alto de uma subida ou no fundo de um vale. O limpador e o lavador do para-brisa ajudam a remover a sujeira proveniente da estrada. Diminua a velocidade.

#### **Recomendações para dirigir na neblina**

- Quando entrar em um trecho enevoado, ligue o farol baixo ou os faróis de neblina, mesmo durante o dia. Você enxergará melhor os outros e também será visto por eles.
- Não ligue o farol alto, pois o clarão vai lhe ofuscar.
- Use o desembaçador. Se a umidade estiver elevada, até a menor condensação dentro do veículo prejudicará a visibilidade, que já está reduzida. Ligue por alguns instantes o limpador e o lavador do para-brisa. A umidade do lado externo dos vidros pode parecer neblina.

- Se a visibilidade tornar-se nula e você tiver de parar mas não tiver certeza se ainda está na estrada, acenda os faróis, ligue o pisca-alerta e toque a buzina de vez em quando ou sempre que perceber a aproximação de algum veículo.
- Não ultrapasse com neblina, a não ser que tenha boa visibilidade à frente e a manobra for segura. Mesmo assim, fique preparado para recuar se a neblina à sua frente ficar mais espessa. Se outros veículos estiverem ultrapassando, facilite a manobra para eles.



## 110 Condução e operação

### Dirigir na lama ou na areia



Quando se dirige sobre lama ou areia, as rodas perdem a tração. Não se consegue acelerar com rapidez, as manobras ficam mais difíceis e frear o veículo exige maiores distâncias.

Na lama, é melhor usar uma marcha baixa - quanto mais densa a lama, mais baixa deve ser a marcha. Se entrar em um banco de lama espessa, mantenha o veículo em movimento para não atolar. Quando se passa por areia muito macia (como em praias ou dunas), os pneus tendem a afundar. Isto

prejudica a direção, a aceleração e a frenagem. Para melhorar a tração, reduza um pouco a pressão dos pneus quando for entrar em areia.

#### Nota

Depois de dirigir sobre lama ou areia, limpe e verifique as lonas dos freios. A não execução deste serviço pode causar frenagem irregular ou a vitrificação das lonas dos freios. Verifique se há danos na estrutura da carroceria, na direção, na suspensão, nas rodas, nos pneus e no sistema de escapamento.

### Condução em estradas molhadas



Esta é uma situação que deve ser evitada tanto quanto possível, mesmo nas vias pavimentadas das cidades. Além de não ser possível avaliar com precisão o estado da pista à frente, o veículo pode vir a se danificar seriamente, pois não foi projetado para essa utilização.

É recomendável não passar pelo trecho alagado se a lâmina d'água for superior à altura do centro da roda.



Quando for realmente preciso atravessar um trecho alagado, fazê-lo sempre em baixa velocidade, em torno de 10 km/h, utilizando a primeira marcha.

É preciso ficar atento aos veículos de grande porte trafegando nas proximidades e mantenha-se longe de marolas de grandes proporções, que aumentam as probabilidades de danos. O problema mais sério ao passar por trechos alagados é a possibilidade de entrada de água no motor pelo sistema de captação do ar de admissão.

Isto é conhecido como "calço hidráulico", em que a água impede o movimento dos pistões e consequentemente ocorrerão danos nos componentes do motor. Nesse caso, o motor sofre sérios danos e o veículo pode vir a parar imediatamente ou posteriormente, dependendo do grau da avaria.

Não tente colocar o motor em funcionamento novamente. Tal atitude poderá aumentar os danos ao veículo.

Avaria de motor por entrada de água não são cobertas pela garantia.

#### Perigo

Dirigir por um curso d'água pode ser perigoso. A água pode arrastar o veículo, causando afogamento. Mesmo um córrego pouco profundo pode impedir o contato do pneu com a superfície, causando a perda de tração. Não dirija em cursos d'água.

#### Dirigindo na chuva



A chuva e as estradas molhadas podem trazer problemas ao dirigir. Você não pode parar, acelerar ou fazer curvas regularmente em pista molhada, pois a aderência de seus pneus à pista não é tão boa quanto nas pistas secas. E caso a banda de rodagem de seus pneus não esteja em boas condições, a aderência será menor ainda. Se começar a chover quando você estiver ao volante, reduza a velocidade e seja mais cuidadoso.

## 112 Condução e operação

A pista pode ficar molhada repentinamente, ao passo que os seus reflexos ainda podem estar preparados para dirigir em pista seca. Quanto mais pesada a chuva, mais precária será a visibilidade. Mesmo que as palhetas do seu limpador de para-brisa estejam em boas condições, a chuva pesada poderá dificultar a visão das placas de sinalização, semáforos, das marcações da pavimentação, do limite do acostamento e até mesmo de pessoas que estejam andando na pista. Os respingos da estrada podem dificultar mais a visão do que a chuva, principalmente se a estrada estiver suja.

Portanto, é recomendável manter em boas condições o limpador do para-brisa e o seu depósito de água abastecido. Substitua as palhetas do limpador do para-brisa quando apresentarem sinais de desgaste ou falhas no para-brisa ou quando as tiras de borracha começarem a se separar das palhetas.

Dirigir rápido demais através de grandes poças d'água ou mesmo em alguns lavas-rápidos pode causar problemas técnicos e colocar as pessoas em perigo.

A água pode afetar os freios. Tente evitar as poças, mas se não for possível, tente reduzir a velocidade antes de atingí-las. Freios úmidos podem resultar em acidentes. Os freios não funcionam bem em paradas súbitas e podem fazer o veículo puxar para um lado. Você poderá perder o controle sobre o veículo.

Após dirigir em meio a uma grande poça d'água ou após o veículo ter sido lavado num posto de serviço, pressione levemente o pedal de freio até sentir que os freios estão funcionando normalmente.

### **Recomendações a serem observadas em tempo chuvoso**

- Acenda os faróis baixos, para tornar-se mais visível aos outros.
- Fique atento aos veículos pouco visíveis que trafegam atrás de você. Se estiver chovendo forte, use os faróis mesmo durante o dia.
- Além de reduzir a velocidade, mantenha uma distância maior entre o veículo da frente. Seja cuidadoso especialmente quando ultrapassar outro veículo. Espere que a pista esteja livre a sua frente e esteja preparado para enfrentar a má visibilidade causada por borrifos de água na pista. Se os jatos forem muito fortes a ponto de dificultar a visão, desista. Não passe se você não conseguir enxergar. Conduzir de maneira mais lenta é mais sábio do que correr o risco de um acidente.
- Caso necessário, utilize o desembaçador.
- Verifique periodicamente a profundidade correta dos sulcos dos pneus.

## Aquaplanagem



O excesso de água poderá acumular sob os pneus de modo que eles não tenham contato com a pista e isto é muito perigoso. Isto poderá acontecer se houver muita água na pista e se você estiver em alta velocidade. Quando o veículo está aquaplanando, há pouco ou nenhum contato do pneu com a pista.

Pode ser que você não perceba a aquaplanagem, e até mesmo dirija durante algum tempo sem notar que os pneus não estão em contato constante com a estrada. Você

pode perceber a aquaplanagem quando tentar reduzir a velocidade, fizer curvas, mudar de pista nas ultrapassagens ou se for atingido por uma rajada de vento.

De repente, você se dará conta de que não consegue controlar o veículo. A aquaplanagem não ocorre com frequência, mas pode acontecer.

Isso pode acontecer se a banda de rodagem dos pneus estiver gasta ou se a pressão de um ou mais pneus estiver baixa. Poderá ocorrer quando houver grande quantidade de água na pista. Se você notar reflexos das árvores, dos postes de telefone ou de outros veículos, ou se as gotas de chuva formarem ondulações na superfície da água, isto é sinal de que pode haver aquaplanagem.

A aquaplanagem geralmente acontece em velocidades altas.

A aquaplanagem não obedece a nenhuma regra definida. A melhor recomendação é reduzir a velocidade quando estiver chovendo e permanecer atento.

## Dirigindo à noite



É difícil avaliar a velocidade de um veículo que está em movimento à sua frente apenas observando suas lanternas traseiras. Dirigir à noite é mais perigoso que durante o dia. Uma razão é que alguns motoristas podem estar sob o efeito de álcool, drogas, fadiga ou com a visão limitada pela escuridão.

### Recomendações para dirigir à noite

- Dirigir na defensiva. Lembre-se que esse é o momento mais perigoso para conduzir.

## 114 Condução e operação

- Não beba antes de dirigir.
- Como a visão pode ser limitada, reduza a velocidade e mantenha maior distância entre o seu e os demais veículos.
- Reduza a velocidade, especialmente nas vias expressas, mesmo que seus faróis possam iluminar muito bem a pista adiante.
- Estar atento a animais na pista em áreas desertas.
- Se estiver cansado, saia da pista em local seguro e descanse.
- Mantenha limpos interna e externamente o para-brisa e todos os vidros de seu veículo. O reflexo da sujeira à noite é muito pior que durante o dia. Mesmo a parte interna pode ficar embaçada devido à sujeira. A fumaça de cigarros também embaça as superfícies internas dos vidros, dificultando a visão.
- Lembrar-se de que os faróis iluminam menos a pista nas curvas.

- Mantenha os olhos em movimento; desta forma, é mais fácil identificar objetos mal iluminados.
- Assim como seus faróis devem ser inspecionados com frequência, consulte um oftalmologista periodicamente. Alguns motoristas sofrem de cegueira noturna – a incapacidade de enxergar com luz pouco intensa – e nem mesmo sabem disso.

### Estradas em regiões montanhosas

Dirigir em encostas ou em montanhas é diferente de dirigir em terreno plano ou ondulado. Se você dirige regularmente em terreno íngreme, ou se está pensando em visitar algum, deve tomar algumas precauções.

### Estas são algumas sugestões que podem tornar suas viagens mais seguras e agradáveis

- Mantenha o veículo em bom estado. Verifique o nível de todos os fluidos e também os freios, pneus e sistema de arrefecimento. Estes sistemas podem ser mais solicitados em trajetos montanhosos;
- Aprenda a descer ladeiras. Não confie só nos freios. Deixe também o motor ajudar na redução da velocidade. Passe para uma marcha mais reduzida; assim você reduzirá a velocidade sem abusar dos freios;

#### Cuidado

Se você não reduzir a marcha, os freios poderão ficar tão quentes que não funcionarão bem. Reduza a marcha para que o motor auxilie os freios ao descer uma ladeira íngreme. Dirigir em

(Continuação)

### Cuidado (Continuação)

ponto morto ou com a ignição desligada é muito perigoso. Os freios terão que fazer um trabalho extra. Ficarão excessivamente quentes e não serão eficazes. Ao descer uma ladeira, mantenha a ignição ligada e use uma marcha apropriada.

- Aprenda a subir ladeiras. Engate uma marcha mais reduzida. Para fins de arrefecimento, mantenha a marcha menos acelerada que lhe permita trafegar na velocidade desejada sem esquentar demais o motor. Mantenha-se na sua mão em rodovias de mão dupla em ladeiras ou montanhas. Não ultrapasse a faixa divisória das pistas no centro da estrada. Mantenha a velocidade que lhe permita ficar em sua própria mão. Assim você não terá surpresas com motoristas que venham na direção oposta. A ultrapassagem em aclives é

mais demorada. Mantenha distâncias seguras quando ultrapassar. Facilite a ultrapassagem de outros veículos.

- Tenha cuidado ao dirigir em estradas ascendentes. Pode haver obstruções na estrada decorrentes de acidentes ou veículos enguiçados.
- Estradas montanhosas podem carecer de sinalização adequada. Indicações de longo trecho em aclive/declive, proibido ultrapassar, risco de queda de pedras ou vento transversal são alguns exemplos. Fique alerta e dirija com atenção.

### Se o veículo atolar

Nunca gire as rodas se o veículo atolar. O método conhecido como balanço pode ajudar a desatolá-lo, mas tenha cuidado.

### Cuidado

Se girarem a alta velocidade, os pneus poderão estourar, causando ferimentos a você e a outras pessoas. A transmissão ou outros componentes podem superaquecer. Em caso de atolamento, gire as rodas o menos possível. Não girá-las a velocidades acima de 55 km/h, como indicado no velocímetro.

### Nota

Girar as rodas poderá causar avarias em componentes do veículo e também dos pneus. A transmissão poderá ser danificada se as rodas giram em alta velocidade ao alternar para marchas mais altas ou mais baixas.

### Balançar o veículo para soltá-lo

Primeiro, gire o volante para a esquerda e para a direita. Isto vai liberar a região em torno das rodas dianteiras. Depois, alterne a marcha entre a primeira, a segunda e a ré,

## 116 Condução e operação

fazendo as rodas girarem o mínimo possível. Solte o pedal do acelerador durante a troca e aperte-o só um pouco quando a marcha estiver engatada. Se não conseguir desatolar depois de algumas tentativas, o veículo deverá ser rebocado.

### Partida e operação

#### Amaciamento de veículo novo

Não pise com muita força no freio durante os primeiros percursos.

Ao dirigir pela primeira vez, pode sair fumaça do sistema de descarga devido à evaporação de graxa e óleo. Estacione o veículo em local aberto durante algum tempo depois deste trajeto inicial e evite inalar os vapores.

O consumo de óleo e combustível pode ser maior durante a fase de amaciamento.

### Posições da ignição



**0** : Ignição desligada

**I** : Ignição ligada

**II** : Partida

#### Partida do motor com o interruptor da ignição

- Gire a chave para a posição **I**.
- Não acelere.
- Gire a chave para a posição **II**.

Antes de dar nova partida ou para desligar o motor, gire a chave de volta para **0**.

**Nota**

- Ao ligar a ignição, as luzes do painel de instrumentos permanecerão ligadas por um breve período e, ao ligar o motor, elas permanecerão constantemente ligadas.
- Um pequeno aumento na rotação da marcha lenta com o motor frio é normal e ela será estabilizada em breve.

**Cuidado**

Antes de ligar o motor, certifique-se de se familiarizar com o funcionamento dos controles e dos vários instrumentos.

Quando o combustível predominante no tanque do combustível for etanol, na partida o motor com baixa temperatura ambiente, será necessário proceder como segue:

- Segure a chave até 3 segundos. Se o motor não der a partida na primeira vez, desligue a ignição e aguarde 10 segundos antes de dar a partida novamente.
- Depois de 3 tentativas, se o motor não der a partida, tente novamente com o pedal do acelerador totalmente pressionado, liberando-o totalmente quando o motor começar a funcionar.

**Nota**

Nunca gire no motor continuamente por mais de 10 segundos. Não persista se o motor não ligar após várias tentativas. Encontre a causa antes de dar a partida no motor novamente. Se necessário, consulte a Rede de Concessionárias ou Oficinas Autorizadas Chevrolet.

**Cuidado**

- Crianças sozinhas no veículo com a chave na ignição podem causar acidentes sérios.
- As chaves podem ativar os vidros elétricos e outros recursos, ou até mesmo mover o veículo.

**Nota**

Se você esquecer a chave no cilindro da ignição, depois que o motor for desligado e a porta for aberta, o sistema eletrônico emitirá um aviso sonoro para lembrar que ela ficou no interruptor da ignição. Se for preciso manter a chave no cilindro da ignição depois de desligar o motor, retire-a e coloque-a no cilindro outra vez para desativar o sistema eletrônico de alerta sonoro, evitando o consumo desnecessário de carga da bateria.



## 118 Condução e operação

### Atenção

Antes de ligar o motor, tome as seguintes precauções para não inalar gases tóxicos:

- Não ligue o motor em áreas fechadas, como garagens, por um tempo maior que o necessário para manobrar o veículo. Os motores de combustão interna geram gases que contêm substâncias altamente tóxicas, como o monóxido de carbono, que mesmo sendo incolor e inodoro, é mortal.
- Se houver suspeita de penetração dos gases do escapamento no habitáculo, dirija o veículo com os vidros abaixados e verifique o quanto antes o sistema de escapamento, o assoalho e a carroceria.

### Estacionamento

Tenha cuidado especial ao estacionar. Para sua segurança, quando estacionar em uma ladeira, esterce as rodas da frente de modo a evitar que o veículo desça desgovernado ou saia da pista caso venha a se mover.

#### Estacionar voltado para baixo

Esterce as rodas para a direita. Não apoie as rodas contra nenhum obstáculo, ainda que ele exista. Um ligeiro contato é o bastante.

#### Estacionar voltado para cima

Se houver um obstáculo, esterce as rodas para a esquerda se ele estiver no lado direito do veículo.

Se parar voltado para cima no lado esquerdo de uma ladeira de mão única, as rodas devem ser esterçadas para a direita. Se não houver obstáculo para estacionar numa ladeira, esterce as rodas para o lado direito.

### Estacionando sobre objetos que podem queimar



Evite estacionar em grama seca, arbustos, gotas de combustível ou outro material inflamável quando o sistema de escapamento estiver aquecido. Dependendo da situação, isto pode causar um incêndio.

### Cuidado

Objetos que queimam poderão tocar partes quentes do escapamento sob seu veículo e inflamar-se. Não estacione sobre papéis, folhas, grama seca ou outras coisas que possam queimar.

## Sistema de escapamento

### Conversor catalítico

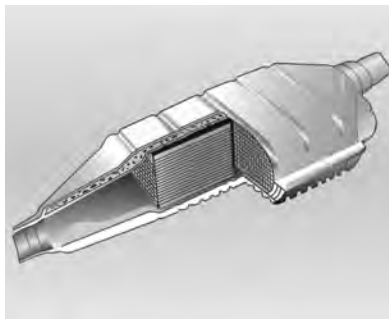

O equipamento, localizado no sistema de descarga, promove a diminuição dos poluentes indesejáveis antes de serem expelidos para a atmosfera.

### ⚠ Atenção

Não mantenha o motor funcionando em áreas fechadas por mais tempo que o necessário para manobrar o veículo, porque o monóxido de carbono (CO), que não tem cor nem cheiro, é mortal se for inalado.

Defeitos ou funcionamento irregular do motor depois de uma partida a frio, perda significativa da potência do motor e outras anomalias podem indicar defeito no sistema de ignição. Pare o veículo, ele deve ser rebocado.

## 120 Condução e operação

### Cuidados com o conversor catalítico

Se uma parte do combustível não queimado penetrar no conversor catalítico, isto pode causar superaquecimento e talvez danos irreparáveis neste componente. Portanto, com o motor quente, deve-se evitar o seguinte:

- Repetir a partida quando o motor apresentar dificuldades para ligar.
- Demorar demais com o motor de arranque.

A entrada de água no cano do escapamento pode danificar o conversor catalítico, uma vez que ele opera em alta temperatura.

Evite a aplicação de qualquer produto por baixo do veículo, pois pode haver risco de incêndio devido à temperatura do sistema de descarga.

O uso de combustível com alto odor de enxofre pode provocar, sob determinadas condições de direção,

a presença de um odor desagradável e inócuo proveniente dos gases do escapamento.

Para garantir o baixo nível de emissão de poluentes e a durabilidade do sistema do conversor catalítico, todo serviço de manutenção deve ser realizado na Rede de Concessionárias ou Oficinas Autorizadas Chevrolet.

### Veículo em funcionamento Enquanto Estiver Estacionado

Antes de ligar o motor, observe algumas precauções para não inalar os gases nocivos do escapamento.

- Não deixe o motor ligado em locais confinados - uma garagem, por exemplo - por mais tempo do que o necessário para manobrar; motores de combustão interna produzem gases altamente tóxicos, como o monóxido de carbono (CO), que é invisível e inodoro mas pode matar.

- Se você perceber gases do motor dentro da cabine, abra as janelas e, assim que puder, mande verificar o sistema de escapamento, o assoalho e a carroceria do veículo.

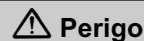

Os gases do escapamento do motor contêm monóxido de carbono venenoso, que é incolor e inodoro e pode ser fatal se for inalado.

Se os gases do escapamento penetrarem no veículo, abra os vidros. Repare a falha na Rede de Concessionárias ou Oficinas Autorizadas Chevrolet.

## Transmissão manual

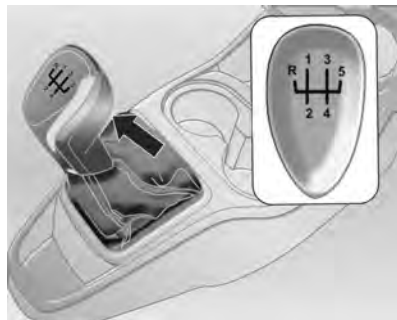

Posições da alavanca de mudança:

● : Ponto morto.

**1 a 5** : Primeira à quinta marcha.

**R** : Marcha à ré.

### Marcha à frente

Aperte o pedal da embreagem e movimente a alavanca de acordo com as ilustrações na alavanca. Ao engatar uma reduzida, não acelere demais o motor.

### Marcha à ré

Aperte o pedal da embreagem, puxe o botão (seta) para cima e coloque a alavanca na posição R.

### Nota

Coloque a alavanca de câmbio na posição R (marcha à ré) somente com o veículo parado e poucos segundos depois de pressionar o pedal da embreagem.

Se a marcha não engatar com facilidade, retorne a alavanca de volta ao neutro e retire o pé da embreagem, pressione novamente e mova a alavanca de mudança.

### Nota

O módulo eletrônico não evita danos ao motor devido a picos de alta rotação no caso de reduções de marcha inadequadas. Por exemplo:

- Tentando mudar da 4ª para a 5ª marcha, você engata a 3ª por engano;

- Desengatando o motor ao descer uma ladeira longa (e ao engatá-lo outra vez você usa uma marcha muito baixa);

Nessas condições, a rotação do motor aumentará independentemente da quantidade da injeção de combustível. Isso poderá ultrapassar os limites de tolerância e levar a danos graves nos componentes internos do motor.

### ⚠ Atenção

Seu veículo é equipado com um módulo eletrônico, que dentre muitas outras características, ajuda a evitar danos ao motor devido a rotações acima do limite de torque especificado. Quando perto desse limite, o sistema reduz a quantidade de combustível injetado, evitando o aumento da rotação do motor. Assim, a potência gerada e a velocidade do veículo se mantêm estáveis. Nesses casos, recomendamos muito cuidado ao

(Continuação)

## 122 Condução e operação

### Atenção (Continuação)

ultrapassar outro veículo e ao manobrar o veículo, quando é exigida uma potência muito elevada do motor. A redução da injeção de combustível impedirá o aumento da velocidade do veículo.

### Freios

Todo mundo já enfrentou situações de freadas bruscas. A primeira reação da pessoa é pressionar o pedal do freio e segurar. Isto, na verdade, é um erro, pois pode fazer com que as rodas travem.

Quando isto acontece, o veículo para de obedecer ao volante e pode continuar no rumo em que a roda estava antes de travar. O veículo pode sair da pista. Freie gradativamente.

Este método proporciona máxima frenagem e controle da direção. Aperte o pedal do freio com firmeza gradativa. Numa emergência, o mais provável é que você queira usar os freios com vigor mas sem travar as rodas.

Solte o pedal quando sentir ou ouvir que as rodas estão patinando. Isto vai preservar seu controle da direção. Se o seu veículo for equipado com ABS, consulte *Sistema de Freios Antiblocantes (ABS)* ⇨ 122.

### Circuitos hidráulicos separados

O sistema de freio do veículo tem um circuito diagonal (dianteira esquerda/traseira direita, dianteira direita/traseira esquerda). Se um deles falhar, o veículo ainda poderá ser parado usando o outro. Se isto acontecer, pise mais forte no pedal do freio.

Nessas circunstâncias, a distância de frenagem aumenta. Leve o veículo imediatamente para a Rede de Concessionárias ou Oficinas Autorizadas Chevrolet e peça para reparar a falha.

### Sistema de freios antiblocantes (ABS)

#### Nota

Este equipamento pode não estar disponível em seu país ou modelo de veículo.

#### Nota

Ao ligar a chave da ignição, a luz indicadora  acende e, em seguida, se apaga. Caso não se apague depois da partida do motor

ou caso acenda quando o veículo estiver em movimento, isto significará que há uma falha no sistema do ABS. De qualquer maneira, o sistema de freio continuará a funcionar. O sistema do ABS também ficará inoperante caso o indicador do freio e os fusíveis do indicador do sinal de mudança de direção estejam defeituosos. Nestes casos, procure a Rede de Concessionárias ou Oficinas Autorizadas Chevrolet para resolver o problema.

Assim que o motor dá partida, também em velocidade mínima, o sistema faz uma inspeção automática que o motorista consegue ouvir.

O sistema de freios antiblocantes (ABS) mantém o sistema de freio do veículo sob controle e evita o bloqueio das rodas, independente da condição da estrada e da aderência dos pneus.

O ABS ajusta o efeito da frenagem assim que uma das rodas tende a travar. Isto mantém o veículo sob controle mesmo em uma curva ou

durante o contorno de algum obstáculo. Em caso de uma freada de emergência, o ABS permite o contorno do obstáculo sem tirar o pé do freio.

#### ⚠ Atenção

Durante uma frenagem de emergência, sempre que você notar o pedal do freio pulsar e o controle for ruidoso, não solte o pedal do freio, pois isto se relaciona às características de funcionamento normais do sistema ABS.

Para obter mais informações sobre a função de luz de advertência do ABS, consulte *Sistema de Freios Antiblocantes (ABS)* ⇨ 122

## Freio de estacionamento

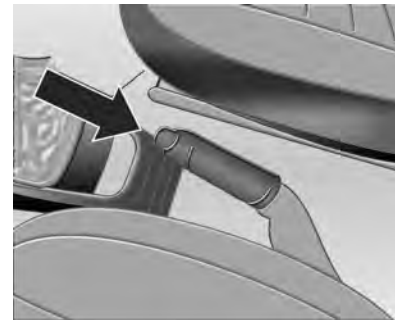

Para soltar o freio de estacionamento, puxe a alavanca levemente para cima, aperte o botão na sua extremidade (seta) e empurre-a para baixo até a lâmpada indicadora (⚠) do painel desligar.

O freio de estacionamento tem atuação mecânica sobre as rodas traseiras e permanece aplicado enquanto a alavanca estiver em sua posição elevada. A lâmpada indicadora (⚠) permanece acesa no painel de instrumentos enquanto o freio estiver aplicado.

## 124 Condução e operação

### Cuidado

Nunca aplique o freio de estacionamento com o veículo em movimento. Isto poderá fazer o veículo rodar e causar ferimentos.

### Controle de velocidade de cruzeiro



O controle de velocidade de cruzeiro pode armazenar e manter velocidades de cerca de 40 a 140 km/h. Desvios das velocidades armazenadas podem ocorrer ao dirigir em aclives ou em declives.

Por motivos de segurança, o controle de velocidade de cruzeiro não pode ser ativado até que o pedal do freio seja acionado pelo menos uma vez.

Não use o controle de velocidade de cruzeiro se não for prudente manter uma velocidade constante.

Consulte *Luz indicadora do controle de velocidade de cruzeiro* ⇨ 72.

### Ligando

Pressione o botão de travamento **ON OFF**. O indicador de controle  se acende em branco.

### Ativação

Acelere para a velocidade desejada e empurre a alavanca para baixo para **SET/-**. A velocidade atual é armazenada e mantida. O indicador de controle  passa de branco para verde para indicar que o controle de velocidade de cruzeiro está ativo. O pedal do acelerador pode ser liberado.

A velocidade do veículo pode ser aumentada pressionando o pedal do acelerador. Quando o pedal do acelerador é liberado, a velocidade armazenada anteriormente é retomada.

### Aumentar a velocidade

Com o controle de velocidade de cruzeiro ativo, mantenha a alavanca pressionada para **RES/+** ou pressione rapidamente para **RES/+** repetidamente; a velocidade aumenta de forma contínua ou em pequenos incrementos.

Acelere gradativamente até a velocidade desejada e armazene girando para **SET/-**.

### Reduzir a velocidade

Com o controle de velocidade de cruzeiro ativo, mantenha a alavanca pressionada para **SET/-** ou pressione rapidamente para **SET/-** repetidamente; a velocidade diminui de forma contínua ou em pequenos incrementos.

### Desativação

Pressione o botão de travamento **CANCEL**. O indicador de controle  se acende em branco. O controle de velocidade de cruzeiro é desativado. A velocidade armazenada é memorizada.

O controle de velocidade de cruzeiro é automaticamente desativado quando:

- A velocidade do veículo é inferior a aproximadamente 40 km/h.
- O pedal do freio é pressionado.

### Retomar velocidade armazenada

Mova a alavanca para **RES/+** a uma velocidade acima de 40 km/h. Será atingida a velocidade armazenada.

O indicador de controle  passa de branco para verde para indicar que o controle de velocidade de cruzeiro está ativo. Se a diferença entre a velocidade atual e a velocidade armazenada for superior a 40 km/h, o veículo não poderá retomar a velocidade armazenada.

### Para desligar

Pressione o botão de travamento **ON OFF**. O indicador de controle  se apaga. A velocidade armazenada é apagada. Desligar a ignição também apaga a velocidade armazenada.

## Combustível

### Aditivos para combustível

#### Veículos com o sistema **ECONO.FLEX** - (etanol e gasolina)

Recomendamos a adição de um frasco de aditivo ACDelco Flexpower (garrafa cinza), a cada quatro abastecimentos completos (ou 200 L) do tanque de combustível, nas seguintes condições:

- Em veículos que ficarem parados por mais de duas semanas ou só forem usados para curta distância e nem todo dia.
- Veículos que habitualmente não usam combustível aditivado.

#### Cuidado

Nunca use aditivo para gasolina em etanol e vice-versa.



## 126 Condução e operação

### Reservatório de partida a frio

#### Veículos com o sistema ECONO.FLEX - motores a etanol e gasolina

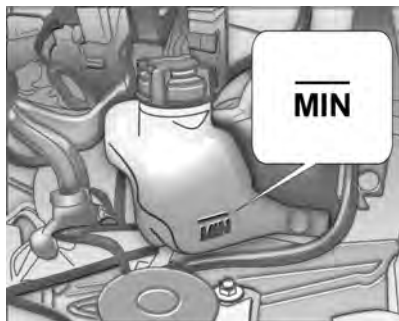

#### Reabastecimento

Verifique semanalmente o nível do tanque de combustível e certifique-se de mantê-lo sempre cheio para partidas a frio.

Recomendamos abastecer o reservatório de partida a frio preferencialmente com gasolina de alta octanagem - IAD 95 (Índice Anti-Detonante) ou RON 100, ou

superior. Consulte as opções disponíveis no posto de combustível de sua preferência. Na falta desse produto, use gasolina aditivada, que conserva suas propriedades por mais tempo do que a gasolina tipo C comum.

Use sempre gasolina aditivada.

Para reabastecer, siga os procedimentos:

1. Desligue o motor.
2. Abra a tampa do motor.
3. Retire a tampa do reservatório de partida a frio, girando-a no sentido anti-horário.
4. Reabasteça o tanque de combustível para partida a frio usando a marca de referência.
5. Recoloque a tampa do reservatório de partida a frio, girando-a no sentido horário.
6. Feche a tampa do motor.

#### Nota

Mantenha o reservatório de partida a frio sempre abastecido com gasolina aditivada.

Lembre-se de abastecer o reservatório de partida a frio com gasolina de boa qualidade. Não abasteça o reservatório de combustível para partida a frio com outro combustível que não seja gasolina. O motor do veículo pode sofrer danos graves se o reservatório de combustível para partida a frio estiver abastecido com outro combustível (diesel, etanol etc.).

#### Nota

A gasolina é inflamável e explosiva; assim, evite manuseá-la perto de chamas abertas e de fazer qualquer operação que gere faíscas. Não fume! Isto aplica-se também quando se sente cheiro de gasolina. Se o cheiro de vapores de gasolina ocorrer no próprio veículo, determine imediatamente a causa e resolva-a na Rede de Concessionárias ou Oficinas Autorizadas Chevrolet.

#### Nota

Este equipamento pode não estar disponível em seu país.

## Substituição do filtro de combustível

Troque o filtro de combustível de acordo com os intervalos recomendados no Plano de Manutenção.

### Nota

Como ele trabalha sob uma pressão mais alta que os sistemas convencionais, o sistema de injeção de combustível exige alguns cuidados de manutenção. Troque o filtro e as mangueiras de combustível somente por peças originais GM.

## Abastecendo o tanque

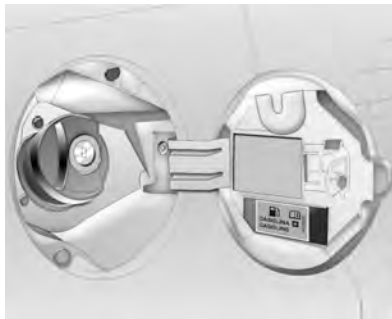

Seu veículo tem um projeto que combina tecnologia avançada, segurança, cuidado com o meio ambiente e economia.

### ⚠ Atenção

Desligue o motor durante o abastecimento do tanque. Não fume perto de combustível ou ao reabastecer o veículo. Não use telefone celular. Mantenha quaisquer faíscas, chamas, ou

(Continuação)

### Atenção (Continuação)

materiais inflamáveis longe do combustível. Não deixe a bomba de combustível desacompanhada durante o abastecimento do tanque. Não entre no veículo enquanto o combustível está sendo bombeado. Mantenha as crianças distantes da bomba de gasolina.

Reabasteça antes que o indicador de nível baixo de combustível no painel de instrumentos acenda ou que o indicador de combustível alcance a indicação de limite inferior.

Para reabastecer:

1. Desligue o motor.
2. Desligue a ignição.
3. Abra a tampa do bocal de enchimento de combustível.
4. Para veículos sem sistema central de travamento, abra a tampa de combustível girando

## 128 Condução e operação

a chave no sentido anti-horário até ficar na posição destravada.

5. Gire a tampa no mesmo sentido para removê-la.
6. Coloque a tampa na parte superior da porta do bocal de enchimento, como indicado na ilustração seguinte.
7. Reabasteça o tanque.
8. Recoloque a tampa do bocal de enchimento mantendo a chave na posição destravada, gire-a no sentido horário até escutar um clique e, em seguida, gire a chave no sentido horário. A tampa do bocal de enchimento não pode ser removida quando está travada (veículos sem sistema central de travamento).

Recoloque a tampa do bocal de enchimento e gire-a no sentido horário até ouvir um clique. Depois, feche a portinhola da tampa (veículos com sistema central de travamento).

9. Feche a tampa do bocal de enchimento de combustível.

**OBS.:** em veículos sem o sistema central de travamento, quando a tampa do tanque estiver travada só poderá ser aberta com a chave.

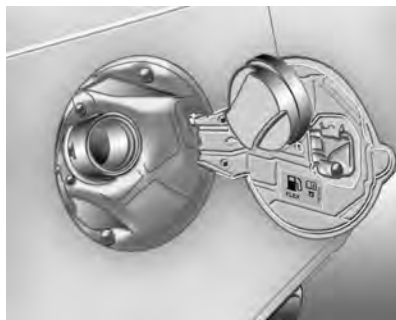

A tampa pode ficar pendurada no suporte da portinhola do bocal de abastecimento (somente para veículos com sistema de travamento central).

Reabasteça no mínimo 5 litros de combustível.

### Cuidado

Limpe imediatamente todo combustível que transbordar.

### Nota

Para evitar danificar o recipiente, que coleta os gases oriundos do tanque de combustível e, conseqüentemente, reduz a contaminação do ambiente, reabasteça o tanque de combustível lentamente e, após a terceira desconexão automática do bocal de abastecimento da bomba, pare o reabastecimento.

### ⚠ Atenção

Após um impacto dianteiro ou traseiro forte, leve seu veículo à Rede de Concessionárias ou Oficinas Autorizadas Chevrolet para verificar o sistema de combustível.

### **Tampa do tanque de combustível**

Somente uma tampa genuína oferece funcionalidade total.

### **Sistema ECONO.FLEX - motores a etanol e gasolina**

Pode ser usada qualquer mistura de etanol e gasolina encontrada em postos de abastecimento.

O sistema de injeção eletrônica de combustível, através de sinais recebidos de diversos sensores, ajusta o funcionamento do motor de acordo com o combustível usado. Certifique-se da origem do combustível, pois se estiver adulterado poderá causar danos irreversíveis ao motor.

Depois de reabastecer, dirija o veículo por cerca de 10 minutos, especialmente se o combustível predominante for alterado.

Partida do motor com etanol pela manhã: gire a chave por aproximadamente 3 segundos, com cerca de 10 segundos de intervalo entre uma partida e outra, se o motor não ligar na primeira tentativa. Após três tentativas,

mantenha o acelerador totalmente pressionado e retire o pé assim que o motor ligar.



A etiqueta adesiva acima contém uma indicação do tipo de combustível e se localiza na portinhola do bocal de enchimento de combustível do veículo.

#### **Nota**

Verifique semanalmente o nível da gasolina no tanque de combustível da partida a frio e mantenha-o sempre cheio (preferivelmente com gasolina aditivada).

#### **Nota**

Este equipamento pode não estar disponível em seu país.

#### **Evite danos:**

Nunca use um combustível que não atenda as recomendações de qualidade ou que contenha aditivos metálicos à base de manganês. Nunca adicione um aditivo ao tanque de combustível de seu veículo recomendado para combustíveis diferentes, pois o motor, os injetores de combustível, o catalisador e todos os sensores do sistema anticontaminação provavelmente estarão sujeitos a danos graves que não serão cobertos pela garantia do veículo.

#### **Bicos injetores**

Os bicos injetores dos veículos Chevrolet são do tipo autolimpantes e não requerem nenhuma limpeza periódica.

## 130 Cuidados com o veículo

### Cuidados com o veículo

#### Informações gerais

Acessórios e alterações .....	131
Levantamento do veículo .....	133
Interruptor de desconexão da bateria .....	133
Armazenamento do veículo ...	134
Informações sobre emissões .....	135

#### Verificações no veículo

Capô .....	136
Vista geral do compartimento do motor .....	138
Óleo do motor .....	139
Filtro de ar do motor .....	141
Líquido de arrefecimento do motor .....	141
Superaquecimento do motor .....	143
Ventoinha do motor .....	145
Fluido da direção hidráulica .....	146
Líquido do lavador .....	147
Fluido de freios .....	147
Bateria .....	149

Substituição da palheta do limpador .....	151
--	-----

#### Substituição de lâmpadas

Substituição de lâmpadas .....	152
Faróis halógenos .....	153
Faróis, sinalizadores de direção, marcador lateral e luzes de estacionamento .....	154
Faróis de neblina .....	155
Lanternas traseiras .....	155
Lâmpada da placa de licença .....	157
Luzes internas .....	158

#### Sistema elétrico

Fusíveis .....	158
Central de relés .....	161

#### Ferramentas do veículo

Ferramentas .....	163
-------------------	-----

#### Rodas e pneus

Rodas e pneus .....	163
Inspeção dos pneus .....	165
Rodízio de pneus .....	166
Qual o momento para substituir os pneus .....	167
Pneu e roda de tipos diferentes .....	167
Calota da roda .....	168
Troca de pneu .....	168

#### Partida do motor com cabos auxiliares

Partida do motor com cabos auxiliares .....	171
--	-----

#### Reboque

Reboque do veículo .....	173
--------------------------	-----

#### Cuidados com a aparência

Limpeza externa .....	174
Limpeza interna .....	176

## Informações gerais

### Acessórios e alterações



Visando atender seus requisitos de conforto e personalização do veículo, a General Motors desenvolve e oferece opcionais de fábrica e acessórios aprovados para instalação através da Rede de Concessionárias ou Oficinas Autorizadas Chevrolet.

Este Manual foi impresso na data indicada na capa e contém informações baseadas em um veículo totalmente equipado com os opcionais e acessórios disponíveis

na data especificada na capa. Por isto, poderão haver diferenças entre o conteúdo do Manual e a configuração do seu veículo, que pode não ter alguns dos itens ali mencionados.



Recomendamos a Rede de Concessionárias ou Oficinas Autorizadas Chevrolet para obter informações sobre as opções existentes e os acessórios disponíveis.

A fatura original, junto com o Manual de Vendas supracitado, deverão ser consultados sempre que se aplicar a garantia da General Motors aos seus produtos.

A General Motors reserva-se o direito de implementar quaisquer alterações em seus produtos para atender a qualquer momento as solicitações e expectativas do cliente.

Recomendamos usar Peças e Acessórios Genuínos e componentes aprovados pela fábrica específicos para o seu tipo de veículo. Não podemos avaliar ou garantir a confiabilidade de outros produtos - ainda que tenham aprovação concedida por entidade reguladora ou similar.

No caso de qualquer discrepância entre os componentes identificados e o conteúdo deste guia, note que o Guia de vendas contendo informações, ilustrações e especificações atualizadas até a data da fabricação do veículo está disponível em todas as Concessionárias e deverá estar disponível para sua referência, com o objetivo de esclarecer quaisquer dúvidas.

## 132 Cuidados com o veículo

A fatura de venda do veículo emitida na sua Concessionária detalha todos os itens, opcionais e acessórios instalados originalmente. A referida fatura, junto com o Guia de vendas supracitado, deverão ser consultados sempre que se aplicar a garantia da General Motors aos seus produtos.

Não faça nenhuma modificação no sistema elétrico, por exemplo, alterações nas unidades de controle eletrônico (chip tuning).

### Nota

Devido à tecnologia aplicada no sistema eletrônico, não instale qualquer tipo de equipamento elétrico que não seja genuíno nos chicotes elétricos do veículo, como do alarme, dos vidros elétricos, das travas elétricas, da ignição e/ou do combustível, do sistema de áudio (por exemplo, rádio e módulo de potência), sistema de ar condicionado, iluminação auxiliar, dentre outros. Assim, o veículo pode sofrer danos, como avaria elétrica, falha de comunicação entre os componentes eletrônicos, sua imobilização ou até mesmo incêndio

devido à sobrecarga do sistema. ESTAS SITUAÇÕES NÃO SÃO COBERTAS PELA GARANTIA.

A Rede de Concessionárias ou Oficinas Autorizadas Chevrolet é qualificada e tem o conhecimento apropriado para instalar acessórios genuínos que são compatíveis com o sistema eletrônico disponível no veículo.

### Nota

Este equipamento pode não estar disponível em seu país ou modelo do veículo.

## Rede de Concessionárias ou Oficinas Autorizadas Chevrolet



É importante saber que se o seu veículo apresentar qualquer anomalia, você poderá levá-lo na Rede de Concessionárias ou Oficinas Autorizadas Chevrolet para repará-lo, dentro ou fora do período de garantia, para ser atendido por profissionais altamente qualificados. Se for necessária qualquer explicação adicional, procure o Gerente de Serviços.

### Cuidado

Este veículo foi projetado tendo em mente, dentre outros aspectos, a segurança total de seus passageiros. Dessa forma, sua montagem na fábrica usa parafusos com adesivo trava-rosca. Se os parafusos forem removidos por alguma razão, deverão ser substituídos por novos parafusos genuínos com o código correto. Além disso, também será essencial uma limpeza efetiva da peça que for fixada com o parafuso com adesivo trava-rosca, para assegurar um aperto perfeito e uma reação físico-química eficaz dos compostos químicos de travamento ao usar um parafuso novo. Assim, recomendamos enfaticamente que os sistemas de segurança do veículo (freios, bancos, suspensão, cintos de segurança, etc.), bem como serviços que afetem

(Continuação)

### Cuidado (Continuação)

indiretamente tais sistemas, sejam sempre executados pela Rede de Concessionárias ou Oficina Autorizada Chevrolet. Para obter mais detalhes, entre em contato com uma Concessionária ou uma Oficina Autorizada Chevrolet.

### Levantamento do veículo

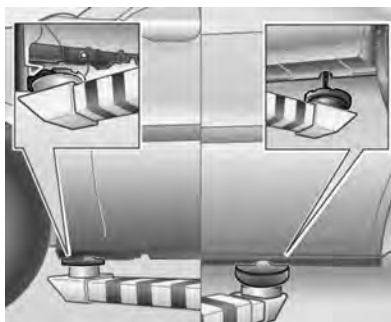

O local dos pontos de apoio de um elevador ou macaco tem de ser aplicado somente nos locais

indicados na figura, nas porções dianteira e traseira, nas áreas entre o recesso para instalação do macaco e as caixas das rodas.

### Nota

Se os apoios do elevador ou os macacos forem metálicos, use uma proteção de borracha para evitar danos ao veículo.

### Interruptor de desconexão da bateria

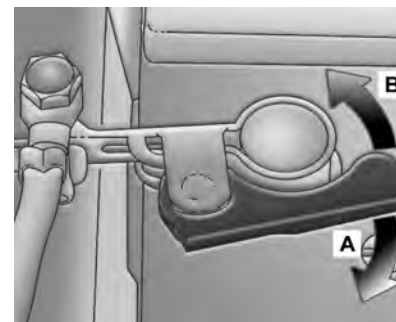

### Desconectar

1. Abra a tampa do motor.



## 134 Cuidados com o veículo

2. Certifique-se de que todos os sistemas elétricos estejam desligados, como sistemas de som, faróis, sistema de alarme antifurto e acessórios. Certifique-se de que a ignição esteja desligada.
3. Feche todas as portas do veículo e não ative o sistema de alarme antifurto.
4. Gire a alavanca de trava do terminal no sentido da seta (A).
5. Retire o terminal do borne da bateria.

### Conectar

1. Certifique-se de que a ignição esteja desligada. Abra o capô do motor e instale o terminal no terminal da bateria.
2. Gire a alavanca de trava do terminal no sentido da seta (B) até travá-lo.
3. Feche a tampa do motor.

### Nota

Antes de qualquer trabalho, consulte a seção Prevenção de danos aos componentes eletrônicos.

## Armazenamento do veículo

### Inatividade por período prolongado

Se o veículo ficar guardado durante vários meses:

- Lave e encere o veículo.
- Limpe e proteja as vedações de borracha.
- Troque o óleo do motor.
- Esgote o reservatório do líquido do limpador e do lavador do para-brisa.
- Verifique o anticongelante e a proteção anticorrosiva do líquido de arrefecimento.
- Calibre a pressão dos pneus para o valor especificado para carga total.

- Estacione o veículo em local seco e bem ventilado. Engate a primeira ou a marcha à ré para evitar que ele ande.
- Não aplique o freio de estacionamento.
- Abra o capô, feche todas as portas e tranque o veículo.
- Desconecte a bateria de acordo com o procedimento descrito em Desconexão/Conexão da bateria.
- Feche o capô.

### Retorno à condição de atividade

Quando o veículo for recolocado em operação:

- Conecte a bateria de acordo com o procedimento descrito em Desconexão/Conexão da bateria.
- Verifique a pressão dos pneus.
- Encha o reservatório do líquido do lavador.
- Confira o nível de óleo do motor.

- Confira o nível do líquido de arrefecimento.
- Recoloque a placa do veículo, se necessário.

### Informações sobre emissões



- O nível máximo de emissão de CO (monóxido de carbono) permitido para a sincronia de marcha lenta e ignição especificada (avanço inicial) é de 0,5%. Isto se aplica ao combustível padrão especificado para testes de emissão.

- A descarga de emissões pelo cárter de óleo para a atmosfera deve ser zero em qualquer condição do veículo.
- Este veículo é equipado com um sistema antipoluição de gases de evaporação do tanque de combustível (cânister).
- Este veículo atende os limites de emissão, como o Programa para Controle da Poluição do Ar por Veículos Motorizados (PRONCOVE), de acordo com a Resolução 18/86 do CONAMA e atualizações vigentes na data de fabricação.
- A rotação da marcha lenta não é regulável. O módulo de controle eletrônico (ECM) calcula eletronicamente a porcentagem de CO e os ajustes da marcha lenta.
- Nos veículos com o sistema ECONO.FLEX - etanol e gasolina - pode ser usada qualquer mistura (em qualquer proporção) de etanol e gasolina (aprovados pela legislação brasileira) encontrados nos

postos de abastecimento brasileiros. O sistema de injeção eletrônica de combustível, através de sinais recebidos de diversos sensores, ajusta o funcionamento do motor de acordo com o combustível usado. Certifique-se da origem do combustível, pois se estiver adulterado poderá causar danos irreversíveis ao motor.

- Convém usar, de preferência, o combustível aditivado dos postos.

#### Nota

O uso de um combustível diferente daquele especificado pode prejudicar o desempenho do veículo e pode danificar os componentes do sistema de combustível e até mesmo o motor; esses danos não são cobertos pela garantia.

## 136 Cuidados com o veículo

### Verificações no veículo

#### Capô

##### Para abrir:



Para abrir o capô, puxe a alavanca da trava (situada no lado esquerdo), embaixo do painel de instrumentos.

Puxe a alavanca de liberação e devolva-a à posição original.

A tampa ficará parcialmente aberta, presa apenas pelo trinco.



Puxe o engate de segurança para a direita e abra o capô.

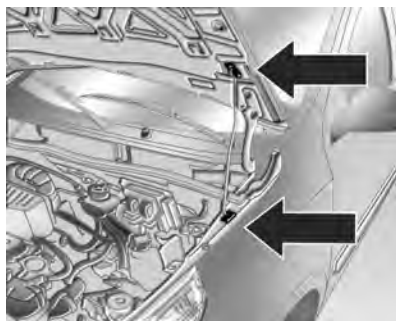

Para manter o capô aberto, encaixe a haste de sustentação em seu furo na tampa.

##### Para fechar:

Retire a haste de sustentação, encaixe-a no retentor, baixe o capô e deixe-o engatar no trinco. Verifique se o capô está preso; caso contrário, repita o processo.

##### Nota

Antes de fechar o capô, certifique-se de que todas as tampas de abastecimento estejam posicionadas e que todas as tampas dos reservatórios estejam fechadas. Verifique se a vareta de nível do óleo está instalada corretamente.

#### Cuidado

A haste de sustentação do capô pode ficar quente devido ao aumento da temperatura na parte interna do compartimento do motor. Assim, sempre que

(Continuação)

**Cuidado  
(Continuação)**

segurar a haste de sustentação, use luvas (ou um pedaço de pano) para proteger as mãos.



**⚠ Atenção**

Ventoinhas ou outras peças móveis do motor podem causar ferimentos graves. Mantenha as

(Continuação)

**Atenção  
(Continuação)**

mãos e roupas longe das peças móveis quando o motor está funcionando.

Produtos inflamáveis em contato com peças aquecidas do motor podem inflamar.

## 138 Cuidados com o veículo

### Vista geral do compartimento do motor

#### Motor 1.4L ECONO.FLEX

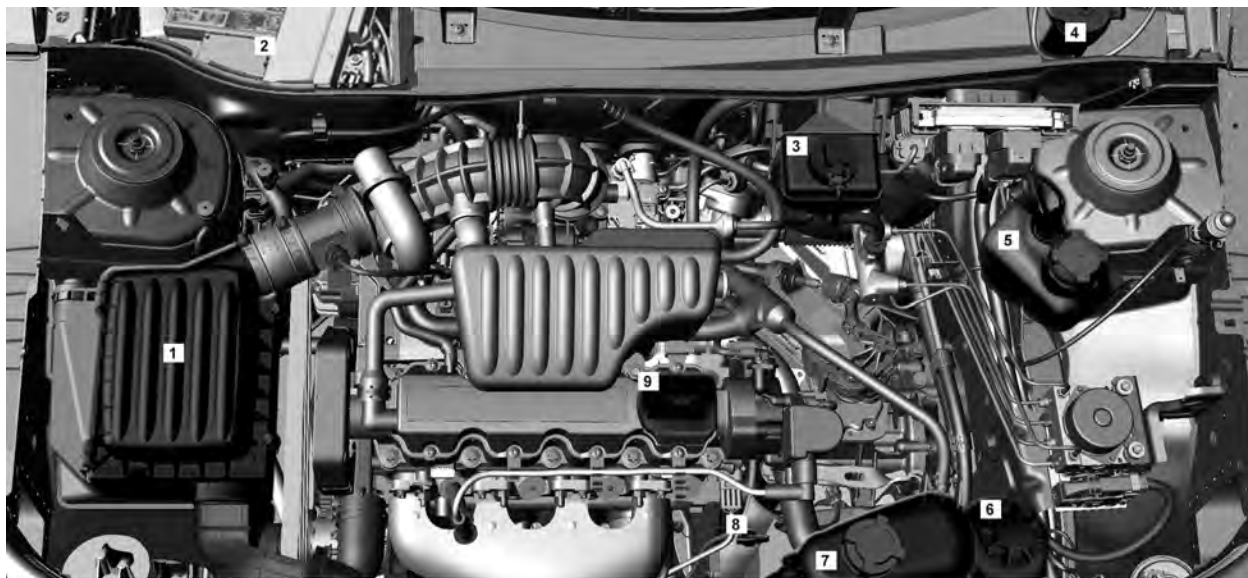

1. *Filtro de ar do motor /elemento* ⇨ 141
2. *Bateria* ⇨ 149
3. *Fluido de freios* ⇨ 147
4. *Fluido do lavador* ⇨ 147
5. *Reservatório de partida a frio* ⇨ 126
6. *Fluido da direção hidráulica* ⇨ 146
7. *Líquido de arrefecimento do motor* ⇨ 141
8. *Vareta de nível do óleo. Consulte Óleo para motor* ⇨ 139.
9. *Óleo para motor* ⇨ 139

## Óleo do motor

Com o motor quente, troque o óleo a cada 5.000 km ou 6 meses, o que ocorrer primeiro, se o veículo for dirigido em "Condições de uso severo".

Se o veículo não for dirigido em condições severas, troque o óleo a cada 10.000 km ou 12 meses, o que ocorrer primeiro. Troque-o sempre com o motor aquecido.

### Nota

Troque o óleo de acordo com os intervalos de tempo ou a quilometragem percorrida, pois os óleos perdem suas propriedades de lubrificação não apenas devido ao funcionamento do motor, mas também ao envelhecimento. Preferivelmente, troque o óleo na Concessionária ou na Oficina Autorizada Chevrolet, assegurando assim o uso do óleo especificado para manter a integridade dos componentes do motor. Os danos causados por óleo não especificado não são cobertos pela garantia.



### Nota

A Chevrolet usa e recomenda lubrificantes, fluidos e produtos químicos ACDelco e recomenda Peças Originais GM.

Especificação e viscosidade do óleo, consulte *Fluidos e lubrificantes recomendados* ⇨ 185.

Confira o nível do óleo semanalmente ou antes de fazer uma viagem. Considera-se consumo normal de óleo até 0,75 L de óleo para cada 1.000 km rodados.

## 140 Cuidados com o veículo

Deve-se conferir o nível do óleo com o veículo nivelado e o motor (que deve estar na temperatura normal de operação) desligado.

Espere pelo menos dois minutos antes de conferir o nível, para que o acúmulo normal do óleo no motor escorra para o cárter. Se o óleo estiver frio, pode demorar um pouco mais para voltar ao cárter.

### Verificação do nível de óleo do motor

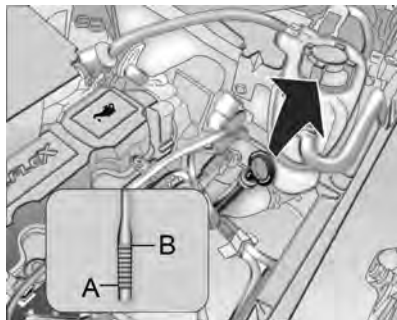

Para conferir o nível do óleo, introduza a vareta e torne a retirá-la.

Limpe-a bem, introduza até o fim e torne a retirar. O nível do óleo tem de estar entre as marcas Superior (B) e Inferior (A) da vareta.

Complete o óleo somente se o nível estiver na marca inferior (A) da vareta ou abaixo dela.

Nunca misture tipos diferentes de qualidades de óleo. Use somente a qualidade e a viscosidade do óleo especificadas neste manual. O uso de outro óleo diferente do especificado poderá causar danos ao motor e cancelar a garantia. Verifique com uma Concessionária ou com uma Oficina Autorizada Chevrolet se o óleo é aprovado pela especificação Dexos 1.

O nível do óleo não deve ficar na marca Superior (B). Se isto ocorrer, haverá, por exemplo, aumento no consumo do óleo, encharcamento das velas e formação excessiva de carvão.

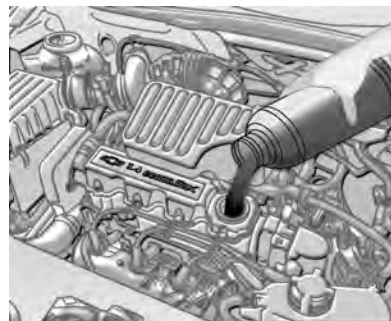

Especificação e viscosidade do óleo, consulte *Fluidos e lubrificantes recomendados* ⇨ 185.

Se precisar completar o nível, use sempre o mesmo tipo de óleo da última troca.

A estabilização do consumo do óleo ocorrerá depois que o veículo rodar alguns milhares de quilômetros. Só então será possível determinar seu consumo real.

### Filtro de óleo - troca

O filtro de óleo deve ser trocado a cada duas trocas de óleo do motor, sendo obrigatório na primeira vez em que o fizer.

### Nota

Efetue as trocas de filtro de óleo preferivelmente na Rede de Concessionárias ou Oficinas Autorizadas Chevrolet.

## Filtro de ar do motor

### Motor 1.4L

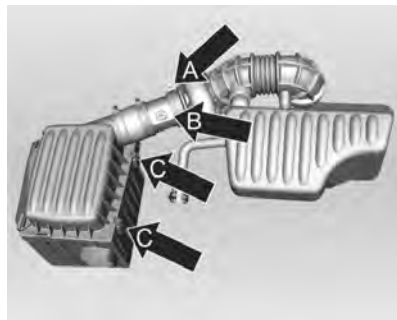

### Limpeza do elemento:

1. Abra a tampa do motor.
2. Solte a braçadeira (A).
3. Remova o conector (B) depois de puxar a trava amarela.
4. Remova a mangueira.

5. Solte as duas travas (C).
6. Remova a tampa da caixa de ar.
7. Remova o elemento do purificador de ar e limpe-o com pancadas suaves.
8. Limpe também a parte interna do purificador.

### Substituição do elemento do purificador de ar

Substitua o elemento a cada 30.000 km, em condições normais de operação, e com maior frequência, se o veículo trafegar por estradas de terra ou areia.

### Nota

A Chevrolet recomenda Peças Genuínas GM.

## Líquido de arrefecimento do motor

### Substituição do líquido de arrefecimento



O sistema de arrefecimento do motor é abastecido com um aditivo para radiador de longa duração (etilenoglicol), cujas propriedades conferem proteção adequada contra congelamento, ebulição e corrosão.

Especificação, concentração e período de troca do aditivo para o radiador, consulte *Fluidos e lubrificantes recomendados* ⇨ 185.



## 142 Cuidados com o veículo

### Nota

- Troque o líquido de arrefecimento na Rede de Concessionárias ou Oficinas Autorizadas Chevrolet, porque será necessário fazer a sangria do sistema nesta ocasião.
- Antes de adicionar líquido de arrefecimento, limpe o sistema de arrefecimento.

### Nível do líquido de arrefecimento



Raramente ocorre perda em um sistema de arrefecimento de circuito fechado. Portanto, raramente é necessário completar o nível, mas

ele deverá ser verificado semanalmente, com o veículo em uma superfície plana e com o motor frio.

Se for preciso completar o nível, verifique sempre a marca indicada por uma seta próximo das palavras "Frio/Cold" ou "Kalt/Cold", que denotam a capacidade máxima de líquido de arrefecimento no reservatório do sistema. Com o motor frio, retire a tampa, adicione ao reservatório de expansão uma mistura de água potável e aditivo para radiador.

### Nota

A Chevrolet usa e recomenda lubrificantes, fluidos e produtos químicos ACDelco e recomenda Peças Originais GM.

Especificação, concentração e período de troca do aditivo para o radiador, consulte *Fluidos e lubrificantes recomendados* ⇨ 185.

Instale a tampa e aperte-a firmemente.

### Nota

Se o veículo for usado em uma região muito fria (em torno de -20 °C), recomenda-se o uso de líquido arrefecedor na relação de 50% de aditivo e 50% de água potável.

### Nota

O aditivo para radiador (vida longa, de cor alaranjada) não deve ser misturado a aditivos padrão (cor verde) ou a outros produtos, como óleo solúvel C. As misturas reagem, formando uma borra que pode levar à obstrução do sistema e, consequentemente, ao superaquecimento do motor. Em caso de troca do tipo de aditivo, primeiro lave o sistema.

### Nota

Caso você necessite reabastecer constantemente, visite a Rede de Concessionárias ou Oficinas Autorizadas Chevrolet para verificar a tampa do sistema (ou vazamentos ocasionais) e para trocar o líquido de arrefecimento para obter a concentração apropriada.

 **Atenção**

Os vapores e os líquidos muito quentes que saem do sistema de arrefecimento podem explodir e causar queimaduras sérias. Eles estão sob pressão, e se a tampa do reservatório de expansão for aberta mesmo que parcialmente, os vapores poderão ser expulsos em alta velocidade. Nunca remova a tampa do reservatório de expansão quando o motor e o sistema de arrefecimento estiverem quentes. Se for necessário remover a tampa do reservatório de expansão, aguarde até que o motor esfrie.

Caso detecte qualquer anormalidade na temperatura do motor (por exemplo, a luz de aviso da temperatura do líquido de arrefecimento liga no painel de instrumento), verifique imediatamente o sistema de arrefecimento.

Se o nível estiver normal e a temperatura continuar alta, entre em contato com a Rede de Concessionárias ou Oficinas Autorizadas Chevrolet para identificação e conserto do defeito.

### **Superaquecimento do motor**

A luz indicadora de temperatura do líquido de arrefecimento do veículo está localizada no painel de instrumentos. Ela indica o aumento da temperatura do motor.

#### **Nota**

Se o motor funcionar sem líquido de arrefecimento, seu veículo poderá sofrer danos sérios. Neste caso, os reparos não serão cobertos pela garantia.

### **Superaquecimento do motor sem formação de vapor**

Se você notar o aviso de superaquecimento e não houver sinais de formação de vapor, o problema poderá não ser tão sério. Algumas vezes, o motor superaquece quando:

- Em elevações íngremes, o veículo é conduzido em temperaturas ambiente altas.
- O veículo é parado depois de dirigir em alta velocidade.
- O veículo foi conduzido em marcha lenta durante um percurso longo.

Se não houver mudanças ou sinais de formação de vapor, observe o seguinte procedimento durante aproximadamente um minuto:

1. Desligue o ar condicionado (se equipado)
2. Tente manter o motor sob carga (use uma marcha na qual o motor fique em baixa rotação).

## 144 Cuidados com o veículo

Se o aviso de superaquecimento desaparecer, continue dirigindo. Por questões de segurança, dirija lentamente por aproximadamente dez minutos.

Se a escala do indicador de temperatura baixar para a posição normal, continue dirigindo.

Se a temperatura do líquido arrefecedor não cair, pare o motor e estacione o veículo imediatamente.

Se ainda não aparecerem sinais de formação de vapor, ligue o motor em marcha lenta por aproximadamente dois ou três minutos, com o veículo parado, e observe se o aviso de superaquecimento desliga.

Se o aviso de superaquecimento continuar ligado, desligue o motor, peça aos passageiros que saiam do veículo e aguarde até que ele esfrie. Fica a seu critério abrir ou não o compartimento do motor, mas procure assistência técnica imediatamente. Se abrir o compartimento do motor, verifique o reservatório de expansão do líquido de arrefecimento.

### Cuidado

Se o líquido de arrefecimento na parte interna do reservatório de expansão de líquido de arrefecimento estiver fervendo, não faça nada, exceto aguardar até que esfrie.

O nível do líquido arrefecedor deverá estar conforme especificado. Se estiver baixo, significa que pode haver vazamento nas mangueiras do radiador, do aquecedor, no próprio radiador ou na bomba d'água.

### Cuidado

- As mangueiras do aquecedor e as mangueiras do radiador, bem como outras partes do motor, podem esquentar muito. Não toque nelas. Caso contrário, você poderá se queimar.

(Continuação)

### Cuidado (Continuação)

- Se houver algum vazamento, não ligue o motor. Caso contrário, todo o líquido de arrefecimento poderá vazar, causando queimaduras. Antes de dirigir o veículo, repare os vazamentos.

### Superaquecimento com formação de vapor



### Cuidado

- Os vapores gerados pelo superaquecimento do motor podem causar queimaduras sérias, mesmo que você só abra um pouco o compartimento do motor. Mantenha distância do compartimento do motor se você observar emissão de vapores. Desligue o motor, peça aos passageiros para saírem do veículo e espere que o motor esfrie. Antes de abrir o compartimento do motor, aguarde até que não haja mais sinais de vapor do líquido de arrefecimento.
- Se o veículo continuar em movimento com o motor superaquecido, os líquidos poderão escapar devido à alta pressão. Você e as demais pessoas que estiverem no veículo poderão se queimar seriamente. Desligue o

(Continuação)

### Cuidado (Continuação)

motor superaquecido, saia do veículo e espere que ele esfrie.

### Ventoinha do motor



Se não houver vazamento, verifique o funcionamento da ventoinha do motor. Seu veículo está equipado com uma ventoinha elétrica. Se houver superaquecimento do motor, ela terá de ser acionada. Se isto não acontecer, será preciso efetuar o conserto. Desligue o motor. Se o

problema não for identificado, mas o nível do líquido de arrefecimento não estiver no máximo, adicione ao reservatório de expansão uma mistura de água potável e aditivo para radiador. Ligue o motor quando o nível do líquido de arrefecimento estiver no máximo. Se o sinal de alerta de superaquecimento continuar aceso, visite a Rede de Concessionárias ou Oficinas Autorizadas Chevrolet.

### Nota

A Chevrolet usa e recomenda lubrificantes, fluidos e produtos químicos ACDelco e recomenda Peças Originais GM.

Especificação, concentração e período de troca do aditivo para o radiador, consulte *Fluidos e lubrificantes recomendados* ⇨ 185

### Cuidado

Os ventiladores e outras partes móveis do motor podem causar ferimentos sérios. Mantenha

(Continuação)

## 146 Cuidados com o veículo

### Cuidado (Continuação)

mãos e roupas afastados de partes móveis quando o motor estiver funcionando.

### Cuidado

- Os vapores e os líquidos muito quentes que saem do sistema de arrefecimento podem explodir e causar queimaduras sérias. Estão sob pressão, e se a tampa do radiador for aberta mesmo que parcialmente, os vapores poderão ser expulsos em alta velocidade. Nunca gire a tampa do radiador quando o motor e o sistema de refrigeração estiverem quentes. Se for necessário girar a tampa do radiador, aguarde que o motor esfrie.

(Continuação)

### Cuidado (Continuação)

- O aditivo longa vida para o sistema de arrefecimento é venenoso e deve ser manuseado com cuidado.

### Nota

Para evitar danos ao veículo e facilitar a partida quando o motor estiver quente (devido à evaporação do combustível), o sistema do respiro do motor poderá ser atuado mesmo após o veículo ficar parado por um determinado período, dependendo da temperatura ambiente e da temperatura do motor.

## Fluido da direção hidráulica



### Inspeção e complementação do nível

Verifique o nível do fluido da direção hidráulica com o motor desligado.

### Nota

A Chevrolet usa e recomenda lubrificantes, fluidos e produtos químicos ACDelco e recomenda Peças Originais GM.

Especificação do fluido da direção hidráulica, consulte *Fluidos e lubrificantes recomendados* ⇨ 185.

Verifique o nível de acordo com os intervalos recomendados programados no Plano de manutenção na Política de garantia.

A vareta colocada na tampa do reservatório tem duas marcas. A marca inferior indica que o sistema tem de ser reabastecido; a marca superior indica que ele já está abastecido. Com o motor na temperatura normal de funcionamento, o nível do líquido deve ficar na marca superior. Com o motor frio, ele não deve ficar abaixo da marca inferior.

#### **Nota**

Se for necessário corrigir o nível do fluido, leve seu veículo à Rede de Concessionárias ou Oficinas Autorizadas Chevrolet para resolver a perda de nível de fluido.

### Líquido do lavador



O reservatório de líquido do sistema de lavagem do para-brisa fica situado na lateral esquerda do compartimento do motor. Para uma limpeza eficiente, recomenda-se acrescentar à água um aditivo de limpeza.

#### **Nota**

A Chevrolet usa e recomenda lubrificantes, fluidos e produtos químicos ACDelco e recomenda Peças Originais GM.

Volume do reservatório, consulte *Capacidades e especificações* ⇨ 196

### Fluido de freios

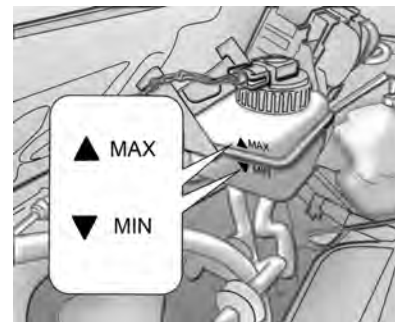

Verifique o fluido de freio mensalmente e quando a lâmpada indicadora de nível no painel de instrumentos (ⓘ) acender. O nível do fluido deve ficar entre as marcas MAX e MIN estampadas no reservatório.

## 148 Cuidados com o veículo

Não é recomendado o reabastecimento do fluido de freios antes da avaliação de uma Concessionária ou uma Oficina Autorizada Chevrolet, pois há uma relação entre o nível do fluido e o desgaste da pastilha de freio. Pode-se verificá-la nas seguintes condições:

- Se a lâmpada indicadora do freio (ⓘ) acender quando ocorrerem freadas abruptas e grandes acelerações, ou em curvas pronunciadas, isto significa que 70% da espessura das pastilhas foi consumida.
- Se a lâmpada indicadora (ⓘ) permanecer acesa por períodos prolongados, procure a Rede de Concessionárias ou Oficinas Autorizadas Chevrolet e mande trocar as pastilhas do freio.

### Atenção

- Se o nível do fluido de freio no reservatório estiver fora da especificação, consulte a Rede de Concessionárias ou Oficinas Autorizadas Chevrolet.

Caso seja adicionado fluido de freios em excesso, o fluido pode derramar no motor e pegar fogo, caso o motor esteja quente o suficiente. Você ou outras pessoas podem sofrer queimaduras, e o veículo pode ser danificado.

- O uso do veículo com pastilhas desgastadas ou vazamentos no sistema de freio pode afetar a integridade do sistema de freio do veículo, que deverá ser reparado imediatamente na Rede de Concessionárias ou Oficinas Autorizadas Chevrolet porque há risco para sua segurança.

### Atenção

O fluido de freio é venenoso e corrosivo. Evite contato com os olhos, com a pele, com os tecidos e com as superfícies pintadas.

#### Nota

A Chevrolet usa e recomenda lubrificantes, fluidos e produtos químicos ACDelco e recomenda Peças Originais GM.

Especificação do fluido de freios, consulte *Fluidos e lubrificantes recomendados* ⇨ 185.

#### Cuidados com as pastilhas de freio novas

Quando pastilhas de freio novas são instaladas, não freie com força desnecessária durante os primeiros 300 km.

O desgaste das pastilhas de freio não deve exceder um certo limite. Portanto, a manutenção regular, conforme detalhado no **Plano de**

**Manutenção Preventiva**, é da maior importância para a sua segurança.

## Bateria



A bateria ACDelco equipada em seu veículo não precisa de manutenção. Se o veículo não for usado por 30 dias ou mais, desconecte a bateria conforme o procedimento descrito em Conexão /desconexão da bateria, para evitar que ela descarregue.

### Cuidado

- Palitos de fósforo perto da bateria podem causar a explosão dos gases nela contidos. Se você necessitar de mais iluminação no compartimento do motor, use uma lanterna.
- A bateria, mesmo vedada, contém ácido que pode causar queimaduras. Se o ácido cair em sua pele ou seus olhos, lave as partes afetadas com muita água e procure cuidados médicos imediatamente.
- Para minimizar o risco de contato de gotas da solução com os olhos, use óculos de proteção ao manusear baterias.
- A General Motors não se responsabiliza por acidentes causados por

(Continuação)

### Cuidado (Continuação)

negligência ou por manuseio incorreto de baterias.

### Reciclagem obrigatória da bateria



Sempre que trocar a bateria, deixe a antiga no revendedor (resolução CONAMA 401/08, de 04/11/08):

- Todo consumidor/usuário final deve devolver a bateria usada do veículo. Ela não deve ser jogada fora no lixo comum.



## 150 Cuidados com o veículo

- A loja da Rede Autorizada ou de autopeças onde você comprou a bateria do veículo deve aceitar a devolução da bateria usada e depois enviá-la ao fabricante para fins de reciclagem.

### Cuidado

Riscos ao entrar em contato com a solução ácida e com o chumbo:

- Composição básica: chumbo, ácido sulfúrico diluído e plástico.
- Se a solução ácida e o chumbo contidos na bateria forem descartados no ambiente de uma maneira incorreta, poderão contaminar o solo, o subsolo e a água, bem como causar riscos à saúde de seres humanos.
- Se houver contato acidental dos olhos ou da pele com esses produtos, as partes afetadas deverão ser

(Continuação)

### Cuidado (Continuação)

- lavadas imediatamente com água e será necessário procurar cuidados médicos.
- Sempre que carregar a bateria, mantenha-a em posição horizontal para evitar vazamento pelo respiro.
- A recarga da bateria deve ser feita somente com o uso de equipamentos adequados, ou por meio do sistema de carregamento do veículo.

### Prevenção de danos aos componentes eletrônicos



Para evitar a pane de componentes eletrônicos, nunca desconecte a bateria com o motor ligado.

Sempre que for desconectá-la, solte primeiro o cabo negativo e depois o positivo. Não inverta a posição dos cabos.

Ao reconectar, ligue primeiro o cabo positivo e depois o negativo.

Não desconecte nem conecte a bateria ou outro componente elétrico/eletrônico do veículo com a

chave na ignição. Consulte Desconexão/Conexão da bateria para obter instruções.

## Substituição da palheta do limpador

O funcionamento correto das palhetas do limpador do para-brisa e um campo de visão limpo são condições essenciais para a direção segura. Verifique as palhetas do limpador com frequência. Limpe as palhetas do limpador com sabão neutro diluído em água. Evite usar os limpadores do para-brisa a seco ou sem acionar os lavadores. Por motivos de segurança, recomendamos que as palhetas dos limpadores sejam substituídas pelo menos uma vez ao ano ou sempre que sua eficiência esteja reduzida prejudicando a visibilidade sob chuva.

**Inspeção:** inspecione regularmente o estado da palheta. Limpe-as com sabão neutro diluído em água.

**Substituição:** substitua as palhetas no mínimo uma vez ao ano ou quando sua eficiência esteja

reduzida prejudicando a visibilidade sob chuva. Para isto, pressione o pino de trava, empurre a palheta para baixo e retire-a.

## Substituição da palheta do limpador do para-brisa



Gire a lâmina do limpador na direção da seta.

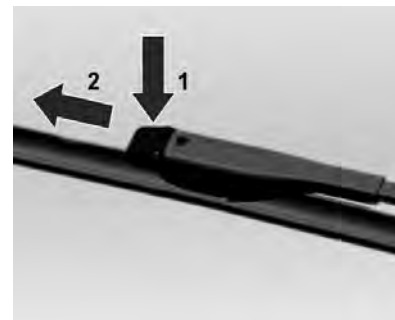

Pressione a aba de travamento (seta 1) e puxe a palheta para removê-la (seta 2).

## 152 Cuidados com o veículo

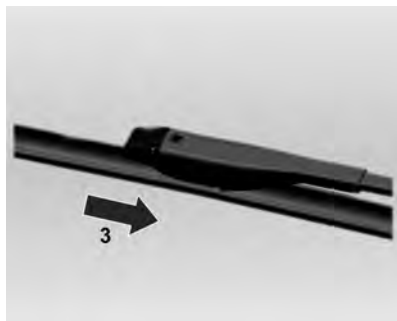

Para instalar a palheta nova, pressione-a (seta 3) até que a aba de travamento esteja travada no furo do braço.

### Substituição de lâmpadas

A troca de lâmpadas deve ser efetuada de preferência na Rede de Concessionárias ou Oficinas Autorizadas Chevrolet. Quando for trocar uma lâmpada, desligue o respectivo interruptor. Evite tocar o vidro da lâmpada com as mãos. Impressões digitais sobre o vidro evaporam e embaçam o vidro. Para limpar uma lâmpada manchada, use álcool e um pano limpo sem fiapos. A lâmpada trocada deve ter as mesmas características e capacidades da defeituosa.

Aplicação	Potência (W)
Compartimento de carga	10 (x2)
Lâmpada de leitura dianteira - com alarme (C95)	5
Porta-luvas	8
Lâmpada de leitura dianteira - sem alarme (C91)	10

Aplicação	Potência (W)
Farol alto	55
Farol baixo	55
Luz dos sinalizadores de direção dianteiros	21
Luz dos sinalizadores de direção traseiros	21
Lanterna (dianteira)	5
Freio/lanterna (traseira) - freio/estacionamento	21/5
Faróis de neblina dianteiros	55
Lanterna de neblina traseira	21
Marcha à ré	21
Placa	5 (x2)

## Faróis halógenos

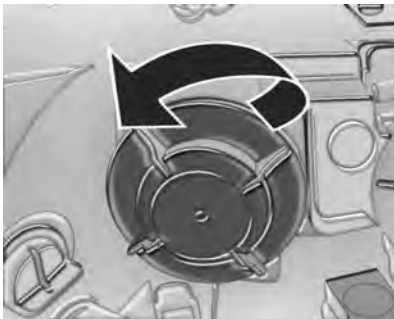

O sistema dos faróis é equipado com lâmpadas separadas para os facho alto e baixo.

- Lâmpada (lado externo) - farol baixo
- Lâmpada (lado interno) - farol alto

### Farol baixo

1. Abra o capô e encaixe a barra de sustentação.
2. Retire o protetor da lâmpada do farol, girando-o no sentido anti-horário (seta).

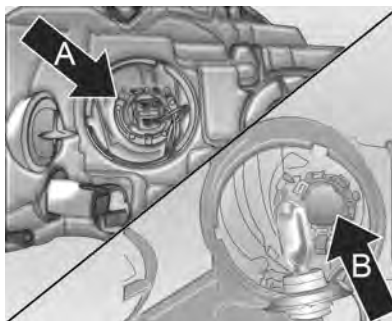

3. Retire a lâmpada com o conector (A), puxando o soquete para trás do farol.
4. Desprenda a lâmpada do soquete, puxando-a para fora (B).
5. Instale a nova lâmpada no soquete, sem encostar no vidro, e o soquete em seu alojamento. Instale o protetor da lâmpada, girando-o no sentido horário.

### Farol alto

1. Abra o capô e encaixe a barra de sustentação.

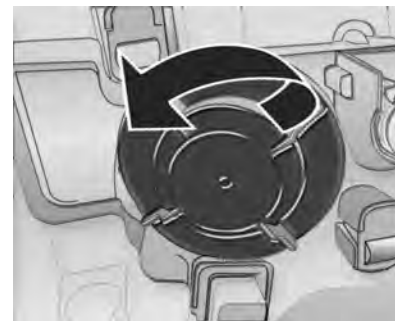

2. Retire o protetor da lâmpada do farol, girando-o no sentido anti-horário (seta)
3. Solte do farol alto a conexão da lâmpada.

## 154 Cuidados com o veículo



4. Puxe cada prendedor para trás e para o lado (setas).
5. Remova a lâmpada do refletor.
6. Introduza a nova lâmpada no refletor, sem encostar no vidro.
7. Engate os prendedores, com movimentos contrários aos da remoção.
8. Instale a conexão na nova lâmpada.
9. Reinstale o protetor da lâmpada, girando-o no sentido horário.

### Faróis, sinalizadores de direção, marcador lateral e luzes de estacionamento

#### Lanternas laterais

1. Abra o capô e encaixe a barra de sustentação.
2. Retire o protetor do soquete da lâmpada da lanterna dianteira, girando-o no sentido anti-horário.

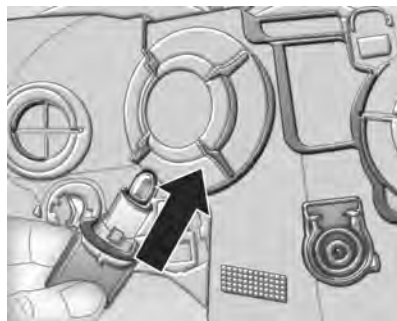

3. Retire a lâmpada, puxando-a para fora (seta).

4. Instale a nova lâmpada no soquete.
5. Instale o soquete com a nova lâmpada em seu alojamento, girando-o no sentido horário.

#### Lâmpada do sinalizador de direção dianteiro

1. Abra o capô e encaixe a barra de sustentação.
2. Remova do sinalizador de direção dianteiro o soquete da lâmpada, girando-o no sentido anti-horário

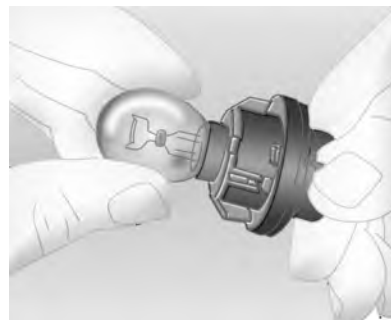

3. Aperte suavemente a lâmpada no soquete e gire no sentido anti-horário para removê-la.
4. Instale uma nova lâmpada e encaixe o soquete no refletor, girando-o no sentido horário.

### Faróis de neblina

Substitua as lâmpadas dos faróis de neblina em uma Concessionária ou em uma Oficina Autorizada da Rede Chevrolet.

### Lanternas traseiras

1. Abra a porta do compartimento de carga.

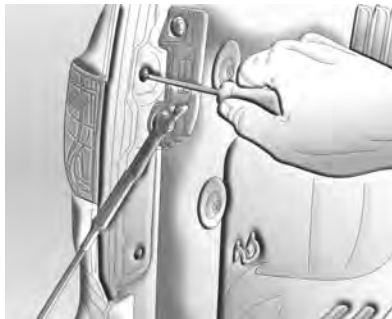

2. Solte os dois parafusos de fixação do conjunto de lâmpadas, conforme mostrado na figura.
3. Desprenda o conjunto de lâmpadas puxando-o para trás

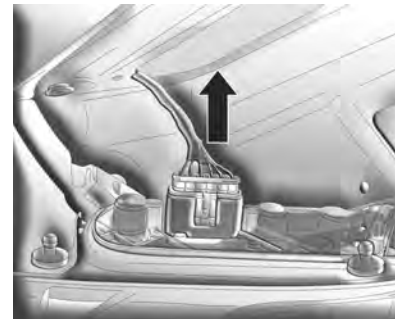

4. Solte a trava do conector e desprenda-o do conjunto de lâmpadas.

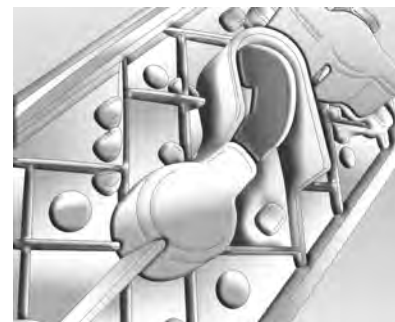

## 156 Cuidados com o veículo

5. Retire o suspiro cuidadosamente para não danificá-lo.

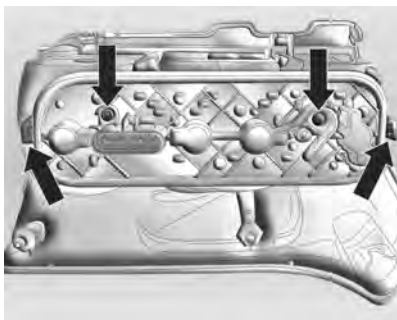

6. Solte os dois parafusos e os dois trincos, conforme mostrado na Fig.
7. Retire a tampa cuidadosamente para não desencaixar a saída de ar na parte superior do conjunto de lâmpadas.

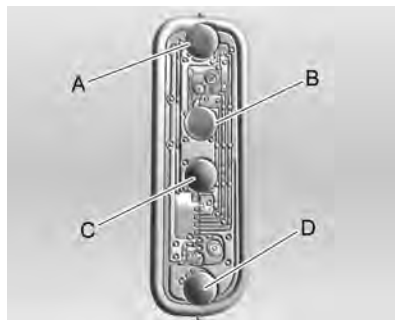

8. As lâmpadas são dispostas como segue (da parte superior para a parte inferior):

- A. Luz de freio e luz de estacionamento
- B. Luzes indicadores dos sinalizadores de direção / luz do pisca-alerta
- C. Luz de ré
- D. Faróis de neblina

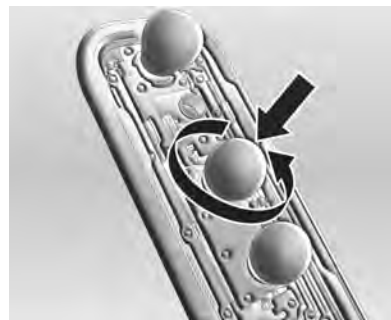

9. Retire a lâmpada queimada empurrando-a para baixo e girando-a no sentido anti-horário; insira a nova lâmpada realizando o procedimento contrário.
10. Instale a tampa novamente tomando cuidado com as lâmpadas e verificando se as travas foram instaladas e os parafusos apertados.
11. Instale o suspiro.
12. Instale o conector.
13. Verifique se as linguetas encaixam no compartimento na carroceria.

14. Aperte os dois parafusos de fixação do conjunto de lâmpadas.
15. Feche a porta do compartimento de carga.

### Luzes do compartimento de carga

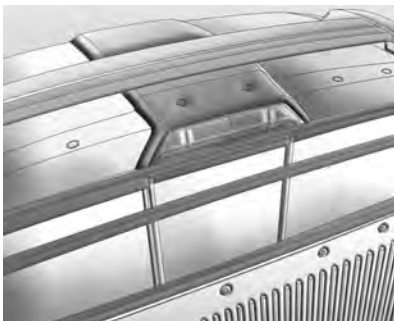

As luzes do compartimento de carga devem ser trocadas em uma Rede de Concessionárias ou Oficinas Autorizadas Chevrolet.

### Lâmpada da placa de licença



1. Remova o suporte da lâmpada com uma chave de fenda, fazendo pressão para o lado e para baixo (veja figura) até ele soltar.
2. Remova o suporte.

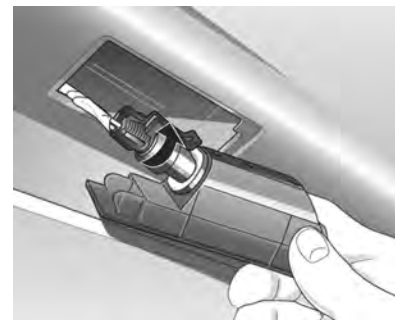

3. Gire o soquete no sentido anti-horário para soltá-lo.



4. Remova a lâmpada do soquete.



## 158 Cuidados com o veículo

5. Instale a nova lâmpada.
6. Instale o soquete da lâmpada no suporte, girando-o no sentido horário. Reinstale o soquete no alojamento.

### Luzes internas

#### Lâmpadas dianteiras de leitura/cortesia

Antes de retirar, feche as portas e desligue as lâmpadas dianteiras de leitura, para que permaneçam desligadas durante a troca.



1. Solte a lente com uma espátula de nylon, introduzindo-a nos locais indicados e rodando.
2. Remova o soquete com a lâmpada queimada, girando no sentido anti-horário (1).

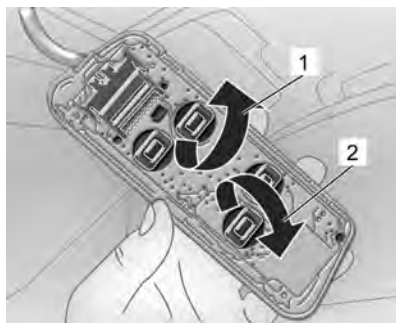

3. Troque a lâmpada queimada, removendo-a do soquete.
4. Instale uma nova lâmpada no soquete, depois instale o soquete no conjunto, girando-o no sentido horário (2).
5. Instale o conjunto da lâmpada em seu suporte.

## Sistema elétrico

### Fusíveis



A caixa de fusíveis e a central de relés ficam localizadas abaixo do painel de instrumentos. Para acessá-las, puxe o compartimento como se vê na figura.

Antes de substituir um fusível, desligue o interruptor do circuito afetado.

Um fusível queimado é visualmente identificado por seu filamento interno quebrado. O fusível só deve ser trocado depois de descobrir a

causa de sua falha (sobrecarga, curto-circuito, etc.) e por um fusível de mesma capacidade.

Recomendamos ter sempre um kit de fusíveis que pode ser adquirido na Concessionária ou na Oficina Autorizada Chevrolet.

A capacidade dos fusíveis está relacionada à sua cor, ou seja:

Cor	Amp
Cinza	2
Marrom claro	5
Marrom escuro	7,5
Vermelho	10
Azul	15
Amarelo	20
Branco	25
Verde	30

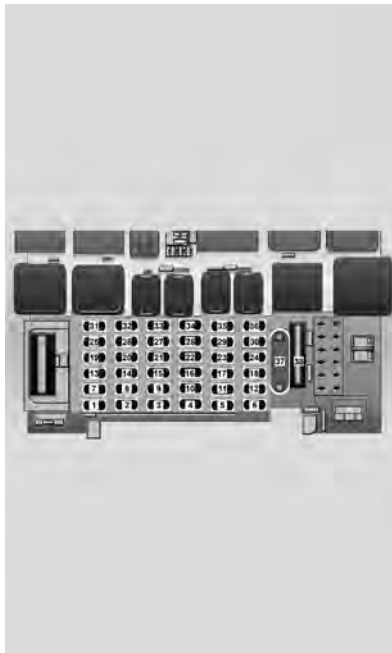

Fusíveis	Uso
1	Sem uso

Fusíveis	Uso
2	10 A - Painel de instrumentos / controles de iluminação (BCM)
3	2 A - Controle do volante
4	20 A - Acendedor de cigarro (se equipado) 20 A - Soquete de 12 V
5	5 A - Painel de instrumentos 5 A - Módulo ABS
6	10 A - Rádio
7	15 A - Buzina
8	15 A - Luzes indicadoras dos sinalizadores de direção (BCM)
9	20 A - Sistema de vidros elétricos (lado direito)
10	15 A - Luz de freio 15 A - Luz da ré

## 160 Cuidados com o veículo

Fusíveis	Uso
	15 A - Luz do porta-luvas
11	Sem uso
12	5 A - Rádio (função interruptora na ignição)
13	20 A - Relé de injeção (principal) 20 A - Módulo de controle do motor
14	Sem uso
15	20 A - Sistema de vidros elétricos (lado esquerdo)
16	5 A -Módulo de controle de aquecimento, ventilação e ar condicionado 5 A - Módulo de conforto
17	15 A - Farol alto
18	5 A -Módulo de controle de aquecimento,

Fusíveis	Uso
	ventilação e ar condicionado (veículo com sistema central de travamento e sistema de alarme antifurto) 5 A -Sensor de ultra-som (veículo com sistema central de travamento e sistema de alarme antifurto) 5 A - Lâmpada de leitura (veículo com sistema central de travamento e sistema de alarme antifurto)
19	10 A - Relé de partida a frio (Flex)
20	15 A - Sistema de alarme
21	20 A – Bomba de combustível 20 A – Módulo de controle do motor
22	5 A - Espelhos elétricos externos

Fusíveis	Uso
	5 A - Módulo de conforto 5 A - Painel de instrumentos
23	25 A - Módulo do freio ABS
24	Sem uso
25	20 A - Sistema de alarme 20 A - Sistema de travamento das portas
26	20 A - Farol de neblina 20 A - Lanterna de neblina traseira 20 A - Lâmpada do compartimento de carga
27	15 A - Módulo do airbag
28	10 A – Farol baixo (lado direito)
29	10 A - Luz de posição (dianteira esquerda) 10 A - Luz de posição (traseira esquerda)

Fusíveis	Uso
	10 A - Luzes do rádio
30	Sem uso
31	5 A - Luz de cortesia / Reostato do painel de instrumentos
32	5 A - Interruptor de perigo 5 A -Módulo de controle de aquecimento, ventilação e ar condicionado (veículo sem sistema central de travamento e sistema de alarme antifurto) 5 A - Buzina (veículo com airbag)
33	15 A - Limpador do para-brisa 15 A - Lavador do para-brisa
34	10 A – Farol baixo (lado esquerdo)
35	10 A - Luz de posição (dianteira direita)

Fusíveis	Uso
	10 A - Lâmpada da placa de licença 10 A - Luz de posição (traseira direita) 10 A - Módulo de controle de aquecimento, ventilação e ar condicionado ("modo noturno")
36	7,5 A - Ar condicionado
37	30 A - Modo logística
38	Sem uso

### Central de relés

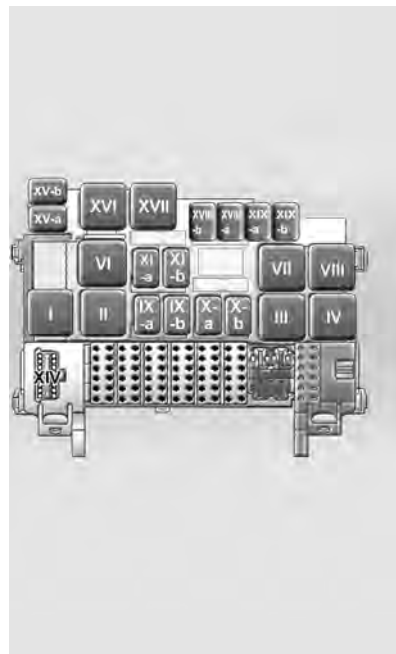

## 162 Cuidados com o veículo

Posição	Função
I	Bomba de combustível
II	Injeção (principal)
III	Motor de arranque
IV	Limpadores do para-brisa
VI	Farol alto
VII	Ventoinha do radiador (gasolina/Flex) (veículos com ar condicionado) velocidade 1
VIII	Relé de proteção (sistema de injeção)
IX-a	Farol baixo
IX-b	Luz de posição
X-a	Partida a frio (flex)
X-b	Buzina (veículos com airbag)
XI-a	Lâmpada do compartimento de carga
XI-b	Compressor do ar condicionado

Posição	Função
XIV	Conector para inspeção de diagnóstico
XV-a	Farol de neblina
XV-b	Lanterna de neblina traseira
XVI	Ventoinha do radiador (gasolina/Flex) (veículos com ar condicionado) velocidade 2
XVII	Luz da ré
XVIII-a	Fusível 40 A J-Case - resistência da ventoinha do radiador
XVIII-b	Fusível 30 A J-Case - Arranque
XIX-a	Fusível 40 A J-Case - ventoinha do radiador (gás/flex) (com ar condicionado) Fusível 30 A J-Case - ventoinha do radiador (gás/flex) (sem ar condicionado)

Posição	Função
XIX-b	Fusível 40 A J-Case - bomba do ABS

### Fusíveis na bateria

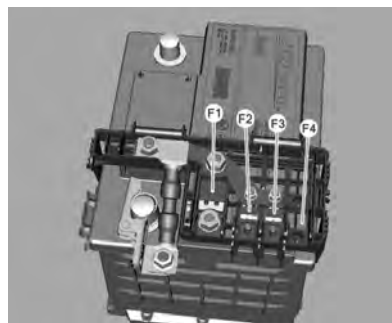

Posição	Função
F1	Fusível médio 300 A - Arranque
F2	Fusível médio 150 A - Caixa de fusíveis de proteção principal

Posição	Função
F3	Fusível médio 70 A - proteção principal da ignição
F4	Sem uso

## Ferramentas do veículo

### Ferramentas

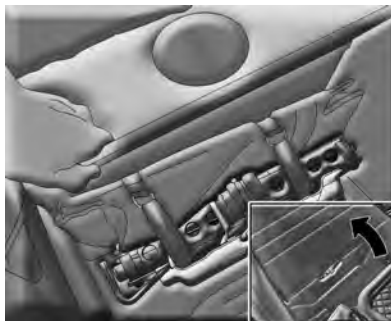

As ferramentas do veículo estão localizadas sob a tampa e atrás do banco do passageiro.

São elas:

- Macaco
- Chave de roda
- Triângulo de segurança
- Gancho de reboque

## Rodas e pneus

Os pneus originais de fábrica atendem às características técnicas do seu veículo e oferecem máximo conforto e segurança ao dirigir.

### Conferência da pressão dos pneus

Para o conforto, a segurança e o desgaste dos pneus é essencial mantê-los na pressão recomendada.

Verifique a pressão dos pneus semanalmente, incluindo o pneu reserva, e antes de qualquer viagem longa ou para o veículo carregado. Os pneus devem ser verificados ainda frios, com um manômetro calibrado.

As pressões estão indicadas na etiqueta mostrada na figura.

## 164 Cuidados com o veículo



### Etiqueta de informações de pressão dos pneus

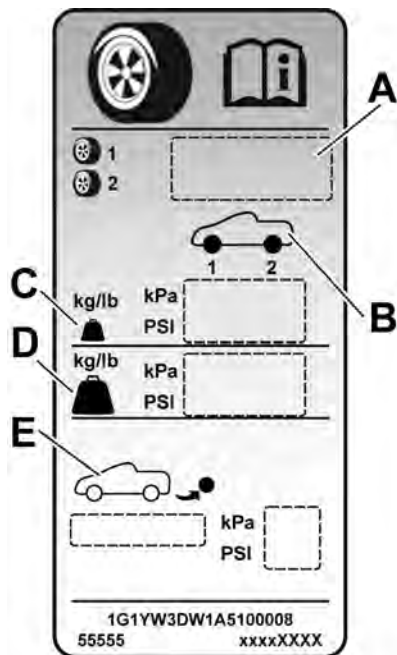

- A. Especificações do pneu
- B. Posições do pneu
- C. Condição normal de carga (até 2 pessoas).
- D. Condição de carga completa (2 pessoas + carga).
- E. Informações do pneu reserva

A pressão incorreta aumenta o desgaste dos pneus e prejudica o desempenho do veículo, o conforto dos passageiros e o consumo de combustível.



O excesso de pressão resultante do aquecimento dos pneus depois de uma viagem é normal e não deve ser reduzido.

Depois de conferir a pressão dos pneus, recoloca as tampas de proteção das válvulas.

### **Balanceamento das rodas**

As rodas do seu veículo devem estar balanceadas para evitar vibrações no volante e proporcionar uma direção segura e confortável.

Faça o balanceamento sempre que notar vibrações, ou ao fazer rodízio dos pneus.

<b>Cuidado</b>
Após fazer o rodízio dos pneus, recomenda-se verificar o balanceamento dos conjuntos de rodas e pneus.

### **Inspeção dos pneus**



Os impactos contra as guias da calçada podem causar lesões nas rodas e pneus por dentro. Há risco de acidentes a alta velocidade devido a danos externos ocultos nos pneus. Portanto, se for preciso subir em uma guia, faça-o lentamente e no ângulo reto, se possível.

Ao estacionar, verifique se os pneus não ficaram pressionados contra a guia da calçada. Verifique regularmente o desgaste dos pneus

(profundidade dos sulcos) ou danos visíveis. Verifique também possíveis danos às rodas.

### **Condições do pneu, condições do aro**

Dirigir sobre bordas afiadas pode causar danos ocultos nos pneus e nos aros, que são notados apenas depois: há risco de explosão do pneu.

Dirija sobre bordas lentamente e em ângulo reto se possível. Ao estacionar, verifique se os pneus não ficam pressionados contra a borda do meio-fio.

Verifique os pneus regularmente quanto a danos (corpos estranhos, furos, cortes, rachaduras, calombos nas laterais). Um pneu danificado pode estourar.

Em caso de dano ou desgaste anormal, consulte a Rede de Concessionárias ou Oficinas Autorizadas Chevrolet para repará-los e calibrar a suspensão dianteira e o alinhamento da direção.



## 166 Cuidados com o veículo

### Rodízio de pneus

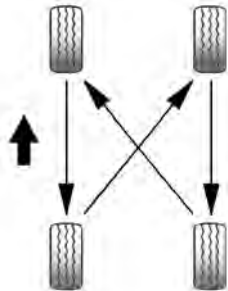

Os pneus dianteiros e traseiros manifestam fenômenos de trabalho diferentes e podem apresentar desgaste diferente na dependência direta de vários fatores: superfície da pista, modo de dirigir, alinhamento da suspensão, balanceamento das rodas, pressão dos pneus etc.

O proprietário deve realizar uma avaliação das condições de uso do veículo e fazer também o rodízio dos pneus em intervalos breves de rodagem, que não podem passar dos 10.000 km. O resultado obtido

será um desgaste regular da banda e, conseqüentemente, maior durabilidade.

O rodízio dos pneus deve ser efetuado como se vê na figura.

A condição dos pneus é um dos itens da inspeção periódica na Rede de Concessionárias ou Oficinas Autorizadas Chevrolet, que são capazes de diagnosticar indícios de desgaste irregular ou qualquer defeito que comprometa o produto.

Nunca inclua o pneu reserva de uso temporário com pneus de dimensões diferentes do veículo (uso normal) no rodízio dos pneus devido à diferença de tamanho.

#### Cuidado

- Devido ao envelhecimento, a borracha do pneu **deteriora**. Isso também é válido para **pneu reserva**, mesmo que ele não seja usado.

(Continuação)

#### Cuidado (Continuação)

- O **envelhecimento** dos pneus depende de vários fatores, incluindo temperatura, condições de carga e pressão de calibragem dos pneus.
- Os pneus devem ser levados regularmente ao serviço de assistência técnica do fabricante para avaliar as condições de uso.
- Um **pneu reserva** que não tenha sido usado por um período de **6 anos**, deverá ser usado somente em emergências. Quando esse pneu estiver sendo usado, dirija em baixa velocidade.

## Qual o momento para substituir os pneus



Por razões de segurança, os pneus devem ser trocados quando a profundidade dos sulcos se aproximar de 3 mm.

### Cuidado

- A profundidade mínima dos sulcos é de 1,6 mm. Essa informação é identificada pela abreviatura TWI (indicadores de desgaste da

(Continuação)

### Cuidado (Continuação)

banda de rodagem), nos flancos dos pneus, como mostrado na ilustração.

- Observe que o perigo de aquaplanagem será maior se os pneus estiverem desgastados.

O pneu também deve ser trocado quando apresentar cortes, calombos nas laterais ou qualquer outro tipo de deformação.

### Nota

Ao substituir, use pneus da mesma marca e dimensão que os originais, substituindo, preferivelmente, todo o jogo no mesmo eixo, dianteiro e traseiro.

## Pneu e roda de tipos diferentes

### ⚠ Atenção

Não utilize tamanho e tipos diferentes de pneus e rodas daqueles instalados originalmente. Em caso da necessidade de substituir um ou mais pneus, certifique-se de que todos possuam as mesmas especificações dos originais de fábrica. Caso contrário, esta condição poderá afetar a dirigibilidade, causando até mesmo acidentes graves. Além disso, poderá afetar os termos de garantia do veículo. As condições citadas acima não se aplicam para o uso do pneu reserva compacto de uso temporário e aos Acessórios Chevrolet desenvolvidos especificamente para o seu veículo. Para maiores informações, consulte a Concessionária ou Oficina Autorizada Chevrolet.

## 168 Cuidados com o veículo

Caso substitua as rodas e pneus originais por Acessório Chevrolet disponível para o seu veículo, poderá haver a necessidade de reprogramar o velocímetro em função do raio dinâmico de rodagem. Consulte a Concessionária ou Oficina Autorizada Chevrolet.

### Calota da roda

Calotas e pneus são aprovados na fábrica para o respectivo veículo, devendo atender a todos os requisitos de conjugação com a respectiva roda onde serão usados.

Se as calotas e os pneus usados não foram os aprovados pela fábrica, os pneus podem não ter uma borda de proteção do aro.

As calotas não podem impedir a refrigeração dos freios.

### ⚠ Atenção

O uso de pneus ou de calotas inadequadas poderá causar perda de pressão repentina e, assim, acidentes.

### Troca de pneu

Ao trocar a roda, tenha os seguintes cuidados:

- Nunca entre embaixo de um veículo suspenso no macaco.
- Não ligue o motor durante a troca.
- Use o macaco somente para trocar as rodas.

Faça a troca das rodas como segue:

1. Estacione sobre uma superfície plana, se possível.
2. Ligue o pisca-alerta e aplique o freio de estacionamento.
3. Engate a primeira ou a marcha à ré.

4. Coloque o triângulo de segurança corretamente atrás do veículo.
5. Bloqueie a roda diagonalmente oposta à que será trocada com calços de madeira, quaisquer blocos de madeira ou pedras disponíveis, na frente e atrás dela.
6. Retire a tampa do parafuso da roda (se equipado).



7. Com a chave de roda, afrouxe os parafusos, soltando 1/2 a 1 volta, sem retirá-los.

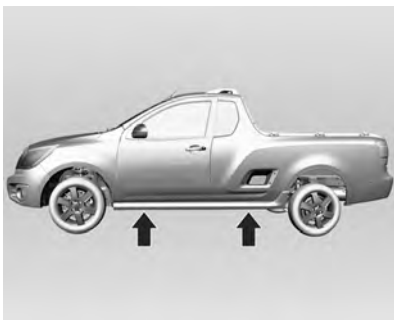

8. Observe os pontos de fixação do macaco (setas).

**Nota**

As partes inferiores do compartimento do motor, como os braços de controle, as bases do motor e o eixo traseiro, não devem ser usadas para apoiar o macaco, os cavaletes nem os guinchos. Apesar de tais danos poderem ser imperceptíveis ao olho nu, os componentes poderão ser deformados, danificando as peças e afetando a operação.

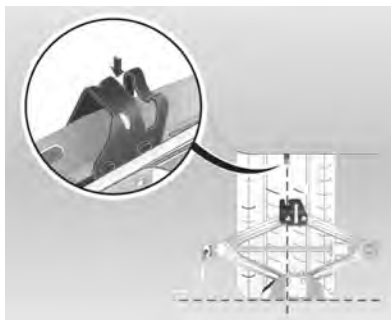

9. Posicione o braço do macaco no encaixe mais perto da roda que será trocada. A garra do macaco (seta) deve cobrir a lâmina vertical e encaixar no seu rebaixo.
10. Ao levantar o macaco, verifique se a borda da sua base está encostando no chão e coloque-o diretamente embaixo do recesso da lâmina.
11. Levante o veículo, girando a alavanca do macaco.
12. Retire os parafusos da roda.
13. Retire a capa do cubo (se equipado).

14. Troque a roda.
15. **Com calota do cubo integral:** antes de instalar a calota do cubo, verifique qual a posição do orifício maior na calota do cubo em relação ao recesso do bocal de enchimento do pneu e reinstale o primeiro parafuso no orifício da roda, correspondente à posição do orifício maior do domo. Instale a calota do cubo na roda, alinhando o furo maior com o parafuso já instalado

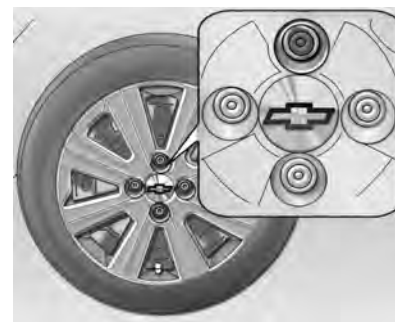

16. Instale os parafusos e aperte-os parcialmente.

## 170 Cuidados com o veículo

17. Abaixe o veículo.
18. Aperte os parafusos.
19. Guarde a roda que foi retirada, as ferramentas, o macaco e o triângulo de segurança.
20. Mandê consertar o pneu danificado, balanceá-lo e recolocá-lo no veículo assim que for possível.

### Nota

Não se esqueça de aplicar o freio de estacionamento e de engatar a 1ª marcha ou a marcha à ré antes de usar o macaco para elevar o veículo.

### Pneu reserva

Ele está localizado sob o compartimento de carga do veículo, pendurado por uma grade de sustentação.

### Nota

Sempre que remover o pneu reserva, o veículo deve estar em uma superfície plana. No caso de essa condição não ser possível ou no caso de o veículo estar carregado e um dos pneus traseiros

estar furado, será necessário elevar o veículo até atingir uma altura livre para remover o pneu reserva (aproximadamente 3 mm).

Para retirar o pneu reserva:

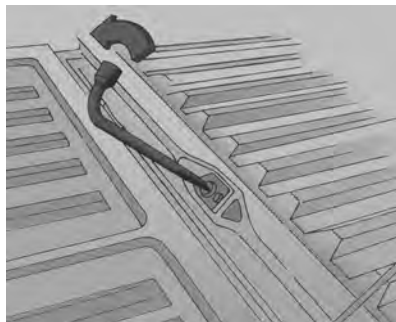

1. Coloque a parte chanfrada da chave de roda (extremidade com ranhuras) no eixo do sistema de elevação do pneu reserva.
2. Gire a chave de roda, abaixando o pneu reserva para ter acesso ao gancho de fixação da sustentação.



3. Levante a sustentação do pneu reserva e desengate o gancho.

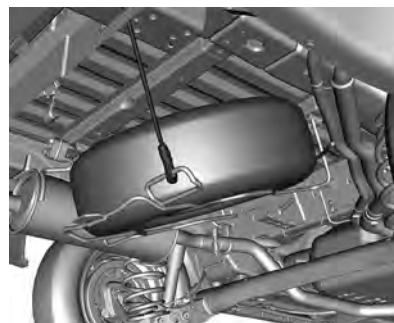

4. Solte o cabo de segurança.

5. Abaixe completamente o suporte e remova o pneu reserva.
6. Ao guardar o pneu que foi substituído, siga a sequência inversa de remoção, colocando a roda com a parte externa virada para baixo.
7. Verifique se o parafuso está apertado com firmeza.

O pneu reserva tem a roda de aço.

Se o veículo estiver equipado com um pneu reserva de uso temporário que tenha dimensões, pressão e vida útil diferentes dos pneus de rodagem do veículo (uso regular), use-o somente em situações de emergência e substitua-o assim que possível, assim que o pneu de rodagem for reparado ou substituído. Não é recomendado que a utilização do pneu reserva de uso temporário exceda 100km de distância. A utilização do pneu reserva de uso temporário pode alterar o comportamento dinâmico do veículo, principalmente em curvas e frenagens, porém não

afetam a segurança, desde que utilizado em velocidades inferiores a 80 Km/h.

O pneu reserva de uso temporário tem roda de aço.

O pneu reserva está localizado no compartimento de carga sob o revestimento do assoalho. Ele é preso ao recesso com uma porca borboleta.

O compartimento do pneu reserva não foi projetado para todos os tamanhos permitidos de pneus. Se um pneu mais largo que o reserva precisar ser armazenado no compartimento após a troca, o revestimento do assoalho deve ser colocado sobre o pneu protuberante.

#### **Atenção**

Sempre utilize o pneu reserva de uso temporário em velocidades inferiores a 80km/h e distâncias até 100km.

## Partida do motor com cabos auxiliares

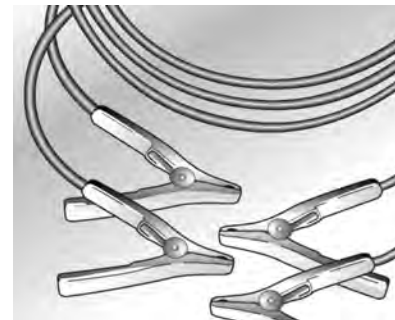

Para dar partida em um veículo com a bateria descarregada, ligue os cabos auxiliares na bateria de outro veículo. Isso deve ser feito com extremo cuidado e seguindo as próximas instruções.

- Nunca exponha baterias à chama ou centelha.
- Use bateria auxiliar de mesma tensão (12 V). Sua capacidade (A) não deve ser inferior à capacidade da bateria descarregada.

## 172 Cuidados com o veículo

- Use cabos de terminal na bitola de 16 mm<sup>2</sup> pelo menos (25 mm<sup>2</sup> para motores diesel) e terminais isolados
- Não use equipamentos carregadores rápidos nesse procedimento.
- Coloque cabos de terminal de forma que não toquem em nenhuma peça móvel do motor.
- Não ligue o motor enquanto empurra ou reboca o veículo, caso contrário o conversor catalítico poderá sofrer danos.
- Durante essa operação de partida, não se aproxime da bateria.
- Com a bateria auxiliar instalada no outro veículo, evite contato entre os dois veículos.
- Verifique se os cabos auxiliares não apresentam isolamentos soltos ou ausentes.
- Evite o contato entre os terminais auxiliares ou com as partes metálicas dos veículos.

### ⚠ Atenção

Tome muito cuidado ao dar a partida com cabos auxiliares. A inobservância das seguintes instruções poderá causar danos ou ferimentos pela explosão da bateria ou danos aos sistemas elétricos de ambos os veículos.

### ⚠ Atenção

Evite contato com os olhos, a pele, os tecidos e as superfícies pintadas. O fluido contém ácido sulfúrico, que pode causar ferimentos e danos em caso de contato direto.

Execute as operações na seguinte sequência:

1. Ligue a ignição e desconecte todos os circuitos elétricos cuja ligação não for necessária.

2. Acione firmemente a alavanca do freio de estacionamento. Mova a alavanca do câmbio para neutro.
3. Localize os terminais positivo (+) e negativo (-) nas baterias.

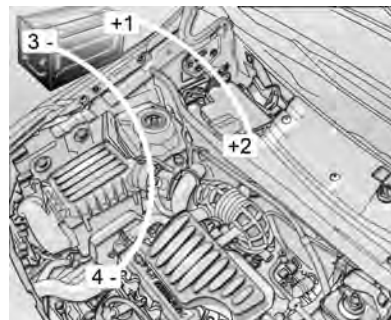

4. Conecte os terminais na sequência indicada:
  - + com +: terminal positivo da bateria auxiliar (1) com o terminal positivo da bateria descarregada (2).
  - - com terra: terminal negativo da bateria auxiliar (3) com um ponto de

aterramento a 30 cm da bateria, das peças móveis e/ou de calor (4).

5. Dê a partida no motor do veículo auxiliar. Aguarde 5 minutos.
6. Dê partida no motor cuja bateria está descarregada. Não faça tentativas de partida por mais de 15 segundos. Aguarde 1 minuto entre as tentativas. Em caso de sucesso na partida, aguarde 3 minutos com cabos de terminais conectados. Se o motor não ligar depois de algumas tentativas, pode haver a possibilidade de alguns reparos.
7. Inverta a sequência acima com exatidão quando remover os cabos auxiliares.

#### Nota

- O motor do veículo que fornece a alimentação auxiliar para a partida deve estar funcionando durante a operação.

- Caso o rádio esteja ligado, poderá sofrer danos sérios. O custo do reparo não será coberto pela garantia.

#### Cuidado

Os ventiladores e outras partes móveis do motor podem causar ferimentos sérios. Mantenha as mãos e roupas afastadas das partes móveis quando o motor estiver funcionando ou mesmo com o motor ligado.

## Reboque

### Reboque do veículo

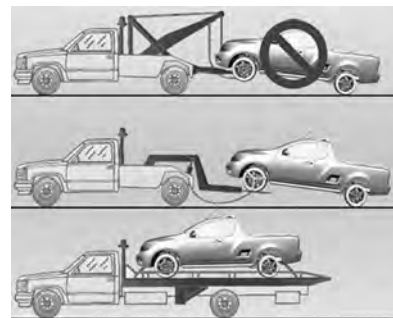

Em situações de emergência que exijam o reboque do veículo, procure, de preferência, empresas especializadas com carros-guincho ou a assistência oficial da rodovia, usando veículos de reboque que tenham apoio para as rodas ou plataforma para receber o automóvel.

#### Nota

Ao executar serviços de reboque (o veículo se levanta parcialmente na extremidade traseira ou dianteira), o



## 174 Cuidados com o veículo

veículo rebocado não deverá permanecer seguro pelo sistema da suspensão, pois haverá o risco de danificá-lo.

Em caso de uso de correntes ou de cintas para segurar o veículo, tome cuidado para não danificar a tubulação ou os chicotes elétricos.

### Cuidados com a aparência

#### Limpeza externa

Aqui você encontra informações sobre os cuidados periódicos com a aparência do seu veículo. Observá-los é pré-requisito para o atendimento em garantia de reclamações sobre o acabamento e a pintura interna e externa. As recomendações apresentadas nesta seção evitarão danos resultantes dos efeitos do meio ambiente a que o seu veículo ficar exposto

#### Limpeza externa

A melhor maneira de preservar o acabamento do veículo é lavá-lo com frequência.

#### Lavagem

- Não lave o veículo sob os raios diretos do sol.
- Primeiro remova a antena e levante os limpadores do para-brisa.

- Depois, remova a poeira, molhando toda a carroceria com água em abundância.
- Não jogue água diretamente no radiador para não empenar seu núcleo e, com isto, prejudicar a eficiência do sistema. Use apenas ar comprimido.
- Se desejar, aplique um detergente suave ou xampu e esfregue com uma esponja ou toalha macia. Retire todo detergente ou xampu antes de secar.
- Use uma escova ou toalha separada para limpar os vidros, a fim de não deixá-los engordurados.
- Limpe a borracha das palhetas com água em abundância e detergente suave.
- Pontos de óleo, asfalto ou lama da estrada podem ser removidos com solvente. É recomendável não lavar a carroceria inteira com o solvente.
- Depois de lavar, seque-a bem.

### **Aplicação de cera**

Aplique cera de silicone no veículo se notar gotas de água na pintura depois de enxaguar. Não aplique cera nos componentes plásticos ou de vidro, pois é difícil remover as manchas sobre eles.

### **Polimento**

Uma vez que a maioria dos polidores contém abrasivos, mande polir o veículo em um serviço especializado.

### **Riscos e corpos estranhos na pintura**

Qualquer lasca de pedra, rachadura ou arranhão profundo no acabamento deve ser prontamente reparado na Rede de Concessionárias ou Oficinas Autorizadas Chevrolet, pois o metal exposto sofre corrosão acelerada que pode se alastrar. Se você notar manchas de óleo ou piche, resíduos de pintura rodoviária, seiva de árvore, excremento de aves, produtos químicos de chaminés industriais, sal marinho e outras, mande-as remover o mais depressa

possível. Use solvente para remover manchas de óleo, piche e restos de tinta (consulte Lavagem, em Limpeza externa).

### **Embaixo do veículo**

Água salgada e outros agentes corrosivos podem acelerar a corrosão precoce e deteriorar as partes embaixo do veículo, como lonas de freio, a chapa do piso, painéis metálicos, sistemas do escapamento, braçadeiras, cabos do freio de estacionamento etc. Além disso, fragmentos do solo, lama e terra compactadas na abertura do para-lama acumulam umidade. Para reduzir os estragos, lave o veículo por baixo periodicamente para eliminar esses materiais.

### **Pulverização**

Não pulverize óleo embaixo do veículo. Além de segurar poeira da estrada, a pulverização estraga suportes, juntas, mangueiras etc.

### **Portas**

1. Lubrifique o cilindro das fechaduras com grafite em pó.

2. Lubrifique as portas e as dobradiças e batentes da tampa da mala e do capô.
3. As aberturas localizadas na parte inferior das portas deixam escapar a água das lavagens ou da chuva. Elas devem ficar desimpedidas, para evitar acúmulos capazes de provocar ferrugem.

### **Rodas de alumínio**

As rodas de alumínio recebem proteção similar à da pintura do veículo. Nunca use produtos químicos, polidores, abrasivos ou escovas, já que eles podem danificar a camada protetora da roda.

### **Compartimento do motor**

Nunca lave sem necessidade o compartimento do motor. Antes de lavar, proteja com plástico o alternador, a ignição eletrônica e o reservatório do cilindro mestre.

## 176 Cuidados com o veículo

### Limpeza interna

Cuidado
Muitos produtos de limpeza podem ser perigosos ou inflamáveis, ou também podem causar ferimentos ou danos ao seu veículo. Assim, ao limpar partes do acabamento, não use solventes voláteis, como a acetona, tiner, alvejante ou agentes redutores. Nunca use gasolina para limpeza.

#### Nota

Lembre-se de remover o mais rápido possível as manchas antes que permaneçam.

#### Carpets e estofamento

- Para bons resultados, passe o aspirador e escove o local.
- Para remover manchas ou sujeira leve, use uma escova ou uma esponja molhada em água com sabão neutro.

- Primeiro, use fita adesiva para remover o excesso de sujeira em manchas de gordura ou de óleo. Depois, esfregue com um pano úmido com benzina.
- Nunca aplique solvente de limpeza em excesso; ele vai penetrar no estofamento e causar estragos.

#### Painéis das portas, peças de plástico e vinil

- Use apenas um pano úmido e depois outro seco.
- Para remover manchas de graxa ou de óleo, use um pano úmido e sabonete dissolvido em água; depois, seque com um pano limpo.

#### Botões do console

Nunca use produtos de limpeza na região dos botões. Limpe-os com aspirador e um pano úmido.

#### Computador de bordo

Limpe com um pano seco, pois produtos químicos e mesmo a água podem danificar o sistema do computador de bordo.

### Cintos de segurança

Mantenha-os sempre longe de objetos cortantes ou pontiagudos. Inspeccione periodicamente as alças, as fivelas e os pontos de ancoragem. Se estiverem sujos, lave-os com sabão neutro e água morna. Mantenha-os limpos e secos.

### Vidros

- Para remover tabaco, camadas de poeira e vapores dos painéis de plástico, lave-os com frequência, passe uma camurça molhada em água e sabão.
- Nunca use limpadores abrasivos no vidro, pois eles podem riscar e danificar os vidros.

### Painel frontal

Cuidado
Quando exposta ao calor do sol por períodos prolongados, a região superior do painel de instrumentos e o interior do
(Continuação)

**Cuidado  
(Continuação)**

porta-luvas podem alcançar temperaturas de até 100°C. Desta forma, nunca use estas áreas para armazenar isqueiros, fitas adesivas, discos de computador, CDs, óculos escuros, etc. que possam distorcer ou mesmo inflamar quando expostos a altas temperaturas. Também há risco de danos aos próprios objetos e ao veículo.

## 178 Serviços e manutenção

### Serviços e manutenção

#### Informações gerais

Informações de serviço ..... 178

#### Manutenção preventiva

Manutenção preventiva ..... 181

#### Fluidos, lubrificantes e peças recomendadas

Fluidos e lubrificantes recomendados ..... 185

### Informações gerais

#### Informações de serviço

Para garantir o funcionamento econômico e seguro do veículo e conservar o seu valor, é de vital importância que todas as tarefas de manutenção sejam realizadas dentro dos intervalos especificados.

#### **Atenção**

Nunca efetue nenhum reparo ou ajuste no motor, no chassi ou em componentes de segurança do veículo por conta própria. Devido à falta de conhecimento você poderá infringir as leis de proteção ao meio ambiente ou de segurança. A execução inadequada do trabalho poderá comprometer a sua própria segurança e a de outros.

#### Injetores de combustível

Os injetores de combustível são autolimpantes e não precisam de limpeza periódica.

#### Inspeção especial:

Deve ser realizada no final do primeiro ano de uso ou quando o veículo completar 10.000 km rodados (o que ocorrer primeiro), sem nenhum custo para o proprietário - exceto pelos itens de consumo normais que são descritos no Certificado de garantia - veja as instruções sobre as

"Responsabilidades do proprietário". Esta inspeção pode ser realizada em qualquer Concessionária ou Oficina Autorizada da Rede Chevrolet, apresentando o bilhete encontrado no final do Certificado de garantia e considerando os limites de quilometragem indicados (ver instruções sobre Regras da garantia).

#### Teste de rodagem

Este teste é parte integrante do Plano de Manutenção Preventiva e deve ser realizado de preferência nos intervalos recomendados pelo Plano, de modo a detectar anormalidades e necessidades de ajuste que possam ser atendidas.

### **Antes do teste de rodagem:**

#### **No compartimento do motor**

1. Verifique possíveis vazamentos, corrija-os ou complete o nível:
  - Reservatório do lavador do para-brisa
  - Reservatório de gasolina do sistema de partida a frio (veículos com sistema ECONO.FLEX).
  - Reservatório do sistema de arrefecimento do motor
2. Verifique e corrija, se for o caso:
  - Conexões e passagens de chicotes da fiação
  - Fixação e passagem de mangueiras de sucção, combustível e do sistema de arrefecimento
3. Verifique peças frouxas e conserte-as, se for o caso.

### **Com o veículo no solo:**

Verifique o ajuste e corrija, se for o caso:

- Aperto dos parafusos das rodas
- Pressão e condição dos pneus (incluindo pneu reserva)
- Funcionamento de todos os acessórios e opcionais

### **Sob o veículo**

Inspeccione e corrija, se for o caso:

Chassi do veículo: possíveis avarias e elementos de fixação ausentes, frouxos ou danificados.

### **Durante o teste de rodagem:**

1. Faça o teste de rodagem de preferência dirigindo o veículo nos diferentes tipos de estradas e ruas mais representativos das suas condições reais de uso (asfalto, paralelepípedos, ladeiras, curvas fechadas etc.).

2. Verifique e corrija, se for o caso:

- Funcionamento do painel de instrumentos e das luzes indicadoras.
- Retorno automático da alavanca das luzes indicadoras dos sinalizadores de direção.
- Jogo do volante na posição central, retorno automático depois de girado e alinhamento durante percurso em linha reta.
- Desempenho do motor e do conjunto da transmissão em acelerações, desacelerações, marcha lenta, velocidade constante e redução de marchas.
- Eficiência dos freios de serviço e estacionamento.
- Estabilidade do veículo em curvas e em pavimento irregular.

3. Elimine ocasionais ruídos detectados durante o teste.

## 180 Serviços e manutenção

### Efetuação pelo proprietário:

- Verifique semanalmente o nível do líquido refrigerante no reservatório de expansão e complete, se for o caso, observando a marca indicada por uma seta próxima das palavras "Frio/Cold" ou "Kalt/Cold", que denota a capacidade máxima do reservatório. Com o motor frio, retire a tampa, adicione ao reservatório de expansão uma mistura de água potável e aditivo para radiador.

Especificação, concentração e período de troca do aditivo do radiador, consulte *Fluidos e lubrificantes recomendados* ⇨ 185.

- Verifique semanalmente o nível de óleo do motor e complete, se necessário.
- Verifique semanalmente o nível do reservatório do lavador do para-brisa e complete, se necessário.

- Verifique semanalmente a pressão dos pneus, inclusive a do pneu reserva.
- Pare o veículo e confira o funcionamento do freio de estacionamento.
- Inspeção semanalmente o reservatório de gasolina do sistema de partida a frio (veículos com sistema ECONO.FLEX).

### Intervalo máximo de troca do óleo do motor:

Troque com o motor quente, consulte *Fluidos e lubrificantes recomendados* ⇨ 185.

- A cada 5.000 km ou 6 meses, o que ocorrer primeiro, se o veículo trabalhar sob qualquer das condições de uso severo; veja "Condições de uso severo".
- A cada 10.000 km ou 12 meses, o que ocorrer primeiro, se não ocorrer nenhuma das condições de uso severo.
- Verifique vazamentos.

- Substitua o filtro na primeira troca de óleo do motor; deve-se fazer as seguintes trocas de filtro a cada duas trocas do óleo.

### Condições de uso severas:

As condições a seguir são consideradas uso severo:

- Quando a maioria dos percursos exige marcha lenta durante muito tempo ou funcionamento contínuo com baixa rotação frequente (como no "anda e para" do tráfego urbano).
- Quando a maioria dos percursos não passa de 6 km (trajeto curto) com o motor pouco aquecido.
- Operação frequente em estradas de terra e de areia.
- Operação frequente como trailer ou puxando reboque.
- Usado como táxi, veículo policial ou atividade similar.
- Quando o veículo permanece, com frequência, parado por mais de dois dias.

## Manutenção preventiva

<b>Atividades na revisão a cada 10.000 km ou um ano<sup>1</sup></b>	<b>1</b>	<b>2</b>	<b>3</b>	<b>4</b>	<b>5</b>	<b>6</b>	<b>7</b>	<b>8</b>	<b>9</b>	<b>10</b>
<b>Teste de rodagem</b>										
Inspeção o veículo quanto a anormalidades ocasionais. Após a inspeção execute um teste de rodagem.			X			X			X	
<b>Motor e transmissão<sup>2</sup></b>										
Pesquisar possíveis vazamentos no motor e na transmissão.	X	X	X	X	X	X	X	X	X	X
Velas de ignição: trocar.			X			X			X	
Correia sincronizadora: inspecione o estado e o funcionamento do tensionador automático.		X					X			
Correia sincronizadora: trocar					X					X
Correia dentada dos agregados ("acessórios"): inspecionar condição, trocar se necessário.					X					X
Óleo do motor: trocar.	Consulte o intervalo recomendado em <i>Óleo para motor</i> ⇨ 139									
Filtro de óleo: trocar elemento.	Consulte o intervalo recomendado em <i>Óleo para motor</i> ⇨ 139									
Óleo da transmissão: verificar o nível e completar, se for preciso.	X	X	X	X	X	X	X	X	X	X
Pedal da embreagem: conferir o livre curso.			X			X			X	
Filtro de ar: Inspeccionar condição e limpar, se for preciso.		X			X			X		







## 184 Serviços e manutenção

<b>Atividades na revisão a cada 10.000 km ou um ano<sup>1</sup></b>	<b>1</b>	<b>2</b>	<b>3</b>	<b>4</b>	<b>5</b>	<b>6</b>	<b>7</b>	<b>8</b>	<b>9</b>	<b>10</b>
<b>Sistema elétrico</b>										
Sistema elétrico: Usando o dispositivo "TECH 2", analisar os códigos de problema no sistema elétrico armazenados na memória do ECM.	X	X	X	X	X	X	X	X	X	X
Inspeção do equipamento de iluminação e sinalização.	X	X	X	X	X	X	X	X	X	X
Limpador e lavador do para-brisa: verificar condição das palhetas e lavá-las, se necessário.	X	X	X	X	X	X	X	X	X	X
Ajuste dos faróis: verificar regulagem.		X				X				X
Rearmar o alerta de inspeção do painel de instrumentos.	X	X	X	X	X	X	X	X	X	X
<sup>1</sup> O que ocorrer primeiro. <sup>2</sup> Verificar o nível dos líquidos e completar, se necessário, no final de todos os serviços. Para obter mais informações sobre a Revisão da Chevrolet, acesse o site <a href="http://www.chevrolet.com.br/revisao">www.chevrolet.com.br/revisao</a> e agende sua revisão on-line										



## Fluidos, lubrificantes e peças recomendadas

### Fluidos e lubrificantes recomendados

Use somente produtos que tenham sido testados e aprovados. Avarias resultantes do uso de materiais não aprovados não são cobertos pela garantia.

	Lubrificante/fluido	Inspeção do nível	Troca
Óleo do motor - motor ECONO.FLEX	Óleo especificado Dexos 1 ou equivalente de qualidade API SN, ILSAC GF5 ou superior e de viscosidade SAE 5W30 <sup>1)</sup> - peças genuínas GM ou ACDelco	Semanal	Consulte as instruções em <i>Óleo para motor</i> ⇨ 139
Transmissão	Óleo mineral para transmissão SAE 75W85 <sup>2)</sup> , engrenagem helicoidal, cor vermelha	Em todas as inspeções	Não requer troca
Freios	Fluido de freios DOT 4 ACDelco	Em todas as inspeções	Inspecionar o nível e, se estiver abaixo do mínimo no tanque, o vazamento deve ser consertado e o fluido substituído (obrigatório a cada 2 anos)
Caixa da direção hidráulica	Óleo Dexron II ACDelco <sup>2)</sup>	Em todas as inspeções	Não requer troca

## 186 Serviços e manutenção

	Lubrificante/fluido	Inspeção do nível	Troca
Sistema de arrefecimento	Água potável e aditivo para radiador <sup>2)</sup> (longa vida - cor laranja) ACDelco (proporção de 35% a 50% de aditivo)	Semanal	A cada 150.000 km ou 5 anos
Sistema de ar condicionado	Gás R134a	Eficiência do A/C verificada nas inspeções. Se necessário, dar nova carga de gás.	Não requer troca
Tanque de combustível para partida a frio (somente veículos com ECONO.FLEX)	Gasolina aditivada	Semanal	-

<sup>1</sup> O veículo é abastecido na fábrica com óleo DEXOS 1. Consulte *Óleo para motor* ⇨ 139.  
<sup>2</sup> A General Motors usa e recomenda fluidos e produtos químicos ACDelco ou Peças genuínas GM.

 **Atenção**

Os materiais operacionais são perigosos e podem ser venenosos. Manuseie com cuidado. Preste atenção nas informações contidas nos recipientes.

## 188 Especificações

### Especificações

#### Identificação do veículo

Número de identificação do veículo (VIN) .....	188
Plaqueta de identificação .....	189

#### Especificações do veículo

Dados do motor .....	190
Peso do veículo .....	193
Dimensões do veículo .....	194
Capacidades e especificações .....	196
Informações sobre os pneus .....	196
Pressão dos pneus .....	197
Dimensões para instalação do engate de reboque .....	198

### Identificação do veículo

#### Número de identificação do veículo (VIN)

##### Local do número do chassi

- Estampado: No piso, no lado direito do banco dianteiro do passageiro.
- Etiquetas autoadesivas: Na coluna da porta dianteira direita, no compartimento do motor (flange do painel interno do para-lama, do lado direito) e no piso, no lado direito do banco dianteiro do passageiro.
- No para-brisa, no vidro traseiro e nos vidros laterais.



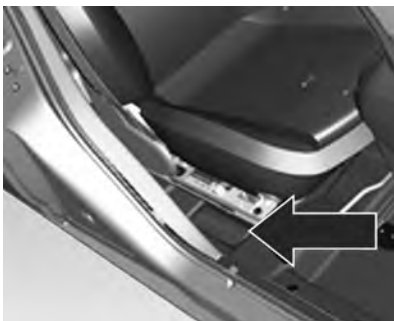

### Plaqueta de identificação

Localizada na coluna da porta  
dianteira direita.

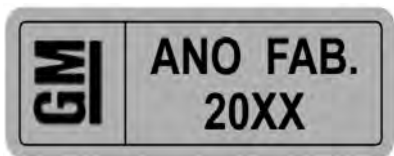



## 190 Especificações

### Especificações do veículo

#### Dados do motor

Motor	1.4L ECONO.FLEX
Combustível	Etanol / Gasolina
Tipo	Transversal dianteiro
Número de cilindros	4 em linha
Número de mancais	5
Sequência de ignição	1 – 3 – 4 – 2
Diâmetro do cilindro	77,6 mm
Curso do pistão	73,4 mm
Cilindrada	1,389 cm <sup>3</sup>
Marcha lenta	920 rpm (A/C desligado) 950 rpm (A/C ligado)
Taxa de compressão	12,4:1
Potência máxima líquida	94 CV (69,1 kW) a 6.200 rpm (Gasolina) 99 CV (72,8 kW) a 6.200 rpm (Etanol)
Torque máximo líquido	126 N•m (12,9 mkgf) a 3.200 rpm (Gasolina) 128 N•m (13 mkgf) a 3.200 rpm (Etanol)
Limite de rotações do motor	6.300 rpm
A/C = Ar condicionado	

<b>Transmissão</b>	<b>1.4L ECONO.FLEX</b>
1ª marcha	3,73:1
2ª marcha	1,96:1
3ª marcha	1,32:1
4ª marcha	0,95:1
5ª marcha	0,76:1
Marcha à ré	3,63:1
Diferencial	4,87:1

Para uma condução com menor consumo de combustível, o motorista deve seguir as seguintes recomendações de mudanças de marchas:

Velocidades recomendadas para mudança de marcha (MT)	<b>1.4L ECONO.FLEX</b>			
	Motor frio		Motor quente	
	Aceleração leve ou moderada (1)	Aceleração forte (2) (3)	Aceleração leve ou moderada (1)	Aceleração forte (2) (3)
1a > 2a	23	23	15	15
2a > 3a	35	35	28	28
3a > 4a	43	52	40	52
4a > 5a	53	68	50	68

(1) Aceleração leve ou moderada: acelerações utilizadas na condução do veículo no plano ou aclive com baixa inclinação.

(2) Aceleração forte: acelerações utilizadas na condução do veículo em aclives com elevada inclinação.

(3) Acelerações fortes caracterizadas nos 2º e 20º ciclos das normas brasileiras de emissões e consumo (ABNT NBR 6601 e 7024).

MT - Transmissão manual.

## 192 Especificações

Sistema elétrico	1.4L ECONO.FLEX
Bateria	42Ah
Alternador	80 A sem A/C 100 A com A/C
Velas	NGK BPR7E-D
Abertura dos eletrodos	0,8 – 0,9 mm
A/C = Ar condicionado HPS = Direção hidráulica	

Geometria da direção	Dianteiros	Traseiros	Diâmetro de giro (m)
Cambagem <sup>1</sup>	-1°35' a 0°04'	-2°12' a -1°00'	-
Cambagem transversal (esquerdo - direito) <sup>1</sup>	-0°45' a 0°45'	-0°45' a 0°45'	-
Cáster <sup>1</sup>	0°37' a 2°07'	-	-
Cáster transversal (esquerdo - direito) <sup>1</sup>	-0°45' a 0°45'	-	-
Ângulo de cambagem (esquerdo - direito) / 2 <sup>1</sup>	-	-0°18' a 0°18'	-
Convergência <sup>1</sup>	0°00' a 0°24'	0°00' a 0°50'	-
De parede a parede	-	-	11,6
Diâmetro do círculo de giro	-	-	11,3
<sup>1</sup> Peso embarcado (sem ocupação)			

<b>Freios</b>	
Tipo	Sistema de freios de circuito duplo com divisão diagonal
Dianteiros	Freio a disco
Traseiros	Freio a tambor
Fluido	Fluido para serviço pesado DOT 4 ACDelco
Freio de estacionamento	Mecânico, atuação nas rodas traseiras

<b>Peso do veículo</b>	<b>LS</b>		<b>Sport</b>
	<b>Versão básica</b>	<b>Versão completa</b>	<b>Versão completa</b>
Peso bruto total	1.857	1.857	1.857
Peso máximo permitido no eixo (dianteiro)	812	812	812
Peso máximo permitido no eixo (traseiro)	1.045	1.045	1.045
Peso bruto total combinado (reboque sem freio)	2.300	2.300	2.300
Peso bruto total combinado (com freio)	3.050	3.050	3.050
Carga útil	768	724	705
Peso embarcado (sem ocupação)	1.089	1.133	1.152
Peso em ordem de marcha (dianteiro)	645	685	698
Peso em ordem de marcha (traseiro)	444	448	454
Todas as medições são em kg.			

## 194 Especificações

### Dimensões do veículo

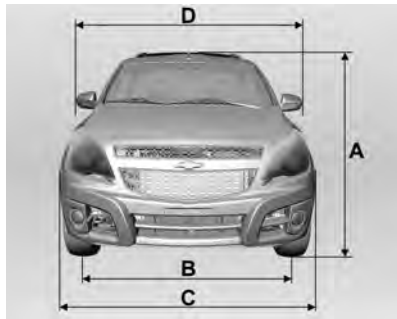

- A. Altura total até o teto:  
com pneus 175/70 R14 88T -  
1.578 mm  
com pneus 185/65 R15 92H -  
1.578 mm  
com pneus 195/55 R16 91H -  
1.578 mm

Altura total até a barra do teto:  
com pneus 175/70 R14 88T -  
1.630 mm  
com pneus 185/65 R15 92H -  
1.630 mm  
com pneus 195/55 R16 91H -  
1.630 mm

- B. Bitola:  
- Parte dianteira – 1.429 mm  
- Parte traseira – 1.439 mm
- C. Largura total – 1.700 mm
- D. Largura total (entre retrovisores)  
– 1.918 mm

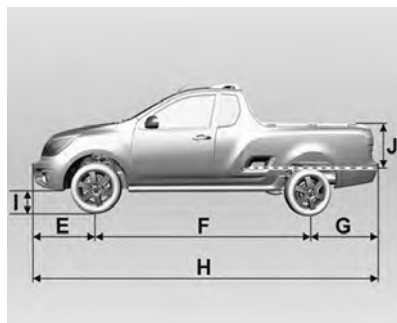

- E. Distância entre o centro da roda dianteira e o para-choque dianteiro – 844 mm
- F. Distância entre eixos – 2.669 mm
- G. Distância entre o centro da roda traseira e o para-choque traseiro – 1.001 mm
- H. Comprimento total – 4.514 mm
- I. Distância do solo:  
- com pneus 175/70 R14 88T -  
149,8 mm  
- com pneus 185/65 R15 92H -  
138,7 mm  
- com pneus 195/55 R16 91H -  
138,4 mm
- J. Altura do compartimento de carga - 525 mm (com proteção da caçamba - 508 mm)

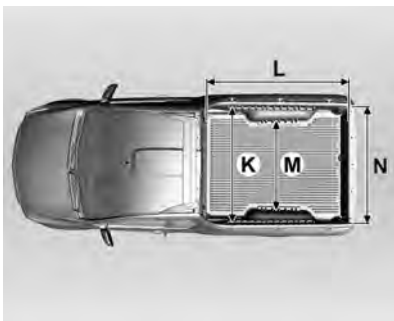

- K. Largura interna do compartimento de carga - 1.340 mm (com proteção da caçamba - 1.324 mm)
- L. Comprimento interno geral - 1.680 mm; (com proteção da caçamba - 1.636 mm)

- M. Largura entre os arcos das rodas - 1.119 mm; (com proteção da caçamba - 1.089 mm)
- N. Largura na superfície de carga - 1.324 mm

## 196 Especificações

### Capacidades e especificações

<b>CAPACIDADES DE FLUIDOS E LUBRIFICANTES</b>	
Carter (sem filtro de óleo)	3,25 l
Filtro de óleo	0,25 l
Câmbio manual	1,60 l
Sistema de arrefecimento	5,50 l
Sistema de freio	0,45 l
Lavador dos vidros	2,60 l
Fluido da direção hidráulica	0,95 l
Tanque de combustível	56 l
Reservatório de combustível para partida a frio ECONO.FLEX	0,50 l
Sistema de ar condicionado	400 g

### Informações sobre os pneus

<b>RODAS</b>	
Rodas	Aço estampado 5½J x 14 Aço estampado 6J x 15 Liga leve 6J x 16

<b>RODAS</b>	
Pneus	175/70 R14 88T 185/65 R15 92H 195/55 R16 91V
Pneu reserva <sup>1</sup>	Roda sobressalente (aço), aro 5½J x 14 com pneu radial 175/70 R14 88T
<sup>1</sup> Em veículos equipados com pneu reserva de uso temporário (diferente dos pneus de rodagem), recomenda-se não usá-lo em distâncias superiores a 100 km e velocidades superiores a 80 km/h nem incluí-lo nos rodízios devido à diferença de dimensões.	

### Pressão dos pneus

Pneus <sup>1</sup>	Carga normal (até dois passageiros)		Carga total	
	Dianteiros	Traseiros	Dianteiros	Traseiros
175/70 R14 88T 185/65 R15 92H 195/55 R16 91V	30 (210) <sup>2</sup>	34 (235) <sup>2</sup>	30 (210) <sup>2</sup>	45 (310) <sup>2</sup>

<b>Pneu reserva</b>	
175/70 R14 88T	45 (310) <sup>2</sup>
<sup>1</sup> Dados do pneu relativos a pneus frios. A pressão do pneu que aumenta na operação de condução não deve ser reduzida.	
<sup>2</sup> A primeira especificação é em Psi e a segunda, entre parênteses, é em kPa.	



## 198 Especificações

### Cuidado

Em veículos equipados com pneu reserva de uso temporário (diferente dos pneus de rodagem), recomenda-se utilizá-los em distâncias inferiores a 100 km e velocidades inferiores a 80 km/h, e não incluí-los no rodízio de pneus, devido à diferença de dimensões.

### Dimensões para instalação do engate de reboque



### Informações sobre a instalação do acoplamento do reboque traseiro

Os pontos de fixação do engate traseiro devem ficar dentro das regiões "A" da estrutura do veículo, como se vê na figura acima.

#### Nota

- Para sua própria segurança, respeite as instruções de instalação do fabricante do acoplamento do reboque traseiro.

- A conexão deficiente ou com defeito dos componentes elétricos (fiação, soquete, conectores etc.) poderá causar danos ao veículo e/ou ao acoplamento do reboque traseiro.
- Não deixe os acessórios do acoplamento do reboque conectados quando o motor do veículo for desligado, pois isso poderá causar a descarga da bateria do veículo.
- A instalação do acoplamento do reboque traseiro em veículos equipados com sensores de estacionamento (acessório da Chevrolet) exigirá a reprogramação desse sistema (consulte o manual do fabricante do sensor de estacionamento).
- Sempre observe a capacidade de tração máxima de reboque recomendada nesta Seção.

## Informações sobre a garantia

### Informações sobre a garantia

Informações sobre a garantia .....	199
Certificado de garantia internacional .....	201
Garantia do veículo .....	201
Mensagem importante aos proprietários... ..	202
Visão rápida da cobertura da garantia .....	202
Garantia limitada do veículo novo .....	203
Garantia limitada de peças e acessórios .....	205
Garantia limitada de corrosão perforante .....	206
Funcionamento da cobertura da garantia em país estrangeiro .....	210

## Informações sobre a garantia

### Certificado de garantia e Plano de Manutenção Preventiva\*

Leia com cuidado as instruções incluídas nesta seção, pois se relacionam diretamente à garantia do veículo.

Exija da sua Concessionária vendedora o preenchimento correto e completo do Quadro de Identificação localizado no final deste Manual, uma vez que dos informes nele registrados dependerá o processamento da Garantia, em suas várias fases.

Encontram-se nesta seção as definições das responsabilidades da Concessionária vendedora e da General Motors do Brasil Ltda. em relação ao veículo adquirido; também encontram-se as responsabilidades do comprador em relação ao uso e a manutenção do veículo, para ter direito à garantia oferecida.

Nesta seção, encontra-se o Quadro de controle das revisões coberta pelo Plano de Manutenção Preventiva. Após cada revisão, a Concessionária ou a Oficina Autorizada Chevrolet deverá carimbar, datar e assinar o quadro correspondente. Certifique-se de que o procedimento mencionado anteriormente tenha sido executado para poder comprovar, a qualquer momento, que o veículo recebeu os cuidados devidos.

Na seção "Serviços e Manutenção" deste manual encontram-se os itens a serem revisados, de acordo com o Plano de Manutenção Preventiva, assim como sua frequência.

Ao executar os serviços de manutenção descritos nesta seção, a Concessionária ou a Oficina Autorizada Chevrolet procederá como explicado no tópico anterior.

Nesta seção, encontra-se o cupom da 1ª revisão, a ser destacado somente ao executar o serviço correspondente. Não aceite o manual com as vias do cupom previamente destacadas.

## 200 Informações sobre a garantia

### Plano de Manutenção Preventiva\*

Nas páginas da seção "Serviços e Manutenção" deste Manual do proprietário, apresentamos um Plano de manutenção preventiva, que é oferecido como uma recomendação para que o proprietário possa conservar seu veículo em perfeitas condições de funcionamento.

Em relação à primeira revisão, leia com cuidado as informações aqui descritas sobre os itens e os serviços não cobertos pela Garantia.

Esclarecemos que o Plano de Manutenção Preventiva foi concebido para um veículo utilizado em condições normais de funcionamento.

Para outras condições consideradas severas, os intervalos entre as revisões devem ser proporcionalmente reduzidos, de acordo com a frequência e a intensidade do serviço severo ao qual se submete o veículo. Sob condições consideradas severas, é necessário revisar, limpar e/ou trocar com mais frequência os seguintes itens:

- Óleo lubrificante do motor e filtro do óleo (consulte *Óleo para motor* ⇨ 139).
- Elemento do filtro de ar do motor (consulte *Filtro de ar do motor* ⇨ 141).

Por exemplo, as condições de funcionamento a seguir são consideradas severas:

- Funcionamento constante em tráfego urbano lento, com paradas e partidas excessivas.
- Tração e reboque.
- Serviços de táxi e similares.

- Viagens frequentes de curta distância, sem que o motor alcance a temperatura de funcionamento normal.
- Viagens longas em estradas de terra e/ou areia (estradas irregulares, com areia ou lama excessiva).
- Funcionamento prolongado em marcha lenta.
- Quando o veículo permanece, com frequência, parado por mais de dois dias.

\* O Plano de manutenção preventiva se encontra discriminado neste Manual do proprietário, sendo aqui mencionado em virtude de sua vinculação com o processo de garantia. Ressaltamos que este Plano aplica-se a veículos que trabalham em condições normais de funcionamento. Veículos que trabalham em condições severas requerem uma redução proporcional da quilometragem indicada.

## Certificado de garantia internacional

A General Motors do Brasil, procurando sempre maneiras melhores de servir seus clientes, conta com um programa de cobertura de garantia para os países da América do Sul. Assim, se o veículo se encontrar ainda dentro do período de garantia, a Rede de Concessionárias Chevrolet dos países participantes oferecerão serviços sem nenhum custo.

Os países participantes deste programa são Argentina, Paraguai e Uruguai.

## Garantia do veículo

A Concessionária ou a Oficina Autorizada Chevrolet concede ao proprietário de um veículo Chevrolet, os seguintes direitos:

**Garantia:** De acordo com os termos do respectivo certificado inserido neste Manual.

### Revisão de manutenção

**preventiva:** Uma delas é executada antes da entrega do veículo e a

outra é executada no final do primeiro ano de uso ou a 10.000 km (o que ocorrer primeiro), sem nenhum custo para o proprietário (à exceção dos itens normais de desgaste - ver as instruções sobre "Mensagem importante aos proprietários..."). A primeira revisão especial será executada na Rede de Concessionárias ou Oficinas Autorizadas Chevrolet, mediante a apresentação do cupom encontrado no final desta seção, e respeitados os limites de quilometragem indicados (veja as instruções da Garantia limitada do veículo novo).

**Assistência técnica:** Na seção de Informações aos cliente, no início deste manual, encontram-se as diretrizes para garantir a máxima satisfação nos serviços e perguntas relacionadas à Rede de Concessionárias ou Oficinas Autorizadas Chevrolet.

**Orientação:** Na entrega de um automóvel novo, sobre:

- A. Itens de responsabilidade do proprietário, Garantia limitada do veículo novo e Termos da garantia.
- B. Manutenção preventiva.
- C. Uso correto dos comandos, dos indicadores e dos acessórios do veículo.

### Para adquirir estes direitos, é necessário

1. Que a Concessionária vendedora preencha corretamente a nota fiscal de venda, um documento que concede a garantia oferecida pela General Motors do Brasil Ltda.
2. O preenchimento correto do Quadro de identificação, que pode ser encontrado no final deste manual. Certifique-se de que a Concessionária vendedora assine, date e carimbe a tabela para

## 202 Informações sobre a garantia

conceder os direitos na Concessionária ou a Oficina Autorizada Chevrolet.

### Mensagem importante aos proprietários...

Para poder usufruir a garantia oferecida pela General Motors do Brasil Ltda. para o veículo, o proprietário deverá observar com atenção as instruções aqui indicadas, relativas à manutenção do veículo.

Durante a vigência desta garantia, as revisões de manutenção preventiva previstas no Plano de Manutenção Preventiva contido neste Manual do Proprietário deverão, obrigatoriamente, ser executadas em uma Concessionária Chevrolet ou Oficina Autorizada Chevrolet.

### Visão rápida da cobertura da garantia

Não existem quaisquer garantias com relação ao veículo adquirido, expressas ou inferidas, declaradas

pela Concessionária na condição de vendedora e prestadora de serviços, ou pela General Motors do Brasil Ltda., na condição de fabricante ou importadora, a não ser aquelas contra defeitos de material ou de manufatura estabelecidas no presente Termo de Garantia. Toda e qualquer reclamação do comprador quanto a falhas, defeitos e omissões verificados no veículo, durante a vigência desta garantia, somente será atendida mediante a apresentação da nota fiscal respectiva emitida pela Rede de Concessionárias Chevrolet, junto com o Manual do Proprietário preenchido corretamente, sendo estes os únicos documentos competentes para assegurar o atendimento, com exclusão de qualquer outro.

A General Motors do Brasil Ltda., garante que cada veículo novo de sua fabricação ou importação e entregue ao primeiro comprador por uma Concessionária Chevrolet, incluindo todo o equipamento e acessórios nele instalados na fábrica - é isento de defeitos de

material ou de manufatura, em condições normais de uso, transferindo-se automaticamente todos os direitos cobertos por esta garantia, no caso de o veículo vir a ser revendido, ao(s) proprietário(s) subsequente(s), até o término do prazo previsto neste termo.

A obrigação da General Motors do Brasil Ltda. limita-se ao conserto ou substituição de quaisquer peças que, dentro do período normal da Garantia a que aludem estes Termos, conforme a discriminação observada no tópico abaixo, sejam devolvidas a uma Concessionária ou uma Oficina Autorizada Chevrolet, em seu estabelecimento comercial, e cujo a inspeção revele satisfatoriamente a existência do defeito reclamado. O conserto ou substituição das peças defeituosas, de acordo com esta Garantia, será feito pela Concessionária ou a Oficina Autorizada Chevrolet, sem débito das peças e mão-de-obra por ela empregadas.

**A presente garantia inclui as garantias legais e a garantia contratual, e é concedida nas seguintes situações:**

- A. 12 meses ao comprador, se pessoa física ou jurídica, que use o veículo como destinatário final, à exceção daqueles que usem o veículo para serviços de transporte remunerado de pessoas ou bens; e
- B. 12 meses ou 50.000 km, o que ocorrer primeiramente, ao comprador, pessoa jurídica, que use o veículo para seu próprio negócio ou produção, ou ao comprador, pessoa física, que use o veículo em serviços de transporte remunerados de pessoas ou bens.

Esta garantia substitui definitivamente quaisquer outras garantias, expressas ou inferidas, incluindo quaisquer garantias implícitas quanto à comercialização ou à adequação do veículo para um fim específico, e quaisquer outras obrigações ou responsabilidade por parte do fabricante.

A General Motors do Brasil Ltda. reserva-se o direito de modificar as especificações ou de introduzir melhorias nos veículos, a qualquer momento, sem incorrer na obrigação de executar os mesmos procedimentos para veículos vendidos anteriormente.

**Os termos desta garantia não se aplicam nos seguintes casos:**

- A um veículo Chevrolet submetido a uso incorreto, negligência ou acidente;
- A veículo reparado ou modificado fora da Concessionária ou a Oficina Autorizada Chevrolet, de modo que, no julgamento do fabricante, tenha seu desempenho e sua segurança afetados negativamente;
- A serviço de manutenção regular (como: ajuste do motor, limpeza do sistema de combustível, alinhamento da direção, balanceamento das rodas e ajustes dos freios e da embreagem);

- Substituição de itens de manutenção normal (como: velas de ignição, filtros, correias, escovas do alternador e do motor de partida, discos e pastilhas de freio, sistema da embreagem (platô, discos e rolamentos), buchas da suspensão, amortecedores, rolamentos de uso geral e vedadores), quando tal reposição seja executada junto com serviços de manutenção regulares;
- Desgaste normal de itens de estofamentos e de guarnições, devido a desgaste ou a exposição a intempéries.

**Garantia limitada do veículo novo**

1. **Preparação antes da entrega:**  
Para certificar-se de obter a máxima satisfação com o veículo novo, a Concessionária vendedora submeteu o veículo a uma revisão de entrega cuidadosa, de acordo com o

## 204 Informações sobre a garantia

programa de inspeção de veículos novos, como recomendado pelo fabricante.

- 2. Identificação do proprietário:** O Quadro de identificação do veículo e do proprietário, que pode ser encontrado no final deste manual, preenchido de maneira correta e assinado pela Concessionária vendedora, é usado para apresentar o proprietário à Rede de Concessionárias ou Oficinas Autorizadas Chevrolet em todo o território nacional e, junto com o Aviso de Venda, emitido pela Concessionária vendedora, permite receber todos os serviços indicados nestas regras.
- 3. Garantia:** De acordo com os termos da garantia indicados, o proprietário receberá os serviços cobertos pela garantia na Concessionária ou a Oficina Autorizada Chevrolet.

- 4. Primeira revisão (especial do Plano de manutenção preventiva relacionada a 1 ano de uso ou 10.000 km):** O cupom correspondente autoriza o proprietário a receber todos os serviços correspondentes, em qualquer Concessionária ou Oficina Autorizada Chevrolet, apresentando o Manual do Proprietário. A 1ª revisão deve ser executada dentro de 12 meses a partir da data da venda ao primeiro comprador, com uma tolerância de 30 dias a mais ou a menos, ou dentro da faixa de 9.000 a 11.000 km, o que ocorrer primeiro. A mão-de-obra é gratuita para o proprietário, que é responsável somente pelos custos relacionados aos itens de desgaste normal (ver instruções detalhadas em Mensagem importante aos proprietários...).

- 5. É responsabilidade do proprietário:** Proporcionar manutenção apropriada para o veículo, o que não somente reduz os custos operacionais, mas também ajuda a impedir mau funcionamento devido a negligência, que não é coberto pela garantia. Assim, para a própria proteção do proprietário, procurar sempre a Concessionária ou a Oficina Autorizada Chevrolet para executar a revisão programada, como descrito no Plano de Manutenção Preventiva, porque a garantia somente será aplicável com a apresentação do Manual do Proprietário, com todos os quadros correspondentes das revisões devidamente preenchidos de maneira correta e assinados pela Concessionária ou a Oficina Autorizada Chevrolet que executar os serviços.

## **Garantia limitada de peças e acessórios**

### **Itens e serviços não cobertos pela Garantia**

Para os itens previstos na primeira revisão de Manutenção Preventiva, a mão-de-obra de verificação é gratuita, desde que seja executada dentro do período de garantia ou da quilometragem estipulada como indicado nas Regras da Garantia, à exceção das despesas, incluindo-se as de mão-de-obra, relacionadas aos itens normais de desgaste, danos e outras falhas de funcionamento causados por terceiros.

Os itens e os serviços contidos nesta categoria são descritos abaixo:

- Óleos e fluidos em geral
- Filtros em geral
- Serviços relacionados ao Plano de Manutenção Preventiva
- Vidros

### **Peças e componentes com desgaste natural**

Algumas partes e componentes podem sofrer desgaste natural (em diferentes níveis), independentemente do uso do veículo, de acordo com a operação à qual o veículo é submetido, e tem cobertura da garantia complementar à garantia legal de 90 dias (vide tabela a seguir) para defeitos de fabricação a partir da data ou compra. Em caso de defeito de fabricação (após confirmação de que não foram sujeitos a uso abusivo), as peças ou os componentes serão substituídos.

Em qualquer outra situação, a substituição seguirá a orientação específica do fabricante e todas as despesas serão de responsabilidade do proprietário.



## 206 Informações sobre a garantia

Item	Cobertura total da garantia (garantia legal de 90 dias inclusa)
Limpadores de vidros / Pastilhas de freio	6 meses ou 5.000 km, o que ocorrer primeiro
Bateria	12 meses
Escovas do alternador / Lâmpadas / Sistema de embreagem (volante do motor, placa de pressão, disco e rolamento	12 meses ou 10.000 km, o que ocorrer primeiro
Buchas de suspensão / Discos de freio / Rolamentos de roda	12 meses ou 20.000 km, o que ocorrer primeiro
Amortecedores de choque / Lonas de freio / Pneus	12 meses ou 30.000 km, o que ocorrer primeiro
Bucha do mecanismo de pneu reserva (Spin Activ) / Cintos / Bujões a vela	12 meses ou até a manutenção preventiva (vide tabela na seção Serviços e Manutenção), o que ocorrer primeiro

A lâmpada de LED não é um item de desgaste normal e, assim, segue os termos de garantia do veículo.

### Bateria

A bateria tem garantia de doze (12) meses, independentemente do tipo de uso do veículo. Não são

cobertos pela garantia casos caracterizados como uso inadequado, como mencionado no item "Os termos desta garantia não são aplicáveis nos seguintes casos", consulte *Visão rápida da cobertura da garantia* ⇨ 202.

## Garantia limitada de corrosão perforante

### Garantia adicional de oxidação da carroceria

Além da garantia legal e contratual, a General Motors do Brasil Ltda. assegura a carroceria do veículo contra qualquer corrosão perforante decorrente de defeitos na fabricação, montagem ou material, por um período de 4 (quatro) anos a partir da data de término da garantia contratual conferida ao veículo.

Para efeitos da presente garantia adicional, corrosão perforante significa a corrosão proveniente de qualquer defeito na fabricação ou na montagem do veículo, ou ainda, qualquer defeito nos materiais que ocorram no interior da chapa de metal e se estendam para o exterior.

A garantia adicional aqui conferida consiste no reparo de qualquer componente da carroceria que apresente corrosão perforante

gerada na fabricação, montagem ou materiais, sempre que tais causas forem reconhecidas pelo fabricante.

- A garantia adicional se aplica à execução pendente de eventuais inspeções na carroceria, conforme os termos **especificados no plano de manutenção** durante os termos desta garantia adicional, bem como o preenchimento do "Controle de inspeções da carroceria e manutenção preventiva" na data da inspeção pela Rede de Concessionárias Chevrolet. O não cumprimento das inspeções mencionadas cancelará automaticamente esta garantia adicional.
- O proprietário é responsável por providenciar as inspeções da carroceria a cada 12 (doze) meses, a partir da data da compra do veículo, sendo aceita uma tolerância de 30 (trinta) dias antes ou após a data especificada para inspeção na Rede de Concessionárias Chevrolet.

#### **Esta garantia adicional não se aplicará nas seguintes condições:**

- Danos totais ou parciais causados ao veículo, em que a carroceria do veículo não tenha sido reparada de acordo com os procedimentos do fabricante e as normas técnicas.
- Danos decorrentes de reparos na carroceria realizados por outra oficina que não da Rede de Concessionárias Chevrolet;
- Corrosão provocada ou decorrente da montagem de algum acessório não homologado pela General Motors do Brasil Ltda.;
- Danos decorrentes de influências externas anormais, tais como, mas não limitadas a: impactos, efeitos de substâncias químicas, ações ambientais e resíduos de qualquer origem animal ou vegetal.
- Modificações feitas nas características originais da pintura do veículo.

#### **Nota**

Rodas e elementos mecânicos não são considerados partes integrantes da carroceria.

- **Qualquer inspeção na carroceria deve ser feita sem custos, desde que todos os cronogramas especificados sejam seguidos. Qualquer custo relacionado aos materiais utilizados, reparos necessários e mão-de-obra relativos aos reparos necessários serão responsabilidade do proprietário.**

#### **Garantia especial**

Como um complemento à garantia legal e contratual, a General Motors do Brasil Ltda. assegura o reparo das peças listadas abaixo, que integram as peças do motor e da transmissão do veículo, por um período de 2 (dois) anos a partir da data de término da garantia contratual conferida ao veículo.

## 208 Informações sobre a garantia

**Cobertura:** Peças do motor e da transmissão cobertas sob esta garantia adicional:

- Motor: cabeçote do cilindro, pistões, anéis, eixo de manivelas, eixo de comandos, bomba de água, módulo de injeção eletrônica, bomba de combustível, arranque, alternador.
- Transmissão: engrenagens, anéis de sincronização, rolamentos, diferencial.

**Esta garantia não cobrirá nenhum item de manutenção que esteja sujeito ao desgaste natural e que esteja expressamente listado neste Manual do proprietário.**

**Condições:** A Garantia especial aqui conferida é aplicável mediante o cumprimento das seguintes condições pelo proprietário:

- A. Inspeções semestrais são realizadas por Concessionárias ou Oficinas Autorizadas Chevrolet na data apropriada, independentemente da milhagem do veículo;
- B. Inspeções periódicas são realizadas conforme o Plano de manutenção preventiva especificado neste Manual;
- C. Todas as recomendações necessárias para um veículo ser mantido em condições de uso adequadas pelas Concessionárias ou pelas Oficinas Autorizadas Chevrolet são observadas no momento da realização de inspeções semestrais e inspeções periódicas.

Nenhum custo de mão de obra em relação às inspeções semestrais será cobrado do proprietário.

O proprietário será responsável por todos os custos decorrentes de reparos preventivos (mão de obra e peças de reposição) recomendados pela Concessionária ou pela Oficina Autorizada Chevrolet, conforme julgado necessário para manter o veículo em perfeitas condições de uso, desde que não sejam cobertos pela garantia legal e contratual e/ou pela Garantia especial de motor e transmissão aqui conferidas.

**Inspeções semestrais:** As inspeções semestrais em relação aos itens incluídos na tabela abaixo devem ser verificadas:

## Informações sobre a garantia 209

Inspeção geral	em xx meses <sup>1</sup>					
	6	12	18	24	30	36
Verificação do funcionamento apropriado do motor e da transmissão, mangueiras e tubos, chicotes de fios, conectores, fusíveis, baterias e qualquer sinal de vazamento no sistema de arrefecimento e lubrificação do motor, transmissões ou danos gerais.	X	X	X	X	X	X
<b>Itens a serem inspecionados</b>						
Líquido de arrefecimento do motor - verificar e completar, se necessário.	X	X	X	X	X	X
Correia dentada - verificar condição e a tensão correta.	X	X	X	X	X	X
Pastilhas de freio e disco - verificar se há desgaste.	X	X	X	X	X	X
Fluido de freios - verificar se há desgaste.	X	X	X	X	X	X
<sup>1</sup> A partir da data de compra de um veículo novo						

**Tolerância:** As inspeções semestrais necessárias para manter a Garantia especial aqui conferida podem ser realizadas em até 30 (trinta) dias antes ou após a data especificada.

No caso de a inspeção semestral implícita nesta garantia especial ser realizada no momento da inspeção periódica, ambas as inspeções deverão ser realizadas pela Concessionária ou pela Oficina

Autorizada Chevrolet simultaneamente. Nesse caso, o carimbo e assinatura devem ser colocados nas Tabelas de controle deste Manual do proprietário (em relação a Inspeções periódicas e Inspeções semestrais).

No caso de a data da inspeção periódica não coincidir com a da inspeção semestral (incluindo a

tolerância permitida), as duas inspeções deverão ser realizadas separadamente.

## 210 Informações sobre a garantia

### Cancelamento automático da

**Garantia especial:** A Garantia especial aqui concedida será cancelada quando:

- A. o proprietário não providenciar as inspeções semestrais, na data devida;
- B. o proprietário não providenciar as informações periódicas na data devida;
- C. o proprietário não autorizar a realização de algum serviço recomendado/reposição de peças conforme necessário para manter o veículo em perfeitas condições de uso, conforme determinado pela Concessionária ou pela Oficina Autorizada Chevrolet no momento das inspeções semestrais e periódicas.

### Observações finais

1. A Garantia especial aqui concedida é atribuída ao veículo, independentemente do número de proprietários para os quais ele venha a ser vendido, juntamente com os termos de sua validade, desde que todas as condições estabelecidas no presente documento sejam observadas.
2. O Chevrolet Road Service estendido é oferecido nos procedimentos estabelecidos no Manual fornecido ao proprietário, em Condições gerais do programa, e desde que sejam observadas todas as condições estabelecidas neste documento em relação a uma Garantia especial.

### Funcionamento da cobertura da garantia em país estrangeiro

Para aproveitar as vantagens dos direitos da garantia nos países mencionados acima, deverão ser preenchidos todos os procedimentos listados na "Garantia limitada do veículo novo" e na "Visão rápida da cobertura da garantia" neste manual.

A revisão de Manutenção Preventiva deve ser executada em Concessionárias localizadas em território brasileiro.

## Informações ao consumidor

### Informações ao consumidor

Escritórios de assistência ao cliente .....	211
Programa de Assistência na Estrada .....	211

## Informações ao consumidor

### Escritórios de assistência ao cliente

### Escritórios de assistência ao cliente



É possível entrar em contato diretamente com a General Motors sem custo de qualquer lugar do país pelo telefone:

- **Brasil 0800-702-4200**
- **Argentina 0800-888-2438**

- **Uruguai 0800-24389**
- **Chile 800-800115**

Para agilizar a assistência do CRC, tenha em mãos as seguintes informações:

- Número de identificação do veículo - VIN (número do chassi)
- Número do CPF/CNPJ do cliente

### Programa de Assistência na Estrada

#### Chevrolet Road Service

O Manual de Condições Gerais do Programa Road Service está inserido no kit de informações gerais, fornecido ao proprietário do veículo Chevrolet.



## 212 Informações ao consumidor

---

Para obter mais informações sobre as Revisões Chevrolet, acesse [www.chevrolet.com.br/revisao](http://www.chevrolet.com.br/revisao) e programe a revisão on-line.

### Nível de ruído

Este veículo está em conformidade com as Resoluções CONAMA 01/93, 08/93 e 272/00, e com a Instrução Normativa do IBAMA n 28/02 sobre controle da poluição sonora para veículos automotores. Limite máximo de ruído para fiscalização (com o veículo parado):

Veículo	dB(A)
1.4L ECONO.FLEX	80,6 a 4.650 rpm

É importante executar o serviço de manutenção completamente de acordo com as **programações de serviço** para manter o veículo dentro dos padrões antipoluentes.

## Índice

### A

Acessórios e alterações .....	131
Agendamento de manutenção	
Fluidos e lubrificantes	
recomendados .....	185
Manutenção preventiva .....	181
Airbags	
Interruptor de desativação .....	47
Luz Indicadora .....	68
Verificação do sistema .....	44
Amaciamento de	
veículo novo .....	116
Amaciamento, Veículo Novo ....	116
Antifurto	
Sistema de travamento .....	29
Ao carregar o veículo .....	59
Apoios de cabeça .....	37
Aquecimento .....	95
Ar condicionado .....	97
Áreas de armazenamento	
Área de carga .....	56
Informações sobre	
disposição de cargas no	
veículo .....	59
Painel de instrumentos .....	53
Porta-luvas .....	54
Sistema de bagageiro	
do teto .....	59

Armazenamento do veículo .....	134
Assistência ao cliente	
Escritórios .....	211
Atenção	
Cuidado e perigo .....	3
Luz do Sistema de Freio .....	70
Automático	
Controle de iluminação .....	83
Travas das portas .....	28
Avisos	
Pisca-alerta .....	86

### B

Bancos	
Ajuste, dianteiro .....	38
Apoios de cabeça .....	37
Encosto rebatível .....	40
Bancos dianteiros	
Ajustes .....	38
Bateria .....	149
Interruptor de desconexão ....	133
Partida do motor com	
cabos auxiliares .....	171
Proteção de Energia .....	91
Bebês e crianças menores,	
proteções .....	50
Buzina .....	64



## 214 Índice

### C

Calhas do compartimento de bagagem e ganchos .....	57
Calota da roda .....	168
Capacidades e especificações .....	196
Capô .....	136
Carga	
Área .....	56
Central de relés, Fusíveis .....	161
Certificado de garantia internacional .....	201
Chaves .....	22
Cinto de três pontos .....	42
Cintos de segurança .....	41
Como usar os cintos de segurança corretamente .....	41
Cuidados .....	43
Três pontos .....	42
Uso durante a gravidez .....	43
Cluster de instrumentos .....	66
Cluster, Instrumentos .....	66
Cobertura de operação em outros países .....	210
Comandos do volante .....	92
Combustível	
Abastecendo o tanque .....	127
Aditivos .....	125

Combustível (Continuação)	
Economia, Condução para	
Maior .....	101
Luz de advertência de nível de combustível baixo .....	72
Medidor .....	67
Substituição do filtro .....	127
Como usar os cintos de segurança corretamente .....	41
Como utilizar este Manual .....	2
Compartimento .....	56
Bagagem .....	55
Carga .....	56
Compartimento de bagagem .....	55
Compartimento de Carga .....	56
Compartimento de carga .....	29
Compartimentos de carga	
Compartimento de bagagem .....	55
Compartimento de Carga .....	29, 56
Extintor de incêndio .....	58
Veículo .....	134
Condução	
Ambiente .....	100
Defensiva .....	102
Estradas em regiões montanhosas .....	114
Fora de estrada .....	107

Condução (Continuação)	
Maior Economia de Combustível .....	101
Rodovias Molhadas .....	110
Se o Veículo Atolar .....	115
Configurações de memória .....	25
Configurações de memória .....	25
Controle de velocidade de cruzeiro .....	124
Luz .....	72
Controle do veículo .....	102
Controle remoto .....	23
Rádio .....	23
Controles	
Direção .....	92
Controles das luzes externas .....	81
Conversor catalítico .....	119
Crianças maiores, proteções .....	49
Cuidado, perigo e atenção .....	3
Cuidados com a aparência	
Externa .....	174
Interior .....	176
<b>D</b>	
Dados do motor .....	190
Difusores de ar ajustáveis .....	98
Difusores de ar fixos .....	98

Dimensões	Especificações (Continuação)	Faróis (Continuação)
Instalação do engate de	Pressão dos pneus ..... 197	Faróis, sinalizadores de
reboque ..... 198	Especificações e	direção, marcador lateral
Veículo ..... 194	Capacidades ..... 196	e luzes de
Dimensões do veículo ..... 194	Espelhos	estacionamento ..... 154
Dimmer ..... 91	Convexo ..... 31	Halógeno ..... 153
Direção ..... 106	Elétrico ..... 32	Lampejador dos faróis ..... 85
Ajuste da roda ..... 63	Espelhos escamoteáveis ..... 33	Luz indicadora de farol alto
Fluido, Hidráulica ..... 146	Manual ..... 32	aceso ..... 72
Direção defensiva ..... 102	Retrovisor manual ..... 33	Sentinela crepuscular
Direção, Sinalizadores ..... 87	Espelhos convexos ..... 31	(Twilight Sentinel) ..... 85
Dispositivo de retenção para	Espelhos escamoteáveis ..... 33	Substituição de lâmpadas .... 152
crianças	Espelhos manuais ..... 32	Faróis de neblina
Bebês e crianças novas ..... 50	Espelhos retrovisores ..... 33	Dianteiros ..... 88
Crianças mais velhas ..... 49	Estacionamento ..... 118	Substituição de lâmpadas .... 155
Sistemas ..... 51	Freio ..... 123	Traseiros ..... 89
<b>E</b>	Sobre Materiais	Farol de neblina
Elétrico	Combustíveis ..... 118	Luz ..... 72
Espelhos ..... 32	Estradas em regiões	Ferramentas ..... 163
Fluido da direção ..... 146	montanhosas ..... 114	Filtro
Proteção, Bateria ..... 91	Extintor de incêndio ..... 58	Substituição (Combustível) ... 127
Vidros ..... 34	<b>F</b>	Filtro,
Encosto rebatível ..... 40	Faróis	Limpador de ar do motor .... 141
Energia	Comutador de Farol Alto/	Fluido
Tomadas ..... 65	/Baixo ..... 84	Direção elétrica ..... 146
Especificações	Controle automático de	Freios ..... 147
Informações sobre os	iluminação ..... 83	Lavador do para-brisa ..... 147
pneus ..... 196		

## 216 Índice

Fluidos e lubrificantes	
recomendados .....	185
Fora de estrada .....	107
Condução .....	107
Freio	
Luz de advertência do	
sistema .....	70
Freios .....	122
Antiblocante .....	122
Estacionamento .....	123
Fluido .....	147
Frenagem .....	105
Fusíveis .....	158
Central de relés .....	161
<b>G</b>	
Ganchos e calhas do	
compartimento de bagagem ....	57
Garantia do veículo .....	201
Garantia limitada	
Corrosão perfurante .....	206
Peças e acessórios .....	205
Garantia limitada de	
corrosão perfurante .....	206
Garantia limitada de peças e	
acessórios .....	205
Garantia limitada do	
veículo novo .....	203

Gravidez, uso de cintos de	
segurança .....	43

### H

Hodômetro	
Percurso .....	66
Hodômetro parcial .....	66
Horário .....	65

### I

Identificação do veículo	
Placa .....	189
Iluminação	
Controle de Iluminação .....	89
Dimmer .....	91
Entrada .....	91
Iluminação de entrada .....	91
Imobilizador .....	30
INFOCARD .....	23
Informações	
Serviço .....	178
Informações de serviço .....	178
Informações sobre a	
garantia .....	199
Certificado de garantia	
internacional .....	201
Cobertura de operação em	
outros países .....	210

Informações sobre a	
garantia (Continuação)	
Garantia limitada de	
corrosão perfurante .....	206
Garantia limitada de peças	
e acessórios .....	205
Garantia limitada do	
veículo novo .....	203
Mensagem importante aos	
proprietários .....	202
Resumo da cobertura .....	202
Veículo .....	201
Informações sobre disposição	
de cargas no veículo .....	59
Informações sobre emissões ....	135
Informações sobre os pneus ....	196
Interruptor de desconexão	
da bateria .....	133
Interruptores	
Desativação do airbag .....	47
Introdução .....	2

### L

Lâmpadas	
Controles Externos .....	81
Farol de neblina .....	88
Indicador de defeito .....	69
Interior .....	90, 158
Lanternas traseiras .....	155

Lâmpadas (Continuação)		Luzes internas ..... 90
Neblina traseira ..... 89	Luz indicadora da lanterna de neblina ..... 72	<b>M</b>
Placa de licença ..... 157	Luz indicadora de farol alto	Manutenção
Lampejador dos faróis ..... 85	aceso ..... 72	Operação regular do ar
Lanterna de neblina ..... 72, 89	Luz indicadora de funcionamento incorreto ..... 69	condicionado ..... 99
Lanternas	Luz indicadora do sistema de carga ..... 69	Manutenção preventiva ..... 181
Comutador de Farol Alto/	Luzes	Medidores
/Baixo ..... 84	Advertência da Temperatura do Líquido de	Combustível ..... 67
Controle automático ..... 83	Arrefecimento do Motor ..... 71	Hodômetro parcial ..... 66
Lampejador dos faróis ..... 85	Advertência do Sistema de Freio ..... 70	Sinalizador de direção ..... 68
Lanternas traseiras ..... 155	Advertência do sistema de freios antiblocantes (ABS) ..... 70	Tacômetro ..... 67
Levantamento do veículo, pneus ..... 133	Controle de velocidade de cruzeiro ..... 72	Temperatura do Líquido de Arrefecimento do Motor ..... 68
Limpador/Filtro de ar, Motor ..... 141	Farol alto aceso ..... 72	Velocímetro ..... 66
Limpeza	Farol de neblina ..... 72	Mensagem importante
Limpeza externa ..... 174	Indicação do Airbag ..... 68	Proprietários ..... 202
Limpeza interna ..... 176	Lanterna de neblina ..... 72	Mensagens
Líquido de arrefecimento	Luz de advertência de nível de combustível baixo ..... 72	Veículo ..... 77
Luz de Advertência da Temperatura do Motor ..... 71	Porta entreaberta ..... 73	Mostrador digital com funções múltiplas (DIC) ..... 73
Medidor de Temperatura do Motor ..... 68	Pressão de óleo do motor ..... 71	Motor
Motor ..... 141	Sistema de carregamento ..... 69	Em funcionamento
Líquido do lavador ..... 147	Verificação do sistema ..... 70	Enquanto Estiver Estacionado ..... 120
Luz de advertência de nível de combustível baixo ..... 72		Limpador/Filtro de ar ..... 141
Luz de verificação do sistema ... 70		Líquido de arrefecimento ..... 141

## 218 Índice

Motor (Continuação)		
Luz de Advertência da		
Temperatura do Líquido de		
Arrefecimento .....	71	
Luz de pressão .....	71	
Luz de verificação e revisão		
em breve .....	69	
Medidor de Temperatura do		
Líquido de Arrefecimento		
do Motor .....	68	
Superaquecimento .....	143	
Ventoinha .....	145	
Vista geral do		
compartimento .....	138	
<b>O</b>		
Óleo		
Luz de pressão .....	71	
Motor .....	139	
Operação regular do ar		
condicionado .....	99	
Outros itens de reparo		
Sistema de ar condicionado .....	97	
<b>P</b>		
Painel de instrumentos		
Porta-Objetos .....	53	
Para-brisa		
Limpador/lavador .....	64	
Para-sóis .....	36	
Partida do motor com cabos		
auxiliares .....	171	
Perigo, atenção e cuidado .....	3	
Peso do veículo .....	193	
Pesos		
Veículo .....	193	
Pisca-alerta, Sinalizador de		
Advertência .....	86	
Plaqueta de identificação .....	189	
Pneu furado		
Trocando .....	168	
Pneus		
Inspeção .....	165	
Levantamento do veículo .....	133	
Qual o momento para		
substituir os pneus .....	167	
Rodízio .....	166	
Trocando .....	168	
Pneus e rodas .....	163	
Pneus diferentes .....	167	
Porta		
Luz indicadora de porta		
aberta .....	73	
Porta-copos .....	55	
Porta-luvas .....	54	
Portas		
Sistema central de		
travamento .....	26	
Travas manuais das portas .....	26	
Posições da ignição .....	116	
Pressão		
Pneu .....	197	
Pressão dos pneus .....	197	
Programa de Assistência na		
Estrada .....	211	
Programa de Assistência,		
Estrada .....	211	
<b>Q</b>		
Qual o momento para		
substituir os pneus .....	167	
<b>R</b>		
Rádio AM/FM .....	93	
Rádios		
Rádio AM/FM .....	93	
Reboque		
Dimensões para instalação		
do engate .....	198	
Veículo .....	173	
Relógio .....	65	
Reparo		
Luz de revisão em breve .....	69	
Reservatório de partida a frio ...	126	

Rodas e pneus .....	163
Rodízio, pneus .....	166
Rodovias	
Como Conduzir, Molhadas .....	110

## **S**

Sentinela crepuscular (Twilight Sentinel) .....	85
Serviço .....	99
Acessórios e alterações .....	131
Serviços e manutenção	
Informações de serviço .....	178
Sinalizador de advertência (pisca-alerta) .....	86
Sinalizador de direção .....	68
Sinalizadores de direção e de mudança de pista .....	87
Sistema	
Bagageiro .....	59
Sistema central de travamento .....	26
Sistema de aquecimento e ventilação .....	95
Sistema de áudio	
Suporte de antena fixo .....	94
Sistema de bagageiro do teto .....	59
Sistema de freios	
antiblocantes (ABS) .....	122
Luz de advertência .....	70

Sistema de ventilação e de ar condicionado	
Aquecimento e ventilação .....	95
Sistema elétrico	
Central de relés .....	161
Fusíveis .....	158
Sistemas antifurto	
Imobilizador .....	30
Sistemas de travamento, antifurto .....	29
Substituição da palheta do limpador .....	151
Substituição da palheta, Limpador .....	151
Substituição de lâmpadas	
Faróis .....	152
Faróis de neblina .....	155
Faróis halógenos .....	153
Faróis, sinalizadores de direção, marcador lateral e luzes de estacionamento .....	154
Lâmpadas da placa de licença .....	157
Lanternas traseiras .....	155
Luzes internas .....	158
Superaquecimento, Motor .....	143

## **T**

Tacômetro .....	67
Tampas	
Roda .....	168
Tanque de combustível	
Partida a frio .....	126
Tomadas	
Energia .....	65
Transmissão manual .....	121
Travas	
Porta automática .....	28
Porta manual .....	26
Sistema central de travamento .....	26
Triângulo de segurança .....	57
Triângulo, Segurança .....	57

## **V**

Veículo	
Controle .....	102
Mensagens .....	77
Número de identificação (VIN) .....	188
Reboque .....	173
Veículo Atolado .....	115
Veículo em funcionamento	
Enquanto Estiver	
Estacionado .....	120
Velocímetro .....	66

## 220 Índice

---

Ventilação	
Difusores de ar fixos .....	98
Regulagem do ar .....	98
Ventoinha	
Motor .....	145
Verificar	
Luz do motor .....	69
Vidros	
Elétrico .....	34
Manual .....	34
Vidros de acionamento	
manual .....	34
Visão geral	
Painel de instrumentos .....	62
Visão geral do painel de	
instrumentos .....	62

## Quadro de Controle das Revisões

### Instruções para uso

A Concessionária deverá carimbar e assinar o quadro correspondente a cada revisão que efetuar, indicando a quilometragem, o nº da Ordem de Serviço e a data em que o serviço foi executado. Caso o veículo pertença ao programa exclusivo para frotas e/ou locadoras de veículos, consulte o livreto "Guia de Revisões Específico para Frotas". Para maiores informações, entre em contato com uma concessionária Chevrolet.

### Revisão de Entrega

Data: ..... / ..... / .....

Carimbo Concessionária

O. S.: ..... km: .....

### 1ª Revisão Especial aos 10.000 km

Data: ..... / ..... / .....

Carimbo Concessionária

O. S.: ..... km: .....

### 2ª Revisão aos 20.000 km

Data: ..... / ..... / .....

Carimbo Concessionária

O. S.: ..... km: .....

### 3ª Revisão aos 30.000 km

Data: ..... / ..... / .....

Carimbo Concessionária

O. S.: ..... km: .....

### 4ª Revisão aos 40.000 km

Data: ..... / ..... / .....

Carimbo Concessionária

O. S.: ..... km: .....

### 5ª Revisão aos 50.000 km

Data: ..... / ..... / .....

Carimbo Concessionária

O. S.: ..... km: .....

### 6ª Revisão aos 60.000 km

Data: ..... / ..... / .....

Carimbo Concessionária

O. S.: ..... km: .....

### 7ª Revisão aos 70.000 km

Data: ..... / ..... / .....

Carimbo Concessionária

O. S.: ..... km: .....



## Quadro de Controle das Revisões

<p style="text-align: center;"><b>8ª Revisão aos 80.000 km</b></p> <p>Data: ..... / ..... / .....</p> <div style="border: 1px solid black; width: 80%; margin: 10px auto; text-align: center; padding: 5px;">Carimbo Concessionária</div> <p>O. S.: ..... km: .....</p>	<p style="text-align: center;"><b>9ª Revisão aos 90.000 km</b></p> <p>Data: ..... / ..... / .....</p> <div style="border: 1px solid black; width: 80%; margin: 10px auto; text-align: center; padding: 5px;">Carimbo Concessionária</div> <p>O. S.: ..... km: .....</p>	<p style="text-align: center;"><b>10ª Revisão aos 100.000 km</b></p> <p>Data: ..... / ..... / .....</p> <div style="border: 1px solid black; width: 80%; margin: 10px auto; text-align: center; padding: 5px;">Carimbo Concessionária</div> <p>O. S.: ..... km: .....</p>
<p style="text-align: center;"><b>11ª Revisão aos 110.000 km</b></p> <p>Data: ..... / ..... / .....</p> <div style="border: 1px solid black; width: 80%; margin: 10px auto; text-align: center; padding: 5px;">Carimbo Concessionária</div> <p>O. S.: ..... km: .....</p>	<p style="text-align: center;"><b>12ª Revisão aos 120.000 km</b></p> <p>Data: ..... / ..... / .....</p> <div style="border: 1px solid black; width: 80%; margin: 10px auto; text-align: center; padding: 5px;">Carimbo Concessionária</div> <p>O. S.: ..... km: .....</p>	<p style="text-align: center;"><b>13ª Revisão aos 130.000 km</b></p> <p>Data: ..... / ..... / .....</p> <div style="border: 1px solid black; width: 80%; margin: 10px auto; text-align: center; padding: 5px;">Carimbo Concessionária</div> <p>O. S.: ..... km: .....</p>
<p style="text-align: center;"><b>14ª Revisão aos 140.000 km</b></p> <p>Data: ..... / ..... / .....</p> <div style="border: 1px solid black; width: 80%; margin: 10px auto; text-align: center; padding: 5px;">Carimbo Concessionária</div> <p>O. S.: ..... km: .....</p>	<p style="text-align: center;"><b>15ª Revisão aos 150.000 km</b></p> <p>Data: ..... / ..... / .....</p> <div style="border: 1px solid black; width: 80%; margin: 10px auto; text-align: center; padding: 5px;">Carimbo Concessionária</div> <p>O. S.: ..... km: .....</p>	<p style="text-align: center;"><b>16ª Revisão aos 160.000 km</b></p> <p>Data: ..... / ..... / .....</p> <div style="border: 1px solid black; width: 80%; margin: 10px auto; text-align: center; padding: 5px;">Carimbo Concessionária</div> <p>O. S.: ..... km: .....</p>

## Quadro de Controle das Trocas de Óleo do Motor

### Instruções para uso

A Concessionária deverá carimbar e assinar o quadro correspondente a cada Troca de Óleo que efetuar, indicando a quilometragem, o nº da Ordem de Serviço e a data em que o serviço foi executado. Caso o veículo pertença ao programa exclusivo para frotas e/ou locadoras de veículos, consulte o livreto "Guia de Revisões Específico para Frotas". Para maiores informações, entre em contato com uma concessionária Chevrolet.

### Troca de Óleo aos 5.000 km

Data: ..... / ..... / .....

Carimbo Concessionária

O. S.: ..... km: .....

### Troca de Óleo aos 10.000 km

Data: ..... / ..... / .....

Carimbo Concessionária

O. S.: ..... km: .....

### Troca de Óleo aos 15.000 km

Data: ..... / ..... / .....

Carimbo Concessionária

O. S.: ..... km: .....

### Troca de Óleo aos 20.000 km

Data: ..... / ..... / .....

Carimbo Concessionária

O. S.: ..... km: .....

### Troca de Óleo aos 25.000 km

Data: ..... / ..... / .....

Carimbo Concessionária

O. S.: ..... km: .....

### Troca de Óleo aos 30.000 km

Data: ..... / ..... / .....

Carimbo Concessionária

O. S.: ..... km: .....

### Troca de Óleo aos 35.000 km

Data: ..... / ..... / .....

Carimbo Concessionária

O. S.: ..... km: .....

**Quadro de Controle das Trocas de Óleo do Motor**

<p><b>Troca de Óleo aos 40.000 km</b></p> <p>Data: ..... / ..... / .....</p> <p>Carimbo Concessionária</p> <p>O. S.: ..... km: .....</p>	<p><b>Troca de Óleo aos 45.000 km</b></p> <p>Data: ..... / ..... / .....</p> <p>Carimbo Concessionária</p> <p>O. S.: ..... km: .....</p>	<p><b>Troca de Óleo aos 50.000 km</b></p> <p>Data: ..... / ..... / .....</p> <p>Carimbo Concessionária</p> <p>O. S.: ..... km: .....</p>
<p><b>Troca de Óleo aos 55.000 km</b></p> <p>Data: ..... / ..... / .....</p> <p>Carimbo Concessionária</p> <p>O. S.: ..... km: .....</p>	<p><b>Troca de Óleo aos 60.000 km</b></p> <p>Data: ..... / ..... / .....</p> <p>Carimbo Concessionária</p> <p>O. S.: ..... km: .....</p>	<p><b>Troca de Óleo aos 65.000 km</b></p> <p>Data: ..... / ..... / .....</p> <p>Carimbo Concessionária</p> <p>O. S.: ..... km: .....</p>
<p><b>Troca de Óleo aos 70.000 km</b></p> <p>Data: ..... / ..... / .....</p> <p>Carimbo Concessionária</p> <p>O. S.: ..... km: .....</p>	<p><b>Troca de Óleo aos 75.000 km</b></p> <p>Data: ..... / ..... / .....</p> <p>Carimbo Concessionária</p> <p>O. S.: ..... km: .....</p>	<p><b>Troca de Óleo aos 80.000 km</b></p> <p>Data: ..... / ..... / .....</p> <p>Carimbo Concessionária</p> <p>O. S.: ..... km: .....</p>

**Controle de Revisões e Manutenções Preventivas de Carroceria****1º ANO (Entre o 11º e 13º mês)**

O. S.: \_\_\_\_\_

km: \_\_\_\_\_ Data: \_\_\_\_ / \_\_\_\_ / \_\_\_\_

\_\_\_\_\_  
Assinatura e carimbo da Concessionária**Comentários**

---

---

---

---

---

\_\_\_\_\_  
Assinatura do Cliente**2º ANO (Entre o 23º e 25º mês)**

O. S.: \_\_\_\_\_

km: \_\_\_\_\_ Data: \_\_\_\_ / \_\_\_\_ / \_\_\_\_

\_\_\_\_\_  
Assinatura e carimbo da Concessionária**Comentários**

---

---

---

---

---

\_\_\_\_\_  
Assinatura do Cliente

## Controle de Revisões e Manutenções Preventivas de Carroceria

3º ANO (Entre o 35º e 37º mês)	Comentários
O. S.: _____	_____
km: _____ Data: ____ / ____ / ____	_____
_____	_____
_____	_____
_____	_____
_____	_____
Assinatura e carimbo da Concessionária	Assinatura do Cliente

4º ANO (Entre o 47º e 49º mês)	Comentários
O. S.: _____	_____
km: _____ Data: ____ / ____ / ____	_____
_____	_____
_____	_____
_____	_____
_____	_____
Assinatura e carimbo da Concessionária	Assinatura do Cliente

## Quadro de Controle das Inspeções Semestrais

### 1ª Inspeção

**06 meses (Obrigatória)**

\_\_\_\_\_

Data

\_\_\_\_\_

Assinatura e carimbo da Concessionária  
ou Oficina Autorizada

### 2ª Inspeção

**12 meses (Obrigatória)**

\_\_\_\_\_

Data

\_\_\_\_\_

Assinatura e carimbo da Concessionária  
ou Oficina Autorizada

### 3ª Inspeção

**18 meses (Obrigatória)**

\_\_\_\_\_

Data

\_\_\_\_\_

Assinatura e carimbo da Concessionária  
ou Oficina Autorizada

## Quadro de Controle das Inspeções Semestrais

### 4ª Inspeção

**24 meses (Obrigatória)**

\_\_\_\_\_

Data

\_\_\_\_\_

Assinatura e carimbo da Concessionária  
ou Oficina Autorizada

### 5ª Inspeção

**30 meses (Obrigatória)**

\_\_\_\_\_

Data

\_\_\_\_\_

Assinatura e carimbo da Concessionária  
ou Oficina Autorizada

### 6ª Inspeção

**36 meses (Opcional)**

\_\_\_\_\_

Data

\_\_\_\_\_

Assinatura e carimbo da Concessionária  
ou Oficina Autorizada

**1ª REVISÃO (ESPECIAL)****VEÍCULO VIN**

Proprietário: .....  
Executada aos: ..... km    Data: ..... / ..... / .....  
Concessionária: .....  
Cidade: .....    Estado: .....

Declaro ter sido atendido quanto aos serviços de revisão especial previstos no "Plano de Manutenção Preventiva" deste Manual.

**1ª VIA**.....  
Assinatura do proprietário

Sr. Concessionário Vendedor:

Este cupom é comprovante de que a Revisão Especial foi executada a contento. Portanto, em seu interesse, peça ao cliente para assiná-lo e guarde-o em seu arquivo.

Os serviços correspondentes a esta revisão estão indicados no "Plano de Manutenção Preventiva", deste Manual.

**IMPORTANTE:** Caso o veículo atendido tenha sido vendido por outra Concessionária, envie-lhe a 1ª via deste cupom e guarde a 2ª como comprovante.



**1ª REVISÃO (ESPECIAL)****VEÍCULO VIN**

Proprietário: .....  
Executada aos: ..... km      Data: ..... / ..... / .....  
Concessionária: .....  
Cidade: .....      Estado: .....

Declaro ter sido atendido quanto aos serviços de revisão especial previstos no "Plano de Manutenção Preventiva" deste Manual.

**2ª VIA**.....  
**Assinatura do proprietário****Sr. Concessionário Vendedor:**

Vimos informar a V. Sa. que executamos os serviços de Revisão Especial ao término do primeiro ano de uso ou aos 10.000 km (o que ocorreu primeiro) no veículo identificado no verso, pelo que lhe solicitamos, através deste, providenciar o correspondente reembolso.

Atenciosamente,

Carimbo da  
Concessionária .....  
Atendedora      Assinatura da Concessionária Atendedora

## Termo de Recebimento e Ciência

Declaro por intermédio do presente que recebi da Concessionária \_\_\_\_\_  
\_\_\_\_\_ o Manual do Proprietário e toda literatura  
relativa ao veículo modelo \_\_\_\_\_  
\_\_\_\_\_, chassi \_\_\_\_\_, que adquiri  
nesta data.

Declaro também que fui informado (a) que as condições da Revisão Chevrolet estão disponíveis no site [www.chevrolet.com.br](http://www.chevrolet.com.br) e li e estou ciente dos termos e condições constantes do Certificado de Garantia, Condições Gerais do Chevrolet Road Service e demais literaturas.

Local: \_\_\_\_\_ Data: \_\_\_\_ / \_\_\_\_ / \_\_\_\_

Nome do comprador: \_\_\_\_\_

R.G. ou C.P.F. \_\_\_\_\_

Endereço: \_\_\_\_\_

Telefone: ( \_\_\_\_\_ ) \_\_\_\_\_

Assinatura:

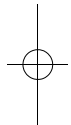

## QUADRO DE IDENTIFICAÇÃO DO PROPRIETÁRIO

NÚMERO DE SÉRIE DO VEÍCULO

DATA DA VENDA

VALIDADE DA GARANTIA

DE

À

OU

KM

NOME DO 1º PROPRIETÁRIO

NOME DO 2º PROPRIETÁRIO

NOME DO 3º PROPRIETÁRIO

FINALIDADE DE UTILIZAÇÃO

Destinatário final

Comercial

VELOCÍMETRO SUBSTITUÍDO EM

COM

KM

Carimbo da  
Concessionária

CONCESSIONÁRIA VENDEDORA

Nº

ENDEREÇO

CEP

CIDADE

ESTADO

CNPJ

INSCR. EST.

TELEFONE

NOTA FISCAL DE VENDA

DATA

ASSINATURA

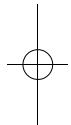

## QUADRO DE INFORMAÇÕES GERAIS – MONTANA

Este quadro de informações foi elaborado para facilitar a consulta das especificações mais utilizadas.

### Pneus

**Calibragem:** Deve ser feita com os pneus frios.

Pressão dos pneus em condições de carga psi (kPa)						
Pneus	Até 2 pessoas		Capacidade total		Pneu reserva	Pressão psi (kPa)
	Dianteiros	Traseiros	Dianteiros	Traseiros		
175/70 R14 88T	30 (210)	34 (235)	30 (210)	45 (310)	175/70 R14 88T	45 (310)

Pressão dos pneus em condições de carga psi (kPa)						
Pneus	Até 2 pessoas		Capacidade total		Pneu reserva de uso temporário	Pressão psi (kPa)
	Dianteiros	Traseiros	Dianteiros	Traseiros		
185/65 R15 92H	30 (210)	34 (235)	30 (210)	45 (310)	175/70 R14 88T	45 (310)
195/55 R16 91V						

### Óleo do motor

#### Período de troca

- A cada **5.000 km** ou **6 meses**, o que ocorrer primeiro, se o veículo estiver sujeito a **CONDIÇÕES SEVERAS DE USO** (verifique maiores detalhes no manual do proprietário).
- A cada **10.000 km** ou **12 meses**, o que ocorrer primeiro, se nenhuma das condições de uso severo ocorrerem.

#### Tipos de óleos especificados

Óleo especificado Dexos 1 ou equivalente de qualidade API SN, ILSAC GF5 ou superior e de viscosidade SAE 5W30.

**Quantidade de óleo no cárter do motor:** 3,25 litros (sem a troca do filtro)  
3,50 litros (com a troca do filtro)

### Combustível

Recomendamos o uso de um frasco de aditivo Flexpower ACDelco, a cada 4 tanques ou 200L de combustível. Nunca utilize aditivo específico para gasolina no etanol ou vice-versa.