

---

## Índice

Introdução .....	2
Resumo .....	6
Chaves, portas e vidros .....	43
Bancos e dispositivos de segurança .....	66
Compartimentos de carga .....	87
Comandos e controles .....	96
Luzes .....	125
Conforto e conveniência .....	134
Sistema de ventilação e ar condicionado .....	174
Condução e operação .....	181
Cuidados com o veículo .....	219
Serviços e manutenção .....	274
Especificações .....	284
Garantia .....	298
Informações ao cliente .....	305
Índice alfabético .....	310

## Introdução

Combustível  
Óleo do motor

Designação

Classificação

Viscosidade

Pressão dos pneus

Tamanho do pneu

Dianteiro

Traseiro

Peso

Capacidade de peso bruto do veículo

-Peso em ordem de marcha, modelo básico

= Carga

## Dados específicos do veículo

Anote as especificações do seu veículo na página anterior para que estejam sempre disponíveis. Estas informações estão disponíveis nas seções "Serviços e Manutenção" e "Especificações", bem como na plaqueta de identificação do veículo.

## Introdução

Seu veículo foi projetado para ser uma combinação de tecnologia avançada, segurança, cuidado com o meio ambiente e economia.

Este Manual do proprietário fornece todas as informações necessárias para capacitar sua direção com segurança e eficiência.

Certifique-se de que seus passageiros conheçam o possível risco de acidentes e ferimentos que podem ocorrer devido ao uso inadequado deste veículo.

Siga sempre as leis e normas específicas do país em que se encontra. Essas leis podem diferir das informações contidas neste manual.

Quando este Manual do Proprietário se refere a uma visita à oficina, recomendamos sua Concessionária ou Oficinas Autorizadas Chevrolet.

Todas as Concessionárias e Oficinas Autorizadas Chevrolet fornecem serviço de primeira classe a preços razoáveis. Os mecânicos experientes treinados pela Chevrolet trabalham de acordo com instruções específicas da Chevrolet.

O pacote com a literatura do cliente deverá sempre ser mantido à mão no veículo.

## Como utilizar este manual

- Este manual descreve todas as opções e recursos disponíveis para este modelo. **Certas descrições, incluindo aquelas de funções de exibição e do menu, poderão não se aplicar ao veículo devido à variação de modelo,**

## especificações do país, equipamentos especiais ou acessórios.

- A seção "Resumo" fornecerá uma visão geral inicial.
- O índice, no início deste manual, mostra onde estão as informações em cada capítulo.
- O índice permite procurar informações específicas.
- O Manual do proprietário utiliza as especificações de fábrica do motor. As especificações de venda correspondentes podem ser encontradas no capítulo "Especificações".
- As direções indicadas, por ex. esquerda, direita ou dianteira, traseira, sempre se relacionam ao sentido de condução.
- As telas de exibição do veículo poderão não suportar seu idioma específico.
- As mensagens exibidas e classificações internas estão escritas em **negrito**.

## 4 Introdução

### Perigo, atenção e cuidado

#### Perigo

O texto marcado com  **Perigo** fornece informações sobre risco de ferimentos fatais. A inobservância dessas informações pode colocar a vida em perigo.

#### Atenção



O texto marcado com  **Atenção** fornece informações sobre risco de acidente ou ferimento. A inobservância dessas informações pode causar ferimentos.

#### Cuidado

O texto marcado com **Cuidado** fornece informações sobre danos possíveis ao veículo. A

inobservância dessas informações pode causar danos ao veículo.

### Símbolos

As referências de páginas são indicadas com .  significa "consulte a página".

Desejamos que desfrute do prazer de dirigir este veículo.

**Chevrolet**



## Resumo

### Informações básicas de condução

#### Informação geral

- Este veículo tem uma garantia de 3 anos, de acordo com os termos descritos no Manual do Proprietário.
- As revisões periódicas devem ser executadas a cada período de 12 meses ou 10.000 km dirigidos; a primeira revisão é especial.
- O consumo de combustível varia de acordo com o uso do veículo, as condições de tráfego, hábitos de direção, manutenção preventiva, entre outros fatores.
- Trocar o óleo do motor, como recomendado no Manual do Proprietário, e dirigir o veículo de maneira adequada ajuda a propiciar um uso econômico.

#### Verifique o porta-luvas do veículo quanto ao

- Manual do Proprietário
- INFOCARD com o número de identificação do veículo (VIN) e os códigos da chave e do imobilizador do motor.

- Manual básico sobre segurança no tráfego
- Chevrolet Road Service - Livroto de condições gerais
- Rede de Concessionárias Chevrolet - Folheto informativo

#### Verificações periódicas

##### A cada semana, o proprietário deverá:

- Verificar o nível do fluido de arrefecimento no tanque de expansão do sistema de arrefecimento. Consulte o Manual do Proprietário para obter mais informações.
- Verificar o nível do óleo do motor e enchê-o até o nível, se necessário.
- Verifique o nível do reservatório do lavador do para-brisa e do vidro traseiro (caso exista) e reabasteça, se necessário.
- Verifique a calibragem dos pneus, incluindo o pneu reserva.

- Sempre que estacionar o carro, verifique se o freio de estacionamento está funcionando adequadamente.
- Verifique o nível da gasolina no reservatório do sistema de partida a frio.

### ECOTEC 6

#### Economia em seu bolso

Os veículos equipados com o motor ECOTEC 6 1.8 l podem ser reabastecidos com etanol e/ou gasolina, em qualquer proporção.

Considerando as diferenças nos preços dos combustíveis em todo o Brasil, e levando em consideração que o consumo de etanol é 30% superior ao da gasolina, recomendamos fazer os seguintes cálculos para determinar qual combustível fornece mais economia.

Preço do etanol ÷ Preço da gasolina =  
 = resultado x 100 =  
 = Resultado final.

Caso o resultado final seja inferior a 70, é melhor reabastecer com etanol, para obter maior economia.

Para facilitar sua decisão ao reabastecer, use o gráfico mostrado na capa interna deste manual do proprietário.

#### Siga as instruções:

No gráfico, localize os valores correspondentes aos preços de etanol e gasolina.

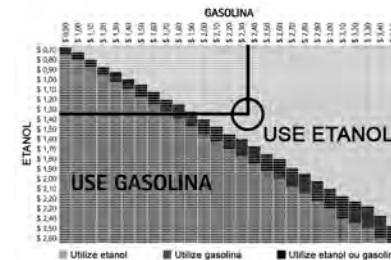

Se a linha cruzada correspondente a esses valores estiver na área cinza claro do gráfico, reabasteça com etanol; por outro lado, se a linha

cruzada estiver localizada na área cinza escuro do gráfico, reabasteça com gasolina. A área preta do gráfico mostra que não há nenhuma diferença entre reabastecer com etanol ou com gasolina.

#### ⚠ Atenção

O consumo de combustível depende de vários fatores, como hábitos de condução, densidade e fluxo do tráfego, topografia, clima, condições de carga, pressão dos pneus, qualidade do combustível etc.

#### Capacidades e especificações do óleo para motor

Carter (sem filtro de óleo) = 4,25 litros  
 Carter (com filtro de óleo) = 4,5 litros

#### Especificação do óleo para motor

Óleo especificado Dexos 1 ou equivalente de qualidade API SN, ILSAC GF5 ou superior e viscosidade SAE 5W30.

### **Óleo para motor - troca**

Troque o óleo para motor com o motor quente, a cada 5.000 km ou 6 meses, o que ocorrer primeiro, se o veículo funcionar em alguma das condições de uso severas.

O uso severo considera as seguintes condições:

- Quando a maioria dos percursos exige marcha lenta durante muito tempo ou funcionamento contínuo com baixa rotação frequente (como no "anda e para" do tráfego urbano denso).
- Quando a maioria dos percursos não passa de 6 km (trajeto curto) com o motor pouco aquecido.
- Operação frequente em estradas de terra e areia.
- Operação frequente como trailer ou puxando reboque.
- Usado como táxi, veículo policial ou atividade similar.
- Quando o veículo permanece, com frequência, parado por mais de dois dias.

Troque o óleo para motor com o motor quente, a cada 10.000 km ou 12 meses, o que ocorrer primeiro, caso não ocorra nenhuma das condições severas de uso.

### **Filtro de óleo - Substituição**

Substitua o filtro de óleo a cada 10.000 km ou a cada 12 meses, o que ocorrer primeiro.

#### **Nota**

Substitua o filtro de óleo preferivelmente na Concessionária ou oficina autorizada Chevrolet.

### **Motor**

Um pequeno aumento na rotação da marcha lenta com o motor frio é normal, que se estabiliza em breve.

Um ventilador elétrico do motor sob o capô pode ligar mesmo quando o motor não estiver funcionando, e pode causar ferimento. Mantenha as mãos, roupas e ferramentas distantes de qualquer ventilador elétrico sob o capô.

### **Tanque de combustível da partida a frio**



Verifique semanalmente o nível do tanque de combustível e certifique-se de mantê-lo sempre cheio para partidas a frio.

O reservatório de partida a frio deverá ser sempre abastecido com gasolina de boa qualidade e, de preferência, com aditivo.



**Abastecimento do tanque**

A portinhola do bocal de abastecimento de combustível só pode ser aberta se o veículo estiver destravado. Libere a portinhola do bocal de abastecimento de combustível empurrando a portinhola.



A tampa pode ficar pendurada no suporte da portinhola.

**Pneus**

Pneus	Até 3 ocupantes
Dianteiros <sup>)</sup>	32 (220) <sup>)</sup>
Traseiros <sup>)</sup>	32 (220) <sup>)</sup>

Pneus	Carga máxima
Dianteiros <sup>)</sup>	32 (220) <sup>)</sup>
Traseiros <sup>)</sup>	32 (220) <sup>)</sup>
Estepe	
T115/70R16 92M <sup>)</sup>	60 (420) <sup>)</sup>

<sup>)</sup> Os dados referem-se a pneus frios. A pressão do pneu que aumenta na operação de condução não deve ser reduzida.

<sup>)</sup> A primeira especificação é em lbf/pol<sup>2</sup> e a segunda, entre parênteses, é em kPa.

### Travas das portas

#### Chave de ignição do tipo canivete



Pressione o botão para estendê-la. Para dobrar a chave, pressione o botão primeiro.

### Controle remoto

#### ■ Modelo Hatch



#### ■ Modelo Sedan



Usado para operar:

- Sistema central de travamento
- Sistema de alarme antifurto
- Compartimento de carga (somente para modelo sedan)

O controle remoto tem um alcance de aproximadamente 20 metros. Esse alcance pode ser afetado por influências externas.

Os sinalizadores de advertência (pisca-alerta) confirmam a operação.

Manuseie com cuidado, proteja-o contra umidade e altas temperaturas e evite uma operação desnecessária.

## Destravamento

### Controle remoto



Pressione o botão 1.

É configurável destravar somente a porta do motorista ao pressionar o botão 1 uma vez e destravar todas as portas, o compartimento de carga e a portinhola do bocal de abastecimento do tanque de combustível ao pressionar o botão 1 duas vezes.

As configurações podem ser alteradas no menu **Definições** ou **Configurações** no Visor de Informações. Personalização do veículo ⇨ 118.

### Sistema eletrônico de chave



Pressione o interruptor na maçaneta da porta para destravar o veículo e puxe a maçaneta para abrir a porta, ou pressione o botão sob a tampa do porta-malas para abri-la.

A chave eletrônica deve ficar do lado externo do veículo, dentro de uma distância de aproximadamente um metro.

Isso é configurável para travar somente a porta do motorista ou todas as portas.

## 12 Resumo

As configurações podem ser alteradas no menu **Definições** ou **Configurações** no Visor de Informações. Personalização do veículo ↗ 118.

### Nota

- Quando uma porta está aberta, não é possível travar ou destravar as portas pressionando o interruptor na maçaneta da porta.
- Não coloque a chave eletrônica no compartimento de carga ou em frente ao Info-Display.

### Travamento

#### Controle remoto

Fecha as portas, a tampa do compartimento de carga e a portinhola do bocal de abastecimento do tanque de combustível.

Pressione o botão .

Se a porta do motorista não abrir adequadamente, o sistema central de travamento destravar somente a porta do motorista. O sistema antifurto não será ativado.

### Sistema eletrônico de chave



Pressione o interruptor na maçaneta de uma das portas.

A chave eletrônica deve ficar do lado externo do veículo, dentro de uma distância de aproximadamente um metro. A outra chave eletrônica não deve estar dentro do veículo.

O veículo só poderá ser destravado depois de 3 segundos. Nesse tempo, é possível verificar se o veículo está travado.

### Nota

- O veículo não é travado automaticamente.

- O sistema de travamento central das portas não tem a função de levantamento dos vidros da porta quando ativado, portanto eles deverão ser totalmente levantados antes de acionar o sistema.
- Quando uma porta está aberta, não é possível travar ou destravar as portas pressionando o interruptor na maçaneta da porta.

### Tampa do compartimento de carga

#### Modelo Hatch



Após destravar as portas, pressione o botão abaixo da maçaneta e abra a tampa do compartimento de carga.

#### Modelo Sedan



Depois de destravar as portas, pressione o botão sob a guarnição da tampa do compartimento de carga ou o botão  no controle remoto até que a tampa do compartimento de carga abra.

Consulte compartimento de carga  
⇨ 53

#### Nota

Em veículos equipados com chave eletrônica, a tampa do compartimento de carga pode ser aberta pressionando o botão sob a moldura, mesmo quando o veículo

está travado. Se a chave eletrônica estiver fora do veículo, em uma distância de aproximadamente um metro da tampa do compartimento de carga.

### Botões de travamento central



Trava ou destrava todas as portas, o compartimento de carga e a portinhola do bocal de abastecimento do tanque de combustível.

Pressione o botão  para travar.

Pressione o botão  para destravar.

Quando a chave está na ignição, o travamento da porta do motorista só é possível se a porta está fechada.

### Cuidado

- Não destrave a porta enquanto estiver dirigindo. Caso um dos passageiros abra a porta inadvertidamente, ferimentos sérios podem ocorrer, resultando até mesmo em ferimentos fatais.
- Se a porta for destravada manualmente, trave-a novamente usando o botão de travamento da porta por questão de segurança.

### Destrave com a chave



Destrave manualmente a porta do motorista ao girar a chave na fechadura. Ligue a ignição e pressione o botão de travamento central  para destravar todas as portas, o compartimento de carga e a portinhola do bocal de abastecimento do tanque de combustível. Para desativar o sistema de travamento antifurto, ligue a ignição.

### Nota

- Se a porta do motorista for aberta pelo cilindro com o alarme antifurto ativado, o motorista tem

10 segundos para colocar a chave na ignição para evitar a ativação do alarme, durante esse intervalo a buzina soará rapidamente.

- Caso ocorra a ativação do alarme durante o período em que o alarme antifurto estiver ativado, na desativação, a buzina soará três vezes e o pisca-alerta piscará três vezes para indicar uma violação.

### Fechos de segurança para crianças



Usando uma chave ou uma chave de fenda adequada, gire as travas de segurança das portas traseiras para a posição horizontal. As portas não abrem pelo lado interno. Para desativação, gire as travas de segurança para a posição vertical.

### Vidros

#### Vidros elétricos



Opere o interruptor da janela respectiva ao empurrá-lo para abrir ou puxá-lo para fechar.

#### Funcionamento do elevador do vidro

Empurre ou puxe levemente para o primeiro estágio: o vidro será abaixado ou levantado, de acordo com a operação do interruptor.

## 16 Resumo



Pressione para o segundo estágio e solte: o vidro abaixará automaticamente com a função de segurança. Para parar o movimento, toque novamente no interruptor no mesmo sentido.

### Função de segurança

Se o vidro da janela encontrar alguma resistência acima da metade do vidro durante o fechamento automático, ele será imediatamente interrompido e abrirá novamente.

### Sistema de segurança dos vidros traseiros para crianças



Pressione o interruptor  para desativar os vidros elétricos da porta traseira, o LED acende. Para ativar, pressione  novamente.

#### Atenção

Tome cuidado ao operar os vidros elétricos. Há risco de ferimentos, especialmente para crianças.

Se houver crianças sentadas no banco traseiro, ative o sistema de segurança dos vidros elétricos.

Preste atenção nos vidros ao fechá-los. Garanta que nada fique preso neles enquanto se movimentam.



### Ajuste do banco

#### Posição dos bancos



Puxe a alavanca, deslize o banco, solte a alavanca.

Ajuste do banco ⇨ 68, Posição dos bancos ⇨ 68.

### Encostos dos bancos



Puxe a alavanca, ajuste a inclinação e solte a alavanca. Deixe o banco engatar de forma audível.

Ajuste do banco ⇨ 68, Posição dos bancos ⇨ 68.

### Altura dos bancos

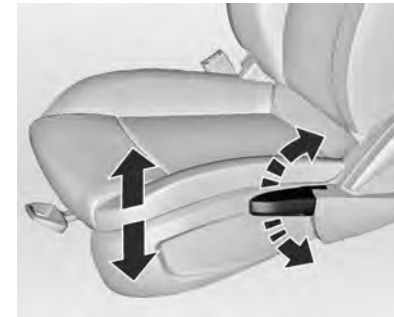

Movimento de bombeamento da alavanca

para cima = mais alto  
para baixo = mais baixo

Bancos ⇨ 68, Posição dos bancos ⇨ 68.

### Ajuste do apoio de cabeça

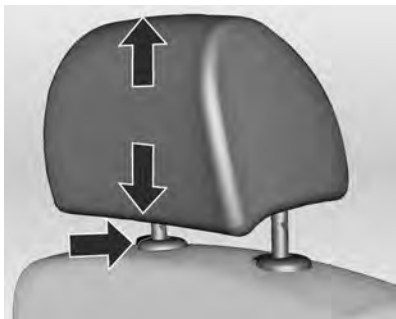

Para ajustar a altura, puxe o apoio de cabeça para cima. Para mover para baixo, pressione o prendedor e empurre o apoio de cabeça para baixo.

### Ajuste horizontal (apenas para bancos dianteiros)

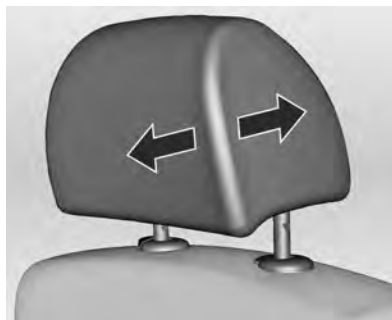

Para ajuste horizontal, puxe o apoio de cabeça para a frente, ele engata em três posições. Para trazer automaticamente para a posição traseira, puxe o apoio de cabeça para frente.

Apoios de cabeça ⇨ 66.

### Cinto de segurança



30049

Puxe o cinto de segurança e encaixe-o na fivela. O cinto de segurança não deve estar torcido e deve estar ajustado ao corpo. O encosto do banco não deve estar demasiado inclinado para trás (aproximadamente 25° no máximo).

Para liberar o cinto, pressione o botão vermelho na fivela do cinto.

Cintos de segurança ⇨ 72, Sistema de airbag ⇨ 76, Posição dos bancos ⇨ 68.

### Ajuste de altura



1. Puxe o cinto para fora levemente.
2. Pressione o botão.
3. Ajuste a altura e trave.

Ajuste a altura para que o cinto fique sobre o ombro. Ele não deve ficar sobre a garganta nem o braço.

Não ajuste ao dirigir.

### Ajuste do espelho

#### Espelho interno



O ofuscamento por veículos que o seguem à noite é automaticamente reduzido.

### Espelhos externos

#### Espelhos elétricos



Selecione o espelho externo relevante ao girar o controle para esquerda (**L**) ou para a direita (**R**). Na posição **0**, nenhum espelho é selecionado.

Em seguida, gire o controle para ajustar o espelho.

Espelhos externos convexos ⇨ 59,  
Espelhos externos escamoteáveis  
⇨ 59, Espelhos externos aquecidos  
⇨ 60.

### Espelhos escamoteáveis elétricos (se disponíveis)



Gire o controle para **O** e empurre o controle para baixo. Os espelhos externos dobrarão.

Empurre novamente o controle para baixo - os espelhos externos retornam à posição original.

Caso estenda manualmente um espelho retrovisor que foi fechado eletricamente (pressionando o ajustador para baixo), o outro espelho retrovisor só poderá ser estendido eletricamente.

### Nota

O espelho externo convexo reduz os pontos cegos. O formato do espelho faz com que os objetos pareçam menores, o que afetará a capacidade de calcular as distâncias.

### Ajuste de posição do volante



Destrave a alavanca, ajuste o volante e trave-a novamente, e assegure-se de que está totalmente travada.

Regule o volante apenas quando o veículo estiver parado e a coluna de direção destravada.

Sistema de airbag ⇨ 76, Posições de ignição ⇨ 194.

Visão geral do painel de instrumentos

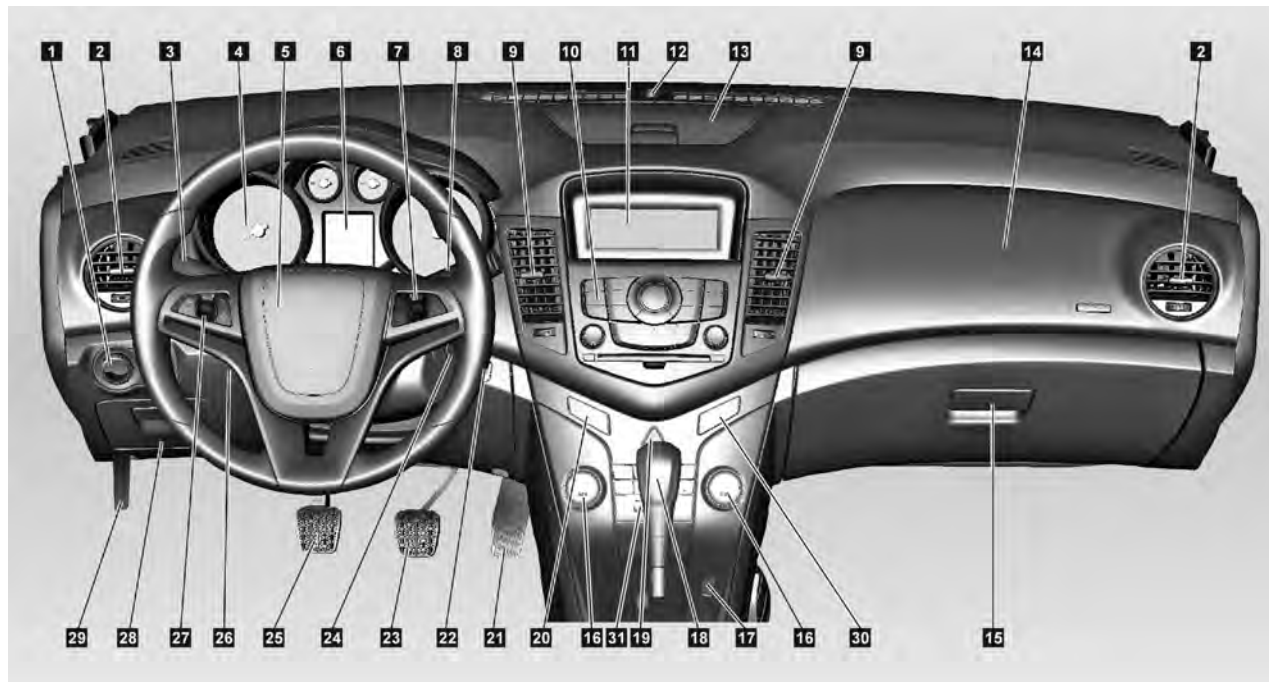

## 22      **Resumo**

<b>1</b>	Controle das luzes de lanterna .....	125	<b>6</b>	Mostrador digital com funções múltiplas .....	113	<b>19</b>	Sinalizador de advertência (pisca-alerta) .....	128
	Controle automático de iluminação .....	126	<b>7</b>	Controle remoto para Conforto e conveniência .....	96	<b>20</b>	Sistema central de travamento .....	47
	Regulagem de alcance dos faróis .....	127	<b>8</b>	Limpadores de para-brisa, sistema do lavador do para-brisa .....	97	<b>21</b>	Pedal do acelerador (Kickdown), consulte "Programas de direção eletrônica" .....	202
	Faróis de neblina dianteiros .....	128	<b>9</b>	Difusores centrais de ar .....	178	<b>22</b>	Start/Stop botão do sistema eletrônico de chave .....	46
	Luz de neblina traseira .....	129	<b>10</b>	Sistema de entretenimento .....	134	<b>23</b>	Pedal do freio, consulte "Freios" .....	204
	Iluminação dos instrumentos .....	130	<b>11</b>	Visor de informação .....	114	<b>24</b>	Interruptor da ignição com trava da direção .....	194
<b>2</b>	Difusores laterais de ar .....	178	<b>12</b>	Sistema de alarme antifurto ..	55	<b>25</b>	Pedal da embreagem, consulte "Pôr o motor a trabalhar" .....	195
<b>3</b>	Sinalizadores de direção ....	128	<b>13</b>	Compartimentos de carga ..	87	<b>26</b>	Ajuste do volante .....	96
	Lampejo do farol alto .....	127	<b>14</b>	Airbag do passageiro dianteiro .....	78	<b>27</b>	Piloto automático .....	209
	Farol baixo e farol alto .....	126	<b>15</b>	Porta-luvas .....	88	<b>28</b>	Caixa de fusíveis .....	255
	Luzes de saída .....	132	<b>16</b>	Aquecimento, ventilação, sistema de ventilação e ar condicionado .....	174	<b>29</b>	Alavanca de destravamento do capô .....	223
	Mostrador digital com funções múltiplas .....	113	<b>17</b>	Sistema de controle de tração .....	207	<b>30</b>	Luz de lembrete do cinto de segurança do passageiro .....	107
<b>4</b>	Instrumentos .....	103		Controle Eletrônico de Estabilidade (ESC) .....	208			
<b>5</b>	Buzina .....	97	<b>18</b>	Transmissão automática ....	200			
	Airbag do motorista .....	78		Transmissão manual .....	204			

31 Sistema de controle eletrônico de climatização . . 174  
 Desembaçador do vidro traseiro ..... 63

### Luzes externas



Girar

**Automático** = comando automático das luzes: Os faróis e as luzes externas são ligados e desligados automaticamente, dependendo das condições de iluminação externas.

☉ = ativação ou desativação do sistema de iluminação automática, o interruptor volta para **AUTO**

☞☞ = luzes externas

☞☞☞ = farol baixo

Pressionar

☞☞☞ = farol de neblina

☞☞☞☞ = luzes de neblina traseiras

Iluminação ☞ 125.

**Lampejador de farol alto e farol alto**



Lampejo do farol alto = Puxe a alavanca  
Farol alto = Empurrar alavanca

Farol alto ⇨ 126, Lampejador de farol alto ⇨ 127, Controle automático de iluminação ⇨ 126.

**Sinalizadores de direção**



Direita = Alavanca para cima  
Esquerda = Alavanca para baixo

Sinalizadores de direção ⇨ 128.

**Sinalizador de advertência (pisca-alerta)**



Operado com o botão ▲.  
Sinalizador de advertência (pisca-alerta) ⇨ 128.



## Buzina



Pressione .

## Limpadores e lavadores dos vidros

### Limpadores de para-brisa

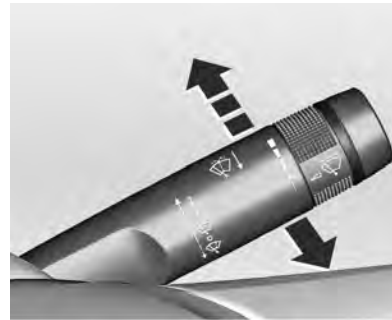

- 2** = rápido
- 1** = lento
-  = limpeza em intervalo temporizado ou automática com sensor de chuva
- = desligado

Para uma única passada quando os limpadores de para-brisa estiverem desligados, pressione a alavanca para baixo.

Limpadores de para-brisa ↗ 97,  
Substituição do limpador ↗ 236.

### Sistema do lavador do para-brisa



Puxe a alavanca.  
Sistema do lavador de para-brisa  
↪ 97, Fluido do lavador ↪ 234.

### Sistemas de limpadores e lavadores do vidro traseiro (caso disponível)



Pressione o interruptor de duas posições para ativar o limpador do vidro traseiro:

posição superior	= funcionamento contínuo
posição inferior	= funcionamento intermitente
posição do meio	= desligado

Limpador/lavador do vidro traseiro  
↪ 99.

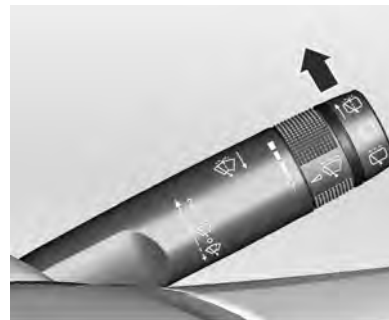

Empurrar alavanca.  
O fluido do lavador é borrifado no vidro traseiro e o limpador do vidro traseiro se movimenta algumas vezes.

## Sistema de ventilação e ar condicionado

### Sistema de controle eletrônico de climatização



**AUTO** = modo automático, todas as configurações, exceto temperatura, são selecionadas automaticamente pelo sistema.

Temperatura = ajuste a temperatura girando o botão.

Vermelho = quente

Azul = frio

As funções abaixo podem ser adaptadas manualmente e o sistema não estará mais em modo automático.

**Fan speed** = fluxo de ar selecionável

**MODE** = distribuição de ar selecionável

 = desembaçamento e degelo

 = ligar/desligar o sistema

 = ligar ou desligar o resfriamento

 = recirculação de ar

**AQS** = sensor de qualidade do ar

### Desembaçador do vidro traseiro, Espelhos externos aquecidos

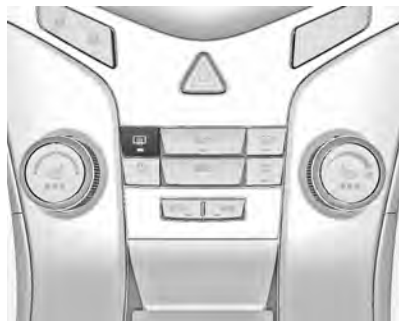

O desembaçador é acionado pressionando-se o botão .

O aquecimento funciona com o motor ligado e ele é desativado automaticamente após um curto intervalo de tempo.

Este veículo possui espelhos retrovisores externos aquecidos; a superfície do espelho retrovisor externo também é aquecida quando o desembaçador do vidro traseiro está ligado.

Desembaçador do vidro traseiro  
⇨ 63.

### Desembaçamento e degelo dos vidros



Pressione o botão .

Ajuste o controle de temperatura para o nível mais quente.

Resfriamento  ligado.

Desembaçador do vidro traseiro  ligado.

Sistema de ventilação e ar condicionado ⇨ 174.

## Transmissão

### Transmissão manual



Posições da alavanca de câmbio:

- = Neutro.
- 1 a 6** = Primeira a sexta marchas.
- R** = Marcha a ré.

Transmissão manual ⇨ 204.

### Marchas para a frente:

Aperte o pedal da embreagem e movimente a alavanca de acordo com o esquema. Ao engatar uma reduzida, não acelere demais o motor.

### Marcha a ré:

Para engatar a marcha à ré, com o veículo parado, pressione o pedal da embreagem, puxe o anel da alavanca seletora para cima e pressione a alavanca de câmbio na direção da posição R.

Se a ré não engatar, coloque a alavanca em ponto morto, solte o pedal do freio e pressione novamente; depois repita a seleção de marcha.

### Transmissão automática



- P** = estacionamento
- R** = ré
- N** = ponto morto
- D** = marchas à frente

Modo manual: mova a alavanca seletora de **D** para a esquerda.

- +** = marcha mais alta
- = marcha mais baixa

A alavanca seletora só pode ser movida fora de **P** quando a ignição estiver ligada e o pedal do freio estiver acionado. Para engatar **P** ou **R**, pressione o botão de liberação.

Transmissão automática ⇨ 200.

### **Partida do motor**

#### **Antes de dar partida no motor, verifique**

- Pressão e estado dos pneus  
⇨ 259, ⇨ 296.
- Nível do óleo do motor e níveis dos fluidos ⇨ 226.
- Se todos os vidros, espelhos, luzes externas e placas de licença estão sem sujeira e neve e operacionais.
- Posição correta dos bancos, cintos e espelhos ⇨ 68, ⇨ 74, ⇨ 59.
- Verifique o funcionamento dos freios em baixa velocidade, principalmente se os freios estiverem molhados.

### **Partida do motor com o interruptor da ignição**



- Gire a chave para a posição **1**, mova a direção levemente para soltar sua trava.
- Gire a chave para a posição **2** para ligar a ignição.
- Transmissão manual: opere a embreagem.
- Transmissão automática: opere o freio e mova a alavanca seletora para **P** ou **N**.

- Não acelere.
- Gire a chave para a posição **3** e solte-a para dar a partida no motor.

Antes de dar nova partida ou para desligar o motor, gire a chave de volta para **0**.

#### Nota

Nos veículos equipados com interruptor de ignição e transmissão manual, se o pedal da embreagem não for totalmente pressionado, a partida do motor não será ativada.

Em veículos equipados com interruptor de ignição e transmissão automática, caso a alavanca seletora da transmissão não seja colocada em P ou N, a partida do motor não será ativada.

#### Sistema Smart Start (Sistema de partida inteligente)

O sistema Smart Start funciona por meio de um breve giro da chave da posição 2 para a posição 3. Não é preciso segurar a chave na posição 3, pois o sistema Smart Start acionará o motor de partida até que o motor do veículo comece a funcionar.

#### Partida do motor com o botão Start/Stop



- A chave eletrônica deve estar no interior do veículo ou o operador deve carregá-la consigo;
- Transmissão manual: opere a embreagem.
- Transmissão automática: opere o freio e mova a alavanca seletora para **P** ou **N**.
- Não acelere.
- Pressione o botão Start/Stop. O LED verde acenderá tão logo o motor esteja funcionando.

Pressione o botão novamente enquanto o motor estiver funcionando para desligá-lo.

#### Nota

- Nos veículos equipados com chave eletrônica e transmissão manual (caso disponível), se o pedal da embreagem não for pressionado totalmente, a partida do motor não será ativada.
- Nos veículos equipados com chave eletrônica e transmissão automática, se a alavanca seletora não for colocada em P ou N e o pedal do freio não for pressionado, a partida do motor não será ativada.

## **Estacionamento**

- Acione sempre o freio de estacionamento sem pressionar o botão de liberação. Acione o mais firme possível em um declive ou aclive. Opere o freio de pé ao mesmo tempo para reduzir a força operacional.

### **⚠ Perigo**



Em veículos equipados com transmissão automática, se o freio de estacionamento não estiver aplicado adequadamente e a alavanca de transmissão não estiver na posição P, o veículo poderá se mover, causando ferimentos fatais ou danos ao veículo.

- Desligue o motor e a ignição. Gire a chave da ignição para 0, remova e gire a direção até sentir a trava da direção engatar. Veículos com sistema de chave eletrônica: com o veículo parado, pressione o botão **Start/Stop**.

Para veículos com transmissão automática, mova a alavanca seletora para a posição **P** e remova a chave.

- Se o veículo estiver em uma superfície nivelada ou em um aclive, engate a primeira marcha ou ajuste a alavanca seletora para **P** antes de desligar a ignição. Em um aclive, gire as rodas dianteiras para fora do meio-fio.

Se o veículo estiver em um declive, engate a marcha a ré ou ajuste a alavanca seletora para **P** antes de desligar a ignição. Gire as rodas dianteiras na direção do meio-fio.

- Feche as janelas.
- Trave o veículo com o botão  no controle remoto ou, com o sistema eletrônico de chave, toque no sensor na maçaneta da porta.
- Ative o sistema de alarme antifurto  55.

- Não estacione o veículo em uma superfície facilmente inflamável. A temperatura alta do sistema de escapamento pode inflamar a superfície.

- Os ventiladores do motor podem funcionar depois que o motor tiver sido desligado  223.

Chaves e travas  43.





## Painel de instrumentos

Indicadores de controle do instrumento





## 34 Resumo

 Luzes indicadoras dos sinalizadores de direção

 Lembrete do cinto de segurança do motorista

 Airbag e tensores do cinto de segurança

 Luz do sistema de carga da bateria

 Luz indicadora de anomalia do sistema de controle de emissões

 Luz indicadora para fazer a revisão em breve

 Sistema de freios e embreagem

 Luz de advertência do sistema de freio antiblocante (ABS)

 Aumento de marcha (caso disponível)

 Direção hidráulica

 Auxiliar de estacionamento ultrassônico (caso disponível)

 Controle eletrônico de estabilidade - desligado

 Controle eletrônico de estabilidade e Sistema de controle de tração

 Sistema de controle de tração - desligado

 Luz indicadora de pressão de óleo do motor

 Luz de advertência de nível de combustível baixo

 Imobilizador

 Aplicar freio

 Luzes exteriores

 Luz indicadora de faróis altos ligados

 Luz indicadora do farol de neblina

 Luz indicadora da luz de neblina traseira

 Sensor de chuva (caso disponível)

 Luz indicadora do controle de velocidade cruzeiro

 Luz de advertência de porta entreaberta

Consulte os indicadores de controle  105.

### Mensagens do veículo

Mensagens são dadas através do Mostrador digital com funções múltiplas (DIC), da Tela de Informações ou dos sinalizadores sonoros. Confirme as mensagens de advertência com o botão multifunção.

Caso continue dirigindo enquanto a mensagem do veículo é exibida no DIC, o veículo ou o motor pode ser danificado seriamente. Entre em contato com a Concessionária Chevrolet ou oficina autorizada imediatamente.

#### Nota

Esta função pode não estar disponível em seu veículo.

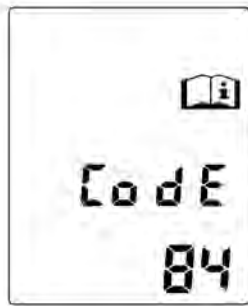

As mensagens do veículo são exibidas como código de erro (Code).

#### **Nº Mensagem do veículo**

- 2 Nenhum controle remoto por rádio detectado, pressione o pedal da embreagem para reinicializar
- 5 A coluna da direção está travada
- 7 Gire o volante, desligue e ligue a ignição
- 9 Gire o volante, ligue o motor novamente

#### **Nº Mensagem do veículo**

- 16 Falha da luz de freio
- 25 Falha da luz dianteira do indicador de direção para a esquerda
- 26 Falha da luz traseira do indicador de direção para a esquerda
- 27 Falha da luz dianteira do indicador de direção para a direita
- 28 Falha da luz traseira do indicador de direção para a direita
- 35 Substituir a bateria do controle remoto por rádio
- 67 Reparar a trava da coluna da direção
- 75 Reparar o ar condicionado
- 79 Completar o óleo do motor
- 84 A potência do motor está reduzida

#### **Nº Mensagem do veículo**

- 91 Nenhum controle remoto detectado, mude o local da chave eletrônica ou use o soquete localizado no console central
- 92 Nenhum controle remoto detectado, pressione o freio para reinicializar
- 94 Mova a alavanca da transmissão automática para a posição Estacionamento (P)
- 95 Serviço Airbag

#### **Mostrador digital de informação**

##### **Mostrador digital com funções múltiplas**

O Mostrador digital com funções múltiplas (DIC) está localizado no painel de instrumentos e disponível como Baselevel-Display ou Midlevel-Display.

### Seleção de funções

Os menus e funções podem ser selecionados com os botões da alavanca do sinalizador de direção.

Os seguintes menus poderão ser selecionados:

- **Vehicle Information Menu (Menu de informações do veículo)**
- **Trip/Fuel Information Menu (Menu de informações de percurso/combustível)**

#### Nota

- O botão **MENU** estará desativado quando a velocidade do veículo estiver acima de 0 km/h ou quando a alavanca do câmbio **NÃO** estiver na posição **P** (veículo com transmissão automática).
- O botão **MENU** estará desativado se a mensagem **FILL FUEL** for exibida no Mostrador digital com funções múltiplas (DIC).

### Computador de bordo

Os menus e funções podem ser selecionados com os botões da alavanca do sinalizador de direção.

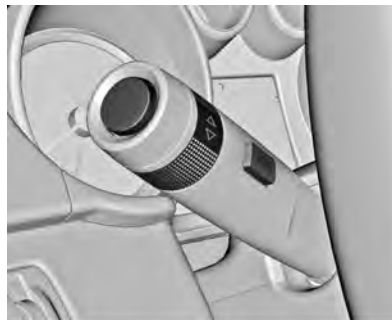

Gire o botão de ajuste para selecionar um dos submenus:

- Consumo médio
- Autonomia
- Velocidade média

### Rádio(s)

- Consulte o sistema de Conforto e conveniência para a versão de rádio sem GPS.
- Consulte o manual do fabricante do rádio com GPS, que é fornecido junto com o Manual do Proprietário, para ver a versão do rádio com GPS.

### Controles de áudio do volante



#### 1.

Atender chamadas recebidas, confirmar informações do sistema ou iniciar reconhecimento de voz.

Bluetooth (Reconhecimento de voz), consulte *Conexão Bluetooth* ⇨ 155

Ligação telefônica, consulte *Operação* ⇨ 162

#### 2. SRC (Fonte):

Pressionar: seleciona uma fonte de áudio

Se o rádio estiver ativo: gire para cima/para baixo para selecionar a estação de rádio predefinida seguinte/anterior

Se o CD player estiver ativo: gire para cima/para baixo para selecionar a faixa de CD/MP3/WMA seguinte/anterior

#### 3. + ▸

Aumentar o volume

#### 4.

Ativar/desativar o silenciamento, encerrar uma chamada, rejeitar uma chamada ou cancelar uma operação.

Bluetooth (Reconhecimento de voz), consulte *Conexão Bluetooth* ⇨ 155

Ligação telefônica, consulte *Operação* ⇨ 162

#### 5. – ▸

Reduzir o volume

### Display do rádio digital

#### Versão sem GPS

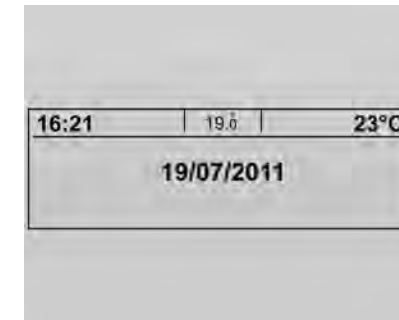

As principais informações disponíveis no display são:

Hora, temperatura externa, data, sistema de áudio, sistema de climatização e ajustes para a personalização do veículo.

Consulte personalização do veículo ⇨ 118.

### Versão com GPS

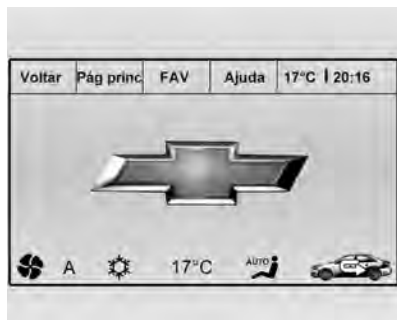

As principais informações disponíveis no display são:

Hora, temperatura externa, data, sistema de áudio, sistema de climatização, ajustes para a personalização do veículo e GPS.

Consulte personalização do veículo ⇨ 118.

### Reconhecimento de voz

#### Nota

- Se você desejar interromper a descrição dos comandos de voz por meio do reconhecimento de

voz, pressione duas vezes o botão  e o reconhecimento de voz interromperá a descrição dos comandos de voz, emitindo um alarme sonoro. Depois que o reconhecimento de voz enviar o alarme sonoro, o comando de voz poderá ser repetido.

- Se o reconhecimento de voz não entender o comando de voz, o sistema enviará uma mensagem solicitando a repetição do comando e emitirá um aviso sonoro. Caso deseje interromper a descrição dos comandos de voz por meio do reconhecimento de voz, pressione o botão  duas vezes.
- O sistema pode armazenar até 50 números de telefone como rótulos de nomes nos Contatos viva-voz.

- Para otimizar a operação do comando de voz, durante o uso, evite o excesso de ruído como turbulência do ar devido a vidros abertos em alta velocidade.
- É possível evitar que o sistema diga todos os comandos possíveis dizendo o comando logo depois do aviso sonoro.

#### Observações

- Ao desligar o rádio, a conexão Bluetooth com o dispositivo móvel é interrompida.
- Observe que a bateria do celular poderá descarregar mais rapidamente do que o normal devido à conexão Bluetooth.
- Na versão sem GPS, o botão  só ativa o reconhecimento de voz quando o rádio do veículo está na tela inicial.

- Evite usar o reconhecimento de voz com o vidro aberto e com o veículo em movimento pois o ruído gerado poderá interferir com o funcionamento.
- O acesso da agenda de dispositivos móveis deverá ser feito por meio do painel de controle do rádio.

**Bluetooth**

**Mostrador de controle**

- **Versão sem GPS**



- **Versão com GPS**



**Configuração do Bluetooth**

1. Quando o áudio e a ignição estiverem ligados, pressione o botão **CONFIG**. Será exibido o menu **Definições** ou **Configurações**.
2. Selecione **Definições de rádio** ou **Configurações do rádio**.
3. Selecione **Bluetooth** para acessar a configuração do Bluetooth.
  - 3.1. **Ativação**
  - 3.2. **Lista de dispositivos**
  - 3.3. **Parear dispositivo (mãos-livres)**
  - 3.4. **Alterar código Bluetooth**

- 3.3. **Parear dispositivo (mãos-livres)**
- 3.4. **Alterar código Bluetooth**

**Dispositivo - mãos livres**

**Funcionamento**

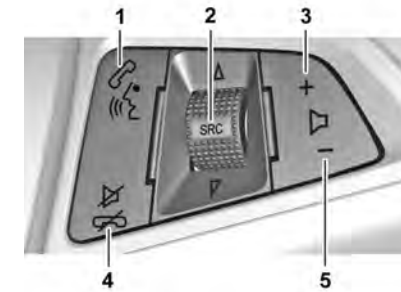

**Para emparelhar um telefone**

1. Pressione **ℓ / ✎**. O sistema responde com um alarme sonoro.
2. Diga **Emparelhar**. O sistema responde com instruções e um Número de identificação pessoal (PIN) de quatro dígitos.
3. Diga **Adicionar** para adicionar um dispositivo novo.

**Para usar o comando "Discar"**

1. Pressione **ℓ / ✎**. O sistema responde com um alarme sonoro.
2. Diga **Discar**.
3. Diga o número inteiro sem pausar ou diga cada dígito, um de cada vez, que você deseja discar.
4. Depois que o último dígito tiver sido informado, diga **Discar**.

**Para usar o comando "Salvar"**

1. Pressione **ℓ / ✎**. O sistema responde com um alarme sonoro.
2. Diga **Salvar**.
3. Diga o número do telefone, um grupo de números de uma vez sem pausas, ou diga cada dígito,

um de cada vez, que deseja armazenar e, a seguir, siga as instruções dadas pelo sistema para salvar um rótulo de nome para esse número.

**Para usar o comando "Ligar"**

1. Pressione **ℓ / ✎**. O sistema responde com um alarme sonoro.
2. Diga **Ligar**.
3. Diga o rótulo do nome.

Diga **Ligar** para ligar para o número do telefone. Depois da confirmação do comando, diga **sim** para confirmar ou **não** para cancelar a chamada para o número exibido na tela.

**Para usar o comando "Redisca"**

1. Pressione **ℓ / ✎**. O sistema responde com um alarme sonoro.
2. Depois do tom, diga **Redisca**. O sistema disca o último número chamado do telefone celular conectado.

**Para conectar a um telefone diferente (se disponível)**

1. Pressione **ℓ / ✎**. O sistema responde com um alarme sonoro.
2. Diga **Selecionar dispositivo**.

As posições dos telefones são 1-5 e confirme o comando.

**Para usar o comando "Cancelar"**

Esse comando é usado para cancelar o reconhecimento de voz.

**Para usar o comando "Apagar"**

1. Pressione **ℓ / ✎**. O sistema responde com um alarme sonoro.
2. Diga **Apagar**.
3. Diga o rótulo do nome que deseja apagar e confirme o comando.



**Para excluir um telefone emparelhado**

1. Pressione . O sistema responde com um alarme sonoro.
2. Diga **Emparelhar**. Siga as instruções do sistema para excluir o dispositivo móvel.
3. As posições dos telefones são 1-5. Diga o número da posição do telefone celular que você deseja excluir.

**Para usar o comando "Contatos"**

1. Pressione . O sistema responde com um alarme sonoro.
2. Diga **Contatos**.
3. O sistema repetirá os contatos salvos.  
O sistema diz o rótulo do nome e mostra o número do telefone na tela.
4. Diga **Ligar** para ligar para um número de telefone ou diga **Apagar** para apagar o rótulo do nome e o número de telefone.

**Uso do comando "Confirmar comandos"**

1. Pressione . O sistema responde com um alarme sonoro.
2. Diga **Confirmar comandos**.  
Usado para ativar ou desativar a mensagem de confirmação dos comandos de voz.

**Para usar o comando "Ajuda"**

1. Pressione . O sistema responde com um alarme sonoro.
2. Diga **Ajuda**. O sistema repetirá todas as opções de comandos.

**Nota**

- O portal do telefone suporta o perfil viva-voz Bluetooth versão 1.5 e é especificado de acordo com o Bluetooth Special Interest Group (SIG).

- Para obter mais informações na versão sem GPS, consulte *Telefone* neste manual.
- Para obter mais informações na versão equipada com GPS, consulte o manual do fabricante do rádio com GPS que acompanha este manual.



## Controle de velocidade de cruzeiro



As chaves de controle de velocidade de cruzeiro se localizam no raio esquerdo da direção.

O controle de velocidade de cruzeiro pode armazenar e manter velocidades acima de 23 km/h.

### Para ligar

Pressione o interruptor  na extremidade superior: o indicador de controle de velocidade de cruzeiro  se acenderá em branco.

### Ativação

Acelere até a velocidade desejada e gire o botão de acionamento manual para **SET/-**: a velocidade atual é armazenada e mantida. O indicador de controle  acende em verde. O pedal do acelerador pode ser liberado.

### Aumentar a velocidade



Com o controle de velocidade de cruzeiro ativo, mantenha o botão de acionamento manual virado para **RES/+** ou gire brevemente para **RES/+** repetidamente: a velocidade aumenta de forma contínua ou em pequenos incrementos.

Acelere gradativamente até a velocidade desejada e armazene girando para **RES/+**.

### Reduzir a velocidade

Com o controle de velocidade de cruzeiro ativo, mantenha o botão de acionamento manual virado para **SET/-** ou gire brevemente para **SET/-** repetidamente: a velocidade diminui continuamente ou em pequenos incrementos.

### Desativação

Pressione o botão : o indicador de controle  acende em branco. O controle de velocidade de cruzeiro é desativado. A velocidade armazenada é memorizada.

Desativação automática:

- velocidade do veículo inferior a 23 km/h,
- o pedal do freio é pressionado,
- o pedal da embreagem é pressionado,
- alavanca seletora em **N**,
- rotação do motor em uma faixa muito baixa,
- o Sistema de controle de tração ou Controle eletrônico de estabilidade está em funcionamento.

### Nota

Por razões de segurança, o controle de velocidade de cruzeiro não poderá ser ativado até que o pedal do freio seja acionado uma vez.

## Chaves, portas e vidros

Chaves e travas .....	43
Portas .....	53
Sistema antifurto .....	55
Espelhos externos .....	59
Espelhos internos .....	61
Vidros .....	61
Teto .....	63

## Chaves e travas

### Chaves

#### Chaves de reposição

O número da chave é especificado em uma etiqueta destacável.

O número da chave deverá ser citado ao solicitar chaves de reposição, pois é um componente do sistema do imobilizador.

Travas ⇨ 271.

#### Chave de ignição do tipo canivete



Pressione o botão para estendê-la. Para dobrar a chave, pressione o botão primeiro.

### INFOCARD



O INFOCARD é um cartão, fornecido com o veículo, que contém uma senha. Ele inclui os seguintes códigos que são essenciais no caso de reparos:

- Número de identificação do veículo (VIN)
- Imobilizador
- Chave

**⚠ Atenção**

Não deixe o Infocard no veículo, mas tenha-o disponível ao consultar a Rede de Concessionárias ou Oficinas Autorizadas Chevrolet.

**Controle remoto**

■ Modelo Hatch



■ Modelo Sedan



Usado para operar:

- Sistema central de travamento
- Sistema de alarme antifurto
- Compartimento de carga (somente para modelo Sedan)

O controle remoto tem um alcance de aproximadamente 20 metros. Esse alcance pode ser afetado por influências externas.

Os sinalizadores de advertência (pisca-alerta) confirmam a operação.

Manuseie com cuidado, proteja-o contra umidade e altas temperaturas e evite uma operação desnecessária.



**Falha**

Se o sistema central de travamento não puder ser operado com o controle remoto por rádio, talvez seja devido aos seguintes fatores:

- Alcance ultrapassado,
- Tensão da bateria muito baixa,
- Operação frequente e repetida do controle remoto enquanto estiver fora de alcance, o que exigirá uma nova sincronização,

- Sobrecarga do travamento central ao operar em intervalos frequentes, a fonte de alimentação é interrompida por um período curto,
- Interferência de ondas de rádio de potência elevada provenientes de outras fontes.

Sistema central de travamento  
⇨ 47.

#### Configurações básicas

Algumas configurações podem ser alteradas no menu **Definições** ou **Configurações** no Visor de Informações.  
Personalização do veículo ⇨ 118.

- Hatch modelo sem chave eletrônica



- Sedan modelo sem chave eletrônica



- Hatch modelo com chave eletrônica



- Sedan modelo com chave eletrônica



## 46 Chaves, portas e vidros

### Nota

Este equipamento opera em caráter secundário, ou seja, não tem proteção contra interferência nociva, mesmo de estações do mesmo tipo, e não pode causar interferência em sistemas que funcionem em caráter primário.

### Substituição da bateria do controle remoto

Substitua a bateria assim que o alcance diminuir.

As baterias não fazem parte do resíduo doméstico. Elas devem ser descartadas em um ponto de coleta de reciclagem adequado.

### Chave de ignição do tipo canivete



Estenda a chave e abra a unidade. Substitua a bateria (tipo de bateria CR 2032), prestando atenção à posição de instalação. Feche a unidade e sincronize.

### Sistema eletrônico de chave



Torna possível operar os seguintes itens sem o uso de chave mecânica:

- Sistema central de travamento,
- Sistema de alarme antifurto,
- Ignição e motor de partida.

A chave eletrônica simplesmente precisa estar com o motorista.

**Nota**

Não coloque a chave eletrônica no compartimento de carga ou em frente ao Info-Display.

Partida do motor ⇨ 195.

**Controle remoto**

A chave eletrônica tem botões associados com o controle remoto do rádio.

**Substituição da bateria na chave eletrônica**

Substitua a bateria assim que o sistema parar de funcionar adequadamente ou o alcance for reduzido. A necessidade de substituição da bateria é indicada por um código de erro no Mostrador digital com funções múltiplas ⇨ 115.

As baterias não fazem parte do resíduo doméstico. Elas devem ser descartadas em um ponto de coleta de reciclagem adequado.

Para substituir a bateria, consulte Controle remoto do rádio ⇨ 44

Substitua a bateria (tipo de bateria CR 2032), prestando atenção à posição de instalação. Encaixe as tampas.

**Sincronização do controle remoto**

O controle remoto é sincronizado automaticamente durante cada procedimento de partida.

**Falha**

Se o travamento central não puder ser operado ou o motor não der partida, a causa poderá ser uma das seguintes:

- Falha no controle remoto ⇨ 44,
- Chave eletrônica fora do alcance de recepção.

Para retificar a causa da falha, mude a posição da chave eletrônica.

**Sistema central de travamento**

Destrava e trava a porta, o compartimento de carga e a portinhola do bocal de abastecimento do tanque de combustível.



Um puxão na maçaneta interna da porta destrava e abre a porta.

## Destravamento

### Controle remoto



Pressione o botão .

É configurável destravar somente a porta do motorista ao pressionar o botão  uma vez e destravar todas as portas, o compartimento de carga e a portinhola do bocal de abastecimento do tanque de combustível ao pressionar o botão  duas vezes.

As configurações podem ser alteradas no menu **Definições** ou **Configurações** no Visor de Informações. Personalização do veículo ⇨ 118.

### Sistema eletrônico de chave



A chave eletrônica deve ficar do lado externo do veículo, dentro de uma distância de aproximadamente um metro.

Pressione o interruptor na maçaneta da porta para destravar o veículo e puxe a maçaneta para abrir a porta, ou pressione o botão sob a tampa do porta-malas para abri-la.

Isso é configurável para travar somente a porta do motorista ou todas as portas.

As configurações podem ser alteradas no menu **Configurações** no Visor de Informações. Personalização do veículo ⇨ 118.

## Travamento

### Controle remoto

Fecha as portas, a tampa do compartimento de carga e a portinhola do bocal de abastecimento do tanque de combustível.

### Nota

O sistema de travamento de portas central não possui funções para o fechamento dos vidros das portas quando acionado. Sendo assim, os vidros devem ser fechados completamente antes da ativação.





Pressione o botão .

Se a porta do motorista não abrir adequadamente, o sistema central de travamento destravar  somente a porta do motorista. O sistema antifurto n o ser  ativado.

**Nota**

As travas el tricas das portas s o equipadas com um sistema de prote o t rmica. Ele inibe a atua o da trava el trica da porta caso os pinos ou os bot es das portas sejam atuados muitas vezes consecutivas durante um intervalo de tempo curto. Em caso de

desativa o do sistema, aguarde alguns minutos antes de atu -lo novamente.

Um breve alarme sonoro ser  emitido duas vezes se alguma porta ou tampa n o estiver fechado apropriadamente durante o travamento pelo controle remoto.

**Sistema eletr nico de chave**

A chave eletr nica deve ficar do lado externo do ve culo, dentro de uma dist ncia de aproximadamente um metro. A outra chave eletr nica n o deve estar dentro do ve culo.

Pressione o interruptor na ma aneta de uma das portas.

O ve culo s o poder  ser destravado depois de 3 segundos. Nesse tempo,   poss vel verificar se o ve culo est  travado.

**Nota**

O ve culo n o   travado automaticamente.

**Destravamento da tampa do compartimento de carga****Modelo Hatch**

## 50 Chaves, portas e vidros

Pressione o botão  uma ou duas vezes, dependendo da definição selecionada. A tampa do compartimento de carga será destravada.

Após destravar, pressione o botão abaixo da maçaneta e abra a tampa do compartimento de carga.

Personalização do veículo → 118.

### Modelo Sedan



Pressione o botão . A tampa do compartimento de carga destravará e abrirá, enquanto todas as outras permanecerão travadas.

### Nota

Caso a chave esteja inserida no interruptor de ignição (veículos sem chave eletrônica), não será possível usar o controle remoto para abrir a tampa do compartimento de carga.

### Botões de travamento central

Trava ou destrava todas as portas, o compartimento de carga e a portinhola do bocal de abastecimento do tanque de combustível.



Pressione o botão  para travar.

Pressione o botão  para destravar.

Quando a chave está na ignição, o travamento da porta do motorista só é possível se a porta está fechada.

### Nota

As travas elétricas das portas são equipadas com um sistema de proteção térmica. Ele inibe a atuação da trava elétrica da porta caso os pinos ou os botões das portas sejam atuados muitas vezes consecutivas durante um intervalo de tempo curto. Em caso de desativação do sistema, aguarde alguns minutos antes de atuá-lo novamente.

### Falha no sistema de controle remoto ou no sistema eletrônico de chave (se equipado)

#### Destravamento



Destrave manualmente a porta do motorista ao girar a chave na fechadura. Ligue a ignição e pressione o botão de travamento central  para destravar todas as portas, o compartimento de carga e a portinhola do bocal de abastecimento do tanque de combustível. Para desativar o sistema de travamento antifurto, ligue a ignição.

Se a porta do motorista for aberta pelo cilindro com o sistema antifurto acionado, o motorista terá 10 segundos para girar a chave de ignição para evitar o acionamento do alarme; durante esse tempo, pequenos toques de buzina serão emitidos.

#### Travamento

Pressione o botão de travamento central  para travar as portas, o compartimento de carga e a portinhola do bocal de abastecimento do tanque de combustível. Em seguida, feche a porta do motorista e trave-a pelo lado externo usando a chave.

### Falha no sistema central de travamento

#### Destravamento

Destrave manualmente a porta do motorista ao girar a chave na fechadura. As outras portas podem ser abertas ao usar a maçaneta interna duas vezes. A portinhola do bocal de abastecimento do tanque de

combustível não pode ser aberta. Para desativar o sistema de trava antifurto, ligue a ignição, consulte sistema de alarme antifurto ⇨ 55.

#### Travamento

Empurre os pinos internos de travamento de todas as portas, exceto na do motorista. Em seguida, feche a porta do motorista e trave-a pelo lado externo usando a chave. A portinhola do bocal de abastecimento do tanque de combustível e a tampa do compartimento de carga não podem ser travadas.

### Travas automáticas de portas

#### Travamento automático das portas

Este recurso de segurança pode ser configurado para travar automaticamente todas as portas, o compartimento de carga e a tampa do bocal de abastecimento de combustível quando a velocidade do veículo exceder 15 km/h.

## 52 Chaves, portas e vidros

As portas travarão automaticamente quando a velocidade do veículo for superior a 15 km/h. Se as portas já estiverem travadas quando o veículo começar a se mover e as portas forem destravadas antes do veículo atingir 15 km/h, o travamento automático das portas ocorrerá quando o veículo atingir esta velocidade. Entretanto, caso as portas forem destravadas acima de 15 km/h, o travamento automático das portas não ocorrerá novamente.

### Nota

Se ocorrer o travamento automático das portas depois que o veículo alcançar 15 km/h, ao parar o veículo e remover a chave da ignição da fechadura, as portas destravarão automaticamente. Porém, o destravamento automático das portas não ocorrerá quando as portas forem travadas manualmente.

As configurações podem ser alteradas no menu **Definições** ou **Configurações** no Visor de Informações. Personalização do veículo ⇨ 118.

Esse travamento será automaticamente suspenso se qualquer uma das condições a seguir ocorrer:

- Para veículos com chave eletrônica, quando o botão **start/stop** for pressionado para desligar o motor depois da condução.
- Para veículos sem chave eletrônica, quando a chave for removida do interruptor da ignição após a condução.

### Cuidado

- Não destrave a porta enquanto estiver dirigindo. Caso um dos passageiros abra a porta inadvertidamente, ferimentos

sérios podem ocorrer, resultando até mesmo em ferimentos fatais.

- Se a porta for destravada manualmente, trave-a novamente usando o botão de travamento da porta por questão de segurança.

### Nota

Este equipamento pode não estar disponível em seu país ou modelo de veículo.

## Travas de segurança



**⚠Atenção**

Use as travas para criança sempre que crianças ocuparem os assentos traseiros.

**Cuidado**

Não puxe a maçaneta interna da porta enquanto a trava de segurança da porta estiver na posição LOCK (Travar). Se fizer isso, poderá danificar a maçaneta interna da porta.

Usando uma chave ou uma chave de fenda adequada, gire as travas de segurança das portas traseiras para a posição horizontal. As portas não abrem pelo lado interno. Para desativação, gire as travas de segurança para a posição vertical.

**Portas****Compartimento de carga****Tampa do compartimento de carga****Abertura****▪ Hatch modelo**

Após destravar, pressione o botão abaixo da maçaneta e abra a tampa do compartimento de carga.

**▪ Sedan modelo**

Depois de destravar, pressione o botão sob a guarnição da tampa do compartimento de carga ou o botão  no controle remoto até que a tampa do compartimento de carga abra.

**Nota**

Em veículos equipados com chave eletrônica, a tampa do compartimento de carga pode ser aberta pressionando o botão sob a moldura, mesmo quando o veículo está travado. Se a chave eletrônica estiver fora do veículo, em uma

distância de aproximadamente um metro da tampa do compartimento de carga.

**⚠ Atenção**

Não dirija com a porta do compartimento de carga aberta ou entreaberta, por exemplo, ao transportar objetos volumosos, pois gases de escape tóxicos poderão entrar no veículo.

**Cuidado**

Antes de abrir a tampa do compartimento de carga, verifique se há obstruções acima da cabeça como, por exemplo, a porta de garagem, para evitar danos à tampa do compartimento de carga. Sempre verifique a área de movimentação acima e atrás da tampa do compartimento de carga.

**Nota**

A montagem de determinados acessórios pesados na porta da retaguarda pode afectar a capacidade de a porta se manter aberta.

**Fechamento**

**Modelo Hatch**



Utilizar o puxador interno.

Não pressione o botão por baixo do friso ou por baixo da maçaneta enquanto fecha, pois isso destravará a tampa do compartimento de carga novamente.

**Modelo Sedan**

Não pressione o botão sob a guarnição durante o fechamento, pois isso a destravará novamente.

**Alavanca de destravamento de emergência do porta-malas (caso disponível)**



Localizada no interior do compartimento traseiro, perto da trava da tampa do mesmo, está a alavanca de liberação do compartimento traseiro de emergência. Ela pode ser usada para abrir o compartimento traseiro em casos de emergência.

Existe uma alavanca fotofosforescente que brilha ao ser exposta à luz.



Puxe a alavanca de emergência para abrir o compartimento traseiro pelo interior do veículo.

**Nota**

Não use a maçaneta de abertura de emergência do porta-malas como ponto de amarração ou âncora para prender objetos no porta-malas pois isso pode danificá-la. A maçaneta de abertura de emergência do porta-malas é projetada apenas

para auxiliar uma pessoa presa no porta-malas, permitindo a ela abrir o porta-malas por dentro.

**Sistema antifurto****Sistema de alarme antifurto**

O sistema de alarme antifurto monitora:

- Portas, tampa do compartimento de carga, capô
- Habitáculo incluindo bagageira adjacente
- Inclinação do veículo, p. ex. se for elevado
- Ignição

### Ativação



- Ativação automática em 30 segundos depois de travar o veículo (inicialização do sistema) ou
- Controle remoto: diretamente ao pressionar  uma vez após o travamento ou
- Sistema eletrônico de chave: diretamente ao pressionar o interruptor na maçaneta da porta uma vez após o travamento.



#### Nota

Mudanças no interior do veículo, como por exemplo a utilização de capas de bancos e a abertura dos vidros ou teto solar (se disponível), pode afetar a função de monitoramento do compartimento.

#### Nota



O sistema de travamento de portas central não possui funções para o fechamento dos vidros das portas quando acionado. Sendo assim, os vidros devem ser fechados completamente antes da ativação.

### Ativação sem monitorização do habitáculo e inclinação do veículo



Desligue o monitoramento do compartimento de passageiros e de inclinação do veículo quando deixar animais no veículo, devido ao grande volume de sinais ultrassônicos ou movimentos que podem disparar o alarme. Também desligue-o quando o veículo estiver em uma barca ou trem.



1. Feche a tampa do compartimento de carga, o capô, os vidros e o teto solar (se disponível).
2. Pressionar o botão . O LED no botão  acende-se.
3. Feche as portas.
4. Activar o sistema de alarme anti-roubo.

#### LED de Status



O LED de Status está integrado ao sensor na parte superior do painel de instrumentos.

Status durante os primeiros 30 segundos da ativação do sistema de alarme antifurto:

LED acende = teste, retardo na armação.  
 LED pisca rapidamente = portas, tampa do compartimento de carga ou capô não está completamente fechado ou falha do sistema.

Status após armação do sistema:

LED pisca lentamente = sistema está armado.

Consulte uma concessionária ou oficina autorizada Chevrolet em caso de falhas.

#### Nota

Ao ativar o sistema de alarme antifurto, se a lâmpada piscar por aproximadamente 30 segundos, pode ser que haja uma porta, o porta-malas ou o capô do motor aberto, ou o sistema de alerta pode estar com defeito. Neste caso, consultar a Rede de

Concessionárias ou Oficinas Autorizadas Chevrolet para verificações e reparos.

#### Desativação



Destruvar o veículo pressionando o botão  desativa o sistema antifurto.

Se houve o acionamento do alarme durante o período em que o sistema antifurto esteve acionado, na desativação a buzina soará 3 vezes e o pisca-alerta piscará 3 vezes, como um aviso de violação.

## 58 Chaves, portas e vidros

### Nota

As travas elétricas das portas são equipadas com um sistema de proteção térmica. Ele inibe a atuação da trava elétrica da porta caso os pinos ou os botões das portas sejam atuados muitas vezes consecutivas durante um intervalo de tempo curto. Em caso de desativação do sistema, aguarde alguns minutos antes de atuá-lo novamente.

### Sistema eletrônico de chave



A chave eletrônica deve ficar do lado externo do veículo, dentro de uma distância de aproximadamente um metro.

Pressionar o interruptor na maçaneta da porta desativa o sistema de alarme antifurto.

### Alarme

O alarme pode ser silenciado ao pressionar qualquer botão do controle remoto ou ao ativar a ignição.

O sistema de alarme antifurto somente pode ser desativado ao pressionar o botão  ou ao puxar a maçaneta da porta (somente sistema eletrônico de chave), ou ainda ao ligar a ignição.

### Imobilizador

O sistema está integrado ao interruptor de ignição e verifica se o veículo pode dar a partida com a chave em uso. Se o transponder na chave for reconhecido, o veículo poderá dar partida.

O imobilizador ativa automaticamente após a chave ter sido removida do interruptor de ignição ou quando o motor estiver desligado ao pressionar o botão Start/Stop.

Se o indicador de controle  piscar ou acender quando a ignição estiver ligada, há uma falha no sistema; o motor não poderá ser ligado. Desligue a ignição e, em seguida, faça uma nova tentativa de partida.

Se o indicador de controle continuar a piscar ou ficar aceso, tente dar a partida no motor usando a chave sobressalente e consulte uma concessionária ou oficina autorizada Chevrolet.

**Nota**

Este equipamento opera em caráter secundário, ou seja, não tem proteção contra interferência nociva, mesmo de estações do mesmo tipo, e não pode causar interferência em sistemas que funcionem em caráter primário.

**Nota**

O imobilizador não tranca as portas. Sempre que sair do veículo sempre deve-se trava-lo e ativar o sistema de alarme. ⇨ 47, ⇨ 55.

Indicador de controle  ⇨ 58.

## Espelhos externos

### Espelhos convexos

O espelho convexo externo reduz os pontos cegos. O formato do espelho faz com que os objetos pareçam menores, o que afetará a capacidade de estimar as distâncias.

### Espelhos elétricos



Selecione o espelho externo relevante ao girar o controle para esquerda (**L**) ou para a direita (**R**). Na posição **0**, nenhum espelho é selecionado.

Em seguida, gire o controle para ajustar o espelho.

### Espelhos escamoteáveis



Para segurança do pedestre, os espelhos externos sairão da posição de montagem normal caso alguém colida com eles com força suficiente para isso. Reposicione o espelho ao aplicar uma leve pressão na caixa do espelho.

### Espelhos escamoteáveis elétricos (se disponíveis)



Gire o controle para **O** e empurre o controle para baixo. Os espelhos externos dobrarão.

Empurre novamente o controle para baixo - os espelhos externos retornam à posição original.

#### **⚠ Atenção**

- Sempre mantenha os espelhos corretamente ajustados e utilize-os ao dirigir para

aumentar a visibilidade de objetos e outros veículos ao redor. Não dirija enquanto o espelho retrovisor externo estiver dobrado.

- Sempre que dobrar ou retornar os espelhos retrovisores externos à posição aberta, recomendamos que o sistema elétrico interno seja usado; esse procedimento garante o posicionamento correto dos espelhos retrovisores quando estão abertos e impede que eles fiquem frouxos.

### Espelhos aquecidos



Operado ao pressionar o botão .

O aquecimento funciona com o motor ligado e é desativado automaticamente depois de um curto período.

## Espelhos internos

### Antiofuscamento automático



O ofuscamento noturno dos veículos que o seguem é automaticamente reduzido.

## Vidros

### Vidros elétricos

#### ⚠ Atenção

Tome cuidado ao operar os vidros elétricos. Há risco de ferimentos, especialmente para crianças.

Se houver crianças sentadas no banco traseiro, ative o sistema de segurança dos vidros elétricos.

Preste atenção nos vidros ao fechá-los. Garanta que nada fique preso neles enquanto se movimentam.

Os vidros elétricos podem ser operados

- com a ignição ligada,
- dentro de 10 minutos após o desligamento da ignição.

Depois de desligar a ignição, o funcionamento do vidro será desativado quando a porta do motorista ou do passageiro for aberta.



Opere o interruptor da janela respectiva ao empurrá-lo para abrir ou puxá-lo para fechar.

### Operação do vidro do motorista e do passageiro

Empurrar ou puxar levemente a primeira trava: o vidro desce ou sobe conforme o interruptor é operado.

Empurrar ou puxar com força a segunda trava e, em seguida, liberá-la: o vidro desce ou sobe automaticamente com a função de segurança. Para interromper o movimento, opere o interruptor mais uma vez na mesma direção.

### Funcionamento de todos os vidros sem a função de segurança

Empurrar ou puxar levemente a primeira trava: o vidro desce ou sobe conforme o interruptor é operado.

Empurrar com força a segunda trava e, em seguida, liberá-la: o vidro desce automaticamente. Para interromper o movimento, opere o interruptor mais uma vez na mesma direção.

### Função de segurança (somente portas do motorista e do passageiro dianteira)

Se o vidro da janela encontrar alguma resistência acima da metade do vidro durante o fechamento automático, ele será imediatamente interrompido e abrirá novamente.

### Desativação da função de segurança

Em caso de dificuldade de fechamento devido a congelamento ou algo parecido, mantenha o interruptor pressionado. O vidro sobe sem a função de segurança. Para

interromper o movimento, libere e opere o interruptor mais uma vez na mesma direção.

#### ⚠ Atenção



Partes do corpo fora do veículo podem colidir com objetos passantes. Os passageiros devem manter todas as partes do corpo dentro do veículo.

#### Nota

O sistema de travamento de portas central não possui funções para o fechamento dos vidros das portas quando acionado. Sendo assim, os vidros devem ser fechados completamente antes da ativação.

### Sistema de segurança dos vidros traseiros para crianças



Pressione o interruptor  para desativar os vidros elétricos da porta traseira, o LED acende. Para ativar, pressione  novamente.

### Inicialização dos vidros elétricos

Se os vidros não puderem ser fechados automaticamente (por exemplo, depois de desconectar a bateria do veículo), ative o sistema eletrônico do vidro como segue:

1. Feche as portas.
2. Ligue a ignição.

3. Feche o vidro completamente e mantenha o interruptor pressionado por mais 2 segundos.
4. Repita o procedimento para cada vidro.

### Desembaçador do vidro traseiro

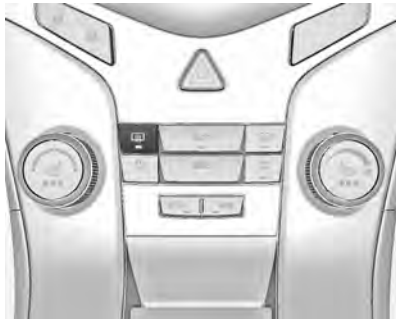

Operado ao pressionar o botão . O aquecimento funciona com o motor ligado e é desativado automaticamente depois de um curto período.

Este veículo tem espelhos externos aquecidos, e a superfície do espelho externo também será aquecida quando o desembaçador do vidro traseiro for ativado.

#### Cuidado

Não utilize objetos cortantes ou limpadores de vidro abrasivos no vidro traseiro do veículo.

Não arranhe ou danifique os fios do descongelador ao limpar ou trabalhar ao redor do vidro traseiro.

## Teto

### Teto solar

#### ⚠ Atenção

Tenha cuidado ao operar o teto solar. Risco de lesão, principalmente para crianças.

Observe atentamente as peças móveis ao operá-las.

Assegurar-se de que não fica nada preso nos vidros durante o movimento dos mesmos.

#### Nota

Este equipamento pode não estar disponível em seu país ou modelo de veículo.



O teto solar pode ser acionado



- com a ignição ligada,
- dentro de 10 minutos após o desligamento da ignição.

Depois de desligar a ignição, a operação do teto solar ficará desativada quando uma das portas dianteiras for aberta.





### Abrir ou fechar

Pressione  ou  levemente até a primeira trava: o teto solar é aberto ou fechado enquanto o interruptor está pressionado.

Pressione  ou  firmemente até a segunda trava, depois solte: o teto solar é aberto ou fechado automaticamente com a função de segurança ativada. Para parar o movimento, pressione o interruptor uma vez mais.

### Levantar ou fechar

Pressione  ou : o teto solar é levantado ou fechado automaticamente.

### Persiana

A persiana é operada manualmente.

Feche ou abra a persiana deslizando-a. Toda vez que o teto solar for aberto, o para-sol também será aberto.

### Dicas gerais

#### Função de segurança

Se o teto solar encontrar resistência durante o fechamento automático, ele é parado imediatamente e aberto novamente.

#### Desativação da função de segurança

No caso de dificuldades de fecho devido a gelo ou algo semelhante, mantenha o interruptor  pressionado até a segunda trava. O teto solar fecha sem a função de segurança. Para parar o movimento, libere o interruptor.

### Inicializando após uma falha de energia

Depois de uma falha da bateria, algumas funções do teto solar poderão não estar disponíveis. Faça a inicialização do sistema em uma concessionária ou oficina autorizada Chevrolet.

#### Cuidado

- Sujeira e detritos poderão se acumular na vedação ou no trilho do teto solar. Isso poderá causar problemas na operação do teto solar, ruídos ou entupimento do sistema de drenagem de água. Periodicamente, abra o teto solar e remova obstáculos e detritos soltos. Limpe a vedação do teto solar e a área de vedação do teto usando um pano limpo, sabão neutro e água. Não remova a graxa do teto solar.



- Forçar o para-sol além do painel do vidro deslizante poderá causar danos e o teto solar poderá não funcionar de forma apropriada. Sempre feche o painel de vidro antes de fechar o para-sol.
- Com o para-sol fechado, assegure-se de que o teto solar não esteja erguido ao deixar o veículo. Caso ele esteja erguido, o para-sol poderá ser aberto pela parte externa do veículo.

## Bancos e dispositivos de segurança

Apoios de cabeça .....	66
Bancos dianteiros .....	68
Bancos traseiros .....	70
Cintos de segurança .....	72
Sistema de airbag .....	76
Sistemas de proteção infantil .....	82

## Apoios de cabeça

### Posição

#### ⚠ Atenção

Dirija somente com o apoio de cabeça colocado na posição apropriada.

Em caso de colisão, apoios de cabeça removidos ou incorretamente ajustados poderão resultar em graves ferimentos na cabeça e no pescoço.

Certifique-se de que o apoio de cabeça seja reajustado antes de dirigir.

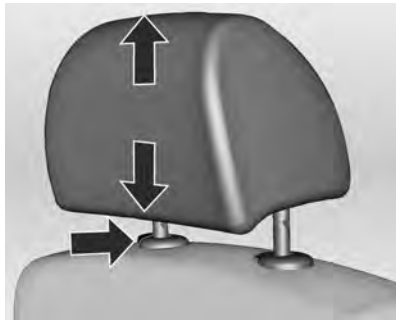

A borda superior do apoio de cabeça deve estar no nível superior da cabeça. Se isso não for possível para pessoas muito altas, ajuste na posição mais alta, e ajuste na posição mais baixa para pessoas baixas.

**Apoios de cabeça nos bancos dianteiros****Ajuste de altura**

Puxe o apoio de cabeça para cima.  
Para mover para baixo, pressione o prendedor e empurre o apoio de cabeça para baixo.

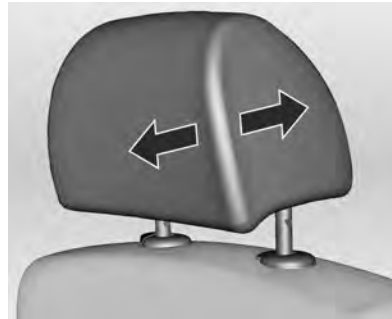
**Ajuste horizontal (apenas para bancos dianteiros)**

Para ajustar horizontalmente, puxe o apoio de cabeça para a frente e engate em uma das três posições.

Para retornar à última posição, puxe totalmente para frente e solte.

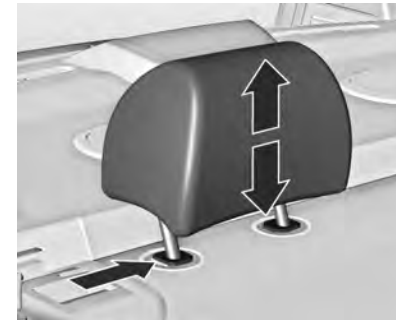
**Apoios de cabeça nos bancos traseiros****Ajuste de altura**

Puxe o apoio de cabeça para cima.  
Para mover para baixo, pressione o prendedor e empurre o apoio de cabeça para baixo.

## Bancos dianteiros

### Posição dos bancos

#### ⚠ Atenção

Conduza o veículo somente com o banco ajustado corretamente.

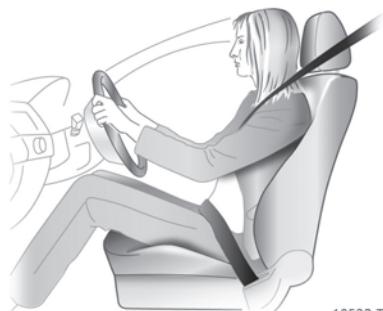

18532 T

- Sente com o quadril o mais distante possível para trás contra o encosto. Ajuste a distância entre o banco e os pedais para que suas pernas fiquem levemente dobradas ao

tocar nos pedais. Deslize o banco do passageiro para trás o mais distante possível.

- Sente com os ombros o mais distante possível para trás contra o encosto. Ajuste o ângulo do encosto para poder alcançar facilmente a direção com os braços levemente dobrados. Mantenha o contato entre os ombros e o encosto ao girar a direção. Não incline o encosto muito para trás. Recomendamos um ângulo máximo de cerca de 25°.
- Ajuste a direção ⇨ 96.
- Ajuste a altura do banco alta o bastante para ter um campo de visão nítido em todos os lados e de todos os instrumentos do display. Deve haver pelo menos uma mão de distância entre sua cabeça e o forro do teto. Suas coxas devem tocar levemente o banco sem exercer pressão sobre ele.
- Ajuste o apoio de cabeça ⇨ 66.
- Ajuste a altura do cinto de segurança ⇨ 74.

## Ajuste do banco

#### ⚠ Perigo

Não sente mais perto do que 25 cm do volante para permitir a ativação segura do Airbag.

#### ⚠ Atenção

Nunca ajuste os bancos ao conduzir, uma vez que poderão mover-se de forma incontrolável.

### Posição dos bancos



Puxe a alavanca, deslize o banco, solte a alavanca.

### Encostos dos bancos



Puxe a alavanca, ajuste a inclinação e solte a alavanca. Deixe o banco engatar de forma audível.

Não se apoie no encosto do banco enquanto estiver regulando-o.



### Cuidado

Mesmo que estejam afivelados, os cintos de segurança podem não protegê-lo adequadamente caso o banco esteja reclinado. O cinto diagonal não poderá protegê-lo, pois não estará contra seu corpo. Ao invés disso, estará na sua frente. Em uma colisão você poderá bater nele, recebendo ferimentos no pescoço ou outros. O cinto subabdominal também não funcionará. Em uma colisão o cinto poderá subir para

seu abdômen. As forças do cinto estarão lá e não em seus ossos pélvicos. Isto pode levar a ferimentos internos graves. Para obter uma proteção apropriada quando o veículo estiver em movimento, mantenha o encosto na posição vertical. Então se sente bem para trás no banco e use o cinto de segurança corretamente.

### Altura dos bancos

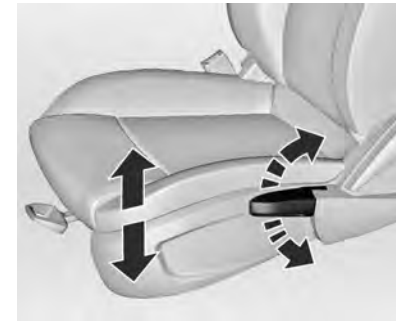

## 70 Bancos e dispositivos de segurança

Movimento de bombeamento da alavanca

para cima = banco mais alto  
para baixo = banco mais baixo

### Apoio de braço

#### Apoio de braço entre bancos dianteiros

Pressione o botão e dobre o apoio de braço para cima. O apoio de braço contém um compartimento de armazenamento, USB, cartão SD e entrada AUX.

#### Ajuste horizontal

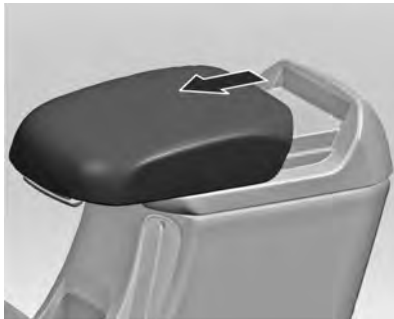

Pressione a alavanca para deslizar o apoio de braço.

### Bancos traseiros

Ambos os lados do encosto traseiro podem ser dobrados.

Para dobrar os encostos traseiros:

#### Nota

Rebater o banco traseiro com os cintos de segurança ainda presos às fivelas pode danificar o banco ou os cintos. Sempre solte os cintos de segurança e recolque-os em suas posições normais antes de rebater o banco traseiro.

1. Desafivele os cintos de segurança traseiros e coloque o encosto dianteiro na posição ereta.

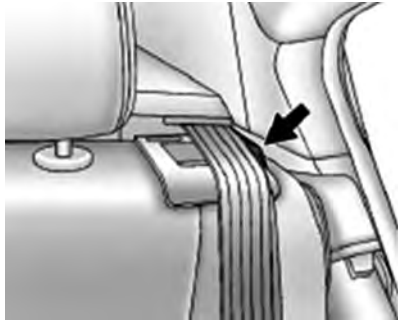

2. Alcance sob o cinto de segurança e puxe a alavanca para destravar o encosto.

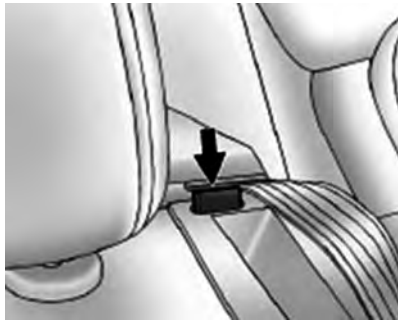

- Uma lingueta próxima à alavanca do encosto levanta quando o encosto é destravado.
3. Dobre o encosto para frente.  
Repita as etapas 1 e 2 para o outro encosto, se desejar.

Para levantar o encosto:

#### ⚠ Atenção

Um cinto de segurança passado incorretamente, preso incorretamente ou torcido não fornecerá a proteção necessária em caso de colisão. O usuário ou usuária do cinto poderá ficar gravemente ferido. Após elevar o encosto do banco traseiro, sempre certifique-se de que os cintos de segurança estão passados e afivelados corretamente e que não estão retorcidos.

1. Certifique-se de que o cinto de segurança esteja na guia, na parte superior do encosto.

2. Levante o encosto para cima e empurre-o para trás até encaixá-lo no lugar. Mantenha os cintos de segurança livres do encosto e destorcidos.

Uma lingueta próxima à alavanca do encosto se retrai quando o encosto é travado no lugar.

O cinto de segurança traseiro central poderá travar quando você levantar o encosto. Se isso acontecer, deixe o cinto voltar todo o percurso e comece novamente.

#### ⚠ Atenção

Se o encosto de algum dos bancos não estiver travado, ele poderá mover-se para frente em caso de parada brusca ou colisão. Isso poderia ferir a pessoa sentada no banco. Sempre puxe para frente a parte superior do encosto, na área da trava, para certificar-se de que esteja travado.

## 72 Bancos e dispositivos de segurança

- Empurre e puxe o encosto para certificar-se de que esteja travado na posição.
- Repita as etapas 1 a 3 para o outro encosto, se necessário.

Mantenha o banco na posição travada ereta quando não estiver em uso.

### Apoio de braço



Dobre o apoio de braço puxando a faixa. O apoio de braço dobrado contém suportes para copo.

#### ⚠ Atenção

Tome cuidado ao utilizar os porta-bebidas. Uma bebida derramada que esteja muito quente poderá feri-lo ou os passageiros. Líquidos derramados poderão danificar o acabamento interno e os componentes elétricos.

Não coloque objetos diferentes de copos ou latas no porta-bebidas. Esses objetos poderão ser arremessados em caso de parada brusca ou um acidente, podendo ferir os passageiros no veículo.

### Cintos de segurança



18533 T

Os cintos são travados durante a aceleração pesada ou a desaceleração do veículo, para segurança dos ocupantes.

#### ⚠ Atenção

Aperte o cinto de segurança antes de cada viagem.

Na eventualidade de um acidente, os ocupantes que não usam cintos de segurança põem em



perigo a vida dos restantes ocupantes e a sua própria integridade física.

Cintos de segurança só são projetados para uso por uma pessoa de cada vez.

Periodicamente, verifique todas as peças do sistema de cinto para ver se apresentam danos e a funcionalidade correta.

Providencie a substituição dos componentes danificados. Após um acidente, providencie para que cintos e tensionadores de cintos acionados sejam substituídos por uma concessionária ou oficina autorizada Chevrolet.

**Nota**

Certifique-se de que os cintos não estejam danificados por sapatos, objetos pontiagudos ou desfiados. Evite entrada de sujeira no retrator do cinto.

Aviso de cinto de segurança do banco do motorista, indicador de controle do cinto de segurança    
 ⇨ 107

**Limitadores de força do cinto**

Nos bancos dianteiros, a tensão sobre o corpo é reduzida pela liberação gradual do cinto durante uma colisão.

**Tensionadores do cinto**

Em caso de colisão frontal ou traseira de certa gravidade, os cintos de segurança dianteiros são apertados.

**⚠ Atenção**

O manuseio incorreto (p. ex. remoção ou montagem dos cintos ou fechos) pode acionar os tensionadores, o que pode causar lesões.

O acionamento dos cintos de segurança é indicado pelo indicador de controle  ⇨ 108 aceso.

Tensionadores do cinto acionados devem ser substituídos por uma concessionária ou oficina autorizada Chevrolet. Tensionadores do cinto só podem ser acionados uma vez.

**Nota**

Não afixe ou instale acessórios ou outros objetos que possam interferir com o funcionamento dos pretensionadores do cinto de segurança.

### Cinto de segurança de três pontos

#### Ajuste



30052

Retire o cinto do retractor, oriente-o destorcido pelo corpo e insira a placa da trava na fivela. Aperte o cinto abdominal regularmente ao dirigir puxando o cinto de três pontos.



30053

Roupas frouxas ou volumosas impedem que o cinto se ajuste confortavelmente. Não coloque objetos como bolsas ou telefones celulares entre o cinto e seu corpo.

#### **⚠ Atenção**

O cinto não deve ficar sobre objetos rígidos ou frágeis que estejam em bolsos de vestuário.

### Ajuste de altura



1. Puxe o cinto para fora levemente.
2. Pressione o botão.
3. Ajuste a altura e trave.



Ajuste a altura para que o cinto fique sobre o ombro. Ele não deve ficar sobre a garganta nem o braço. Não ajuste ao dirigir.

### Remoção

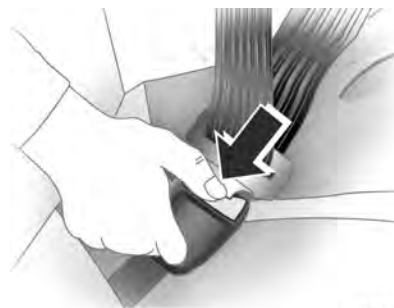

30054

Para liberar o cinto, pressione o botão vermelho na fivela do cinto.

### Uso do cinto de segurança durante a gestação



#### **⚠ Atenção**

O cinto subabdominal deve ser posicionado o mais baixo possível através da pélvis para impedir a pressão sobre o abdômen.

## Sistema de airbag

O sistema de Airbag consiste em uma série de sistemas individuais.

Quando acionados, os Airbags inflam em milissegundos. Eles também esvaziam tão rápido que geralmente não se nota durante a colisão.

### ⚠Atenção

Se manuseados incorretamente, os sistemas de Airbag poderão ser acionados de maneira explosiva.

O motorista deve sentar-se para trás o máximo possível, sem comprometer o controle do veículo. Se estiver sentado muito próximo ao airbag, ele poderá causar a morte ou ferimentos graves quando inflado.

Para uma proteção máxima em todos os tipos de colisões, todos os ocupantes, incluindo o motorista, sempre deverão usar cintos de segurança para

minimizar o risco de ferimentos graves ou morte em caso de acidente. Não sente ou se encoste desnecessariamente próximo ao airbag enquanto o veículo estiver em movimento.

O Airbag poderá causar arranhões na face ou no corpo, ferimentos devido a óculos quebrados ou queimaduras por explosão quando o Airbag for acionado.

### Nota

Os sistemas de Airbag e o sistema eletrônico de controle do pretensionador do cinto de segurança estão localizados na área do console central. Não colocar objetos magnéticos nessa área.

Não cole nada nas tampas do Airbag e não as cubra com outros materiais.

Cada Airbag é acionado apenas uma vez. Substitua Airbags acionados em uma concessionária ou oficina autorizada Chevrolet. Além disso, talvez seja necessário

substituir o volante, painel de instrumentos, partes do revestimento, vedações da porta, maçanetas e bancos.

Remova a direção, o painel de instrumentos, todas as partes do revestimento, as vedações das portas, as maçanetas e os bancos em uma concessionária ou oficina autorizada Chevrolet.

Quando o Airbag é acionado, pode haver um ruído alto e fumaça. Essas condições são normais e não são perigosas, mas há casos em que podem irritar a pele do passageiro. Se a irritação for contínua, procure um médico.

### ⚠Atenção

Nunca deixe que crianças ou bebês, gestantes, idosos e deficientes sentem nos bancos dianteiros do passageiro equipados com Airbags. Além disso, não dirija com um assento de bebê instalado nesse banco.

Em caso de acidente, o impacto do Airbag inflado poderá causar ferimentos na face ou a morte.

### Cuidado

Se o veículo colidir com lombadas ou objetos em estradas não pavimentadas ou calçadas, os Airbags poderão ser ativados. Dirija lentamente sobre superfícies que não foram projetadas para o tráfego de veículos para evitar a ativação acidental do Airbag.

Indicador de controle  dos sistemas de Airbag ⇨ 108.

### Instalação do sistema de proteção infantil no banco dianteiro do passageiro de um veículo com airbag (se equipado):



Veículos equipados com Airbag podem ser identificados pela etiqueta autoadesiva no para-sol do lado direito.

### ⚠ Atenção

Em veículos equipados com Airbag no banco do passageiro, o sistema de cinto de segurança para crianças não deverá ser instalado no banco do passageiro.

### ⚠ Atenção

- Este veículo foi projetado para oferecer segurança total a todos os ocupantes.
- É por isto que a linha montagem usa parafusos com trava química os quais, após qualquer remoção devem ser substituídos com os parafusos originais com o mesmo número de peça.
- Assim, recomendamos com ênfase que quaisquer serviços de manutenção envolvendo os sistemas de segurança do veículo (freios, assentos, suspensão, cintos de segurança, etc.) ou mesmo serviços de manutenção que afetem os sistemas mencionados sejam realizados pela Concessionária ou oficina autorizada Chevrolet. Para

obter explicações adicionais, consulte a Concessionária ou oficina autorizada Chevrolet.

- Os veículos equipados com o sistema de "Airbag" têm componentes específicos, como bolsas infláveis, cintos de segurança, travessas de para-choque, itens eletrônicos que devem ser substituídos somente por peças originais e idênticas àquelas montadas na fábrica.

#### ⚠ Atenção

- Nunca instale uma barra de impacto frontal (quebra-mato) em um veículo equipado com Airbag. Esse acessório poderá afetar a operação do sistema de "Airbag".
- **NÃO INSTALE** itens acessórios que possam alterar o sistema de para-choques e a altura da suspensão.

- **NÃO ALTERE NEM MOVA** qualquer parte dos bancos dianteiros, dos cintos de segurança, da direção, do painel de instrumentos e dos módulos do Airbag que são instalados na barra transversal do teto, sensores dianteiros, sensores de impacto lateral.
- **NÃO SUBSTITUA** o revestimento original por outro tipo de tecido, incluindo couro, nem instale capas protetoras nos bancos.
- A instalação de itens acessórios nos itens mencionados acima resultará no **FUNCIONAMENTO INCORRETO DO SISTEMA DO AIRBAG**. Para obter mais informações, consulte uma concessionária ou oficina autorizada Chevrolet.

### Sistema de airbags dianteiros

O sistema de Airbag dianteiro consiste em um Airbag na direção e um no painel de instrumentos do lado do passageiro. Eles podem ser identificados pela palavra **AIRBAG**.

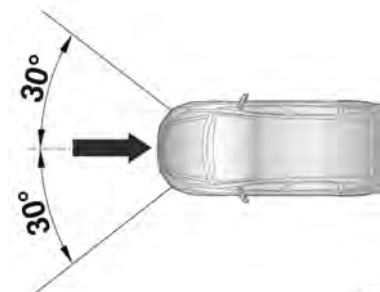

30034

O sistema de Airbag dianteiro é acionado em caso de acidente de certa gravidade na área descrita. A ignição deve estar ligada.

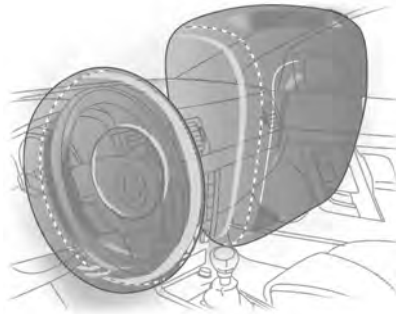

O movimento para a frente do ocupante do banco dianteiro é retardado, reduzindo assim, consideravelmente, o risco de ferimento na parte superior do corpo e na cabeça.

#### ⚠ Atenção

A proteção só é ideal se o banco estiver na posição correta.

Posição do banco ⇨ 68.

Mantenha a área onde o Airbag infla livre de obstruções.

Ajuste o cinto de segurança corretamente e prenda-o adequadamente. Só assim o Airbag poderá fornecer proteção.

### Sistema de airbags laterais



O sistema de Airbag lateral consiste em um Airbag no encosto de cada banco dianteiro. Ele pode ser identificado pelas palavras **SRS SIDE AIRBAG**.



30035

O sistema de Airbag lateral é acionado em caso de acidente de certa gravidade na área descrita. A ignição deve estar ligada.

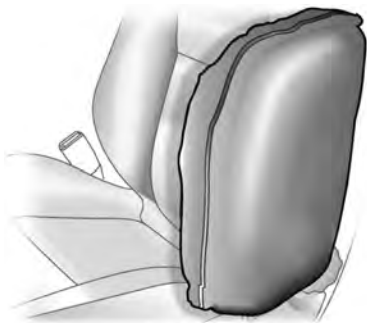

O risco de ferimento na parte superior do corpo e na pelve, em caso de impacto lateral, é consideravelmente reduzido.

#### Cuidado

- Não instale revestimento nos bancos.
- Não coloque seu corpo nem nenhum objeto (inclusive almofadas) entre os bancos dianteiros e as portas. Os passageiros dos bancos dianteiros não devem se apoiar

nem dormir encostados na porta. Sente sempre no meio do banco.

- Use sempre os cintos de segurança.

#### ⚠ Atenção

Crianças sentadas próximas a um Airbag lateral poderão correr o risco de ferimentos graves ou fatais se o Airbag for ativado, especialmente se a cabeça, o pescoço ou o peito da criança estiver próximo ao Airbag no momento do acionamento.

Nunca deixe uma criança encostar na porta ou ficar próxima ao módulo de Airbag lateral.

#### Sistema de airbag "cortina"

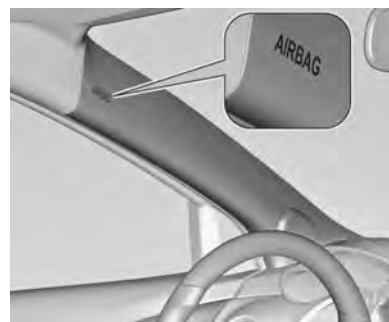



O sistema de Airbag do tipo cortina consiste em um Airbag na estrutura do teto em cada lado. Ele pode ser identificado pela palavra **AIRBAG** nas colunas do teto.



O sistema de Airbag do tipo cortina acionado em caso de acidente de certa gravidade na área descrita. A ignição deve estar ligada.

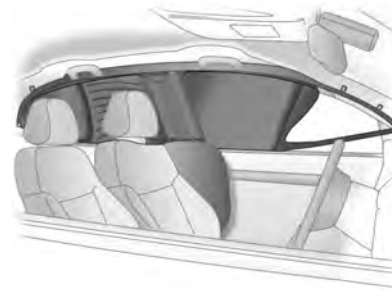

O risco de ferimento na cabeça, em caso de impacto lateral, é consideravelmente reduzido.

**Nota**

Este equipamento pode não estar disponível em seu país ou modelo de veículo.

**⚠ Atenção**

- Não fique perto da zona de desdobramento do airbag (nem coloque objetos, incluindo almofadas).
- Use os ganchos localizados acima das portas para pendurar somente roupas leves.
- Não coloque qualquer objeto dentro dos bolsos das roupas que estão penduradas.
- Não segure os suportes auxiliares (sobre as portas) enquanto o veículo está em movimento.
- Afivele sempre o cinto de segurança.
- Não se apoie (e não durma) sobre as portas dianteiras ou traseiras. Sente sempre na posição central do banco.

## Sistemas de proteção infantil

### Sistema de proteção infantil



Sempre que transportar crianças, use o sistema de proteção infantil adequado, que fornece a proteção apropriada para a criança no caso de impacto. Muitas empresas fabricam sistemas de segurança para bebês e crianças. Certifique-se de que o sistema de proteção infantil a ser utilizado em seu veículo possui etiqueta de aprovação do

cumprimento das normas de segurança, em relação às normas brasileiras.

#### Nota

- Ao transportar crianças de até dez (10) anos, siga os procedimentos para o transporte de crianças estabelecidos pela legislação brasileira.
- Certifique-se de que o sistema de proteção infantil esteja instalado adequadamente.
- Siga com atenção as instruções de instalação e uso fornecidas pelo fabricante do sistema de proteção infantil.
- Não instale nenhum objeto no sistema de proteção infantil e não o cubra com outros materiais.
- Substitua o sistema de proteção infantil sempre que ele tenha sido submetido a um acidente.

#### ⚠ Atenção

- Após tirar a criança do veículo, fixe o assento de segurança usando o cinto do veículo para evitar que seja jogado para frente em caso de frenagem brusca.
- Se não for necessário manter o assento de segurança no compartimento de passageiros, remova-o e coloque-o no compartimento de carga, prendendo-o com uma rede de retenção.
- Substitua o sistema de proteção infantil caso o veículo se envolva em uma colisão.
- Antes de instalar o sistema de proteção infantil, leia com cuidado as instruções do fabricante.
- Se as instruções sobre o sistema de proteção infantil e as instruções do fabricante não forem observadas, o risco e/ou

a gravidade dos ferimentos poderá aumentar em caso de acidente.

- Se o assento de segurança infantil não estiver apropriadamente fixado, o risco de ferimentos sérios à criança aumentará consideravelmente.

#### Cuidado

Após a instalação do sistema de proteção infantil, tente movimentá-lo em todas as direções para certificar-se de que esteja instalado seguramente.

#### Uso correto dos cintos de segurança em crianças pequenas



#### Cuidado

Bebês e crianças devem viajar sempre nos assentos traseiros e usar sistemas de proteção infantil. Os ossos dos quadris de uma criança muito nova são tão pequenos que um cinto de segurança normal não permanecerá baixo nos quadris como necessário. Inversamente,

o cinto de segurança pode permanecer no abdômen da criança. Em caso de acidente, o cinto muito provavelmente forçará o abdômen diretamente, causando ferimentos sérios. Assim, certifique-se de que qualquer criança pequena seja protegida usando um sistema de proteção infantil.



**Cuidado**

Nunca segure um bebê nos braços com o veículo em movimento. Um bebê não pesa muito - até que ocorra uma colisão. Durante uma colisão um bebê se tornará tão pesado que você não conseguirá segurá-lo. Por exemplo, em uma colisão a somente 40 km/h, um bebê de 5,5 kg fica repentinamente com uma força representada pelo peso de uma pessoa de 110 kg. Será quase impossível segurar o bebê.

**Uso correto dos cintos de segurança em crianças maiores**



Crianças maiores, para as quais o sistema proteção infantil tornou-se pequeno, deverão usar os cintos de segurança do veículo.

**Cuidado**

- As estatísticas de acidentes mostram que as crianças estão mais seguras se permanecerem no banco traseiro e se usarem o cinto de segurança corretamente.

- Crianças sem cinto de segurança afivelado podem ser jogadas para fora do veículo em uma colisão.
- Se uma criança for muito pequena e o cinto diagonal passar muito próximo de sua face ou pescoço, posicione-a nas laterais do banco traseiro onde existem guias de conforto. Essas guias de conforto possibilitam que os cintos de segurança sejam usados por crianças pequenas.
- Onde quer que a criança sente, o cinto subabdominal deverá ser afivelado baixo e confortavelmente nos quadris, apenas encostando-se a suas coxas. Em uma colisão, a força do cinto será aplicada nos ossos dos quadris da criança.

**Cuidado**

Nunca faça isto. Esta imagem mostra uma criança sentada em um assento com um cinto transversal (cintura-ombro), mas a parte do ombro está atrás da criança. Se a criança usar o cinto dessa maneira, em uma colisão poderá deslizar sob o cinto.

**Sistemas de proteção infantil ISOFIX**

Aperte os sistemas de proteção infantil ISOFIX aprovados para o veículo nos suportes de montagem ISOFIX.

Suportes de montagem ISOFIX são indicados por uma etiqueta no encosto.

**Sistema de proteção infantil de correia superior**

Pontos de fixação com correia superior são marcados com o símbolo  na tampa do compartimento de carga.

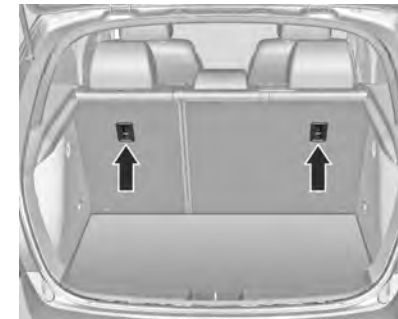
**■ Hatch modelo**

■ Sedan modelo

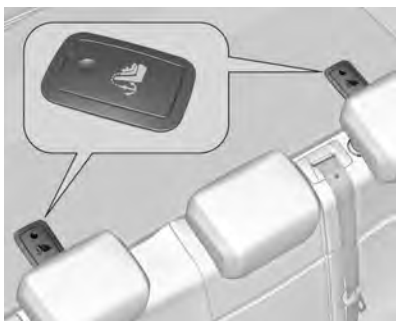

Abra a presilha do ponto de fixação necessário, marcada pelo símbolo de banco infantil.

Além do suporte Isofix, aperte a faixa da correia superior nos pontos de fixação com correia superior. A faixa deve passar entre as duas hastes da guia do apoio de cabeça.

**Nota**

Este equipamento pode não estar disponível em seu país ou modelo de veículo.

## Compartimentos de carga

Porta-objetos .....	87
Compartimento de carga .....	89
Informações sobre disposição de cargas no veículo .....	94

### Porta-objetos

#### Porta-objetos do painel de instrumentos

#### Porta-objetos na parte superior do painel de instrumentos



Puxe a alavanca para rebater a tampa.

#### Porta-objetos abaixo dos controles das luzes externas



Puxe a alavanca para abrir a caixa.

### Porta-luvas



Para abrir, puxe a alavanca.  
O porta-luvas é travado com a chave do veículo.

#### ⚠ Atenção

Para reduzir o risco de ferimentos em um acidente ou em uma parada brusca, sempre mantenha a porta do porta-luvas fechado enquanto dirige.

### Porta-copos

#### ⚠ Atenção

Não coloque copos sem tampa cheios de líquido quente no porta-copos enquanto o veículo estiver em movimento. Se o líquido quente espirrar, você se queimará. Uma queimadura no motorista poderá levar à perda de controle do veículo.

Para reduzir o risco de ferimento pessoal em caso de uma parada brusca ou uma colisão, não coloque garrafas, copos, latas etc. sem tampa ou soltos no porta-copos enquanto o veículo estiver em movimento.

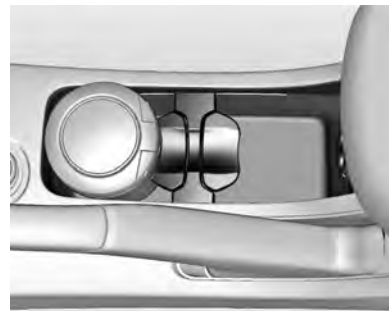

Os porta-copos estão localizados no console central.





Os porta-copos adicionais estão localizados no apoio de braço traseiro, quando dobrado para baixo.

### Caixa para óculos

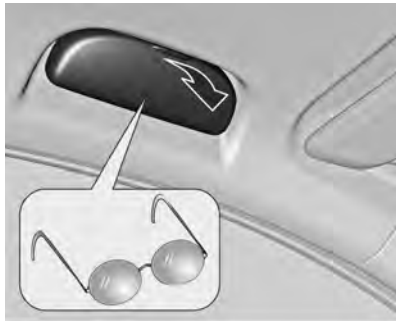

Dobre para abrir.  
Não o utilize para armazenar objetos pesados.

### Porta-objetos do apoio de braço

Porta-objetos no apoio de braço dianteiro



Empurre a alavanca para deslizar e dobrar o apoio de braço.

### Compartimento de carga

Modelo Hatch

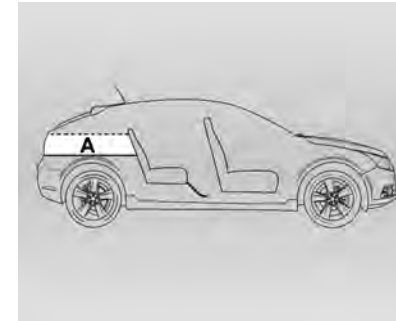

#### Capacidade de carga (em litros)

A. Porta-malas (tampa do compartimento de carga) 402<sup>1)</sup>

<sup>1)</sup> VDA/ISO 3832

### Modelo Sedan

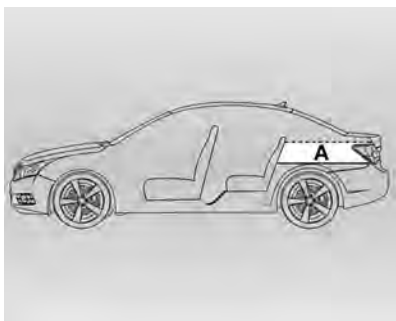

#### Capacidade de carga (em litros)

A. Porta-malas (Compartimento de bagagem fechado) 450<sup>1)</sup>

#### Encostos dobráveis do banco traseiro

O encosto traseiro está dividido em duas partes. As partes podem ser dobradas.

Empurre os apoios de cabeça para baixo ao pressionar a trava.

<sup>1)</sup> VDA/ISO 3832

#### ⚠Atenção

Rebater o banco traseiro com os cintos de segurança ainda presos às fivelas pode danificar o banco ou os cintos. Sempre solte os cintos de segurança e recolque-os em suas posições normais antes de rebater o banco traseiro.

Dobre o apoio de braço traseiro para cima.



Puxe a alavanca de liberação em um ou nos dois lados e dobre os encostos para baixo no assento do banco.

Antes de dobrar para cima os encostos do banco, coloque os cintos de segurança dos bancos externos nas guias do cinto.

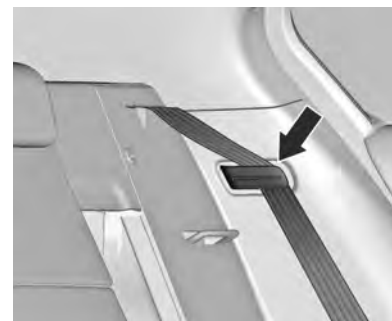

Dobre os encostos para cima, na posição vertical, e tire os cintos de segurança das guias de retenção.

Trave os encostos do banco na posição ao empurrar a parte superior do encosto até que se encaixem de modo audível.

Empurre os encostos do banco para a frente novamente para garantir que estejam corretamente encaixados.

Os encostos somente estarão encaixados quando as marcas vermelhas nas laterais, próximas à alavanca de liberação, estiverem invisíveis.

Se os cintos de segurança não forem automaticamente enrolados, insira todos os cintos de segurança nas aberturas existentes.

Nunca dobre o encosto do banco quando o cinto de segurança traseiro central estiver afivelado ou tiver sido retirado.

**⚠ Atenção**

Nunca permita que os passageiros sentem na parte superior do encosto dobrado enquanto o carro estiver em

movimento, pois essa não é uma posição de assento adequada e os cintos de segurança não estarão disponíveis para uso. Isso pode resultar em graves ferimentos ou morte em caso de acidente ou de uma parada brusca. Objetos carregados sobre o encosto dobrado não deverão ficar mais altos do que a parte superior dos bancos dianteiros. Isso pode permitir que a carga deslize para frente e cause ferimentos ou danos durante paradas bruscas.

**Suporte para bolsa**



No lado esquerdo do compartimento de carga há um gancho para pendurar sacolas.

**Cuidado**

Não pendure coisas pesadas no suporte de bolsas. Ele poderá ser danificado.

**Tampa do compartimento de carga**

Não coloque quaisquer objetos na tampa.

### Modelo Hatch

#### Remoção



Desenganche as cintas de fixação da tampa do compartimento de carga.



1. Pressione as áreas próximas às travas para cima até que sejam destravadas.
2. Remova a tampa do compartimento de bagagens de seu alojamento.

Remova a tampa.

#### Instalando

Engate a tampa nas guias laterais e pressione-a para baixo. Prenda as cintas de fixação na tampa do compartimento de carga.

### Olhais de ajuste de folga



Os ganchos de fixação de carga foram projetados para prender os itens contra deslizamento, por exemplo, usando faixas ou rede de bagagem.

#### Nota

Este equipamento pode não estar disponível em seu país ou modelo de veículo.

### Triângulo de segurança



O triângulo de segurança fica junto com o estepe.

### Extintor de incêndio



O extintor de incêndio está localizado na região dos pés, bem em frente ao banco do passageiro.

1. Pare e desligue o motor imediatamente.
2. Retire o extintor localizado no chão.
3. Acione o extintor de acordo com as instruções impressas no tanque do extintor de incêndio.

### ⚠ Atenção

A manutenção do extintor de incêndio é de responsabilidade do proprietário, e deve ser executada rigorosamente nos intervalos especificados pelo fabricante, de acordo com as instruções impressas na etiqueta do equipamento. O proprietário deve verificar periodicamente o estado do extintor: se a sua pressão interna ainda está na zona verde do manômetro, se o lacre de chumbo não está rompido ou se a validade do extintor não está vencida.

Em caso de alguma irregularidade ou depois de usá-lo, o extintor deverá ser substituído por um novo, fabricado de acordo com a legislação em vigor.

### Nota

Note que, desde 01.01.05, com a introdução do pó ABC, que pode ser usado em materiais sólidos, líquidos inflamáveis e em equipamentos

elétricos sob tensão, a validade passou a ser de 5 anos a partir da data de fabricação do equipamento.

**Nota**

Disponível conforme a regulamentação vigente no país.

### Informações sobre disposição de cargas no veículo



Ao carregar um veículo deverão ser lembradas algumas informações importantes.

- Os objetos mais pesados devem ser colocados no assoalho e na frente do eixo traseiro. Coloque os objetos pesados o mais a frente possível.

- Certifique-se de que a carga esteja bem fixada para evitar que os objetos se movam enquanto o veículo estiver em movimento.
- Coloque os objetos no compartimento de carga do veículo. Tente distribuir o peso de maneira uniforme.
- Sempre tente fixar o objeto ao transportá-lo no veículo.

#### Cuidado

- Ao arrumar a bagagem no veículo, certifique-se de posicionar os objetos mais pesados mais perto da parte dianteira, sobre o encosto dos assentos traseiros (se rebatidos para baixo), ou atrás do encosto dos assentos traseiros (se não estiverem rebatidos para baixo). Se for necessário empilhar objetos, coloque os volumes mais leves sobre os mais pesados. Os objetos soltos no compartimento de carga podem

ser jogados para a parte dianteira ao aplicar os freios repentinamente.

- Não carregue o veículo acima dos valores especificados de peso bruto do veículo ou do peso total permitido no eixo dianteiro e no eixo traseiro, porque isto poderá causar danos aos componentes do veículo, bem como alterar sua condução. Isto poderá resultar em perda de controle. Além disso, o excesso de carga pode reduzir a vida útil de seu veículo.
- A garantia não cobre componentes ou peças danificados por excesso de carga.

## Comandos e controles

Controles .....	96
Luzes de advertência, medidores e indicadores .....	103
Mostrador digital de informação .....	113
Mensagens do veículo .....	115
Computador de bordo .....	117
Personalização do veículo .....	118

### Controles

#### Ajuste de posição do volante



Destrave a alavanca, ajuste o volante e trave-a novamente, e assegure-se de que está totalmente travada.

Não ajuste o volante a menos que o veículo esteja parado.

#### Cuidado

Se um forte impacto ocorrer na direção do eixo da coluna de direção quando o volante estiver ajustado ou a alavanca estiver travada, poderá causar danos às peças relacionadas ao volante.

#### Comandos do volante



O sistema Conforto e conveniência pode ser usado pelos controles do volante.



Para obter mais informações,  
consulte *Conforto e conveniência*  
⇨ 134

## Buzina



Pressione .

## Limpador/lavador do para-brisa

### Limpador do para-brisa

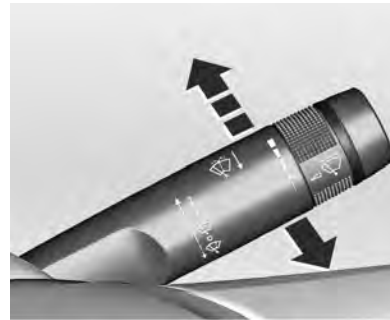

- 2** = rápido
- 1** = lento
-  = limpeza em intervalo temporizado ou automática com sensor de chuva
- O** = desligado

Para uma única passada quando os limpadores de para-brisa estiverem desligados, pressione a alavanca para baixo.

Não utilize se o para-brisa estiver congelado.

Desligue em lava rápidos.

### Intervalo ajustável do limpador

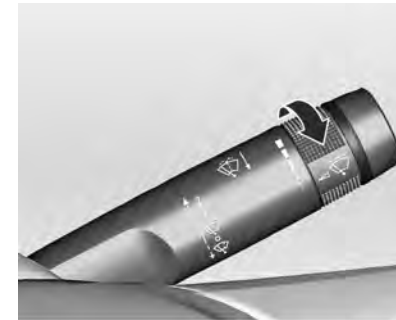

Alavanca do limpador em posição .  
Gire o botão de ajuste para ajustar o intervalo de tempo desejado para o limpador:

- intervalo curto = gire o botão de ajuste para cima
- intervalo longo = gire o botão de ajuste para baixo

**Limpador automático com sensor de chuva (se equipado)**



 = limpeza automática com sensor de chuva

O sensor de chuva detecta a quantidade de água no para-brisa e regula automaticamente a frequência do limpador.

**Sensibilidade ajustável do sensor de chuva (se equipado)**



Gire o botão de ajuste para ajustar a sensibilidade:

baixa sensibilidade = gire o botão de ajuste para baixo  
alta sensibilidade = gire o botão de ajuste para cima

**Cuidado**

Desligue o limpador de para-brisa e a operação automática com sensor de chuva em lava-rápidos.

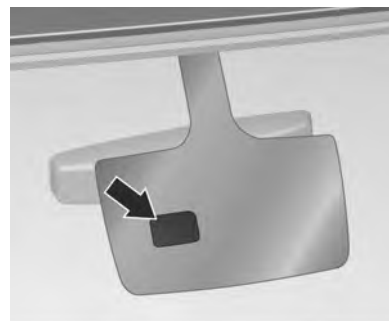

Mantenha o sensor livre de poeira, sujeira e gelo.

Se você passar o limpador para o modo de sensor de chuva ou mudar o botão de ajuste de baixa sensibilidade para alta sensibilidade quando a ignição estiver ligada, os limpadores operarão uma vez para verificar o sistema.

**Lavador do para-brisa**

Puxe a alavanca. O fluido do lavador é borrifado no para-brisa e o limpador se move algumas vezes.

**Cuidado**

Uma visão pouco nítida para o motorista pode levar a um acidente, resultando em ferimentos pessoais e danos ao veículo ou outra propriedade.

Não opere o limpador de para-brisa se o para-brisa estiver seco ou obstruído por neve ou gelo.

Usar os limpadores em um para-brisa obstruído poderá danificar as palhetas, o motor do limpador ou o vidro.

Verifique se as palhetas não estão congeladas no vidro antes de usá-las em clima frio. O funcionamento do limpador poderá danificar o motor se a palheta estiver congelada.

Não opere o lavador do para-brisa continuamente por mais que alguns segundos ou se o tanque de fluido do lavador estiver vazio. Isso poderá fazer com que o motor do lavador superaqueça, resultando em reparos caros.

**Limpador/lavador do vidro traseiro**

Pressione o interruptor de duas posições para ativar o lavador do vidro traseiro:

posição superior	= funcionamento contínuo
posição inferior	= funcionamento intermitente
posição do meio	= desligado



Empurrar a alavanca. O fluido do lavador é borrifado no vidro traseiro e os limpadores se movimentam algumas vezes.

Não utilize se o vidro traseiro estiver congelado.

Desligue em lava rápidos.

O lavador do vidro traseiro é acionado automaticamente quando o lavador do para-brisa é ativado e a marcha a ré é engatada.

A ativação ou desativação desta função pode ser alterada no menu **Definições** ou **Configurações** no Visor de informações.

Personalização do veículo ⇨ 118.

O sistema do lavador do vidro traseiro é desativado quando o nível de fluido está baixo.

**Nota**

Este equipamento pode não estar disponível em seu país ou modelo de veículo.

### Temperatura exterior

Versão sem GPS.

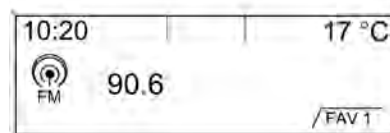

Versão com GPS.

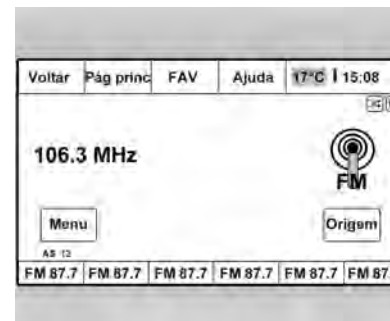

Uma queda na temperatura é indicada imediatamente, enquanto que um aumento é indicado após um certo período.

#### ⚠ Atenção

Pode já haver gelo na estrada, apesar de o visor indicar alguns graus acima dos 0 °C.

### Relógio

A data e a hora são exibidas na Tela de Informações.

### Definir data e hora (versão sem GPS)

#### Nota

Na versão equipada com GPS, consulte o manual do fabricante do rádio com GPS que acompanha este manual.

Pressione o botão **CONFIG**. O menu **Definições** é exibido.

Selecione **Data/hora**.

Personalização do veículo ⇨ 118.

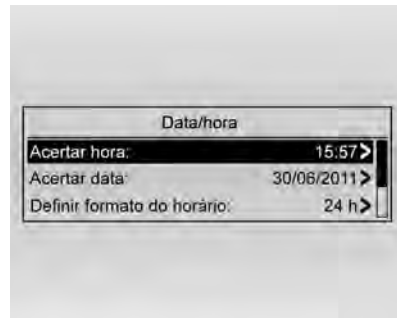

A hora e a data podem ser ajustadas.

Consulte o manual do sistema Conforto e conveniência para obter mais informações.

### Tomadas elétricas

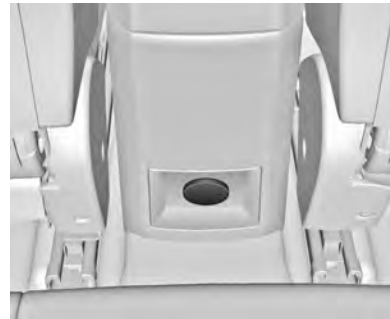

As tomadas elétricas de 12 V estão localizadas nos consoles do assoalho dianteiro e traseiro.

Não exceda o consumo máximo de energia de 120 Watts.

As tomadas são desativadas com a ignição desligada. Adicionalmente, as tomadas são desativadas no caso de baixa tensão da bateria.

Não conecte qualquer acessório de transferência de corrente, por exemplo, carregadores elétricos ou baterias.

Não danifique os soquetes usando plugues inadequados.

#### Nota

Este equipamento pode não estar disponível em seu país ou modelo de veículo.

### Acendedor de cigarro



O acendedor de cigarro está localizado no console do assoalho dianteiro.

## 102 Comandos e controles

Pressione o acendedor de cigarro. Desliga automaticamente quando o elemento estiver brilhando. Puxe o acendedor.

### **⚠ Atenção**

Se deixar uma substância explosiva inflamável, como um isqueiro descartável, dentro do veículo no verão, ela poderá explodir e incendiar devido a um aumento de temperatura no compartimento do passageiro e no porta-malas. Certifique-se de que não haja substâncias explosivas inflamáveis deixadas ou mantidas dentro do carro.

### **Cuidado**

O superaquecimento do acendedor de cigarro pode danificar o elemento de aquecimento e o próprio acendedor.

Não segure o acendedor enquanto ele estiver aquecendo. Isso poderá fazer com que o acendedor superaqueça.

### **Cuidado**

O corpo de um acendedor de cigarro em funcionamento pode tornar-se muito quente.

Não toque no corpo do acendedor de cigarro e não deixe que as crianças operem ou brinquem com ele.

Esse metal quente poderá causar ferimentos pessoais e danos ao veículo ou outra propriedade.

### **Cuidado**

O soquete de cigarro somente deverá ser utilizado com o acendedor de cigarro. Se outros adaptadores de alimentação de 12 V forem instalados no soquete de cigarro, poderá ocorrer uma

falha no fusível ou um incidente térmico potencial. A saída de alimentação de 12 V localizada na traseira do console deverá ser utilizada para alimentar dispositivos de pós-venda, como sistemas de navegação ou carregadores de telefone.

## **Cinzeiros**

### **Cuidado**

Utilizar apenas para armazenar cinzas e não para acondicionar lixos inflamáveis.



Cinzeiro no console dianteiro sob os controles de aquecimento e ventilação ou como recipiente para uso móvel no carro. Abra a tampa para usar.

## Luzes de advertência, medidores e indicadores

### Velocímetro



Indica a velocidade do veículo.

### Hodômetro



Exibe a distância registrada.

### Hodômetro parcial

A linha superior exibe a distância registrada desde a última reinicialização (valor máximo **1999,9**). Quando a distância registrada atinge **1999,9**, o hodômetro parcial exibe **0** automaticamente sem reinicializar.

Para reinicializar, pressione e segure o botão SET/CLR com a ignição ligada.

### Tacômetro



Exibe as rotações por minuto (RPM) do motor.

Dirija com o motor em baixa rotação para cada marcha tanto quanto possível.

Cuidado
Se o ponteiro estiver na zona de perigo é porque se excedeu a rotação de motor máxima permitida. Isto poderá danificar o motor.

### Indicador de nível de combustível



Exibe o nível de combustível no tanque.

O indicador do controle ● acende se o nível do tanque estiver baixo. Abasteça imediatamente.

#### Nota

A mensagem FILL FUEL = Abastecer combustível também é exibida no Mostrador digital com

funções múltiplas (DIC) quando o tanque de combustível está quase vazio.

Não use tal indicação para fins de controle de reabastecimento, pois o veículo poderá ficar sem combustível antes que tal indicação seja exibida.

Nunca deixe o tanque esvaziar.

Devido ao combustível que sobra no tanque, a quantidade total de enchimento pode ser menor que a capacidade especificada do tanque.

#### Nota

Antes de abastecer o tanque, certifique-se de que a ignição esteja desligada.

Se operar o interruptor da ignição enquanto abastece o tanque, a agulha do indicador de nível de combustível poderá não indicar o nível correto de combustível.

Em locais inclinados, a agulha no indicador de nível de combustível poderá não indicar o nível correto de combustível devido aos movimentos do combustível no tanque.



### Indicador de temperatura do líquido de arrefecimento do motor

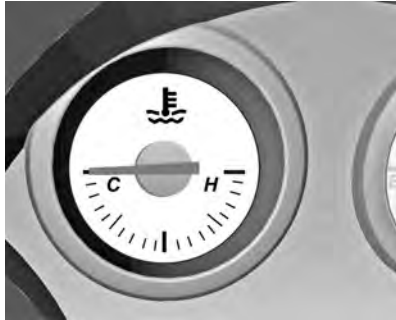

Exibe a temperatura do líquido de arrefecimento.

- área esquerda = temperatura de operação do motor ainda não alcançada
- área central = temperatura normal de operação
- área direita = temperatura muito alta

#### Cuidado

Se a temperatura do líquido de arrefecimento do motor for demasiadamente elevada, pare o veículo e desligue o motor. Perigo para o motor. Verifique o nível do líquido de arrefecimento.

#### Indicadores de controle

Os indicadores de controle descritos não estão presentes em todos os veículos. A descrição se aplica a todas as versões de instrumentos. Quando a ignição for ligada, a maioria dos indicadores de controle se acenderão brevemente como teste de funcionalidade.

As cores do indicador de controle significam:

- vermelho = perigo, lembrete importante
- amarelo = advertência, informação, falha
- verde = confirmação da ativação

- azul = confirmação da ativação
- branco = confirmação da ativação

Indicadores de controle do instrumento



### Luzes indicadoras dos sinalizadores de direção

↔ acende ou pisca em verde.

#### Pisca

O indicador do controle pisca se uma luz indicadora dos sinalizadores de direção ou as luzes do sinalizador de perigo forem ativadas.

Luz piscando rapidamente: falha de uma luz indicadora dos sinalizadores de direção ou do fusível associado.

Substituição da lâmpada ⇨ 238.

Fusíveis ⇨ 248.

Sinalizadores de direção ⇨ 128.

### Aviso de cinto de segurança

#### Lembrete do cinto de segurança do motorista

☹ para o banco do motorista acende ou pisca em vermelho.

#### Iluminação e alarme sonoro

4 segundos depois que a ignição tiver sido ligada, enquanto o motor não estiver funcionando, a luz SBR acente continuamente.

Por 100 segundos depois de dar a partida no motor, a luz SDB pisca e depois fica continuamente ligada. Esta condição é válida enquanto a velocidade do veículo estiver abaixo de 22 km/h (aproximadamente) ou a distância percorrida for menor do que aproximadamente 250 m.

Caso o veículo ultrapasse 22 km/h ou a distância percorrida seja superior a 250 m, a luz e o aviso sonoro do SBR ligarão por 100 segundos e, a seguir, desligarão enquanto o motor ainda estiver em funcionamento.

Se o status da porta do motorista mudar (abrir/fechar), o comportamento da luz e do aviso sonoro do SBR reiniciará, começando novamente.

#### Lembrete do cinto de segurança do passageiro

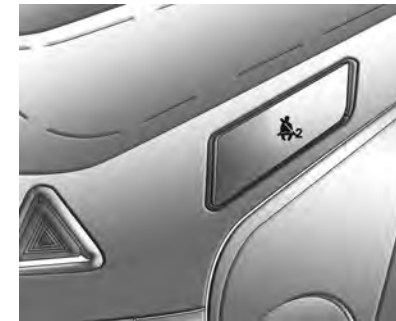

☹ para o banco do passageiro dianteiro acende ou pisca em vermelho quando o banco estiver ocupado.

#### Nota

A luz de advertência e o alarme do cinto de segurança do passageiro dianteiro poderão ser acionados se um objeto for colocado no banco, como uma mala, mochila, sacola, laptop ou outro objeto. Para desligar

a luz de advertência e/ou alarme, remova o objeto do banco ou afivele o cinto de segurança.

#### Iluminação e alarme sonoro

4 segundos depois que a ignição tiver sido ligada, enquanto o motor não estiver funcionando, a luz SBR acente continuamente.

Por 100 segundos depois de dar a partida no motor, a luz SDB pisca e depois fica continuamente ligada. Esta condição é válida enquanto a velocidade do veículo estiver abaixo de 22 km/h (aproximadamente) ou a distância percorrida for menor do que aproximadamente 250 m.

Caso o veículo ultrapasse 22 km/h ou a distância percorrida seja superior a 250 m, a luz e o aviso sonoro do SBR ligarão por 100 segundos e, a seguir, desligarão enquanto o motor ainda estiver em funcionamento.

Se o status da porta do motorista mudar (abrir/fechar), o comportamento da luz e do aviso sonoro do SBR reiniciará, começando novamente.

Em cada circunstância acima, o banco do passageiro dianteiro deverá estar ocupado.

#### Airbags e tensores dos cintos de segurança

 acende em vermelho.

Quando a ignição é ligada, a luz indicadora do controle acende por cerca de 4 segundos. Se ela não acender, não apagar após 4 segundos ou acender durante a condução, existe um defeito no tensionador do cinto ou no sistema de Airbag. Os sistemas podem deixar de disparar na eventualidade de um acidente.

O acionamento dos tensionadores dos cintos ou dos Airbags é indicado pelo acendimento contínuo de .

#### Atenção

Repare a causa da falha imediatamente em uma concessionária ou oficina autorizada Chevrolet.

Sistema de air bag, tensionadores dos cintos ⇨ 76, ⇨ 72.

#### Lâmpada do sistema de carga da bateria

 acende ou pisca em vermelho.

Acende quando a ignição é acionada e apaga logo depois que o motor liga.

#### Acende quando o motor está funcionando

Pare, desligue o motor. A bateria não está carregando. O resfriamento do motor pode ser interrompido. Consulte uma concessionária ou oficina autorizada Chevrolet.

#### Luz indicadora de anomalia do sistema de controle de emissões

 acende ou pisca em amarelo.

Acende quando a ignição é acionada e apaga logo depois que o motor liga.

Se a luz indicadora de controle acender com o funcionamento do motor, existe uma falha no sistema de controle de emissões do motor. Neste momento, o sistema eletrônico muda para um programa de emergência que permite que o veículo funcione com baixo desempenho. Procure uma Rede de Concessionárias ou Oficinas Autorizadas Chevrolet o mais rápido possível.

Não dirija durante muito tempo com a luz indicadora de falhas acesa, pois isso danificará o conversor catalítico, aumentará o consumo de combustível e também poderá indicar uma emissão de poluentes acima do permitido pela legislação.

Esta luz indicadora de falhas pode se acender sozinha ou em conjunto com a luz indicadora de controle de falhas no sistema eletrônico e de imobilização eletrônica do motor.

### ECOTEC 6

Caso a luz  se acenda ou pisque durante a operação do motor, significará que há uma falha no sistema do motor que pode danificar o catalisador. Dirija-se à Rede de Concessionárias ou Oficinas Autorizadas Chevrolet o mais rápido possível para verificar e reparar.

### Fazer revisão em breve

 acende em amarelo quando o veículo precisa de um reparo.

Acende em combinação com um código de advertência.

Mensagens do veículo ⇨ 115.

### Sistema de freios e embreagem

 acende em vermelho.

Acende, com o freio de estacionamento desacionado, se o nível do fluido de freio/embreagem está muito baixo ou se houver um defeito no sistema ⇨ 234.

### ⚠ Atenção

Se a luz de advertência do sistema de freio acender, verifique o nível do fluido de freios e consulte uma Concessionária ou Oficina Autorizada Chevrolet.

Se o nível do fluido de freios no reservatório estiver baixo, não dirija o veículo.

Isso poderá significar que os freios não estão funcionando corretamente. Dirigir com os freios em má condição poderá causar ferimentos pessoais e danificar o veículo e outra propriedade.

Acende após a ignição ser ligada, se o freio de estacionamento estiver acionado ⇨ 205.

### Luz de advertência do sistema de freio antiblocante (ABS)

 acende em amarelo.

Acende por alguns segundos após a ignição ser ligada. O sistema está pronto para operar quando o indicador do controle desligar.

Se o indicador do controle não desligar após alguns segundos, ou se ligar durante a condução, existe um defeito no ABS. O sistema de freio permanece operacional mas sem a regulação do ABS.

Sistema de freio antitravamento  
↪ 205.

### Aumento de marcha

 acende em verde.

A mudança para uma marcha mais alta é recomendada para economizar combustível.

#### Nota

Esta função pode não estar disponível em seu veículo.

### Direção

#### Direção elétrica

 acende em amarelo.

#### Acende com a direção elétrica reduzida

O auxílio da direção elétrica é reduzido devido ao superaquecimento do sistema. A luz indicadora do controle se apagará quando o sistema esfriar.

#### Acende com a direção elétrica desativada

Falha do sistema de direção elétrica. Consulte uma concessionária ou oficina autorizada Chevrolet.

#### Acende após corte de corrente

O sensor de ângulo da direção precisa ser calibrado para tornar o sistema de direção elétrica operacional.

- Para executar a calibração automática, dirija em linha reta com uma velocidade baixa e constante.
- Se a luz indicadora do controle permanecer acesa, gire o volante de uma posição de fim de curso a outra para executar a calibração manual.

A luz indicadora do controle apaga quando o sistema está novamente operacional.

### Auxiliar de estacionamento ultrassônico

 acende em amarelo.

Falha no sistema

ou

Falha causada por sensores sujos ou cobertos por gelo ou neve

ou

Interferência causada por fontes externas de ultrassom. Quando a fonte de interferência for removida, o sistema operará normalmente.

Conserte a causa da falha no sistema em uma concessionária ou oficina autorizada Chevrolet.

#### Nota

Este equipamento pode não estar disponível em seu país ou modelo de veículo.

Sensores ultrassônicos ↪ 211.

### Controle eletrônico de estabilidade - desligado

 acende em amarelo.

Acende quando o sistema está desativado.

Consulte o Controle eletrônico de estabilidade ⇨ 208

### Controle eletrônico de estabilidade e sistema de controle de tração

 acende ou pisca em amarelo.

#### Acende

Há uma falha no sistema. É possível continuar dirigindo. Porém, a estabilidade da direção pode deteriorar dependendo das condições da superfície da estrada.

Conserte a causa da falha em uma concessionária ou oficina autorizada Chevrolet.

### Pisca

O sistema está ativamente ocupado. O rendimento do motor pode ser reduzido e o veículo pode ser freado automaticamente com uma graduação baixa.

Controle eletrônico de estabilidade ⇨ 208, Sistema de controle de tração ⇨ 207.

### Sistema de controle de tração - desligado

 acende em amarelo.

Acende quando o sistema está desativado.

Consulte o sistema de controle de tração ⇨ 207.

### Luz indicadora de pressão de óleo do motor

 acende em vermelho.

Acende quando a ignição é acionada e apaga logo depois que o motor liga.

### Acende quando o motor está funcionando

Cuidado
A lubrificação do motor pode ser interrompida. Isso pode resultar em danos no motor e/ou em bloqueio das rodas motrizes.
1. Transmissão manual: pressione a embreagem.
2. Selecionar ponto morto; em transmissão automática: ajuste a alavanca seletora para <b>N</b> .
3. Saia do fluxo de tráfego o mais rápido possível sem impedir outros veículos.
4. Desligue a ignição.

1. Transmissão manual: pressione a embreagem.
2. Selecionar ponto morto; em transmissão automática: ajuste a alavanca seletora para **N**.
3. Saia do fluxo de tráfego o mais rápido possível sem impedir outros veículos.
4. Desligue a ignição.

### Atenção

Quando o motor está desligado, é necessária mais força para travar e mexer a direção.

Não retirar a chave enquanto o veículo não parar; caso contrário, o bloqueio da coluna da direção pode ser ativado inesperadamente.

Verifique o nível do óleo, consulte *Óleo do motor* ⇨ 226.

Dirija-se à Rede de Concessionárias ou Oficinas Autorizadas Chevrolet o mais rápido possível para verificar e reparar.

### Luz de advertência de nível de combustível baixo

 acende em amarelo.

Acende quando o nível de combustível no tanque está muito baixo.

Conversor catalítico ⇨ 200.

### Imobilizador

 pisca em amarelo.

Se o indicador continuar aceso ou piscando quando a ignição estiver ligada, existe uma falha no sistema. O motor não pode ser ligado.

### Aplicar freio

 pisca em amarelo.

Pisca quando o pedal do freio precisa ser pressionado para ligar veículos com sistema de **electronic key** (chave eletrônica).

### Luzes exteriores

 acende em verde.

Acesa quando as lâmpadas exteriores estão ligadas ⇨ 125.

### Luz indicadora de faróis altos ligados

 acende em azul.

Aceso quando os faróis altos estão ligados e durante o lampejar do farol alto ⇨ 126.

### Luz indicadora do farol de neblina

 acende em verde.

Aceso quando a luz de neblina dianteira está ligada ⇨ 128.

### Luz indicadora do farol de neblina traseira

 acende em amarelo.

Aceso quando a luz de neblina traseira está ligada ⇨ 129.

### Sensor de chuva

 acende em verde.



**Nota**

Este equipamento pode não estar disponível em seu país ou modelo de veículo.

Iluminado quando o sensor automático de chuva está ativado, consulte Limpador/lavador do para-brisa ↗ 97.

**Luz indicadora do controle de velocidade cruzeiro**

☞ acende em branco ou verde.

**Acende em branco**

O sistema está ligado.

**Acende em verde**

Uma certa velocidade está armazenada.

Controle de velocidade de cruzeiro  
↗ 209.

**Luz de advertência porta entreaberta**

☞ acende em vermelho.

Acende quando uma porta ou a tampa do compartimento de carga é aberta.

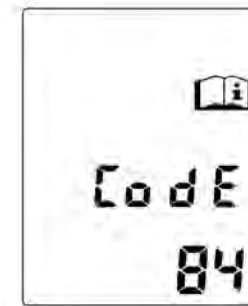
**Mostrador digital de informação****Mostrador digital com funções múltiplas**

O Mostrador digital com funções múltiplas (DIC) está localizado no painel de instrumentos e disponível como Baselevel-Display ou Midlevel-Display.

**Seleção de funções**

Os menus e funções podem ser selecionados com os botões da alavanca do sinalizador de direção.

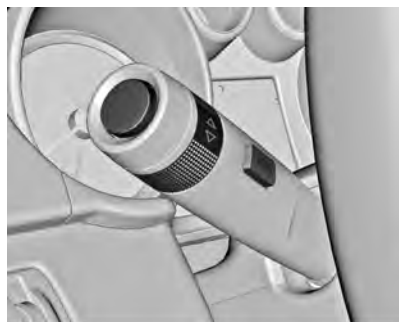

Pressione o botão **MENU** para alternar entre os menus ou retornar de um submenu para o menu um nível acima.

O botão **MENU** ficará desativado quando a velocidade do veículo estiver acima de 0 km/h ou a alavanca de câmbio **NÃO** estiver na posição **P** (veículo com transmissão automática).

**Nota**

O botão **MENU** estará desativado se a mensagem **FILL FUEL** for exibida no Mostrador digital com funções múltiplas (DIC).

Os seguintes menus poderão ser selecionados:

- **Vehicle Information Menu (Menu de informações do veículo)**
- **Trip/Fuel Information Menu (Menu de informações de percurso/combustível)**

Gire o botão de ajuste para marcar uma opção do menu ou para definir um valor numérico.

Pressione o botão **SET/CLR** para selecionar uma função ou para confirmar uma mensagem.

Personalização do veículo ⇨ 118.

Computador de bordo ⇨ 117.

### Visor gráfico de informações

Versão sem GPS.

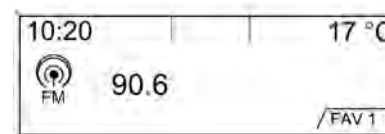

**Nota**

Na versão equipada com GPS, consulte o manual do fabricante do rádio com GPS que acompanha este manual.

Monitor de hora, temperatura externa, data e sistema conforto e conveniência (quando está ligado) e ajustes para personalização do veículo.

### Seleção de funções

As funções e ajustes são acessadas através do monitor.

As seleções são feitas por meio de:

- menus
- botões de função e o botão multifunção do sistema conforto e conveniência

#### Selecionando com o sistema conforto e conveniência

Versão sem GPS.



#### Nota

Na versão equipada com GPS, consulte o manual do fabricante do rádio com GPS que acompanha este manual.

Selecione os itens do menu por meio dos menus e usando os botões do sistema conforto e conveniência. O botão multifunção é usado para selecionar um item e confirmar.

Para sair de um menu, pressione **BACK**.

## Mensagens do veículo

Mensagens são dadas através do Mostrador digital com funções múltiplas (DIC), da Tela de Informações ou dos sinalizadores sonoros. Confirme as mensagens de advertência com o botão multifunção.

#### Nota

Esta função pode não estar disponível em seu veículo.

O veículo ou o motor podem ser seriamente danificados se você continuar dirigindo enquanto uma mensagem do veículo é exibida no DIC. Dirija-se à Rede de Concessionárias ou Oficinas Autorizadas Chevrolet o mais rápido possível para verificar e reparar.



As mensagens do veículo são exibidas como código de erro (Code).

#### **Nº Mensagem do veículo**

- 2 Nenhum controle remoto por rádio detectado, pressione o pedal da embreagem para reinicializar
- 5 A coluna da direção está travada
- 7 Gire o volante, desligue e ligue a ignição
- 9 Gire o volante, ligue o motor novamente
- 16 Falha da luz de freio

#### **Nº Mensagem do veículo**

- 25 Falha da luz dianteira do indicador de direção para a esquerda
- 26 Falha da luz traseira do indicador de direção para a esquerda
- 27 Falha da luz dianteira do indicador de direção para a direita
- 28 Falha da luz traseira do indicador de direção para a direita
- 35 Substituir a bateria do controle remoto por rádio
- 67 Reparar a trava da coluna da direção
- 75 Reparar o ar condicionado
- 79 Completar o óleo do motor
- 84 A potência do motor está reduzida
- 91 Nenhum controle remoto detectado, mude o local da chave eletrônica ou use o soquete localizado no console central

#### **Nº Mensagem do veículo**

- 92 Nenhum controle remoto detectado, pressione o freio para reinicializar
- 94 Mova a alavanca da transmissão automática para a posição Estacionamento (P).
- 95 Serviço Airbag

### **Avisos acústicos**

#### **Quando ligar o motor ou enquanto dirige**

- Se o cinto de segurança não estiver preso.
- Se uma certa velocidade for excedida quando o freio de estacionamento for aplicado.
- Se um código de aviso aparecer no Mostrador digital com funções múltiplas.
- Se o auxiliar de estacionamento detectar um objeto.

**Quando o veículo estiver estacionado e/ou uma porta for aberta**

- Até que o motor seja ligado com a chave na ignição.
- Com as luzes exteriores ligadas.

## Computador de bordo

Os menus e funções podem ser selecionados com os botões da alavanca do sinalizador de direção.

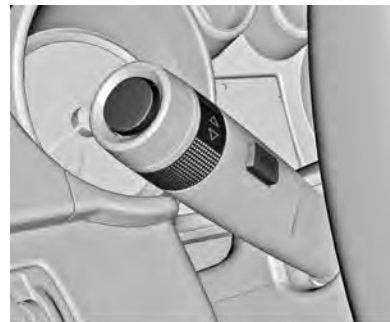

Gire o botão de ajuste para selecionar um dos submenus:

- Consumo médio
- Autonomia
- Velocidade média



Para reinicializar, pressione o botão de reinicialização ou o botão **SET/CLR** durante alguns segundos.

### Consumo médio

Este modo indica a economia média de combustível.

Esse número é calculado com base na distância por consumo de combustível registrada desde a última vez que este item de menu foi zerado.

Para reinicializar, pressione o botão **SET/CLR** durante alguns segundos.

Cuidado
O consumo médio pode variar de acordo com as condições de condução, padrão de condução, velocidade do veículo ou tipo de combustível (gasolina/etanol).

**Nota**

Durantes os primeiros 30 km, o submenu de consumo médio exibirá o consumo instantâneo de combustível.

**Autonomia**

A autonomia é calculada a partir do conteúdo atual de combustível no tanque e o consumo médio atual de combustível. A tela exibe valores médios.

Após o reabastecimento, o intervalo é atualizado automaticamente depois de um breve intervalo de tempo.

Quando o nível do combustível no tanque está baixo, aparece uma mensagem no Mostrador digital com funções múltiplas.

Adicionalmente, o indicador do controle ● do indicador de nível de combustível acende.

**Velocidade média**

Exibição da velocidade média. A medição pode ser reiniciada a qualquer momento.

Para reinicializar, pressione o botão **SET/CLR** durante alguns segundos.

**Personalização do veículo**

Os parâmetros do veículo podem ser personalizados alterando os ajustes do Mostrador digital com funções múltiplas e na Tela de Informações.

Dependendo do equipamento do veículo, algumas das funções descritas abaixo podem não estar disponíveis.

**Ajustes do Mostrador digital com funções múltiplas**

As configurações de **Unit (Unidade)** podem ser selecionadas por meio dos botões das luzes indicadoras dos sinalizadores de direção.

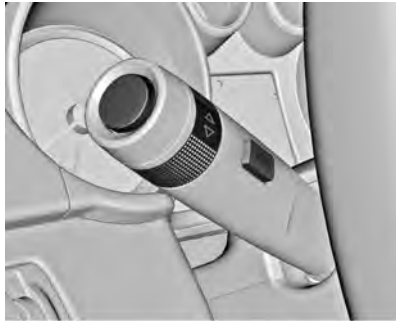

Pressione o botão **MENU** para selecionar o menu **Unit (Unidade)**.



O menu de ajuste do **Unit (Unidade)** é exibido.

As unidades exibidas podem ser alteradas.

Pressione o botão **SET/CLR** e gire o botão de ajuste para selecionar uma das unidades.

- **Unit (Unidade)1:** Grã-Bretanha
- **Unit (Unidade)2:** Estados Unidos
- **Unit (Unidade)3:** Europa

Pressione o botão **SET/CLR** para confirmar.

#### Nota

- O botão **MENU** estará desativado quando a velocidade do veículo estiver acima de 0 km/h ou quando a alavanca do câmbio **NÃO** estiver na posição **P** (veículo com transmissão automática).
- O botão **MENU** estará desativado se a mensagem **FILL FUEL** for exibida no Mostrador digital com funções múltiplas (DIC).

## Configurações na Tela de Informações

### Versão sem GPS



#### Nota

Essas funções poderão não estar disponíveis em seu veículo.

Quando o áudio e a ignição estiverem ligados, pressione o botão **CONFIG**. O menu **Definições** é exibido.

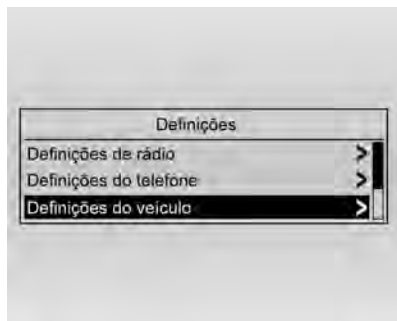

Quando o áudio e a ignição estiverem ligados, selecione **Definições do veículo** no menu principal e pressione o botão MENU. As seguintes configurações podem ser selecionadas:

- **Idiomas (Linguagens)**
- **Data/hora**
- **Definições de rádio**
- **Definições do telefone**
- **Definições do veículo**

#### **Idiomas (Linguagens)**

Gire o botão MENU para percorrer as opções disponíveis. Selecione o idioma desejado. Pressione o botão Menu para confirmar.

#### **Data/hora**

Consulte *Relógio* ⇨ 100.

#### **Definições de rádio**

Consulte *Conforto e conveniência* ⇨ 134.

#### **Definições do telefone**

Consulte *Telefone* ⇨ 153

#### **Definições do veículo**

Consulte *Definições do veículo (versão sem GPS)* ou *Definições do veículo (versão com GPS)* nessa seção.

#### **Versão com GPS**



Quando o áudio e a ignição estiverem ligados, pressione o botão **CONFIG**. O menu **Configurações** é exibido.



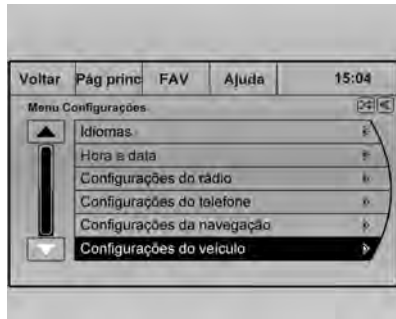

Quando o áudio e a ignição estiverem ligados, selecione **Definições do veículo** no menu principal e pressione o botão MENU. As seguintes configurações podem ser selecionadas:

- Idiomas
- Hora e data
- Configurações do rádio
- Configurações do telefone
- Configurações da Navegação
- Definições do veículo
- Configurações do mostrador

As seguintes configurações podem ser alteradas nos menus correspondentes:

#### Idiomas

##### Nota

Na versão equipada com GPS, consulte o manual do fabricante do rádio com GPS que acompanha este manual.

#### Hora e data

##### Nota

Na versão equipada com GPS, consulte o manual do fabricante do rádio com GPS que acompanha este manual.

#### Configurações do rádio

##### Nota

Na versão equipada com GPS, consulte o manual do fabricante do rádio com GPS que acompanha este manual.

#### Configurações do telefone

##### Nota

Na versão equipada com GPS, consulte o manual do fabricante do rádio com GPS que acompanha este manual.

#### Configurações da Navegação

##### Nota

Na versão equipada com GPS, consulte o manual do fabricante do rádio com GPS que acompanha este manual.

#### Definições do veículo

Consulte *Definições do veículo (versão sem GPS)* ou *Definições do veículo (versão com GPS)* nessa seção.

#### Configurações do mostrador

- Modo de controle de intensidade

**Nota**

Na versão equipada com GPS, consulte o manual do fabricante do rádio com GPS que acompanha este manual.

■ **Câmera traseira**

Consulte *Configurações do Mostrador (versão com GPS)* nessa seção.

**Definições do veículo (versão sem GPS) ou Definições do veículo (versão com GPS)**

■ **Versão sem GPS**

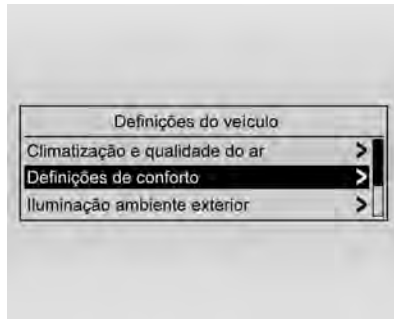

■ **Versão com GPS**

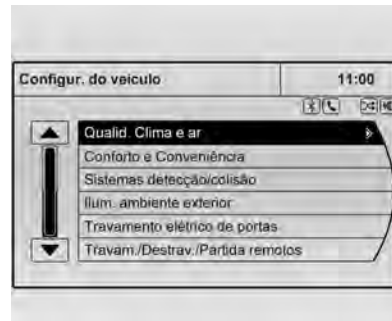

■ **Climatização e qualidade do ar ou Qualid. Clima e ar**

- ◆ **Velocidade de ventilação:** modifica a velocidade do ventilador para alta / média / baixa.
- ◆ **Recirculação automática aro ou Recirc. autom. do ar:** modifica a sensibilidade do Sensor de qualidade do ar (AQS) para baixa / alta.

- ◆ **Desembaçamento automático ou Desemb. Automático:** ligado / desligado (ativa ou desativa o desembaçador automático).

- ◆ **Desemb. traseiro automático ou Desemb autom traseiro:** ligado / desligado (ativa ou desativa o desembaçador traseiro automático).

■ **Definições de conforto ou Conforto e conveniência**

- ◆ **Volume alerta sonoro:** altera o volume dos avisos sonoros.
- ◆ **Para-brisa auto marcha-ré ou Limp autom vidro tras ré:** ativa ou desativa automaticamente o limpador do vidro traseiro quando a marcha a ré é engatada.

■ **Assist. estacionam./Det. colisão ou Sistemas detecção/colisão (se disponível)**

- ◆ **Assistência no estacion. ou Assist estac:** ativa ou desativa os sensores ultrassônicos.

■ **Iluminação ambiente exterior ou Ilum. ambiente exterior**

- ◆ **Iluminação à saída do veíc. ou Duração na saída do veículo:** ativa ou desativa e altera a duração da iluminação na saída.
- ◆ **Illum. externa por destrav. ou Illum. ambiente ao destravar (se disponíveis):** Ative ou desative a iluminação de entrada.
- **Travamento de portas ou Travamento elétrico de portas**
  - ◆ **Travamento automático de portas ou Trav autom portas:** ativa ou desativa a função de travamento automático das portas.
  - ◆ **Destravamento automático de portas:** altera a configuração para destravar apenas a porta do motorista ou todas as portas.
- **Trav., destrav., partida remota ou Travam./Destrav./Partida remotos (se disponível)**
  - ◆ **Destravamento passivo portas ou Destravamento autom. de portas (se disponível):** Altere a configuração para destravar

somente a porta do motorista ou todas as portas durante o destravamento.

- ◆ **Apenas luzes ou Retorno destravamento remoto:** ativa ou desativa o retorno de luz de advertência de perigo durante o travamento.
- ◆ **Destravamento remoto de portas ou Destravamento autom. de portas:** altera a configuração para destravar somente a porta do motorista ou todas as portas no destravamento.
- ◆ **Travamento automático de portas ou Retrav remoto das portas:** ativa ou desativa a função de travamento automático das portas.
- ◆ **Atenção: cont. rem. deix. no veíc. ou Alerta cont rem no veíc:** ativa ou desativa o lembrete de controle remoto deixado no veículo.

- **Opção de câmera retrovisora (se disponível):** Esse menu é exibido somente quando a RVC (câmera retrovisora) está instalada no veículo.

- ◆ **Símbolos:** Selecione ligado ou desligado.
- ◆ **Diretrizes:** Selecione ligado ou desligado.

- **Restaurar definições de fábrica ou Restaurar configurações originais:** redefinição para as configurações de fábrica.

#### Nota

As descrições de menu podem diferir dependendo da versão do software e do modelo do veículo.

#### Configurações do Mostrador (versão com GPS) (se disponível)

- **Câmera traseira**

Consulte *Configurações do Mostrador (versão com GPS)* nessa seção.

## 124 Comandos e controles

---

- ♦ **Câmera:** Selecione  para ativar ou  para desativar.
- ♦ **Linhas de orientação:** Selecione  para ativar ou  para desativar.
- ♦ **Símbolos de assist. estacionamento:** Selecione  para ativar ou  para desativar.

## Luzes

Luzes externas .....	125
Luzes internas .....	130
Comandos das luzes .....	132

## Luzes externas

### Controles das luzes externas



Girar o interruptor das luzes:

**AUTO** = Comando automático das luzes: Os faróis e as luzes externas são ligados e desligados automaticamente, dependendo das condições de iluminação externas.

☽ = Ativação ou desativação do comando automático de faróis. O controle volta para **AUTO**.

☽☽ = Luzes de lanterna

☽D = Farol baixo

Ao ligar a ignição, o controle automático das luzes está sempre ativo.

Quando as luzes estão ligadas, ☽☽ acende. Indicador de controle ☽☽ ⇨ 112.

### Controle automático de iluminação



Quando a função de iluminação automática **AUTO** for ligada, o sistema liga automaticamente os faróis dianteiros e as lanternas traseiras, dependendo das condições de iluminação externa. Esta função opera com um pequeno retardo, dependendo das condições de iluminação.

Se o limpador de para-brisa operar continuamente por 8 ciclos quando estiver escuro o suficiente na parte externa, as lâmpadas externas acenderão automaticamente.

### Comutador farol alto/baixo



Para alterar do farol baixo para o alto, empurre a alavanca.

Para alterar para farol baixo, empurre a alavanca novamente ou puxe-a.

### ⚠ Atenção

Sempre alterne os faróis altos para baixos quando se aproximar de veículos na direção contrária ou quando outros veículos estiverem à frente. Os faróis altos podem cegar temporariamente outros motoristas, o que poderia resultar em uma colisão.

### Foco do farol baixo

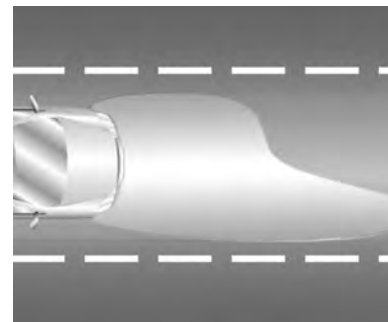

O fecho de luz do farol baixo é projetado de modo a iluminar determinadas regiões com maior

intensidade, privilegiando a visualização das placas de sinalização e reduzindo o efeito de ofuscamento para os condutores de veículos no sentido contrário. Essas regiões e intensidade de luz são normatizadas (as resoluções CONTRAN 227/07 e 294/08) e os faróis do seu veículo foram projetados para atender às regras de segurança e fornecer melhor desempenho de iluminação do veículo. Portanto, eventuais diferenças visuais na forma dos facho, quando projetados em um anteparo ou parede, são resultados da condição do projeto ótico acima descrito. Em caso de dúvidas, é recomendado dirigir-se a uma Rede de Concessionárias ou Oficinas Autorizadas Chevrolet.

### Lampejador de farol alto

Para ativar o lampejador de farol alto, puxe a alavanca.

### Regulação do alcance dos faróis



Para veículos sem controle automático de iluminação.



Para veículos com controle automático de iluminação.

Para adaptar o alcance do farol à carga do veículo e evitar ofuscamento: gire a roda  para a posição necessária.

- 0 = assentos dianteiros ocupados
- 1 = todos os assentos ocupados
- 2 = todos os assentos ocupados e bagageiro cheio
- 3 = assento do motorista ocupado e bagageiro cheio

### Sinalizador de advertência (pisca-alerta)



Operado com o botão .  
Quando o sinalizador de advertência (pisca-alerta) é ativado, a superfície vermelha do botão também pisca.  
O sinalizador de advertência (pisca-alerta) é ativado automaticamente se os Airbags forem acionados.

### Sinalizadores de direção



alavanca para cima = indicador direito  
alavanca para baixo = indicador esquerdo

Se a alavanca for movida além do ponto de resistência, o indicador é alterado constantemente. Quando o volante é movido de volta, o indicador é desativado automaticamente.

Para piscar três vezes, como ao trocar de pista, pressione a alavanca até sentir resistência e solte-a.

Mova a alavanca para o ponto de resistência e segure-a para indicação por mais tempo.  
Desligue o indicador manualmente movendo a alavanca para sua posição original.

### Faróis de neblina



Para veículos sem controle automático de iluminação.





Para veículos com controle automático de iluminação.

Operado com o botão  $\text{D}$ . O botão se localiza no controle das luzes de lanterna, no lado de fora do painel de instrumentos.

A ignição e as luzes de lanterna devem estar ligadas para acender os faróis de neblina. Uma luz indicadora  $\text{D}$  no grupo do painel de instrumentos acende quando os faróis de neblina são acesos.

Os faróis de neblina fornecem uma iluminação auxiliar e melhoram a visibilidade em condições climáticas adversas.

### Faróis de neblina (para veículos com controle automático de iluminação)

Se o controle automático de iluminação está LIGADO, pressione os botões dos faróis de neblina para acendê-los ou apagá-los. As luzes de presença acendem automaticamente com os faróis de neblina dianteiros.

Se o controle automático de iluminação estiver DESLIGADO, os faróis de neblina só poderão ser acesos quando: as luzes de estacionamento estiverem acesas ou o farol baixo estiver aceso.

### Luzes de neblina traseiras

- Para veículos sem controle automático de iluminação.



- Para veículos com controle automático de iluminação.



Operado com o botão . O botão se localiza no controle das luzes de lanterna, no lado de fora do painel de instrumentos.

A ignição, as luzes de lanterna e os faróis de neblina, ou a ignição e o farol baixo, devem estar ligados para acender as luzes de neblina traseiras.

A luz indicadora no painel de instrumentos acende quando as luzes de neblina traseiras estão acesas.

As luzes de neblina traseiras melhoram a visualização do veículo pelo lado externo em condições climáticas adversas.

Para veículos com controle automático de iluminação. Controle das luzes externas na posição **Auto**: ligar as luzes de neblina traseiras acenderá os faróis automaticamente.

### Luzes de ré

As luzes de ré acendem quando a ignição está ligada e a marcha à ré é selecionada.

### Faróis embaçados

A parte interna do compartimento das luzes pode embaçar brevemente em condições de tempo molhado e frio, em chuva pesada ou após a lavagem. O embaçamento desaparece rapidamente por si mesmo; para ajudar, acenda os faróis.

### Luzes internas

#### Controle de iluminação do painel de instrumentos



Para veículos sem controle automático de iluminação.

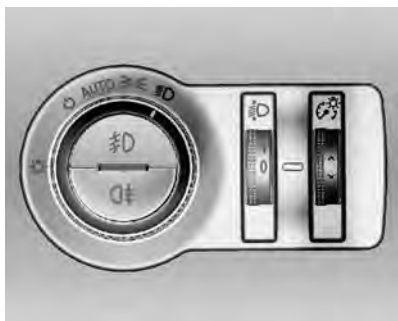

Para veículos com controle automático de iluminação.

O brilho das luzes a seguir pode ser ajustado quando as luzes exteriores estiverem ligadas:

- Iluminação do painel de instrumentos
- Controles do volante
- Visor de informação
- Elementos do sistema de ventilação e ar condicionado
- Interruptores iluminados

Gire o botão  e segure até que o brilho desejado seja obtido.



## Luzes internas

### Luz de cortesia



Durante a entrada e a saída do veículo, as luzes de cortesia acendem automaticamente e desligam após um tempo. Ela acende por um curto período mesmo se a chave for removida da ignição.

Uso do interruptor basculante:

-  = ligar e desligar automaticamente
- pressiono = sempre ligada
-  = sempre desligada
- 

### Luzes do porta-malas

#### Modelo hatchback

Somente acende quando a luz do teto estiver ligada. Consulte *Luzes internas*  131.

#### Modelo Sedan

Acende quando a tampa do compartimento de carga está aberta e desliga automaticamente quando a tampa é fechada.

## Luzes de leitura



Operadas com os botões  e .

### ⚠ Atenção

Evite utilizar as luzes internas ao dirigir no escuro. Um compartimento de passageiro iluminado reduz a visibilidade no escuro e poderá causar uma colisão.

## Luzes do para-sol

Acende quando a tampa é aberta.

## Comandos das luzes

### Iluminação de entrada

#### Iluminação de boas vindas

Faróis, luzes externas e luzes internas são ligados por um curto período ao destravar o veículo com o controle remoto. Esta função facilita a localização do veículo quando está escuro.

A iluminação desliga imediatamente quando a ignição é girada para a posição acessória.

A ativação ou desativação desta função pode ser alterada no menu **Definições** ou **Configurações** no Visor de informações. Personalização do veículo ⇨ 118.

#### Iluminação de entrada

As luzes a seguir serão ligadas adicionalmente quando a porta do motorista for aberta:

- Algumas luzes de interruptor
- Algumas luzes internas

## Iluminação para saída

Os faróis e as luzes externas iluminam o caminho por um tempo ajustável após deixar o veículo.

### Nota

A iluminação de entrada e para saída pode ser ligada ou desligada automaticamente dependendo de quão escuro estiver no exterior.



### Para ligar

O processo a seguir aplica-se apenas a veículos que não possuem a função de luz automática. O controle das luzes externas deve estar na

posição DESLIGADO. Se a porta do motorista for fechada, as luzes serão desligadas automaticamente após o tempo ajustado.

1. Desligue a ignição.
2. Remova a chave de ignição.
3. Abra a porta do motorista.
4. Puxe a alavanca das luzes indicadoras dos sinalizadores de direção.
5. Feche a porta do motorista.

Se a porta do motorista não for fechada, as luzes desligam após dois minutos.

A iluminação é imediatamente desligada se a alavanca do sinalizador de direção for puxada enquanto a porta do motorista estiver aberta.

Quando o controle das luzes externas está na posição AUTO e a chave é removida da ignição após esta ser desligada, as luzes externas do veículo que possui a função de iluminação automática acenderão automaticamente, dependendo da escuridão.

A ativação, desativação e a duração da iluminação desta função pode ser alterada no menu **Definições** ou **Configurações** no Visor de informações. Personalização do veículo ⇨ 118.

## Proteção de energia da bateria

### Desligando as luzes elétricas

Para evitar a descarga da bateria quando a ignição está desligada, algumas das luzes internas são desligadas automaticamente após algum tempo.

Caso você desligue a ignição com as luzes externas ligadas, elas desligarão imediatamente de forma automática ou após alguns minutos, dependendo de quão escuro estiver no exterior ou das condições de configuração.

#### Nota

Ao sair do veículo, certifique-se de que a alavanca de câmbio esteja em P (estacionamento) para evitar o

consumo excessivo da carga da bateria e a possível descarga da mesma.

## Conforto e conveniência

Introdução .....	134
Rádio .....	145
Reprodutor de CD .....	148
Entrada AUX .....	151
Porta USB .....	152
Telefone .....	153

### Introdução

#### Informações gerais

O sistema de conforto e conveniência (versão sem GPS) oferece o que há de melhor em conforto e conveniência para veículos.

#### Nota

Na versão equipada com GPS, consulte o manual do fabricante do rádio com GPS que acompanha este manual.

Nas faixas de onda AM e FM, o rádio é equipado com doze predefinições de canal automaticamente atribuídas. Além disso, 36 canais podem ser alocados manualmente (independentes de faixa de onda).

O reprodutor de áudio integrado irá entretê-lo com cds de áudio e cds de mp3/wma.

Além disso, você pode conectar dispositivos de armazenamento externos, como por exemplo, iPod, reprodutores de MP3, pen drives

USB ou CD player portátil, ao sistema de conforto e conveniência como fontes de áudio adicionais.

O processador de som digital fornece vários modos de equalização predefinidos para otimização do som.

Opcionalmente, o sistema de conforto e conveniência pode ser operado usando os controles no volante.

O design bem planejado dos elementos de controle, os visores claros e o botão multifunções **MENU** permitem que você controle o sistema de forma fácil e intuitiva.

#### Informações importantes sobre a operação e a segurança de tráfego

##### Atenção

- O sistema de Conforto e Conveniência deverá ser usado para que o veículo possa ser conduzido sempre com segurança. Se estiver em

dúvida, pare o veículo e opere o sistema de Conforto e Conveniência enquanto o veículo estiver estacionado.

- De acordo com a lei vigente, todo Sistema de posicionamento global (GPS) DEVE ser considerado como um sistema auxiliar de orientação e navegação; sob nenhuma circunstância ele deverá substituir ou eliminar todo o cuidado e atenção ao dirigir um veículo. Para obter mais informações, consulte o manual do fabricante do rádio com GPS que está junto com este manual.

### **Recepção de rádio**

A recepção de rádio pode ser afetada por estática, ruídos, distorção ou perda de recepção devido a

- alterações na distância até o transmissor,
- recepção de vários caminhos devido a reflexão,
- áreas de sombra.

### **Dispositivo antifurto**

O sistema de conforto e conveniência é equipado com um sistema de segurança eletrônico com a finalidade de evitar furtos.

Visão geral

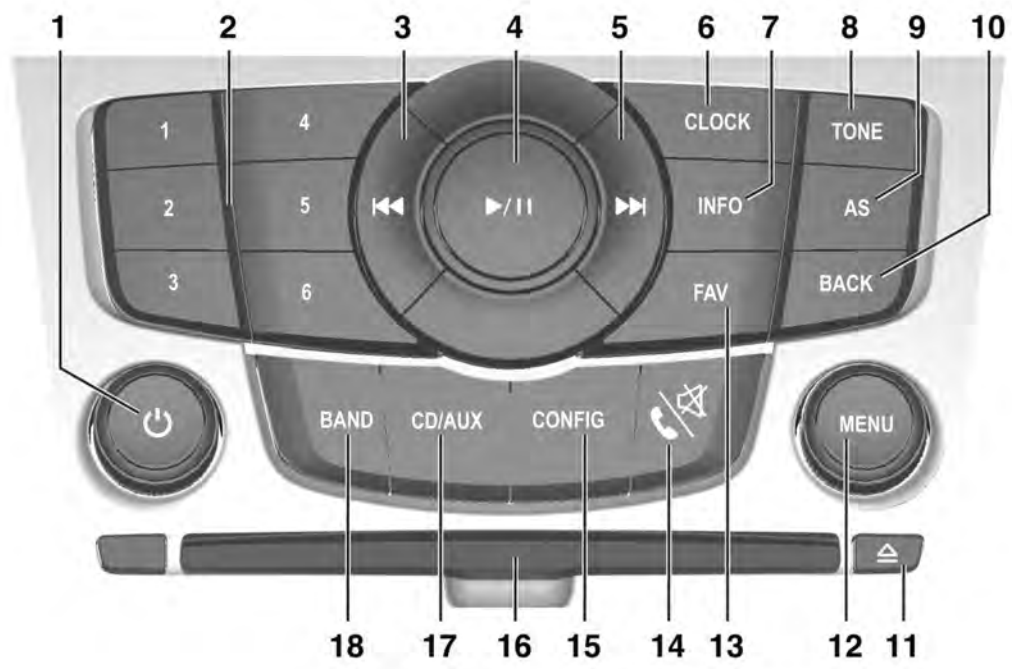





1. 

Pressionar: liga/desliga o sistema de conforto e conveniência  
Girar: ajusta o volume
2. **1...6**

Botões de estação  
Pressionamento longo: salva a estação  
Pressionamento curto: seleciona a estação
3. 

Pesquisar para trás  
Rádio: pesquisar para trás  
CD/MP3/WMA: salta uma faixa para trás
4. 

CD/MP3/WMA: inicia/pausa a reprodução
5. 

Pesquisar para a frente  
Rádio: pesquisar para a frente  
CD/MP3/WMA: salta uma faixa para a frente

6. **CLOCK**

Se o sistema de conforto e conveniência estiver desligado: exibe a data e a hora  
Se o sistema de conforto e conveniência estiver ligado: altera o ajuste de data e hora
7. **INFO**

Informações adicionais dependentes da situação
8. **TONE**

Configurações de tom
9. **AS**

Níveis automáticos de memória  
Pressionamento curto: seleciona a lista de salvamento automático  
Pressionamento longo: salva as estações automaticamente
10. **BACK**

Menu: volta um nível  
Entrada: exclui o último caractere ou toda a entrada
11. 

Ejeção do CD

12. **MENU**

Girar: marca opções do menu ou ajusta valores numéricos  
Pressionar: seleciona/ativa a opção marcada; confirma o valor ajustado; liga ou desliga a função
13. **FAV**

Listas de favoritos
14. 

Ativar/desativar mudo  
Abre o menu principal do telefone
15. **CONFIG**

Configurações do sistema
16. **Abertura do CD**
17. **CD/AUX**

Inicia a reprodução do CD/MP3/WMA ou altera a fonte de áudio
18. **BAND**

Ativa o rádio ou altera a faixa de onda

### Controles de áudio do volante



1. 

Atender chamadas recebidas, confirmar informações do sistema ou iniciar reconhecimento de voz. Bluetooth (Reconhecimento de voz), consulte *Conexão Bluetooth* ⇨ 155  
Ligação telefônica, consulte *Operação* ⇨ 162
2. **SRC** (Fonte):  
Pressionar: seleciona uma fonte de áudio

Se o rádio estiver ativo: gire para cima/para baixo para selecionar a estação de rádio predefinida seguinte/anterior

Se o CD player estiver ativo: gire para cima/para baixo para selecionar a faixa de CD/MP3/WMA seguinte/anterior

3. 

Aumentar o volume
4. 

Ativar/desativar o silenciamento, encerrar uma chamada, rejeitar uma chamada ou cancelar uma operação.  
Bluetooth (Reconhecimento de voz), consulte *Conexão Bluetooth* ⇨ 155  
Ligação telefônica, consulte *Operação* ⇨ 162
5. 

Reduzir o volume

### Uso

#### Elementos de controle

O sistema de conforto e conveniência é operado com botões de função, botões multifunção e menus que são mostrados na tela.

As entradas são feitas opcionalmente usando:

- a unidade de controle central no painel de instrumentos ⇨ 136
- controles na direção, consulte **Controles de áudio do volante**.

#### Ligando e desligando o sistema de conforto e conveniência

Pressione brevemente o botão .

#### Desligamento automático

Se o sistema de conforto e conveniência foi ligado usando o botão com a ignição desligada, ele desligará novamente 10 minutos após a última entrada do usuário.

#### Ajustando o volume

Gire o botão . O ajuste atual é mostrado na tela.

Quando o sistema de conforto e conveniência é ligado, é ajustado o último volume se ele for inferior ao volume máximo de partida.

**Nota**

- O objetivo do botão de controle do volume do rádio é proporcionar uma proteção aos ouvidos do usuário, bem como a preservação dos alto-falantes do veículo.

■ **Saúde**

Embora os níveis de emissão do produto sejam controlados, caso use aparelhos para audição ou marca-passo, consulte os fabricantes ou seu médico antes de usar o dispositivo. A exposição a níveis sonoros muito altos por longos intervalos de tempo pode causar danos à audição.

O volume máximo de partida ⇨ 143 pode ser ajustado separadamente.

**Volume com compensação de velocidade**

Quando o volume com compensação de velocidade estiver ativado, ele é adaptado automaticamente para se

adequar ao ruído da estrada e do vento enquanto você dirige. Consulte Definições de volume ⇨ 143.

**Limitação de volume em altas temperaturas**

Em temperaturas muito altas dentro do veículo, o sistema de conforto e conveniência limita o volume máximo ajustável. Se necessário, o volume é diminuído automaticamente.



**Função Mudo**

Pressione o botão  até que a palavra **Mudo** seja exibida no painel.

Para desativar a função Mudo, pressione o botão  até que a mensagem **Com som** seja exibida no painel.

**Controles de áudio do volante**

Para ativar a função Mudo, pressione brevemente o botão  / .

Para desativar a função Mudo, pressione brevemente o botão  / .

**Nota**

A função Mudo só funciona para funções de rádio e dispositivo auxiliar.

**Modos de operação**

**Rádio**

Pressione o botão **BAND** para abrir o menu principal do rádio ou para alternar entre as diferentes faixas de onda.

Pressione o botão **MENU** para abrir um submenu com opções para seleção de estação.

Descrição detalhada das funções do rádio ⇨ 145.

**Players de áudio**

Pressione o botão **CD/AUX** para abrir os menus CD, USB, iPod ou AUX (se disponível) ou para alternar entre estes menus.

Pressione o botão **MENU** para abrir um submenu com opções para seleção de faixa.

Descrição detalhada de:

- Reprodutor de CD ↻ 148
- Entrada AUX ↻ 151
- Porta USB ↻ 152

## Operação básica

### Botão MENU

O botão **MENU** é o elemento de controle central para os menus.

#### Girar

- para marcar uma opção de menu
- para ajustar um valor numérico

#### Pressionar

- para selecionar ou ativar a opção marcada
- para confirmar um valor ajustado
- para ligar ou desligar uma função do sistema

### Botão BACK

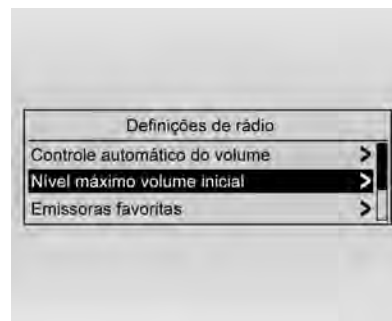

Pressione este botão brevemente para:

- sair de um menu
- retornar de um submenu para o próximo nível mais alto de menu

#### Submenus

Uma seta no lado direito do menu indica que, após a seleção daquela opção, será aberto um submenu com mais opções.

### Exemplos de operação do menu

Gire o botão **MENU** para mover o cursor (= fundo colorido) para a opção desejada.

Pressione o botão **MENU** para selecionar a opção marcada.

#### Ativando uma configuração

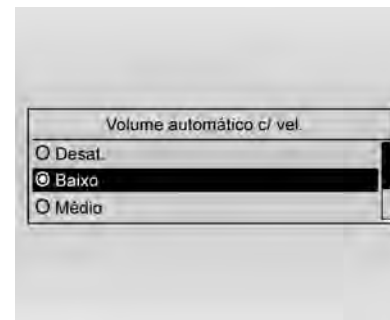

Gire o botão **MENU** para marcar a configuração desejada.

Pressione o botão **MENU** para ativar a configuração.

### Ajustando um valor

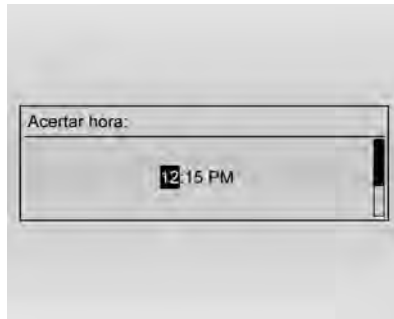

Gire o botão **MENU** para alterar o valor atual da configuração.  
 Pressione o botão **MENU** para confirmar o valor ajustado.

### Ligando e desligando uma função

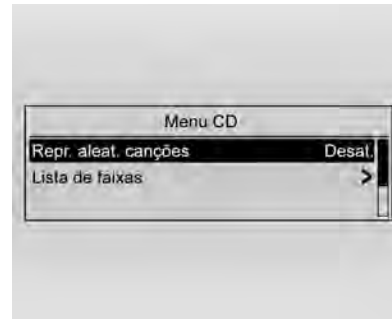

Gire o botão **MENU** para marcar a função a ser ligada ou desligada.  
 Pressione o botão **MENU** para alternar entre as configurações **On (Ligar)** e **Off (Desligar)**.

### Configurações de tom

No menu de configurações de tom, as características de tom podem ser ajustadas diferentemente para cada faixa de onda e para cada fonte de reprodução de áudio.

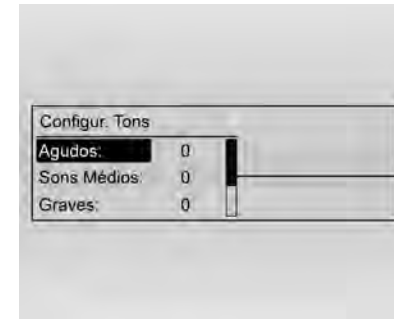

Pressione o botão **TONE** para abrir o menu de tom.

### Ajustando graves, sons médios e agudos

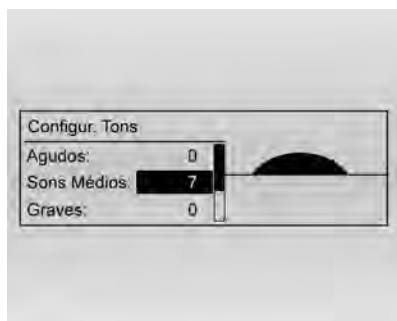

Selecione **Graves:**, **Sons Médios:** ou **Agudos:**.

Ajuste o valor desejado para a opção selecionada.

### Ajuste da distribuição de áudio entre a parte dianteira e a traseira

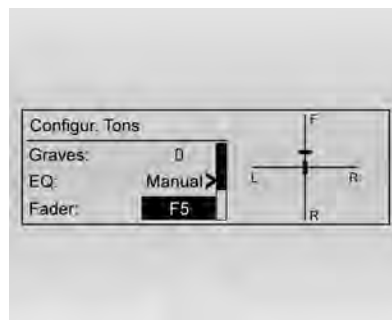

Selecione **Fader**.

Ajuste o valor desejado.

### Ajuste da distribuição de áudio entre o lado direito e o esquerdo

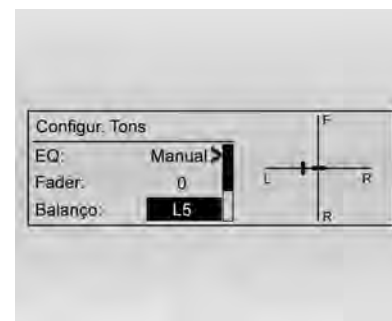

Selecione **Balanço:**.

Ajuste o valor desejado.

### Ajustando uma configuração individual para 0

Selecione a opção desejada e mantenha pressionado o botão **MENU** por alguns segundos.

### Ajustando todas as configurações para 0 ou Desligado

Mantenha pressionado o botão **TONE** por alguns segundos.

### Predefinições de equalização

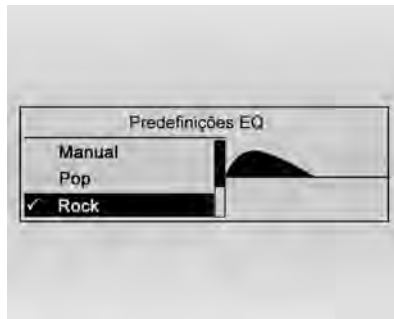

Selecione **EQ**: (Equalizador).  
As opções exibidas oferecem predefinições de graves, sons médios e agudos otimizadas para o estilo de música relevante.  
Selecione a opção desejada.

### Ajustes de volume

#### Nível máximo volume inicial

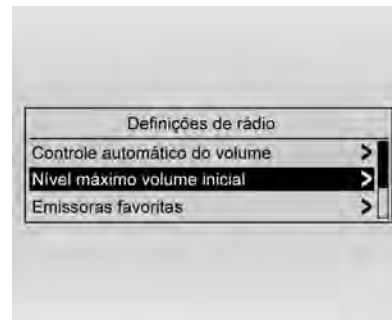

Pressione o botão **CONFIG** para abrir o menu de configurações do sistema.

Selecione **Definições de rádio** e, então, **Nível máximo volume inicial**.  
Ajuste o valor desejado.

#### Nota

- O objetivo do botão de controle do volume do rádio é proporcionar uma proteção aos ouvidos do usuário, bem como a preservação dos alto-falantes do veículo.
- **Saúde**  
Embora os níveis de emissão do produto sejam controlados, caso use aparelhos para audição ou marca-passo, consulte os fabricantes ou seu médico antes de usar o dispositivo. A exposição a níveis sonoros muito altos por longos intervalos de tempo pode causar danos à audição.

### Volume de compensação de velocidade



Pressione o botão **CONFIG** para abrir o menu de configurações do sistema.

Selecione **Definições de rádio** e, então, **Controle automático do volume**.

A compensação de volume pela velocidade pode ser desativada ou o grau de adaptação do volume pode ser selecionado no menu exibido.

Selecione a opção desejada.

### Personalização

Diversas configurações do sistema de conforto e conveniência podem ser memorizadas separadamente para cada chave do veículo (motorista).

#### Configurações memorizadas

Ao remover a chave da ignição, as configurações a seguir são salvas automaticamente para a chave em uso:

- últimas configurações de volume; um nível de volume para todas as fontes de áudio não telefônicas (rádio, CD player, AUX, USB)
- todas as estações de rádio predefinidas
- todas as configurações de tom; cada uma destas configurações é salva separadamente para cada uma das fontes de áudio a seguir (se disponíveis): AM, FM, CD player, AUX, USB
- última fonte de áudio ativa
- última estação de rádio ativa (separadamente por faixa de onda)

- último modo de exibição ativo
- última posição no CD de áudio/MP3 ou na unidade de magazine (se disponível), inclusive o número do disco, número da faixa e a pasta
- estado da configuração de músicas aleatórias (CD player)
- estado da configuração TP (programa de tráfego)
- posição do cursor para cada menu na tela

#### Ativação/desativação da personalização (se disponível)

Pressione o botão **CONFIG** para abrir o menu de configurações do sistema.

Selecione **Definições do veículo** e, então, **Definições de conforto**.

Defina a **Personalização por motorista** como **Ativ.** ou **Desativ.**



## Rádio

### Uso

#### Botões de controle

Os botões mais importantes para o controle do rádio são os seguintes:

- **BAND**: Ativar o rádio
- **◀▶**: Procurar estação
- **AS**: Listas de estações salvas
- **FAV**: Listas de favoritos
- **1...6**: Botões predefinidos

#### Ativando o rádio

Pressione o botão **BAND** para abrir o menu principal do rádio.

#### Selecionando a faixa de onda

Pressione o botão **BAND** uma ou várias vezes para selecionar a faixa de onda desejada.

## Procurar estação

### Procura automática de estação

Pressione brevemente o botão **◀▶** ou **▶▶** para reproduzir a próxima estação na memória de estações.

### Procura manual de estação

Pressione o botão **◀▶** ou **▶▶** por alguns segundos para iniciar uma pesquisa da próxima estação na faixa de ondas atual.

Quando a frequência necessária é atingida, a estação é reproduzida automaticamente.

#### Nota

Busca manual de estação: Se o rádio não achar uma estação, ele mudará automaticamente para um nível de busca mais sensível. Se ainda assim não encontrar uma estação, a frequência ativada pela última vez é novamente definida.

### Sintonia manual de estação

Gire o botão **MENU** e selecione a frequência de recepção.

## Listas de salvamento automático

As estações que podem ser recebidas de forma melhor em uma faixa de onda podem ser pesquisadas e automaticamente armazenadas com a função de salvamento automático.



**Nota**

A estação atualmente recebida é marcada por .

Cada faixa de banda possui 2 listas de salvamento automático (**AS 1** e **AS 2**), e cada uma delas pode armazenar 6 estações.

**Armazenamento automático de estações**

Mantenha o botão **AS** pressionado até que uma mensagem de salvamento automático seja exibida. As 12 estações mais fortes na faixa de onda atual serão armazenadas nas 2 listas de salvamento automático.

Para interromper o procedimento de salvamento automático, pressione o botão **MENU**.

**Armazenando estações manualmente**

As estações também podem ser armazenadas manualmente nas listas de salvamento automático.

Sintonize a estação a ser armazenada.

Pressione brevemente o botão **AS** para abrir uma lista de salvamento automático ou para alternar para outra lista de salvamento automático.

Para armazenar a estação em uma posição da lista: pressione o botão correspondente da estação de 1...6 até que uma mensagem de confirmação seja exibida.

**Nota**

As estações manualmente armazenadas são substituídas em um processo de armazenamento de estações automático.

**Recuperando uma estação**

Pressione brevemente o botão **AS** para abrir uma lista de salvamento automático ou para alternar para outra lista de salvamento automático.

Pressione brevemente um dos botões de estação de 1...6 para abrir a estação na posição correspondente da lista.

**Listas de favoritos**

Estações de todas as faixas de onda podem ser armazenadas manualmente nas listas de favoritos.

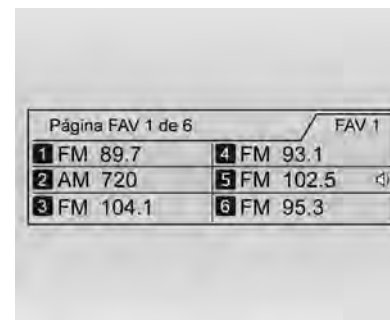

Podem ser armazenadas 6 estações em cada lista de favoritos. O número de listas de favoritos disponíveis pode ser ajustado (veja abaixo).

O número de listas de favoritos disponíveis não é configurável.

**Nota**

A estação atualmente recebida é marcada por .

### Armazenando uma estação

Sintonize a estação a ser armazenada.

Pressione brevemente o botão **FAV** para abrir uma lista de favoritos ou para alternar para outra lista de favoritos.

Para armazenar a estação em uma posição da lista: pressione o botão correspondente da estação de 1...6 até que uma mensagem de confirmação seja exibida.

### Recuperando uma estação

Pressione brevemente o botão **FAV** para abrir uma lista de favoritos ou para alternar para outra lista de favoritos.

Pressione brevemente um dos botões de estação de 1...6 para abrir a estação na posição da lista relacionada.

### Definindo o número de listas de favoritos disponíveis

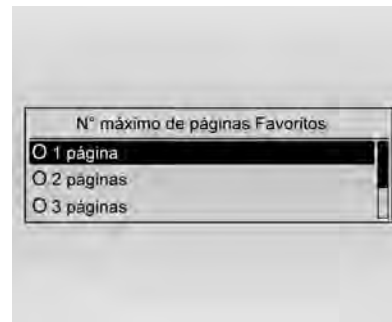

Pressione o botão **CONFIG**.

Selecione **Definições do rádio** e **Emissoras favoritas**.

Selecione o número desejado de listas de favoritos disponíveis.

### Menus de faixa de onda

Facilidades alternativas para a seleção de estação estão disponíveis nos menus específicos das faixas de onda.

Com o menu principal do rádio ativo, pressione o botão **MENU** para abrir o menu da faixa de onda relevante.



### Lista de favoritos

Selecione **Lista de favoritos**. Todas as estações salvas nas listas de favoritas são exibidas.



Selecione a estação desejada.

**Nota**

A estação atualmente recebida é marcada por .

## Reprodutor de CD

### Informações gerais

O CD player do sistema de conforto e conveniência pode reproduzir CDs de áudio e CDs de MP3/WMA.

### Informações importantes sobre CDs de áudio e CDs de MP3/WMA

#### Cuidado

Sob nenhuma circunstância, coloque DVDs, CDs únicos com diâmetro de 8 cm ou CDs com formatos diferentes no player de áudio.

Não coloque adesivos em CDs. Esses discos podem ficar presos na unidade de CD e danificá-la. Neste caso, será necessária uma substituição cara do dispositivo.

- Podem ser usados os formatos de CD a seguir:

- Podem ser usados os formatos de arquivo a seguir:

ISO9660 níveis 1 e 2, (Romeo, Joliet).

Arquivos MP3 e WMA gravados em qualquer outro formato que não os listados abaixo podem não ser reproduzidos corretamente e seus nomes de arquivos e pastas podem não ser exibidos corretamente.

- CDs de áudio com proteção contra cópia que não estejam em conformidade com o padrão de CD de áudio podem não ser reproduzidos corretamente.
- CD-Rs e CD-RWs são mais vulneráveis ao manuseio inadequado do que CDs pré-gravados. Deve ser assegurado o manuseio correto, especialmente no caso de CD-Rs e CD-RWs. Veja abaixo.
- CD-Rs e CD-RWs gravados poderão não ser reproduzidos corretamente. Em tais casos, não é o equipamento que está com problemas.

- Em CDs mistos (faixas de áudio e arquivos compactados, por exemplo MP3), a parte das faixas de áudio e a parte dos arquivos compactados podem ser reproduzidas separadamente.
- Evite deixar marcas de dedos ao trocar os CDs.
- Coloque os CDs de volta no estojo imediatamente após removê-los do CD player para protegê-los contra danos e poeira.
- Poeira e líquidos nos CDs podem manchar as lentes do CD player dentro do dispositivo e causar falhas.
- Proteja os CDs do calor e da luz solar direta.
- As restrições a seguir aplicam-se aos dados armazenados em um CD de MP3/WMA:  
 Número de faixas: máximo de 999.  
 Número de pastas: máximo de 255.  
 Profundidade da estrutura de pastas: máxima de 64 níveis (recomendada: máximo de 8 níveis).

Número de listas de reprodução: máximo de 15.

Número de músicas por lista de reprodução: máximo de 255.

Extensões de lista de reprodução aplicáveis: .m3u, .pls, .asx, .wpl.

- Este capítulo lida apenas com a reprodução de arquivos MP3, já que a operação para os arquivos MP3 e WMA é idêntica. Quando um CD com arquivos WMA é carregado, os menus relacionados ao MP3 são exibidos.

## Uso

### Iniciando a reprodução de CD

Pressione o botão **CD/AUX** para iniciar o CD.

Se houver um CD no CD player, é iniciada a sua reprodução.



Dependendo dos dados armazenados no CD de áudio ou de MP3, informações diferentes sobre o CD e a faixa de música atual serão mostradas na tela.

### Inserindo um CD

Insira o CD com a face impressa para cima na abertura do CD até que ele seja puxado.

### Pulando para a próxima faixa ou para a faixa anterior

Pressione brevemente o botão **⏮** ou **⏭**.

### Avanço ou retorno rápido

Pressione o botão **◀◀** ou **▶▶** e mantenha-o pressionado para o avanço ou o retorno rápido na faixa atual.

### Selecionando faixas usando o menu de CD de áudio ou de MP3

Durante a reprodução de CD de áudio

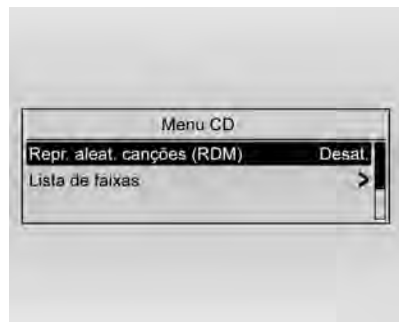

Pressione o botão **MENU** para abrir o menu relacionado ao CD de áudio.

Para reproduzir todas as faixas em ordem aleatória: ajuste **Repr. aleat. canções** para **Ativ.**.

Para selecionar uma faixa no CD de áudio: selecione **Lista de faixas** e, a seguir, a faixa desejada.

Durante a reprodução de MP3

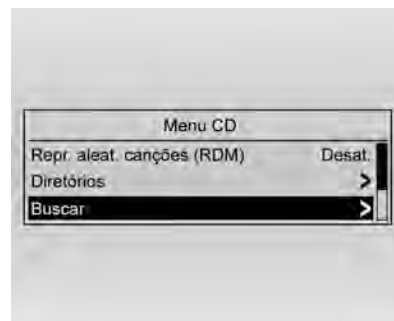

Pressione o botão **MENU** para abrir o menu relacionado ao MP3.

Para reproduzir todas as faixas em ordem aleatória: ajuste **Repr. aleat. canções** para **Ativ.**.

Para selecionar uma faixa de uma pasta ou de uma lista de reprodução (se disponíveis): selecione **Diretórios**.

Selecione uma pasta ou uma lista de reprodução e, a seguir, a faixa desejada.

#### Nota

Se um CD contiver dados de áudio e de MP3, os dados de áudio poderão ser selecionados a partir de **Diretórios**.

Para abrir um menu com opções adicionais para pesquisa e seleção de faixas: selecione **Buscar**. As opções que estarão disponíveis dependem dos dados salvos no CD de MP3.

O processo de pesquisa no CD de MP3 pode levar vários minutos. Durante este tempo, a estação de rádio reproduzida por último será recebida.

### Removendo um CD

Pressione o botão **⏏**.

O CD é empurrado para fora da abertura do CD.

Se o CD não for removido após a ejeção, ele será puxado novamente automaticamente após alguns segundos.

## Entrada AUX

### Informações gerais



Sob a tampa do console central há um soquete AUX para a conexão de fontes de áudio externas.

#### Nota

O soquete deve sempre ser mantido limpo e seco.

É possível, por exemplo, conectar um CD player portátil com um plugue de 3,5 mm na entrada AUX.

## Uso

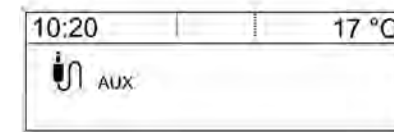

Pressione o botão **CD/AUX** uma ou várias vezes para ativar o modo AUX.

Uma fonte de áudio que esteja conectada à entrada AUX pode ser operada apenas por meio dos elementos de controle da fonte de áudio.

## Porta USB

### Informações gerais



Sob a tampa do console central, há um soquete USB para a conexão de fontes de áudio externas.

Os dispositivos conectados à porta USB são operados por meio dos controles e menus do sistema de conforto e conveniência.

**Nota**

O soquete deve sempre ser mantido limpo e seco.

### Informações importantes

Os dispositivos a seguir podem ser conectados à porta USB:

- iPod
- Zune
- Dispositivo PlaysForSure (PFD)
- Unidade USB

**Nota**

- Nem todos os modelos de unidades iPod, Zune, PFD ou USB são compatíveis com o sistema de Conforto e Conveniência.
- Não insira um dispositivo de USB maior do que 70 mm. Um dispositivo maior poderá ser danificado ao dobrar o apoio de braço.
- Para acessar música no dispositivo móvel, pode ser necessário ativar a função de conexão do dispositivo. Consulte o manual do usuário do dispositivo móvel.

### Como tocar arquivos de áudio armazenados



Pressione o botão **CD/AUX** uma ou mais vezes para ativar o modo USB.

A reprodução dos dados de áudio armazenados no dispositivo USB é iniciada.

A operação das fontes de dados conectadas por USB é basicamente a mesma que para um CD de MP3 de áudio ↔ 149.

Abaixo são descritos apenas os aspectos da operação que são diferentes/adicionais.



A operação e as telas são descritas apenas para unidades USB. A operação de outros dispositivos, como iPod ou Zune, é basicamente a mesma.

### Selecionando faixas usando o menu USB

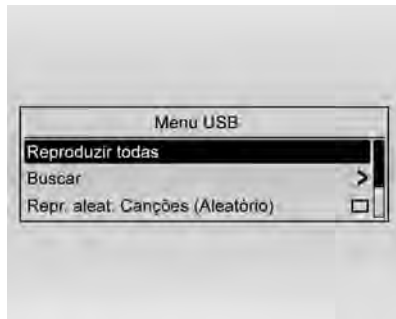

Pressione o botão **MENU** para abrir o menu relacionado a USB.

Para reproduzir todas as faixas em sequência: selecione **Reproduzir todas**.

Para exibir um menu com diversas opções adicionais para pesquisa e seleção de faixas: selecione **Buscar**.

O processo de pesquisa no dispositivo USB pode levar vários minutos. Durante este tempo, a estação de rádio reproduzida por último será recebida.

Para reproduzir todas as faixas em ordem aleatória: ajuste **Repr. aleat. canções** para **Ativ.** ou .

Para repetir a faixa em reprodução: ajuste **Repetir** para **Ativ.** ou .

## Telefone

### Informações gerais

O portal do Telefone oferece a possibilidade de manter conversações em telefone celular através do microfone e alto-falantes do veículo, bem como operar as funções mais importantes do celular com o sistema de conforto e conveniência no veículo. Para poder usar o portal do Telefone, o celular deve estar conectado a ele via Bluetooth.

Nem todas as funções do portal do Telefone são suportadas por todos os telefones celulares. As funções possíveis de telefone dependem do telefone celular e da operadora envolvidos. Você encontrará mais informações sobre isso nas instruções de operação de seu telefone celular ou consultando sua operadora de telefonia.

**Informações importantes para operação e segurança de tráfego**

**⚠ Atenção**

Os celulares têm efeitos sobre o ambiente. Por essa razão, regulamentos e normas foram preparados. É necessário estar familiarizado com as normas relacionadas antes de usar a função do telefone.

**⚠ Atenção**

O uso do recurso viva-voz enquanto dirige pode ser perigoso, pois a concentração é reduzida durante um telefonema. Estacione o veículo antes de usar o recurso viva-voz. Siga as normas do país em que se encontra no momento.

Não se esqueça de seguir os regulamentos especiais que se aplicam em áreas específicas e sempre desligue o celular se o uso

desses aparelhos for proibido, se houver interferência causada pelo aparelho ou se ocorrerem situações de perigo.

**Bluetooth**

O portal do Telefone suporta o perfil viva-voz Bluetooth versão 1.5 e está especificado de acordo com o Bluetooth Special Interest Group (SIG).

Você encontrará informações adicionais sobre a especificação na internet em [www.bluetooth.com](http://www.bluetooth.com).

**Elementos de controle**

Os elementos de controle mais importantes específicos do telefone são os seguintes:

Botão : Pressionar o botão brevemente abrirá o menu principal do telefone.

**Controles no volante:**

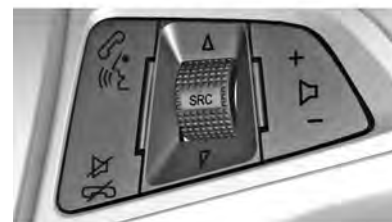

  **(Pressionar para falar):**

Pressione para atender chamadas recebidas, confirmar informações de sistema e iniciar o reconhecimento de voz.

  **(Encerrar chamada/Silenciar):**

Pressione para encerrar uma chamada, rejeitar uma chamada ou cancelar uma operação.

**Reconhecimento de voz**

O sistema de reconhecimento de voz usa comandos para controlar o sistema e para discar números de telefone.

**Ruído:** O sistema poderá não reconhecer comandos de voz se houver muito ruído de fundo.

**Quando falar:** Um tom é emitido para indicar que o sistema está pronto para um comando de voz. Aguarde e tom e, em seguida, fale.

**Como falar:** Fala claramente, com voz calma e natural.

### Conexão Bluetooth

Bluetooth é um padrão de rádio para conexão sem fio de, por exemplo, um telefone com outros dispositivos.

Podem ser transferidas informações como a agenda telefônica, listas de chamada, o nome da operadora de rede e a intensidade do campo. A funcionalidade pode ser restrita, dependendo do tipo de telefone.

Para poder configurar uma conexão Bluetooth com o portal do Telefone, a função Bluetooth do telefone celular tem que ser ajustada para VISÍVEL. Para obter informações adicionais, consulte o telefone celular.

### Menu Bluetooth

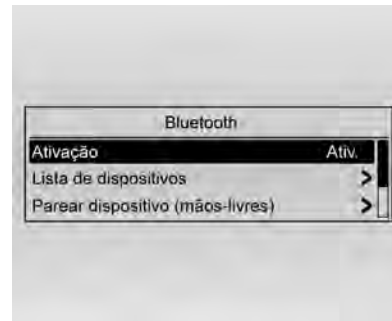

Pressione o botão **CONFIG**.

Selecione **Definições do telefone** e, a seguir, **Bluetooth**.

#### Ativando o Bluetooth

Se a função Bluetooth do portal do Telefone estiver desativada: ajuste **Ativação** para **Ativ.** e confirme a mensagem seguinte.

### Lista de dispositivos

Quando um telefone celular é conectado ao portal do Telefone através de Bluetooth pela primeira vez, o celular é armazenado na lista de dispositivos.

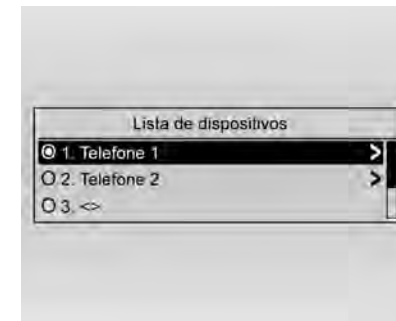

Podem ser armazenados no máximo 5 telefones celulares na lista de dispositivos.

#### Conectando um telefone celular pela primeira vez

É possível conectar o celular ao portal de telefone adicionando-o como dispositivo viva-voz. Consulte *Modo viva-voz*.

**Modo viva-voz**

Quando o telefone celular é adicionado como um dispositivo viva-voz, o usuário poderá fazer ou receber chamadas e usar outras funções através do portal do Telefone. A gama de funções disponíveis depende do telefone celular. Enquanto estiver conectado ao portal do Telefone, o celular pode ser utilizado normalmente. Observe que a bateria do celular poderá descarregar mais rapidamente do que o normal devido à conexão Bluetooth.

**Nota**

- Ao desligar o rádio, a conexão Bluetooth com o dispositivo móvel é interrompida.
- Ao conectar o rádio, se o dispositivo móvel não estiver com a função Bluetooth em modo automático, é preciso confirmar a conexão no dispositivo. Consulte o manual do usuário do dispositivo móvel.

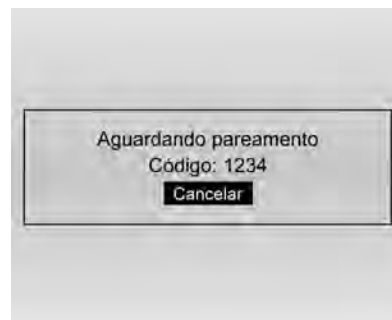
**Conectando um telefone celular como um dispositivo viva-voz**

Selecione **Parear dispositivo (mãos-livres)**. O código Bluetooth a ser inserido no celular é exibido.

O portal do Telefone pode agora ser detectado por outro dispositivo Bluetooth.

Tão logo o celular tenha detectado o portal do Telefone, o código Bluetooth pode ser informado no telefone celular.



Tão logo o portal do Telefone tenha detectado o celular, a configuração de conexão pode ser confirmada.

O telefone celular é inserido na lista de dispositivos e pode ser operado através do portal do Telefone.

**Nota**

- Se cinco dispositivos móveis estiverem emparelhados no rádio, para emparelhar um novo dispositivo móvel manualmente, será preciso remover um dispositivo emparelhado.

- Devido à variedade de dispositivos Bluetooth e de suas versões de firmware, seu dispositivo poderá responder de maneira diferente ao reproduzir via Bluetooth e poderá não emparelhar ou emparelhar apenas parcialmente, não sendo capaz de acessar as informações de agenda ou de bloquear algumas funções do telefone.
- Consulte o manual do dispositivo quanto a dúvidas sobre o funcionamento do Bluetooth de seu telefone.

**Alterando o código Bluetooth**  
(relevante apenas para o modo viva-voz)

Na primeira vez em que uma conexão Bluetooth é configurada para o portal do Telefone, um código padrão é mostrado. Este código padrão pode ser alterado a qualquer momento. Por razões de segurança, deve ser usado um código de quatro dígitos selecionado aleatoriamente para o emparelhamento de dispositivos.



Selecione **Alterar código Bluetooth**. No menu exibido, edite o código Bluetooth e confirme o código modificado usando **OK**.

**Conectando um telefone celular salvo na lista de dispositivos**

Selecione o telefone celular desejado e, a seguir, escolha a opção **Selecionar** no menu exibido. Tão logo o portal do Telefone tenha detectado o celular, a configuração de conexão pode ser confirmada.

**Removendo um telefone celular da lista de dispositivos**

Selecione o telefone celular desejado na lista de dispositivos. No menu exibido selecione **Apagar** e confirme a mensagem seguinte.

**Ajustando o toque de chamada**

Para alterar a característica do toque de chamada:

Pressione o botão **CONFIG**.

Selecione **Definições do telefone** e, a seguir, **Sinal de toque**.

Selecione a opção desejada.

Para alterar o volume do toque de chamada:

Enquanto o telefone toca, gire o botão  $\odot$  do sistema de conforto e conveniência ou pressione os botões **+/-** no volante.

**Alteração de configurações de segurança (se disponível)**

Pressione o botão **CONFIG**.

Selecione **Definições do telefone** e, a seguir, **Segurança**.

A caixa de diálogo de segurança é exibida.

#### **Solicitação de ativação/desativação do PIN (se disponível)**

Selecione **Pedido de PIN Ativ.** ou **Desativado**.

Informe o código PIN do cartão SIM do celular e confirme.

#### **Nota**

Essa opção depende do provedor de telefonia.

#### **Alteração do código PIN (se disponível)**

Selecione **Alterar PIN 1**.

Informe o código PIN atual. Informe o novo código PIN. Repita o novo código PIN e confirme. O código PIN foi alterado.

#### **Configuração de serviços de rede (se disponível)**

Selecione **Definições do telefone** e, a seguir, **Serviços de rede**. A caixa de diálogo Serviços de Rede é exibida.

Dependendo da operadora de rede e do telefone celular, haverá diversas opções disponíveis.

- **Serviços de rede** escolha entre seleção automática ou manual de rede.

- **Chamadas em espera:** ativar ou desativar chamadas em espera.

- **Encaminhamento de chamadas:** selecione as opções de encaminhamento, dependendo da situação.

- **Bloqueio de chamadas:** configura a opção de bloqueio de chamadas, dependendo da situação.

Para obter detalhes sobre a configuração dos serviços da rede, consulte o manual do telefone celular ou pergunte à operadora de telefonia.

#### **Configuração do número do centro de SMS (se disponível)**

O número do centro de SMS é um número telefônico que age como um gateway para transferência de mensagens SMS entre telefones celulares. Este número normalmente é predefinido pela operadora.

Para configurar o número do centro de SMS, selecione **Definições do telefone** e, a seguir, **Número da**

**central de SMS**. Se necessário, modifique o número do centro de SMS.

#### **Redefinição do sistema do telefone celular para as configurações de fábrica**

Selecione **Definições do telefone** e, a seguir, **Restaurar definições de fábrica**.

#### **Conexão Bluetooth - Para usar o reconhecimento de voz**

Para usar o reconhecimento de voz, pressione o botão  localizado na direção. Use os comandos abaixo para os vários recursos de voz. Para obter informações adicionais, diga **Ajuda** enquanto estiver em um menu de reconhecimento de voz.

#### **Nota**

- O botão  somente ativa o reconhecimento de voz quando o rádio do veículo está na tela inicial.
- Se o reconhecimento de voz não entender o comando de voz, o sistema enviará uma mensagem

- solicitando a repetição do comando e emitirá um aviso sonoro.
- Se o reconhecimento de voz não entender o comando de voz novamente, o sistema informará os comandos de voz que podem ser usados. Uma nova tentativa com o comando de voz pode ser feita depois do aviso sonoro, no final da descrição dos comandos de voz por meio do reconhecimento de voz.
  - Se você deseja interromper a descrição dos comandos de voz por meio do reconhecimento de voz, pressione duas vezes o botão  e o reconhecimento de voz interromperá a descrição dos comandos de voz, emitindo um alarme sonoro. Depois que o reconhecimento de voz enviar o alarme sonoro, o comando de voz poderá ser repetido.
  - Se o reconhecimento de voz não entender o comando de voz depois de diversas tentativas, ele encerrará a seção.

#### **Pareamento**

Um telefone celular compatível com Bluetooth deve estar emparelhado com o sistema Bluetooth e, a seguir, conectado ao veículo antes que possa ser usado. Consulte o guia do usuário do fabricante do telefone celular para ver as funções Bluetooth antes de emparelhar o telefone celular.

#### **Informações de pareamento**

- Um telefone Bluetooth com capacidade de MP3 não pode ser emparelhado com um veículo como telefone e como reproduzidor de MP3 ao mesmo tempo.
- Até cinco telefones celulares podem ser emparelhados no sistema Bluetooth.
- O processo de emparelhamento é desativado quando o veículo está em movimento.
- O pareamento só precisa ser concluído uma vez, a não ser que as informações de pareamento no

telefone celular mudar ou se o telefone celular for excluído do sistema.

- Apenas um telefone celular emparelhado pode ser conectado ao sistema Bluetooth de cada vez.
- Se vários telefones celulares emparelhados estiverem ao alcance do sistema, ele se conecta ao primeiro telefone celular emparelhado disponível, na ordem em que foram emparelhados no sistema. Para vincular a um telefone emparelhado diferente, consulte *Conectando um telefone celular salvo na lista de dispositivos* nessa seção.

#### **Nota**

- Ao desligar o rádio, a conexão Bluetooth com o dispositivo móvel é interrompida.
- Ao conectar o rádio, se o dispositivo móvel não estiver com a função Bluetooth em modo automático, é preciso confirmar a conexão no dispositivo. Consulte o manual do usuário do dispositivo móvel.

**Para emparelhar um telefone**

1. Pressione **1**. O sistema responde com um alarme sonoro.
2. Diga **Emparelhar**. O sistema responde com instruções e um Número de identificação pessoal (PIN) de quatro dígitos. O PIN é usado no Passo 4.

**Nota**

Se cinco dispositivos móveis estiverem emparelhados com o rádio, para emparelhar um novo dispositivo móvel usando reconhecimento de voz, o sistema avisará que um dos dispositivos emparelhados será excluído se um novo dispositivo for emparelhado.

3. Inicie o processo de pareamento no telefone celular que você deseja emparelhar. Para obter ajuda com esse processo, consulte o guia do usuário do fabricante do telefone celular.
4. Localize o dispositivo chamado *Chevrolet* na lista no telefone celular. Siga as instruções no celular para inserir o PIN

fornecido na etapa 3. Depois que o PIN for inserido com sucesso.

O sistema solicita confirmação. Diga **Sim** ou **Não**. Se você disser sim, o rádio fará o pareamento de seu telefone celular. Depois do pareamento, o rádio exibe o nome do telefone.

5. Repita os passos 1-4 para emparelhar telefones adicionais.

O número exibido na tela antes do nome de um dispositivo móvel é o número ao qual ele foi alocado. Consulte *Lista de dispositivos* na seção.

**Para listar todos os telefones emparelhados e conectados (se disponível)**

O sistema pode listar todos os telefones celulares emparelhados com ele. Se um telefone celular emparelhado também estiver conectado ao veículo, o sistema responde que o telefone celular está conectado após o nome do telefone.

1. Pressione **1**. O sistema responde com um alarme sonoro.
2. Diga **Listar**.

**Para excluir um telefone emparelhado**

Se o nome do telefone a ser excluído for desconhecimento, consulte *Lista de dispositivos* nessa seção.

1. Pressione **1**. O sistema responde com um alarme sonoro.
2. Diga **Emparelhar**. Siga as instruções do sistema para excluir o dispositivo móvel.
3. As posições dos telefones são 1-5. Diga o número da posição do telefone celular que você deseja excluir.

Depois da confirmação do comando, diga **sim** para confirmar ou **não** para cancelar.

**Para conectar a um telefone diferente (se disponível)**

Para conectar a um telefone celular diferente, o sistema Bluetooth busca o próximo telefone celular disponível na ordem em que todos os telefones



celulares disponíveis foram emparelhados. Dependendo do telefone celular com o qual você deseja se conectar, poderá ser necessário usar esse comando diversas vezes.

1. Pressione . O sistema responde com um alarme sonoro.
2. Diga **Selecionar dispositivo**.
3. As posições dos telefones são 1-5. Diga o número da posição do telefone celular que você deseja selecionar. Depois da confirmação do comando, diga **sim** para confirmar ou **não** para cancelar.

#### Para cancelar o reconhecimento de voz

1. Pressione e solte o controle do volante  para cancelar um comando, se a resposta do sistema não corresponder ao comando de voz, ou diga **Cancelar**.
2. O sistema responde com um alarme sonoro.

#### Nota

O comando **Cancelar** não funciona em todas as seções do reconhecimento de voz.

#### Para usar o comando "Ajuda"

1. Pressione . O sistema responde com um alarme sonoro.
2. Diga **Ajuda**. O sistema repetirá todas as opções de comandos.

### Ligação de emergência

#### ⚠ Atenção

A configuração da conexão não poderá ser garantida em todas as situações. Por essa razão, não confie exclusivamente em um celular quando uma comunicação vitalmente importante (por exemplo, uma emergência médica) for esperada.

Em algumas redes, talvez seja necessário que um cartão SIM válido seja adequadamente inserido no celular.

#### ⚠ Atenção

Tenha em mente que poderá fazer e receber ligações com um telefone móvel se estiver em uma área de serviço com um sinal suficientemente forte. Em certas circunstâncias, as ligações de emergência não poderão ser feitas em todas as redes de telefonia móvel; possivelmente, não poderão ser feitas quando certos serviços de rede e/ou funções do telefone estiverem ativados. Você pode se informar sobre isso com os operadores de rede locais.

O número da ligação de emergência poderá ser diferente dependendo da região e do país. Informe-se antes sobre o número correto da ligação de emergência da região pertinente.

### Fazendo uma ligação de emergência

Disque o número local de chamadas de emergência. Consulte *Para informar um número manualmente* ou *Uso do comando "Discar" (Reconhecimento de voz)* na seção *Operação*.

Depois de conectada, a pessoa para quem a chamada foi feita será ouvida nos alto-falantes.

Responda as perguntas sobre a emergência ao pessoal do serviço.

#### ⚠ Atenção

Não termine a ligação até que isso seja solicitado pelo centro de ligações de emergência.

### Operação

#### Introdução

Tão logo a conexão por Bluetooth tenha sido configurada em seu telefone celular e no sistema de conforto e conveniência, você

também poderá operar muitas funções de seu celular com o sistema de conforto e conveniência.

Com o sistema de conforto e conveniência você pode, por exemplo, configurar uma conexão para os números armazenados em seu telefone celular ou alterar os números de telefone.

#### Nota

No modo viva-voz, a operação do celular continua a ser possível, por exemplo, ao atender uma chamada ou ajustar o volume.

Após a configuração de uma conexão entre o telefone celular e o sistema de conforto e conveniência, os dados do celular são transmitidos para o sistema de conforto e conveniência. Isso pode levar algum tempo, dependendo do modelo do telefone. Durante este período, a operação do telefone celular é possível com o sistema de conforto e conveniência somente até certo limite.

Nem todos os telefones suportam todas as funções do portal do Telefone.

Desta forma, podem ocorrer desvios na variedade de funções descritas ao usar esses telefones específicos. Para obter mais informações, consulte as instruções específicas do telefone.

#### Configuração do volume de viva-voz

Gire o botão  $\odot$  do sistema de conforto e conveniência ou pressione os botões +/- no volante.

#### Discagem de um número de telefone (se disponível)

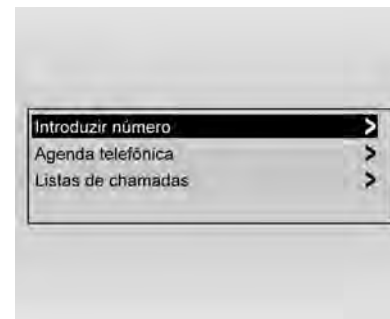

Pressione brevemente o botão  para abrir o menu de operação do telefone.

Estão disponíveis várias opções para discar números telefônicos, para usar a agenda de telefones e listas de chamada e para visualizar e editar mensagens.

Usando o comando **Telefone desligado**, o telefone conectado pode ser desconectado do portal do Telefone.

#### Informando um número manualmente

Selecione **Introduzir número** e, a seguir, informe a sequência desejada de números.

Selecione  para iniciar o processo de discagem.

#### Para informar uma sequência de caracteres

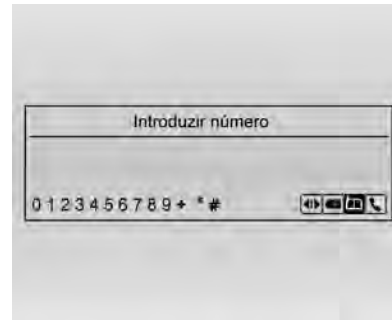

1. Gire o botão **MENU** para destacar o caractere.
2. Pressione o botão **MENU** para selecionar o caractere.

Pressione o botão **BACK** para apagar o último caractere na sequência ou mantenha-o pressionado para apagar toda a sequência de caracteres.

Você pode alternar para o menu de agenda do telefone selecionando **Agenda telefônica**.

#### Agenda telefônica

Após configurar a conexão, a agenda de telefone é comparada com a agenda de telefone na memória, desde que seja o mesmo cartão SIM ou o mesmo telefone. Durante este período, nenhuma entrada nova é exibida.

Se o cartão SIM ou o telefone forem diferentes, a agenda de telefones é recarregada. Este processo pode levar alguns minutos, dependendo do modelo do telefone.

#### Nota

Caso seu telefone possua mais de 1000 números de telefones ou mais de 1 megabyte na memória na agenda do telefone, o rádio exibirá **Memória da agenda telefônica cheia**, não sendo possível acessar todos seus contatos telefônicos via rádio.

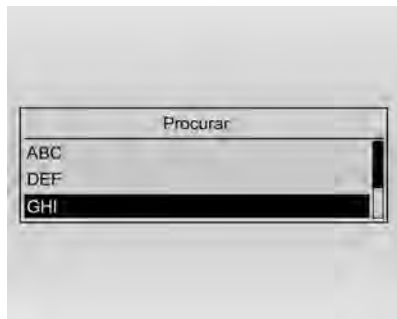
**Selecionando um número de telefone da agenda telefônica**

Selecione **Agenda telefônica**. No menu exibido, selecione a primeira letra desejada para iniciar uma pré-seleção das entradas da agenda telefônica que você deseja que sejam exibidas.

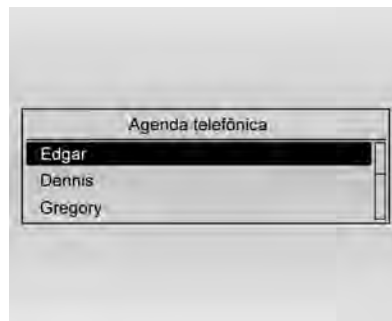
**Nota**

As entradas do catálogo telefônico são transferidas do celular. A apresentação e a ordem das entradas do catálogo telefônico poderão ser diferentes no visor do sistema de Conforto e Conveniência e no visor do celular.

Após executar a pré-seleção: selecione a entrada desejada na agenda telefônica para exibir os números salvos nesta entrada. Selecione o número desejado para iniciar o processo de discagem.

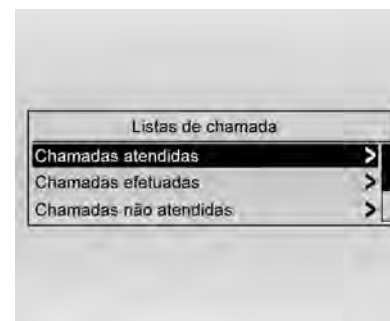
**Listas de chamadas**

No menu **Listas de chamadas**, o usuário pode visualizar chamadas efetuadas, recebidas e perdidas, bem como discar os números relevantes. Para iniciar o processo de discagem: selecione a lista de chamadas desejada, uma entrada na lista de chamadas e, finalmente, o número de telefone desejado.

### Chamada recebida



#### Para aceitar ou recusar uma chamada

Quando uma chamada é recebida, o sistema de Conforto e conveniência é silenciado e um toque é ouvido no veículo.

#### Usando os controles do Conforto e conveniência

Gire o botão **MENU** para **Atender** ou **Recusar** e pressione o botão **MENU**.

#### Uso dos controles do volante

Pressione  para atender ou  para recusar a chamada.

### Funções durante uma chamada telefônica (se disponível)

Se estiver em uma chamada telefônica, pressione o botão multifunções para abrir um submenu.

Estão disponíveis várias opções, dependendo da situação e da gama de funções do telefone celular.

### Chamada em espera usando os controles do Conforto e conveniência

A chamada em espera deve ser suportada no telefone Bluetooth e ativada por uma portadora de serviço de rede sem fio para que funcione.



#### Para alternar entre chamadas (somente chamadas em espera)

Para alternar entre chamadas:

1. Gire ou pressione o botão **MENU**.
2. Selecione **Alternar chamada** no menu.

### Chamada em espera usando os controles do volante

A chamada em espera deve ser suportada no telefone celular e ativada por uma portadora de serviço de rede sem fio.

- Pressione  para atender uma chamada recebida quando outra chamada estiver ativa. A chamada original é colocada em espera.
- Gire **SRC** para cima ou para baixo para selecionar a chamada desejada e pressione o botão  para torná-la ativa e colocar a outra chamada em espera.

- Para recusar a chamada recebida, pressione Recusar na tela ou não tome ação nenhuma.

- Pressione  para desconectar a chamada atual e alternar para a chamada em espera.

### Chamada em conferência

A chamada em conferência e a chamada com três participantes devem ser suportadas no telefone Bluetooth e ativada por uma portadora de serviço de rede sem fio para que funcionem. Esse recurso só é suportado quando o veículo não está em movimento.

Para iniciar uma conferência durante uma chamada:

1. Gire ou pressione o botão **MENU**.
2. Selecione Informar número.
3. Informe a sequência de caracteres e selecione Ligar. Consulte *Informando um número manualmente* nessa seção.

4. Depois que a chamada estiver conectada, gire ou pressione o botão MENU e selecione **Colocar em conferência**.
5. Para adicionar mais participantes à chamada em conferência, repita os Passos 1-4. O número de participantes que podem ser adicionados é limitado pela portadora do serviço sem fio.

**Para encerrar uma chamada Usando os controles do Conforto e conveniência**

Gire e pressione o botão MENU e selecione **Desligar**.

**Uso dos controles do volante**

Pressione .

**Para silenciar uma chamada**

Durante uma chamada, todos os sons internos do veículo podem ser silenciados, de modo que a pessoa na outra extremidade da chamada não possa ouvi-los.

**Usando os controles do Conforto e conveniência**

Gire e pressione o botão MENU e selecione Silenciar chamada. Pressione novamente para cancelar o silenciamento.

**Para transferir uma chamada**

O áudio pode ser transferido entre o sistema Bluetooth e o telefone celular.

O telefone celular deve estar emparelhado e conectado com o sistema Bluetooth antes que uma chamada possa ser transferida.

■ **Para transferir áudio do sistema Bluetooth para um telefone celular**

Durante uma chamada com o áudio no veículo, mantenha pressionado o botão  na direção do volante.

■ **Para transferir áudio para o sistema Bluetooth a partir de um telefone celular**

Use o recurso de transferência de áudio no telefone celular. Consulte o guia do usuário do fabricante do telefone para obter mais

informações. Mantenha pressionado o botão  na direção.

**Tons Dual Tone Multi-Frequency (DTMF)**



O sistema Bluetooth do veículo pode enviar números durante uma chamada. Isso é usado ao ligar para um sistema de telefone acionado por menu.

1. Gire ou pressione o botão MENU e selecione Informar número.
2. Informe a sequência de caracteres e selecione Ligar. Consulte *Informando um número manualmente* nessa seção.

**Operação - Para usar o reconhecimento de voz**

Para usar o reconhecimento de voz, pressione o botão  localizado na direção. Use os comandos abaixo para os vários recursos de voz. Para obter informações adicionais, diga **Ajuda** enquanto estiver em um menu de reconhecimento de voz.

**Nota**

- O botão  somente ativa o reconhecimento de voz quando o rádio do veículo está na tela inicial.
- Se o reconhecimento de voz não entender o comando de voz, o sistema enviará uma mensagem solicitando a repetição do comando e emitirá um aviso sonoro.
- Se o reconhecimento de voz não entender o comando de voz novamente, o sistema informará os comandos de voz que podem ser usados. Uma nova tentativa com o comando de voz pode ser feita depois do aviso sonoro, no final da descrição dos comandos de voz por meio do reconhecimento de voz.
- Se você deseja interromper a descrição dos comandos de voz por meio do reconhecimento de voz, pressione duas vezes o botão  e o reconhecimento de voz interromperá a descrição dos comandos de voz, emitindo um

alarme sonoro. Depois que o reconhecimento de voz enviar o alarme sonoro, o comando de voz poderá ser repetido.

- Se o reconhecimento de voz não entender o comando de voz depois de diversas tentativas, ele encerrará a seção.

**Uso do comando "Confirmar comandos"**

Usado para ativar ou desativar a mensagem de confirmação dos comandos de voz.

1. Pressione . O sistema responde com um alarme sonoro.
2. Diga **Confirmar comandos**.

Se a função estiver ativada, ela será desativada e o sistema responderá **Confirmação de comandos desativada**. Se a função estiver desativada, ela será ativada e o sistema responderá **Confirmação de comandos ativada**.

**Para armazenar e excluir números de telefones**

O sistema pode armazenar até 50 números de telefone como rótulos de nomes no Diretório Viva-voz.

Os comandos a seguir são usados para excluir ou armazenar números de telefone.

**Salvar:** Esse comando armazenará um número de telefone ou um grupo de números (caso disponível) como um rótulo de nome.

**Apagar:** Esse comando é usado para excluir rótulos de nome individuais.

**Cancelar:** Esse comando é usado para cancelar o reconhecimento de voz.

**Para usar o comando "Salvar"**

1. Pressione . O sistema responde com um alarme sonoro.
2. Diga **Salvar**.
3. Diga o número do telefone, um grupo de números de uma vez sem pausas, ou diga cada dígito, um de cada vez, que deseja armazenar e, a seguir, siga as

instruções dadas pelo sistema para salvar um rótulo de nome para esse número.

Se um número indesejado for reconhecido pelo sistema, diga **Apagar** a qualquer momento para limpar o último número.

Para ouvir todos os números reconhecidos pelo sistema, diga **Verificar** a qualquer momento.

**Para usar o comando "Apagar"**

1. Pressione **1**. O sistema responde com um alarme sonoro.
2. Diga **Apagar**.
3. Diga o rótulo de nome que você deseja excluir.

Depois da confirmação do comando, diga **sim** para confirmar ou **não** para cancelar.

**Para listar números armazenados**

O comando **Contatos** listará todos os números armazenados e os rótulos de nome.

**Para usar o comando "Contatos" (se disponível)**

1. Pressione **1**. O sistema responde com um alarme sonoro.
2. Diga **Contatos**.

O sistema diz o rótulo do nome e mostra o número do telefone na tela.

Diga **Ligar** para ligar para o número do telefone. Depois da confirmação do comando, diga **sim** para confirmar ou **não** para cancelar a chamada para o número exibido na tela.

Diga **Apagar** para excluir o rótulo de nome e o número de telefone. Depois da confirmação do comando, diga **sim** para confirmar ou **não** para cancelar o processo de exclusão do rótulo do nome e do número exibido na tela.

**Nota**

O sistema fornecerá somente contatos armazenados por meio do comando **Salvar** do reconhecimento de voz.

**Para fazer uma chamada**

Chamadas podem ser feitas usando os comandos a seguir.

**Discar:** O comando discar pode ser usado para discar um número de telefone.

**Ligar:** O comando ligar pode ser usado para um rótulo de nome armazenado.

**Rediscar:** Esse comando é usado para discar o último número usado no telefone celular.

**Cancelar:** Esse comando é usado para cancelar o reconhecimento de voz.

**Para usar o comando "Discar"**

1. Pressione **1**. O sistema responde com um alarme sonoro.
2. Diga **Discar**.
3. Diga o número inteiro sem pausar ou diga cada dígito, um de cada vez, que você deseja discar.
4. Depois que o último dígito tiver sido informado, diga **Discar**.

Depois de conectada, a pessoa para quem a chamada foi feita será ouvida nos alto-falantes.



**Para usar o comando "Ligar"**

1. Pressione . O sistema responde com um alarme sonoro.
2. Diga **Ligar**.
3. Diga o rótulo do nome.

O sistema diz o rótulo do nome e mostra o número do telefone na tela.

Diga **Ligar** para ligar para o número do telefone. Depois da confirmação do comando, diga **sim** para confirmar ou **não** para cancelar a chamada para o número exibido na tela.

Depois de conectada, a pessoa para quem a chamada foi feita será ouvida nos alto-falantes.



**Para usar o comando "Redisca"**

1. Pressione . O sistema responde com um alarme sonoro.
2. Depois do tom, diga **Redisca**. O sistema disca o último número chamado do telefone celular conectado.

Depois de conectada, a pessoa para quem a chamada foi feita será ouvida nos alto-falantes.



**Para receber uma chamada**

Quando uma chamada é recebida, o sistema de áudio é silenciado e um toque é ouvido no veículo.

- Pressione  para atender a chamada.
- Pressione  para rejeitar uma chamada.

**Chamada em espera**

A chamada em espera deve ser suportada no telefone celular e ativada por uma portadora de serviço de rede sem fio.

- Pressione  para atender uma chamada recebida quando outra chamada estiver ativa. A chamada original é colocada em espera.
- Gire **SRC** para cima/para baixo para selecionar a chamada desejada.
- Para ignorar a chamada recebida, não é necessária nenhuma ação.
- Pressione  para desconectar a chamada atual e alternar para a chamada em espera.

**Para encerrar uma chamada**

Pressione  para encerrar uma chamada.

**Para cancelar o reconhecimento de voz**

1. Pressione e solte o controle do volante  para cancelar um comando, se a resposta do sistema não corresponder ao comando de voz, ou diga **Cancelar**.
2. O sistema responde com um alarme sonoro.

**Nota**

O comando **Cancelar** não funciona em todas as seções do reconhecimento de voz.

**Para usar o comando "Ajuda"**

1. Pressione . O sistema responde com um alarme sonoro.
2. Diga **Ajuda**. O sistema repetirá todas as opções de comandos.

## Telefones celulares e equipamento rádio CB

### Instruções de instalação e orientações de operação

As instruções de instalação específicas do veículo e as orientações de operação do fabricante do telefone celular e do dispositivo viva-voz devem ser observadas ao instalar e utilizar um telefone celular. A não observância pode invalidar a aprovação do tipo do veículo (diretiva 95/54/EC da União Europeia).

Recomendações para a operação sem falhas:

- Antena externa instalada por profissional para obter o máximo alcance possível,
- Potência máxima de transmissão de 10 Watts,
- Instalação do telefone em um lugar conveniente,
- Bluetooth, consulte ⇨ 155.

Busque recomendações sobre pontos de instalação recomendados para a antena externa ou para o suporte do equipamento e maneiras de usar dispositivos com potência superior a 10 Watts.

O uso de um acessório viva-voz sem antena externa com os padrões de telefonia GSM 900/1800/1900 e UMTS apenas é permitido se a potência máxima de transmissão do telefone celular for de 2 Watts para GSM 900 ou de 1 Watt para os outros tipos.

Por razões de segurança, não use o telefone ao dirigir. Mesmo o uso de um dispositivo viva-voz pode ser uma distração ao dirigir.

#### ⚠ Atenção

A operação do equipamento de rádio e de celulares que não atendam às normas de telefonia móvel acima mencionadas, somente é permitida usando uma antena localizada fora do veículo.

#### Cuidado

Celulares e equipamentos de rádio poderão levar ao mau funcionamento do sistema eletrônico no veículo se operados de dentro do carro sem uma antena externa, a menos que os regulamentos acima mencionados sejam observados.

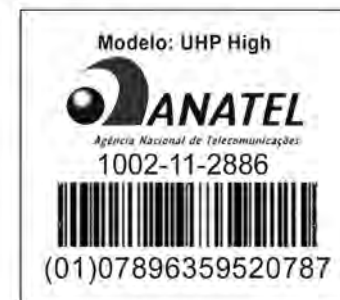

#### Nota

Este equipamento opera em caráter secundário, ou seja, não tem proteção contra interferência nociva, mesmo de estações do

mesmo tipo, e não pode causar interferência em sistemas que funcionem em caráter primário.

**Marcas comerciais e Contratos de licença**



Fabricado sob licença sob as Patentes dos EUA nºs: 5,451,942; 5,956,674; 5,974,380; 5,978,762; 6,487,535 e outras patentes dos E.U.A. e mundiais, concedidas e pendentes. DTS e o símbolo são marcas registradas e DTS Digital Surround e os logos DTS são marcas comerciais da DTS Inc. Todos os direitos reservados.



Fabricado sob licença da Dolby Laboratories. Dolby e o símbolo double-D são marcas registradas da Dolby Laboratories.



"Feito para iPod e iPhone" significa que um acessório eletrônico foi projetado para conectar-se especificamente ao iPod e foi certificado pelo desenvolvedor por cumprir aos padrões de desempenho da Apple.

iPod é uma marca comercial da Apple Computer, Inc., registrada nos E.U.A. e em outros países.

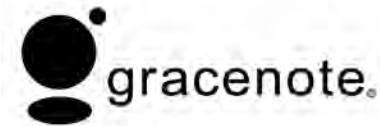

A tecnologia de reconhecimento de vídeo e música e os dados relacionados foram fornecidos pelo Gracenote®. Gracenote é o padrão de mercado em tecnologia de reconhecimento de música e

fornecimento de conteúdo relacionado. Para obter mais informações, acesse [www.gracenote.com](http://www.gracenote.com).

CD, DVD, Blu-ray Disc e dados relacionados a música e vídeo da Gracenote, Inc., copyright © 2000 até o presente da Gracenote. Uma ou mais patentes de propriedade da Gracenote aplicam-se a este produto e serviço. Consulte o website da Gracenote para ver uma lista não exaustiva de patentes aplicáveis da Gracenote. Gracenote e CDDB, MusicID, Media VOCS, a logo e o logotipo da Gracenote e a logo "Desenvolvido por Gracenote" são marcas comerciais ou marcas registradas da Gracenote nos Estados Unidos e/ou em outros países.

Para os dados fornecidos pelo Gracenote® Music Recognition Service, o conteúdo não é 100% garantido.

Com relação ao uso do Gracenote Music Recognition Service, quando esse produto for usado, é necessário concordar com os seguintes artigos.

#### **Licença de Usuário Final do Gracenote®**

Esse aplicativo ou dispositivo contém software da Gracenote, Inc. de Emeryville, Califórnia ("Gracenote"). O software da Gracenote (o "Software Gracenote") possibilita que esse aplicativo execute identificação de disco e/ou arquivo e obter informações relacionadas a músicas, incluindo informações de nome, artista, faixa e título ("Dados do Gracenote") de servidores on-line ou bancos de dados embutidos (coletivamente, "Servidores do Gracenote") e realizar outras funções. Você poderá usar os Dados do Gracenote somente por meio das funções destinadas ao usuário final desse aplicativo ou dispositivo. Você concorda que usará os Dados do Gracenote, o Software da Gracenote e os Servidores do Gracenote somente para seu próprio uso

pessoal e não comercial. Você concorda em não atribuir, copiar, transferir ou transmitir o Software da Gracenote ou quaisquer Dados do Gracenote a qualquer terceiro.

**VOCÊ CONCORDA EM NÃO USAR OU EXPLORAR DADOS DO GRACENOTE, O SOFTWARE DA GRACENOTE OU OS SERVIDORES DO GRACENOTE, EXCETO COMO EXPRESSAMENTE PERMITIDO AQUI.** Você concorda que sua licença não exclusiva para usar os Dados do Gracenote, o Software da Gracenote e os Servidores do Gracenote será encerrada se essas restrições forem violadas. Se sua licença for encerrada, você concorda em cessar todo e qualquer uso dos Dados do Gracenote, do Software da Gracenote e dos Servidores do Gracenote.

A Gracenote reserva todos os direitos sobre os Dados do Gracenote, o Software da Gracenote e os Servidores do Gracenote, incluindo todos os direitos de propriedade.

Sob nenhuma circunstância a Gracenote será responsável por qualquer pagamento a você por qualquer informação fornecida. Você concorda que a Gracenote, Inc. poderá executar seus direitos sob esse Contrato contra você diretamente em seu próprio nome.

O serviço da Gracenote usa um identificador exclusivo para rastrear consultas para fins estatísticos.

A finalidade de um identificador numérico atribuído aleatoriamente é permitir que o serviço do Gracenote conte consultas sem ter nenhuma informação sobre quem você é. Para obter mais informações, consulte a página da web da Política de Privacidade da Gracenote do serviço Gracenote.

O Software da Gracenote e cada item dos dados do Gracenote são licenciados a você NA FORMA EM QUE SE ENCONTRAM. A Gracenote não faz representações nem garantias, expressas ou implícitas,

com relação à precisão de quaisquer Dados do Gracenote dos Servidores do Gracenote.

A Gracenote reserva-se o direito de excluir dados dos Servidores do Gracenote ou de alterar categorias de dados por qualquer motivo que ela considerar suficiente.

Nenhuma garantia é dada de que o Software da Gracenote ou os Servidores do Gracenote estejam livres de erros ou de que seu funcionamento será ininterrupto.

A Gracenote não tem obrigação de fornecer a você tipos de dados aprimorados ou adicionais que a Gracenote possa fornecer no futuro e tem a liberdade de descontinuar seus serviços a qualquer momento.

A Gracenote isenta-se de todas as garantias, expressas ou implícitas, incluindo, mas não limitado a, garantias implícitas de comerciabilidade, adequação para uma finalidade particular, título e não infração. A Gracenote não garante os resultados que serão obtidos pelo uso do software da Gracenote ou de

qualquer servidor do Gracenote. Em nenhum caso a Gracenote será responsável por quaisquer danos consequentes ou incidentais ou por qualquer lucros ou receitas perdidos.

## Sistema de ventilação e ar condicionado

Sistemas de ventilação e ar condicionado .....	174
Difusores de ar .....	178
Manutenção .....	179

## Sistemas de ventilação e ar condicionado

### Sistema de controle eletrônico da climatização

#### ⚠ Atenção





Não durma em um veículo com o sistema de ar condicionado ou de aquecimento ligado. Isso poderá causar sérios danos ou a morte devido a uma queda no nível de oxigênio e/ou temperatura do corpo.



Controles do modo automático:

- AUTO** = modo automático, todas as configurações, exceto temperatura, são escolhidas automaticamente pelo sistema
- Temperature** = pré-seleção da temperatura desejada

As funções seguintes podem ser adaptadas manualmente e o sistema não estará mais no modo automático:

- Fan speed** = fluxo de ar selecionável
- MODE** = distribuição de ar selecionável
-  = desembaçamento e degelo
-  = ligar/desligar o sistema
-  = ligar ou desligar o resfriamento
-  = recirculação de ar
- AQS** = sensor de qualidade do ar

Desembaçador do vidro traseiro    
 ⇨ 63.

A temperatura pré-selecionada é controlada automaticamente. No modo automático, a velocidade do ventilador e a distribuição de ar regulam automaticamente o fluxo de ar.

O sistema pode ser adaptado manualmente pelo uso dos controles de distribuição de ar e velocidade do ventilador.



Cada alteração das configurações é indicada no Visor de informações por alguns segundos.

As funções ativadas são indicadas pelo LED no botão.

O sistema de controle eletrônico da climatização só estará totalmente operacional quando o motor estiver funcionando.

Para obter um funcionamento correto, não cubra o sensor no painel de instrumentos.

### Modo automático AUTO

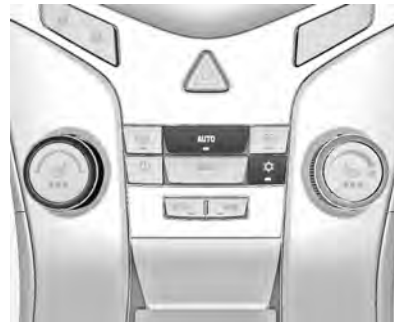

Configuração básica para conforto máximo:

- Pressione o botão **AUTO**: o ar condicionado é ativado automaticamente.
- Abra todos os difusores de ar.
- Ajuste a temperatura pré-selecionada usando o botão giratório esquerdo.

O ajuste de velocidade do ventilador no modo automático pode ser alterado no menu **Definições** ou **Configurações**.

Personalização do veículo ⇨ 118.

Todos os difusores de ar são acionados automaticamente no modo automático. Os difusores de ar, portanto, devem estar sempre abertos.

### Pré-seleção de temperatura





Ajuste a temperatura para o valor desejado girando o botão.

vermelho = quente  
azul = frio

Se a temperatura mínima for selecionada, o sistema de ventilação e ar condicionado funcionará no resfriamento máximo.

Se a temperatura máxima for selecionada, o sistema de ventilação e ar condicionado funcionará no aquecimento máximo.

### Desembaçamento e degelo dos vidros

- Pressione o botão .
- A temperatura e a distribuição de ar são ajustadas automaticamente e o ventilador funciona na velocidade mais alta.
- Para voltar para o modo automático: pressione o botão  ou **AUTO**.

Ligue o desembaçador do vidro traseiro .

Desembaçador do vidro traseiro  ⇨ 63.

### Configurações manuais

As configurações do sistema de ventilação e ar condicionado podem ser alteradas ativando os botões e os botões giratórios da seguinte maneira:

#### Nota

Alterar uma configuração desativará o modo automático.

### Velocidade do ventilador



Gire o botão giratório direito. A velocidade selecionada do ventilador é indicada pelo número no visor.



Para voltar para o modo automático: Pressione o botão **AUTO**.





### Distribuição de ar (MODE)



Pressione o botão **MODE** uma ou mais vezes para o ajuste desejado. A configuração de distribuição de ar é indicada no Visor de informações.

-  = para o para-brisa, a área da cabeça e o compartimento dos pés
-  = para o para-brisa e o compartimento dos pés
-  = para o compartimento dos pés

-  = para a área da cabeça via difusores de ar ajustáveis
-  = para a área da cabeça via difusores de ar ajustáveis e compartimento dos pés

Para voltar para o modo de distribuição de ar automático, pressione o botão **AUTO**.

### Resfriamento

Ative ou desative com o botão .

O sistema de condicionamento de ar resfria e desumidifica (seca) quando a temperatura exterior está acima de um nível específico. Portanto, pode haver formação de condensação e gotejamento embaixo do veículo.

Se não for necessário resfriamento nem secagem, desligue o sistema de arrefecimento para economizar combustível.

### Recirculação de ar automática

O sistema de recirculação de ar automática tem um sensor de umidade que muda automaticamente para ar externo se a umidade do ar interno estiver muito alta.

### Modo de recirculação de ar manual

O modo de recirculação de ar manual é operado com o botão . Quando ativada, a entrada de ar externo é bloqueada e o ar interno está no modo de recirculação.

#### Atenção

O fluxo de ar externo é reduzido no modo de recirculação. No funcionamento sem refrigeração, a umidade do ar aumenta, possibilitando que os vidros fiquem embaçados. A qualidade do ar do habitáculo deteriora-se e os ocupantes podem sentir sonolência.

### Sensor de qualidade do ar AQS

O sensor de qualidade do ar reconhece a circulação de um ar de má qualidade e muda automaticamente para o modo de recirculação.

**Desligar ou ligar o sistema** ⏻

Pressionar o botão ⏻ liga ou desliga todas as funções de aquecimento, ventilação e resfriamento.

**Configurações básicas**

Algumas configurações podem ser alteradas no menu **Definições** ou **Configurações** no Visor de Informações.  
Personalização do veículo ⇨ 118.

**Difusores de ar**

**Difusores de ar ajustáveis**

Quando o ar condicionado está ligado, pelo menos um difusor de saída de ar deve permanecer aberto para que o evaporador não congele em consequência da falta de circulação de ar.



Para abrir o difusor, gire a roda do ajustador para ☰.



Direcione o fluxo de ar inclinando e girando as aletas.



Para fechar o difusor, gire a roda do ajustador para ☒.

### Difusores de ar fixos



Difusores de ar adicionais estão localizados abaixo do para-brisa e vidros das janelas, e nos compartimentos dos pés.

## Manutenção

### Entrada de ar

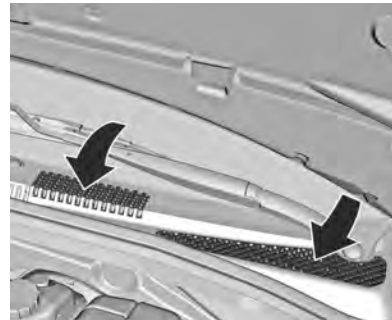

A entrada de ar em frente ao para-brisa no compartimento do motor deve estar desobstruída para permitir a entrada de ar. Remova folhas, sujeira ou neve.

### Filtro antipólen

O filtro limpa sujeira, fuligem, pólen, esporos e odores do ar que entra no veículo pela entrada de ar.

## Operação regular do ar condicionado

O resfriamento deverá ser acionado pelo menos uma vez por mês durante alguns minutos para assegurar o desempenho contínuo e eficiente, seja qual for o clima ou estação do ano. Não é possível ligar o resfriamento quando a temperatura externa está baixa.

## Reparo

Para o desempenho ideal de refrigeração, recomenda-se a verificação do sistema de ventilação e ar condicionado. Verifique:

- Funcionamento e teste de pressão
- Funcionamento do aquecimento
- Verificação de vazamentos
- Limpeza do condensador e drenagem do evaporador
- Verificação de desempenho

Consulte *Manutenção preventiva* ⇨ 277.

## 180 Sistema de ventilação e ar condicionado

---

### **Nota**

Use somente líquidos refrigerantes aprovados.

### **⚠ Atenção**

Os sistemas de controle de climatização devem ser exclusivamente reparados por pessoas qualificadas. Métodos de reparo incorretos poderão causar ferimentos pessoais.

## Condução e operação

Informações sobre condução do veículo .....	181
Partida e operação .....	194
Sistema de escapamento .....	200
Transmissão automática .....	200
Transmissão manual .....	204
Freios .....	204
Sistemas de controle de condução .....	207
Controle de velocidade de cruzeiro .....	209
Sistemas de detecção de objetos .....	211
Combustível .....	215

## Informações sobre condução do veículo

### Ambiente de condução



Durante o projeto e a montagem dos nossos produtos, a General Motors preocupa-se constantemente com a proteção ambiental e utiliza muitos materiais recicláveis e favoráveis ao meio ambiente.

Os métodos de produção também atendem os requisitos de proteção ambiental. O uso de materiais nocivos, como amianto e cádmio, foi descontinuado. O sistema de ar

condicionado utiliza um gás refrigerante sem clorofluorocarbonos. A porcentagem poluidora do escapamento foi reduzida.

### Política ambiental da General Motors



"A General Motors do Brasil está comprometida com a preservação do meio ambiente e dos recursos naturais através do estabelecimento de objetivos e metas que propiciem a melhoria contínua de seu desempenho ambiental, a redução do desperdício, o cumprimento de

leis e regulamentos, a prevenção da poluição e a boa comunicação com a comunidade."

É bom saber que:

- O uso de óleos lubrificantes resulta na sua destruição parcial, que se reflete na formação de compostos cancerígenos, resinas e outros.
- A ABNT (NBR 10004) classifica o óleo usado como resíduo perigoso por sua toxicidade.
- O descarte de óleo lubrificante usado no solo ou em corpos d'água é proibido por lei e traz graves prejuízos para o meio ambiente.
- A combustão descontrolada de óleo lubrificante produz gases residuais nocivos ao meio ambiente.
- A reciclagem é o instrumento prioritário para o destino deste resíduo.

### **Reciclagem obrigatória**

De acordo com a Resolução nº 9 do *Conselho Nacional do Meio Ambiente* - CONAMA, de 31/08/93, o óleo lubrificante tem de ser destinado para reciclagem ou regeneração. Quando precisar trocar o óleo, procure um estabelecimento que atenda esses requisitos, de preferência na Rede de Concessionárias ou Oficinas Autorizadas Chevrolet.

### **Condução para maior economia de combustível**

Dependendo da forma como dirige, você assume uma postura compatível com o ambiente, mantendo o ruído e as emissões em níveis permitidos. Dirigir respeitando o meio ambiente traz economia e melhora a qualidade de vida.

Acelerações bruscas sem necessidade aumentam bastante o consumo de combustível. Partidas rápidas com pneus cantando e alta rotação aumentam o nível de ruído.

Sempre que possível, passe para uma marcha mais alta. Observando as distâncias de frenagem e evitando ultrapassar outros veículos você pode evitar as freadas e acelerações frequentes que resultam em poluição sonora e excesso de emissões, além de aumentar o consumo de combustível.

### **Sugestões**

**Ponto morto :** Mesmo em ponto morto o motor consome combustível e produz ruído. Vale a pena desligar o motor mesmo se a espera for de apenas um minuto.

**Alta velocidade :** Quanto mais alta a velocidade, maior o consumo de combustível e o ruído produzido pelos pneus e o vento.

**Pressão dos pneus :** Quando a pressão está baixa, aumenta a despesa em duas frentes: consumo de combustível e desgaste dos pneus.

**Carga:** Carregar peso desnecessário aumenta o consumo de combustível, principalmente nas acelerações (tráfego urbano).

**Reparos e revisões:** Uma vez que a General Motors aplica materiais compatíveis com o meio ambiente nas operações de reparo, bem como na produção e revisão, nunca faça reparos, regulagens e revisões por sua própria conta, pelos motivos abaixo: a falta de conhecimento pode infringir a legislação em vigor para a proteção do meio ambiente; componentes recicláveis podem deixar de ser reaproveitados; o contato da pele com certos materiais pode trazer riscos para a saúde.

### Controle de um veículo

#### Não conduza o veículo com o motor desligado

Muitos sistemas deixam de funcionar nesta condição (p.ex., o servofreio, a direção elétrica). Dirigir desta maneira é perigoso para si mesmo e para os outros.

### Pedais

Para garantir que o curso do pedal não esteja obstruído, verifique a instalação correta do tapete do assoalho.

#### Tapete do assoalho

##### ⚠ Atenção

- Certifique-se de que o tapete não interfira com os pedais.
- Caso seja usado um tapete do tamanho errado ou que não esteja bem instalado, ele poderá interferir com o pedal do acelerador e/ou do freio. A interferência com os pedais pode causar aceleração indesejada, aumento da distância de frenagem ou dificuldade para trocar as marchas, o que pode levar a uma colisão e ferimentos.
- Os tapetes originais foram projetados para seu veículo. Caso necessitem substituição,

escolha sempre os tapetes originais Chevrolet. Os tapetes que não foram projetados para seu veículo podem não se ajustar adequadamente e interferir com o funcionamento do pedal.

Siga as instruções para usar os tapetes corretamente.

- Certifique-se de que os tapetes não interfiram com os pedais.
- Use o tapete voltado para cima. Não o use voltado para baixo.
- Não coloque nada sobre o tapete do lado do motorista.
- Use apenas um tapete do lado o motorista. Nunca coloque um tapete sobre o outro.

### Direção defensiva

O melhor conselho que se pode dar é: pratique a direção defensiva. Comece com um item importantíssimo do seu veículo: o cinto de segurança. Direção defensiva significa estar pronto para

qualquer situação. Nas ruas da cidade, em estradas rurais ou nas grandes rodovias, significa estar sempre pronto para o inesperado. Suponha que pedestres ou outros motoristas vão estar distraídos ou cometer enganos. Antecipe o que eles poderão fazer. Fique pronto para os erros deles. Colisões traseiras são o tipo mais evitável de acidente. E são comuns. Sempre mantenha distância. Este é o melhor procedimento defensivo ao dirigir na cidade e em zonas rurais. Nunca se sabe quando o veículo à sua frente vai parar ou manobrar de repente.

Portanto:

- Deixe distância suficiente entre você e o motorista à sua frente.
- Concentre-se na tarefa de condução.

## **Frenagem**

### **Uso dos freios**

O ato de frear tem um tempo de percepção e um tempo de reação. Primeiro, você tem de decidir pisar no

pedal do freio. Este é o tempo de percepção. Depois, é preciso trazer o pé até ele. Este é o tempo de reação.

O tempo médio de reação é de 3/4 de um segundo. Mas isto é só uma média. Pode demorar menos com um motorista e dois, três ou até mais segundos com outro. Idade, condição física, nível de alerta, coordenação e visão, tudo pode influenciar, o mesmo ocorrendo com álcool e drogas. Porém, mesmo em 3/4 de um segundo, um veículo movendo-se a 100 km/h percorre 20 m. Pode ser demais em uma emergência. Por isto, é importante manter espaço suficiente entre o seu veículo e os outros. E, claro, as distâncias de parada reais variam bastante com a superfície da estrada (se é asfalto ou cascalho); a condição da estrada (molhada, seca); a banda do pneu, as condições dos freios, o peso do veículo e a quantidade de força aplicada no freio. A maioria dos motoristas cuida dos freios do veículo. Mesmo assim, alguns sobrecarregam o sistema quando usam os freios de modo incorreto.

### **Observe o seguinte**

- Não deixe obstáculos no curso do pedal do freio.
- Evite freadas bruscas. Há pessoas que dirigem aos trancos - acelerando muito e logo freando muito - ao invés de fluir com o tráfego. Isto é um erro. Seus freios vão acabar muito mais depressa se você pisar com força, além do risco de provocar derrapagens perigosas.
- Para aumentar a vida útil dos freios, tente seguir o fluxo do trânsito, evite frear sem necessidade e mantenha uma distância adequada do carro à sua frente. Se for preciso usar os freios ou reduzir a velocidade, pise com suavidade e continuamente.
- Não dirija com o motor desligado. O servofreio deixa de funcionar, exigindo maior pressão no pedal.
- Caso o motor desligue durante a condução, freie normalmente mas não bombeie o pedal, senão o vácuo do sistema hidráulico será



esgotado e o pedal ficará mais pesado, aumentando a distância de frenagem.

### Curso do pedal do freio

Leve o veículo para a Rede de Concessionárias ou Oficinas Autorizadas Chevrolet sempre que notar que o pedal do freio não retorna ou seu curso aumentou. Isto pode ser sinal de defeito no sistema do freio.

### Direção

#### Direção de emergência

Em determinadas situações, manobrar pode ser mais eficiente do que frear.

Por exemplo, se você estiver chegando ao alto de uma ladeira e descobrir um caminhão parado na pista; ou se um veículo aparecer de repente vindo de outro lugar ou se uma criança sair correndo de trás de veículos estacionados e parar bem na sua frente.

Você pode evitar esses problemas pisando no freio - se for possível parar a tempo. Mas às vezes não é, pois não há espaço para isso. É hora de uma ação defensiva - manobrando para contornar o problema.

Primeiro aplique os freios - sem deixar que as rodas da frente travem. Com o risco de colisão, é sempre aconselhável reduzir antes a velocidade. Depois, contorne o problema, manobrando pela direita ou pela esquerda, conforme o espaço disponível. Uma situação de emergência como a descrita acima, exigirá atenção total do motorista e uma decisão rápida.

Se você estiver segurando o volante conforme recomendado, na posição de nove e três horas, conseguirá fazer um giro rápido de 180° sem tirar as mãos dele. Mas se tiver de agir com rapidez, esterce depressa e depois volte à linha reta assim que ultrapassar o objeto. O fato de que situações de emergência sempre são

possíveis é motivo bastante para praticar direção defensiva e usar corretamente os cintos de segurança.

### Dirigir fora de estrada

#### Antes de dirigir fora de estrada

É preciso observar alguns tópicos antes de dirigir fora de estrada. Por exemplo, providencie a execução de todos os serviços de reparo e manutenção.

- Há combustível suficiente?
- O pneu reserva está com a pressão correta?
- Os níveis dos fluidos estão dentro do especificado?
- Quais os regulamentos locais para direção fora de estrada? Se não souber, consulte as autoridades locais. Você vai entrar em propriedade privada? Neste caso, obtenha a devida autorização.

### Depois de dirigir fora de estrada

Remova todo o material aderido na parte traseira do veículo, no chassi ou embaixo do capô. Alguns podem ter risco de incêndio. Depois de dirigir em lama ou areia, limpe e verifique as pastilhas de freio.

Essas substâncias podem prejudicar a frenagem e vitrificar as pastilhas. Verifique carroceria, direção, suspensão, rodas, pneus, sistema de escapamento, tubulações de combustível e sistema de arrefecimento. Durante o uso fora da estrada, seu veículo exigirá menores intervalos de manutenção.

### Familiarize-se com o método de dirigir fora de estradas

A direção fora de estrada exige certas habilidades novas e diferentes, tais como: Ficar atento aos tipos de sinais diferentes. Sua visão, por exemplo, deve observar o terreno o tempo todo quanto a restrições inesperadas. Preste atenção em ruídos incomuns nos pneus e no motor.

Seus braços, pés e corpo devem reagir às vibrações e movimentos do veículo. Controlar o veículo é o principal fator para uma boa viagem fora de estrada. A melhor maneira de controlar o veículo é controlando sua velocidade. Alguns pontos devem ser observados. Em alta velocidade:

- Os objetos se aproximam mais rápido; há menos tempo para notar as imperfeições do terreno;
- O tempo de reação fica menor;
- O veículo balança mais ao vencer obstáculos;
- É preciso mais distância para a frenagem, principalmente em estradas de terra.

#### Cuidado

Ao dirigir fora de estrada, movimentos e manobras repentinos poderão provocar a perda de controle da direção. Isto poderá causar a perda de controle do veículo e colisões. Assim, ao

dirigir em estradas e fora delas, você e seus passageiros devem usar os cintos de segurança.

### Dirigir com neblina



Ocorre neblina quando existe muita umidade no ar ou geada intensa. A neblina pode ser tão leve, permitindo enxergar centenas de metros à frente, ou espessa, reduzindo a visão a poucos metros.

Pode surgir neblina de repente em uma estrada normal, tornando-se um risco. Dirigir com neblina limita rapidamente a visibilidade.

Aumenta o perigo de colidir com o veículo à frente ou ser atingido pelo de trás. Procure determinar a densidade da neblina. Se for difícil enxergar o veículo à sua frente (ou, durante a noite, as lanternas traseiras) você deve estar em meio a neblina espessa. Reduza a velocidade, para que o veículo atrás de você faça o mesmo.

O corpo da neblina pode se prolongar por apenas alguns metros ou por muitos quilômetros, sendo impossível saber enquanto não sair dela. Tudo o que há a fazer é enfrentá-la com cuidado.

Mesmo que às vezes o tempo pareça bom, pode haver neblina, principalmente à noite ou durante a madrugada, em estradas que atravessem vales ou regiões alagadas. De uma hora para outra, a pessoa pode estar envolta em neblina espessa, sem enxergar muito pelo para-brisa.

Frequentemente os faróis tornam possível notar estas ondas de neblina, embora algumas vezes você

seja apanhado no alto de uma subida ou no fundo de um vale. O limpador e o lavador do para-brisa ajudam a remover a sujeira proveniente da estrada. Diminua a velocidade.

#### **Recomendações para dirigir na neblina**

- Quando entrar em um trecho enevoado, ligue o farol baixo ou os faróis de neblina, mesmo durante o dia. Você enxergará melhor os outros e também será visto por eles.
- Não ligue o farol alto, pois o clarão vai lhe ofuscar.
- Use o desembaçador. Se a umidade estiver elevada, até a menor condensação dentro do veículo prejudicará a visibilidade, que já está reduzida. Ligue por alguns instantes o limpador e o lavador do para-brisa. A umidade no lado de fora do vidro pode parecer neblina e esta pode ser apenas isto.

- Se a visibilidade tornar-se nula e você tiver de parar mas não tiver certeza se ainda está na estrada, acenda os faróis, ligue o pisca-alerta e toque a buzina de vez em quando ou sempre que perceber a aproximação de algum veículo.
- Não ultrapasse com neblina, a não ser que tenha boa visibilidade à frente e a manobra for segura. Mesmo assim, fique preparado para recuar se a neblina à sua frente ficar mais espessa. Se outros veículos estiverem ultrapassando, facilite a manobra para eles.

### Dirigir na lama ou na areia



Quando se dirige sobre lama ou areia, as rodas perdem a tração. Não se consegue acelerar com rapidez, as manobras ficam mais difíceis e frear o veículo exige maiores distâncias.

Na lama, é melhor usar uma marcha menor - quanto mais densa a lama, menor deve ser a marcha. Se entrar em um banco de lama espessa, mantenha o veículo em movimento para não atolar. Quando se passa por areia muito macia (como em praias ou dunas), os pneus tendem a afundar. Isto prejudica a direção, a

aceleração e a frenagem. Para melhorar a tração, reduza um pouco a pressão dos pneus quando for entrar em areia.

#### Nota

Limpe e verifique as pastilhas de freio após dirigir sobre lama ou areia. Caso contrário poderá causar uma frenagem irregular ou vitrificação das pastilhas dos freios. Verifique a carroceria, direção, suspensão, rodas, pneus e sistema de escapamento quando a danos.

### Condução em estradas molhadas

#### Dirigindo em trechos alagados



Esta é uma situação que deve ser evitada tanto quanto possível, mesmo nas vias pavimentadas das cidades. Além de não ser possível avaliar com precisão o estado da pista à frente, o veículo pode vir a se danificar seriamente, pois não foi projetado para essa utilização.

É recomendável não passar pelo trecho alagado se a lâmina d'água for superior à altura do centro da roda.



Se realmente for preciso atravessar um trecho alagado, fazê-lo sempre em baixa velocidade, em torno de 10 km/h, utilizando a 1ª marcha. É preciso ficar atento aos veículos de grande porte trafegando nas proximidades, pois podem ser produzidas marolas, aumentando as probabilidades de danos. O problema mais sério ao passar por trechos alagados é a possibilidade de entrada de água no interior do motor pelo sistema de captação do ar de admissão.

Isto é conhecido como “calço hidráulico”, em que a água impede o movimento dos pistões e consequentemente ocorrerão danos nos componentes do motor. Nesse caso, o motor sofre sérios danos e o veículo pode vir a parar imediatamente ou posteriormente, dependendo do grau da avaria.

Não tente colocar o motor em funcionamento novamente. Tal atitude poderá aumentar os danos ao veículo.

Avarias de motor por entrada de água não são cobertas pela garantia.

#### ⚠ Atenção

Freios molhados podem provocar colisões. Os freios molhados podem não funcionar tão bem em uma parada brusca, e podem puxar para um lado. Você pode perder o controle do veículo.

Após cruzar uma grande poça d'água ou após passar por um lava-rápido, acione levemente o pedal do freio até que os freios funcionem normalmente.

Correntezas podem ser extremamente poderosas. O veículo pode ser arrastado pela força da água caso você tente cruzar uma área de correnteza. Caso isso aconteça, você e os outros ocupantes do veículo podem se afogar. Não ignore as advertências das autoridades, e tome muito cuidado ao tentar cruzar uma área de correnteza com o veículo.

#### Cuidado

Dirigir através de um curso d'água pode ser perigoso. A água pode arrastar o veículo, causando afogamento. Mesmo um córrego pouco profundo pode impedir o

contato do pneu na superfície, causando a perda de tração. Não dirija em cursos d'água.

### **Dirigindo na chuva**



A chuva e as estradas molhadas podem trazer problemas ao dirigir. Você não pode parar, acelerar ou fazer curvas regularmente em pista molhada, pois a aderência dos pneus à pista não é tão boa quanto nas pistas secas. E caso a banda de rodagem de seus pneus não esteja em boas condições, a aderência será

menor ainda. Se começar a chover quando você estiver dirigindo, reduza a velocidade e seja mais cuidadoso.

A pista pode ficar molhada repentinamente, ao passo que os seus reflexos ainda podem estar condicionados para dirigir em pista seca. Quanto mais pesada a chuva, mais precária será a visibilidade. Mesmo que as palhetas do seu limpador de para-brisa estejam em boas condições, a chuva pesada poderá dificultar a visão das placas de sinalização, semáforos, das marcações da pavimentação, do limite do acostamento e até mesmo de pessoas que estejam andando na pista. Borrifos da estrada podem dificultar mais a visão do que a chuva, principalmente se forem em estrada suja.

Portanto, é recomendável manter em boas condições o limpador do para-brisa e o seu reservatório de água abastecido. Substitua as palhetas do limpador do para-brisa quando apresentarem sinais de desgaste ou

redução de desempenho, ou quando as tiras de borracha começarem a se separar das palhetas.

Dirigir rápido demais através de grandes poças d'água ou mesmo em alguns lavas-rápidos pode causar problemas técnicos e colocar as pessoas em perigo.

A água pode afetar os freios. Tente evitar as poças, mas se não for possível, tente reduzir a velocidade antes de atingí-las. Freios úmidos podem resultar em acidentes. Os freios não funcionam bem em paradas súbitas e podem fazer o veículo puxar para um lado. Você poderá perder o controle sobre o veículo.

### **Recomendações a serem observadas em tempo chuvoso**

- Acenda os faróis baixos, para tornar-se mais visível aos outros. Se estiver chovendo forte, use os faróis mesmo durante o dia.

- Além de reduzir a velocidade, mantenha uma distância segura entre seu carro e o carro da frente. Seja cuidadoso especialmente quando ultrapassar outro veículo. Espere que a pista esteja livre a sua frente e esteja preparado para enfrentar a má visibilidade causada por borrifos de água na pista. Se os jatos forem muito fortes a ponto de dificultar a visão, desista. Não ultrapasse se as condições não forem ideais. Trafegar em velocidade mais baixa é melhor do que arriscar.
- Caso necessário, utilize o desembaçador.
- Verifique periodicamente a profundidade correta dos sulcos dos pneus.

### Aquaplanagem



O excesso de água poderá acumular sob os pneus de modo que eles não tenham contato com a pista e isto é muito perigoso. Isto poderá acontecer se houver muita água na pista e se você estiver em alta velocidade. Quando o veículo está aquaplanando, há pouco ou nenhum contato do pneu com a pista.

Pode ser que você não perceba a aquaplanagem, e até mesmo dirija durante algum tempo sem notar que os pneus não estão em contato constante com a pista. Talvez perceba a aquaplanagem quando

tentar reduzir a velocidade, fizer curvas, mudar de pista ou se for atingido por uma rajada de vento.

A aquaplanagem não obedece a nenhuma regra definida. A melhor recomendação é reduzir a velocidade quando estiver chovendo e permanecer atento.

#### **⚠ Atenção**

A banda de rodagem do pneu gasta facilita a aquaplanagem.

### Dirigindo à noite



É difícil avaliar a velocidade de um veículo que está em movimento à sua frente apenas observando suas lanternas traseiras. Dirigir à noite é mais perigoso do que durante o dia.

**Recomendações para dirigir à noite**

- Dirija na defensiva. Lembre-se de que este é o período mais perigoso.
- Como a visão pode ser limitada, reduza a velocidade e mantenha maior distância entre o seu e os demais veículos.
- Reduza a velocidade, especialmente nas auto-estradas, mesmo que seus faróis possam iluminar muito bem a pista adiante.
- Em áreas desertas esteja atento a animais na pista.
- Se estiver cansado, saia da pista em local seguro e descanse.
- Mantenha limpos interna e externamente o para-brisa e todos os vidros de seu veículo. O reflexo da sujeira à noite é muito pior do que durante o dia. Mesmo a parte interna pode ficar embaçada devido à sujeira. A fumaça de

cigarros também embaça as superfícies internas dos vidros, dificultando a visão.

- Lembre-se de que os faróis iluminam menos a pista nas curvas.
- Assim como os faróis de seu veículo devem ser revisados periodicamente, consulte um oftalmologista periodicamente. Alguns motoristas sofrem de cegueira noturna – a incapacidade de enxergar com luz pouco intensa – e nem mesmo sabem disso.

**Estradas em regiões montanhosas**

Dirigir em encostas ou montanhas é diferente de dirigir em terreno plano ou ondulado. Em terrenos inclinados:

- Mantenha o veículo em bom estado. Verifique o nível de todos os fluidos e também os freios, pneus e sistema de arrefecimento.

Estes sistemas podem ser mais solicitados em trajetos montanhosos;

- Aprenda a descer ladeiras. Não confie só nos freios. Deixe também o motor ajudar na redução da velocidade. Passe para uma marcha mais reduzida; assim você reduzirá a velocidade sem abusar dos freios;

**Cuidado**

Se você não reduzir a marcha, os freios poderão ficar tão quentes que não funcionarão bem. Reduza a marcha para que o motor auxilie os freios ao descer uma ladeira íngreme. Dirigir em declives em ponto morto ou com a ignição desligada é muito perigoso. Os freios terão que fazer um trabalho extra. Ficarão excessivamente quentes e não serão eficazes. Ao descer uma ladeira, mantenha a ignição ligada e use uma marcha apropriada.



- Aprenda a subir ladeiras. Engate uma marcha mais reduzida. Para fins de arrefecimento, mantenha a marcha menos acelerada que lhe permita trafegar na velocidade desejada sem esquentar demais o motor. Mantenha-se na sua mão em rodovias de mão dupla em ladeiras ou montanhas. Não ultrapasse a faixa divisória das pistas no centro da estrada. Mantenha a velocidade que lhe permita ficar em sua própria mão. Assim você não terá surpresas com motoristas que venham na direção oposta. A ultrapassagem em aclives é mais demorada. Mantenha distâncias seguras quando ultrapassar. Facilite a ultrapassagem dos outros veículos.
- Ao dirigir em aclives, não tente ultrapassar bloqueios resultantes de acidentes ou veículos tombados.
- Estradas montanhosas podem carecer de sinalização adequada. Fique alerta e dirija com atenção.

### Se o veículo atolou

O veículo tem um sistema de controle de tração que pode frequentemente ajudar a liberar um veículo atolado. Se estiver atolado demais para que o sistema de tração libere o veículo, desligue o sistema de tração e use o método de balanço.

Nunca gire as rodas em alta velocidade se o veículo estiver atolado. O método conhecido como balanço pode ajudar a desatolá-lo, mas tenha cuidado.

#### Cuidado

Se girarem a alta velocidade, os pneus poderão estourar causando ferimentos a você e a outras pessoas. A transmissão ou outros componentes podem superaquecer. Em caso de atolamento, gire as rodas o menos possível. Não as gire a velocidades superiores a 55 km/h.

### Nota

Girar as rodas pode causar danos aos componentes e aos pneus do veículo. Se as rodas girarem a velocidades elevadas ao engatar marchas para a frente e à ré, a transmissão poderá ser danificada.

### Balançar o veículo para soltá-lo

Gire a direção para a esquerda e para a direita para limpar a área em torno das rodas dianteiras. Desligue os sistemas de tração e estabilidade. Alterne as marchas entre R (Ré) e uma marcha para a frente, girando as rodas o mínimo possível. Para evitar desgaste da transmissão, aguarde até que as rodas parem de girar antes de trocar as marchas. Libere o pedal do acelerador ao mudar a marcha e pressione-o ligeiramente quando a transmissão estiver engatada. Girar as rodas lentamente para a frente e para trás causa um movimento de balanço que poderá liberar o veículo. Se isto não soltar o veículo depois de algumas tentativas, poderá ser necessário rebocá-lo.

## Partida e operação

### Amaciamento de veículo novo

Use as seguintes precauções para os primeiros cem quilômetros para melhorar o desempenho e a economia do veículo e aumentar sua vida útil:

- Evite partidas com aceleração total.
- Não acelere o motor.
- Evite paradas bruscas, exceto em emergências. Isso permitirá que os freios assentem corretamente.
- Evite partidas rápidas, acelerações súbitas e direção em alta velocidade, para evitar danificar o motor e para economizar combustível.
- Evite aceleração com aceleração total em marcha lenta.
- Não reboque nenhum outro veículo.

### Posições da ignição

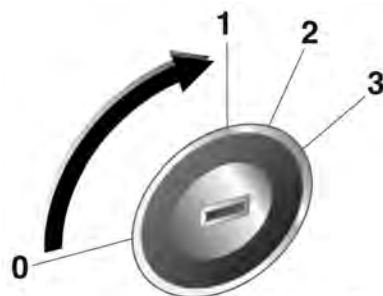

30051

- 0 = Ignição desligada
- 1 = Com a ignição desligada, trava da direção liberada
- 2 = Ignição ligada
- 3 = Partida

#### Cuidado

Não deixe a chave na posição 1 ou 2 por períodos longos se o motor não estiver funcionando. Isso descarregará a bateria.

Não gire a chave para a posição 0 enquanto dirige. O motorista poderá perder o controle do veículo e o auxílio hidráulico do freio será cancelado, causando danos ao veículo, ferimentos pessoais ou possivelmente a morte.

## Partida do motor

### Partida do motor com o interruptor da ignição

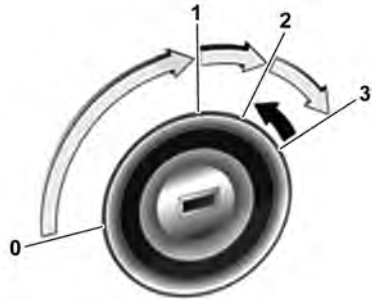

- Gire a chave para a posição **1**, mova a direção levemente para soltar sua trava.
- Gire a chave para a posição **2** para ligar a ignição.
- Transmissão manual: mantenha o pedal da embreagem pressionado.
- Transmissão automática: mantenha o pedal do freio pressionado e mova a alavanca seletora para **P** ou **N**

- Não acelere
- Gire a chave para a posição **3** e solte-a para dar a partida no motor.

Antes de dar nova partida ou para desligar o motor, gire a chave de volta para **0**.

#### Sistema Smart Start (Sistema de partida inteligente)

O sistema Smart Start funciona por meio de um breve giro da chave da posição **2** para a posição **3**. Não é preciso segurar a chave na posição **3**, pois o sistema Smart Start acionará o motor de partida até que o motor do veículo comece a funcionar.

#### Nota

- O veículo é equipado com um sistema de partida de segurança que impede a partida quando o motor está em funcionamento, mantendo desta forma a integridade do sistema.
- Periodicamente, verifique o nível do reservatório de gasolina (partida a frio) e encha-o até o

nível, se necessário, usando preferencialmente gasolina aditivada.

#### ⚠ Atenção

Evite deixar o veículo quando o motor estiver em funcionamento. Não deixe crianças no veículo com a chave de ignição. Elas poderão acionar os vidros elétricos ou outros controles e até mesmo fazer com que o veículo se mova. Uma criança ou outras pessoas poderão sofrer ferimentos ou morte.

### Partida do motor com o botão Start/Stop

#### ⚠ Atenção

Não pressione o botão **Start/Stop** durante a condução. O motorista pode perder o controle do veículo e o auxílio hidráulico do freio, causando um acidente. Nunca

deixe bebês, crianças e adolescentes no veículo sem a supervisão de um adulto.

### Cuidado

Pressionar o botão **Start/Stop** poderá dar partida no motor quando a chave eletrônica estiver no veículo. Nunca deixe crianças ou qualquer pessoa que não tenha familiaridade com o veículo sozinha no carro. Elas poderão se envolver em acidentes inesperados. Desligue a ignição ao sair do veículo e sempre carregue a chave eletrônica.



- A chave eletrônica deve estar dentro do veículo
  - Transmissão manual: mantenha o pedal da embreagem pressionado
  - Transmissão automática: mantenha o pedal do freio pressionado e mova a alavanca seletora para **P** ou **N**
  - Não acelere
  - Pressione o botão **Start/Stop**. O LED verde acenderá assim que o motor estiver funcionando
- Para desligar o motor, pressione o botão novamente.

### Nota

- Nos veículos equipados com chave eletrônica e transmissão manual (caso disponível), se o pedal da embreagem não for pressionado totalmente, a partida do motor não será ativada.
- Nos veículos equipados com chave eletrônica e transmissão automática, se a alavanca seletora não for colocada em **P** ou **N** e o pedal do freio não for pressionado, a partida do motor não será ativada.

### Desligando o motor

- Pressione o botão **Start/Stop** enquanto o motor estiver funcionando e o veículo estiver parado para desligar o motor.
- Em caso de emergência, o motor pode ser desligado enquanto o veículo estiver em movimento: pressione o botão **Start/Stop** duas vezes. Quando o motor não estiver funcionando, é necessária uma força consideravelmente maior para frear e dirigir.

### Modo de energia acessório

Pressione o botão **Start/Stop** uma vez sem pressionar o pedal do freio:

**Modo de energia acessória** está ativo, o LED amarelo no botão acende. Nesse modo, a trava da direção (quando disponível) é liberada e algumas funções elétricas estão funcionais.

Para dar a partida no motor quando estiver no **Modo de energia acessória**, pressione o pedal do freio (ou o pedal da embreagem, dependendo do modelo) e pressione o botão **Start/Stop** uma vez mais.

### Ignição no modo de energia

Pressione e segure o botão **Start/Stop** por 5 segundos sem pressionar nenhum pedal: **Modo de energia com a ignição ligada** está ativo, o LED verde no botão acende. Neste modo, todas as funções elétricas estão funcionais.

Para dar a partida no motor no **Modo de energia de ignição ligada**, pressione o pedal do freio (ou o pedal

da embreagem, dependendo do modelo) e pressione o botão **Start/Stop** uma vez mais.

#### Nota

Não coloque o controle remoto no compartimento de bagagens ou muito próximo à tela do centro de informações.

### Operação de emergência

Se o controle remoto também falhar, a porta do motorista poderá ser travada ou destravada com a chave mecânica ⇨ 43.

A chave mecânica só pode travar ou destravar a porta do motorista. Destravando o veículo inteiro ⇨ 47. Em veículos com sistema de alarme antifurto, o alarme poderá ser acionado quando o veículo estiver destravado. Desative o alarme ligando a ignição.



Abra a tampa na parte inferior do porta-copos, no console central. Desdobre a parte da chave eletrônica e insira-a conforme mostrado na figura.

Pressione o botão **Start/Stop**.

Para desligar o motor, pressione o botão **Start/Stop** por pelo menos 2 segundos.

Esta opção destina-se apenas a emergências. Consulte uma concessionária ou oficina autorizada Chevrolet.

O recurso de chave eletrônica poderá não funcionar ou a distância de operação poderá mudar devido a interferências na frequência. Se isso ocorrer, abra e feche a porta usando a chave manualmente. Se a chave eletrônica não funcionar, é possível dar a partida no motor usando a operação de emergência. Se o motor não funcionar ao usar a chave manualmente, consulte uma concessionária ou oficina autorizada Chevrolet.

**Situações em que isso pode ocorrer**

- Quando uma chave eletrônica estiver perto de um transmissor de rádio, como uma estação de rádio, aeroporto, posto policial, escritório do governo, base, torre de transmissão ou porto.

- Quando você mantiver a chave eletrônica perto de um sistema móvel de rádio emissor e receptor ou de um telefone celular.

- Quando a chave eletrônica de outro veículo estiver sendo operada perto do seu veículo.

- Quando a chave eletrônica estiver descarregada.

O sistema móvel de rádio emissor e receptor interno pode interferir no sistema elétrico do veículo. Use o sistema móvel de rádio emissor e receptor externo. Siga sempre as leis e normas específicas do país em que se encontra.

**Chave eletrônica desativada**

Se você travar a porta usando uma chave eletrônica fora do veículo quando outra chave eletrônica estiver dentro do veículo, a chave de dentro será desativada. Ela não poderá dar a partida no motor. A chave eletrônica desativada pode ser reativada quando você pressionar os botões novamente.

**Campainha de advertência de chave eletrônica**

A buzina soará três vezes continuamente para indicar que a chave eletrônica está dentro do veículo quando você sair do veículo e fechar a porta. A configuração desta função pode ser alterada na tela do centro de informações. Quando a

chave eletrônica estiver muito próxima das portas ou das janelas, o veículo poderá reconhecer que a chave eletrônica está dentro do veículo e soar a buzina.

**Reiniciar sem chave eletrônica**

Quando a chave eletrônica não estiver dentro do veículo e o motor estiver em funcionamento, se você pressionar o botão **Start/Stop** para desligar o motor, o modo de ignição mudará para ACC (LED: amarelo). (Depois de 5 minutos sem qualquer entrada, a ignição será automaticamente desligada.) É possível dar a partida no motor novamente acionando o freio e pressionando o botão **Start/Stop**. Se você pressionar o botão **Start/Stop** sem acionar o freio, a ignição será desligada (LED: desligado). E não será possível dar a partida novamente.

**A chave eletrônica não funcionará nas seguintes situações**

- Quando o veículo estiver no campo eletromagnético de alta frequência.

- Quando um equipamento elétrico que usa a mesma frequência da chave eletrônica estiver funcionando.
- Quando a bateria da chave eletrônica estiver descarregada ou tiver um problema.

### Função de corte de combustível

A alimentação de combustível é interrompida automaticamente durante a utilização do freio motor, ou seja, quando o veículo é conduzido com uma marcha engatada, mas com o pedal do acelerador liberado.

### Estacionamento

#### Estacionamento em ladeiras ou montanhas

Tenha cuidado especial ao estacionar. Para sua segurança, ao estacionar em uma estrada montanhosa, gire as rodas dianteiras para impedir que o veículo mova-se no declive.

### Estacionar sobre materiais combustíveis



Evite estacionar ou manter o veículo sobre capim seco, arbustos, respingos de combustível e outros materiais inflamáveis quando o sistema de escapamento estiver aquecido. Dependendo da situação, isto pode causar um princípio de incêndio.

Cuidado
Objetos que queimam poderão tocar partes quentes do escapamento sob seu veículo e inflamar-se. Não estacione sobre papéis, folhas, grama seca ou outras coisas que possam queimar.

## Sistema de escapamento

### ⚠ Perigo

Os gases de escape do motor contêm monóxido de carbono venenoso, que é incolor e inodoro e pode ser fatal se inalado.

Se os gases do escapamento estiverem penetrando no veículo, abra os vidros. Repare a falha na Rede de Concessionárias ou Oficinas Autorizadas Chevrolet.

Evitar conduzir com a bagageira aberta, caso contrário podem entrar gases de escape no veículo.

### Conversor catalítico

O conversor catalítico reduz a quantidade de substâncias nocivas no gás de escapamento.

### ⚠ Atenção

O combustível não queimado superaquecerá e danificará o conversor catalítico. Portanto, evite o uso excessivo do motor de partida, evite deixar que o tanque fique sem combustível e evite dar a partida empurrando ou puxando o veículo.

Em caso de falha da ignição, funcionamento irregular do motor, uma redução no desempenho do motor ou outros problemas incomuns, providencie para que a falha seja reparada por uma concessionária ou oficina autorizada Chevrolet o mais rápido possível. Em uma emergência, a direção pode ser continuada por um período curto, mantendo baixas a velocidade do veículo e do motor.

## Transmissão automática

A transmissão automática permite a mudança manual (modo manual) ou a mudança automática (modo automático).

### Visor da transmissão automática



O modo ou a marcha selecionada é mostrado no visor da transmissão.



### Alavanca seletora



**P** = posição estacionamento, as rodas estão travadas, só engate quando o veículo estiver parado e o freio de estacionamento acionado.

**R** = marcha a ré, só engate quando o veículo estiver parado

**N** = ponto morto

**D** = modo automático.

Para mover a alavanca seletora travada na posição **P**, ligue a ignição, acione o pedal do freio e pressione o botão de liberação.

Para engatar **P** ou **R**, é necessário pressionar o botão de liberação.

Para dar a partida no motor, pressione o pedal de freio, com a alavanca de mudanças na posição **P** ou **N**.

Não acelere ao engatar a marcha. Nunca pressione o pedal do acelerador e o pedal do freio simultaneamente.

Quando uma marcha é engatada, o veículo começa lentamente a se mover quando o freio é liberado.

### Freio do motor

Para usar o efeito de frenagem do motor, selecione uma marcha mais baixa durante a condução.

### Balançar o veículo

Balançar o veículo só é permitido se ele atolar na areia, lama ou neve. Mova a alavanca seletora entre **D** e **R** repetidamente. Não acelere o motor e evite aceleração súbita.

### Estacionamento

Acione o freio de estacionamento, engate **P** e remova a chave de ignição ou pressione o botão **Start/Stop**.

A chave da ignição só deverá ser removida quando a alavanca seletora estiver na posição **P**.

#### Nota

Ao sair do veículo, certifique-se de que a alavanca de câmbio esteja em **P** (estacionamento) para evitar o consumo excessivo da carga da bateria e a possível descarga da mesma.

### Modo manual

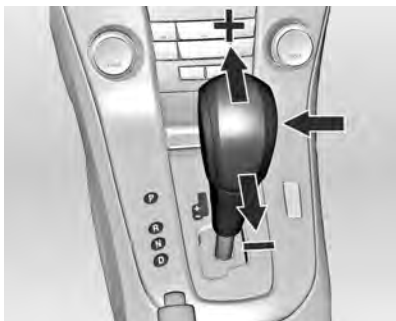

Quando a alavanca seletora estiver na posição **D**, mova para a esquerda e, a seguir, para a frente ou para trás.

**+** = Mude para uma marcha mais alta.

**-** = Mude para uma marcha mais baixa.

Se uma marcha mais alta for selecionada quando a velocidade do veículo estiver muito baixa, ou uma marcha mais baixa quando a velocidade estiver muito alta, a mudança não é executada.

Se a rotação do motor for muito baixa, a transmissão mudará automaticamente para uma marcha mais baixa acima de uma velocidade específica do veículo.

Não ocorre nenhuma mudança automática para uma marcha mais alta em rotações altas do motor.

Quando há uma troca de marchas na transmissão automática, a troca poderá não ser suave. Mas isso não é um problema com a transmissão automática. Se o armazenamento padrão de câmbio do TCM for câmbio para cima/para baixo várias vezes, isso resultará em mudança suave da marcha.

### Programas eletrônicos de condução

■ Após uma partida a frio, o programa de temperatura operacional aumenta a rotação do

motor para trazer o conversor catalítico rapidamente à temperatura necessária.

- A função automática de câmbio neutro muda automaticamente para marcha lenta quando o veículo está parado com uma marcha dianteira engatada.

### Kickdown (Redução)

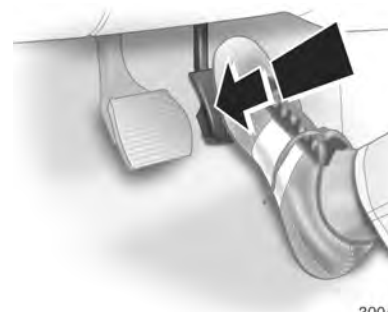

Para uma aceleração mais rápida, pressione e mantenha o pedal do acelerador até embaixo. A transmissão então muda para uma marcha mais baixa, dependendo da rotação do motor.

**⚠Atenção**

Caso a transmissão automática esteja em modo manual, a redução de marcha não será executada automaticamente.

**Falha**

Em caso de falha, a luz indicadora de anomalia do sistema de controle de emissões  acenderá. A transmissão não muda mais automaticamente nem manualmente, pois está travada em uma determinada marcha.

Conserte a causa da falha em uma concessionária ou oficina autorizada Chevrolet.

**Corte de corrente**

Caso haja uma interrupção no fornecimento de energia, a alavanca seletora não poderá ser movida da posição **P**. A chave não pode ser retirada da ignição.

Se a bateria estiver descarregada, dê a partida no veículo usando cabos auxiliares ⇨ 266.

Se a bateria não for a causa da falha, libere a alavanca seletora da forma a seguir.

**Liberando a alavanca seletora**

1. Acione o freio de estacionamento.



2. Abra a tampa à direita da alavanca seletora.



3. Insira uma chave de fenda na abertura até o ponto onde ela alcançar e mova a alavanca seletora da posição **P**. Se **P** for engatada de novo, a alavanca seletora ficará bloqueada na posição novamente. Dirija-se à Rede de Concessionárias ou Oficinas Autorizadas Chevrolet o mais rápido possível para verificar e reparar.
4. Feche a tampa.

## Transmissão manual



Posições da alavanca de câmbio:

- = Neutro.
- 1 a 6** = Primeira a sexta marchas.
- R** = Marcha a ré.

### Marchas de avanço:

Pressione o pedal da embreagem e movimente a alavanca de câmbio de acordo com a figura.

### Marcha a ré:

Para engatar a marcha à ré com o veículo parado, pressione o pedal da embreagem, puxe o anel da alavanca seletora para cima e movimente a alavanca de câmbio na direção da posição R.

Se a marcha não engatar, coloque a alavanca em neutro, solte o pedal do freio e pressione-o novamente; a seguir, repita a operação.

Não arranhe a marcha desnecessariamente e não use o pedal para apoiar o pé.

### Cuidado

Não é aconselhável dirigir com a mão sobre a alavanca seletora.

## Freios

O sistema de freio compreende dois circuitos de frenagem independentes.

Em caso de falha do circuito de frenagem, o veículo ainda pode ser freado usando o outro circuito de frenagem. Contudo, o efeito de frenagem só é obtido quando o pedal de freio é pressionado firmemente. É necessário muito mais força para isso. A distância de frenagem é ampliada. Dirija-se à Rede de Concessionárias ou Oficinas Autorizadas Chevrolet o mais rápido possível para verificar e reparar.

Quando o motor não está funcionando, o suporte da unidade do servofreio desaparece depois que o pedal do freio é pressionado uma ou duas vezes. O efeito de frenagem não é reduzido, mas a frenagem requer uma força significativamente maior. É especialmente importante lembrar-se disso ao ser rebocado.

Indicador de controle  109.

### Sistema de freios antiblocantes (ABS)

O Sistema de freios antiblocantes (ABS) evita o travamento das rodas.

O ABS começa a regular a pressão do freio assim que uma roda mostra uma tendência a travar. O veículo permanece dirigível, mesmo durante uma frenagem forte.

O controle do ABS é notado por meio de pulsações no pedal do freio e do ruído do processo de ajuste.

Para efetuar a frenagem ideal, mantenha o pedal do freio totalmente pressionado durante o processo, mesmo com o pedal pulsando. Não reduza a pressão no pedal.

Indicador de controle  109.

#### Falha

##### Atenção

Se houver uma falha no ABS, as rodas podem travar em caso de uma frenagem de emergência.

Enquanto as rodas estiverem travadas, o controle de direção do veículo será perdido.

Dirija-se à Rede de Concessionárias ou Oficinas Autorizadas Chevrolet o mais rápido possível para verificar e reparar.

### Freio de estacionamento



Acione sempre o freio de estacionamento com firmeza, sem pressionar o botão de liberação, e acione o mais firmemente possível em declives ou acíves.

Para soltar o freio de estacionamento, puxe um pouco a alavanca, pressione o botão de liberação e abaixe totalmente a alavanca.

Indicador de controle  109.

##### Perigo

Em veículos equipados com transmissão automática, se o freio de estacionamento não estiver aplicado adequadamente e a alavanca de transmissão não estiver na posição P, o veículo poderá se mover, causando ferimentos fatais ou danos ao veículo.

#### Nota

Dirigir com o freio de estacionamento acionado pode causar superaquecimento do sistema de freios e desgaste ou dano prematuro às peças do sistema de freios. Antes de dirigir, certifique-se de que o freio de estacionamento está

completamente liberado e que a luz de advertência do freio está apagada.

#### **Cuidado**

Nunca aplique o freio de estacionamento com o veículo em movimento. Isto poderá causar o rodopio do veículo e ferimentos pessoais.

#### **Mudança de marcha para a posição Estacionamento (somente para veículos equipados com transmissão automática)**

#### **⚠Atenção**

Pode ser perigoso sair do veículo se a alavanca de câmbio não estiver na posição P (Estacionamento), com o freio de estacionamento firmemente acionado. O veículo pode mover-se. Se você deixou o motor em

funcionamento, o veículo poderá se mover subitamente. Isso poderá resultar em ferimentos. Para ter certeza de que o veículo não se moverá, mesmo em terreno relativamente nivelado, use as etapas a seguir.

1. Mantenha o pedal do freio pressionado e acione o freio de estacionamento.
2. Mova a alavanca de câmbio para a posição P (Estacionamento).
3. Gire a chave de ignição para **0** = Ignição desligada (veículo sem chave eletrônica) ou pressione o botão **Start/Stop**.
4. Remova a chave (veículo sem chave eletrônica) e leve-a com você.

#### **Nota**

Ao sair do veículo, certifique-se de que a alavanca de câmbio esteja em P (estacionamento) para evitar o consumo excessivo da carga da bateria e a possível descarga da mesma.

#### **Para deixar o veículo com o motor em funcionamento**

Se tiver que deixar o veículo com o motor em funcionamento, assegure-se de que ele esteja em P (Estacionamento) e que o freio de estacionamento esteja firmemente acionado antes de sair do veículo.

#### **Trava de torque**

A trava de torque ocorre quando o peso do veículo coloca força demais na trava de estacionamento na transmissão. Isso ocorre ao estacionar em um declive com a transmissão na posição P (Estacionamento) antes que o freio de estacionamento seja acionado. Para evitar a trava de torque, acione o freio de estacionamento e depois coloque o câmbio em P (Estacionamento). Para saber como, consulte "Mudança de marcha para Estacionamento" listado anteriormente.

Se a trava de torque ocorrer, poderá ser necessário empurrar o veículo para cima no acive por outro veículo

para liberar a pressão na trava de estacionamento para que seja possível mover a alavanca do câmbio para fora da posição P (Estacionamento).

### **Para mover a alavanca do câmbio para fora da posição Estacionamento**

O veículo possui um sistema de controle de trava do câmbio da transmissão automática. A ignição deve estar ligada; a seguir, acione o pedal do freio e pressione o botão da alavanca de câmbio antes de mudar a marcha da posição P (Estacionamento).

Se não for possível mover a alavanca do câmbio para fora da posição P (Estacionamento), libere a pressão na alavanca e empurre-a até o final para a posição P (Estacionamento) enquanto mantém o freio acionado. A seguir, pressione o botão da alavanca de câmbio e mova a alavanca para a marcha desejada.

### **Assistência de frenagem**

Se o pedal do freio for pressionado de forma rápida e enérgica, a força máxima de frenagem será aplicada automaticamente (frenagem total).

Mantenha uma pressão contínua no pedal do freio pelo tempo necessário para a frenagem total. A força máxima de frenagem é reduzida automaticamente quando o pedal do freio é liberado.

A assistência de frenagem faz parte do Sistema de controle eletrônico de estabilidade.

### **Sistemas de controle de condução**

#### **Sistema de controle de tração**

O Sistema de controle de tração (TC) aumenta a estabilidade da direção quando necessário, independentemente do tipo de superfície de estrada ou aderência dos pneus, evitando que as rodas de tração patinem.

Tão logo as rodas de tração comecem a girar, a potência do motor é reduzida e a roda que estiver girando mais é freada individualmente. Isso melhora consideravelmente a estabilidade da direção do veículo em superfícies de rodagem escorregadias.

O TC estará operacional tão logo o indicador de controle  apagar.

Quando o TC estiver ativo,  piscará.

## 208 Condução e operação

### ⚠ Atenção

Não permita que este dispositivo especial de segurança o leve à tentação de assumir riscos na condução.

Sempre ajuste a velocidade do veículo às condições da pista e do trânsito.

Indicador de controle  ⇨ 111.

### Desativação



O TC pode ser desativado quando for necessário o giro das rodas de tração: pressione o botão  por cerca de 2 segundos.

O indicador de controle  acende.

O TC é reativado pressionando o botão  novamente.

O TC também será reativado automaticamente na próxima vez que a ignição for ligada.

### Controle eletrônico de estabilidade

O Controle eletrônico de estabilidade (ESC) melhora a estabilidade da direção quando necessário, independentemente do tipo de superfície de rodagem ou aderência dos pneus. Ele também impede que as rodas de tração patinem.

Tão logo o veículo começa a desgarrar (subesterçar/sobresterçar), a potência do motor é reduzida e as rodas são freadas individualmente. Isso melhora

consideravelmente a estabilidade da direção do veículo em superfícies de rodagem escorregadias.

O ESC estará operacional tão logo o indicador de controle  desligar.

Quando o ESC estiver ativo,  piscará.

### ⚠ Atenção

Não permita que este dispositivo especial de segurança o leve à tentação de assumir riscos na condução.

Sempre ajuste a velocidade do veículo às condições da pista e do trânsito.

Indicador de controle  ⇨ 111.



### Desativação



O ESC pode ser desativado mantendo o botão  pressionado por cerca de 7 segundos.

O indicador de controle  acende.

O ESC é reativado pressionando o botão  novamente. Se o sistema TC tiver sido desativado anteriormente, tanto o TC quanto o ESC serão reativados.

O ESC também será reativado automaticamente na próxima vez que a ignição for ligada.

Quando o sistema ESC está melhorando ativamente a estabilidade do veículo, reduza a velocidade e preste atenção dobrada à condição da estrada. O sistema ESC é apenas um dispositivo complementar do veículo. Quando o veículo excede seus limites físicos, ele não pode mais ser controlado. Portanto, não confie somente neste sistema. Mantenha uma direção segura.

### Controle de velocidade de cruzeiro

O controle de cruzeiro pode armazenar e manter velocidades acima de 23 km/h. Podem ocorrer variações das velocidades ao dirigir em aclives ou declives.

Por motivos de segurança, o controle de velocidade de cruzeiro não pode ser ativado até que o pedal do freio seja acionado pelo menos uma vez.





Não use o controle de velocidade de cruzeiro se não for prudente manter uma velocidade constante.

## 210 Condução e operação

Com a transmissão automática, só ative o controle de velocidade de cruzeiro no modo automático.

Indicador de controle   113.

### Para ligar

Pressione o interruptor de duas posições  na extremidade superior: o indicador de controle  acende em branco.

### Ativação

Acelere até a velocidade desejada e gire o botão de acionamento manual para **SET/-**: a velocidade atual é armazenada e mantida. O indicador de controle  acende em verde. O pedal do acelerador pode ser liberado.

A velocidade do veículo pode ser aumentada pressionando o pedal do acelerador. Quando o pedal do acelerador é liberado, a velocidade armazenada anteriormente é retomada.

### Aumentar a velocidade

Com o controle de velocidade de cruzeiro ativo, mantenha o botão de acionamento manual virado para **RES/+** ou gire brevemente: a velocidade aumenta de forma contínua ou em pequenos incrementos.

De forma alternativa, acelere para a velocidade desejada.

### Reduzir a velocidade

Com o controle de velocidade de cruzeiro ativo, mantenha o botão de acionamento manual virado para **SET/-** ou gire brevemente: a velocidade diminui de forma contínua ou em pequenos incrementos.

### Desativação

Pressione o botão : o indicador de controle  acende em branco.

Desativação automática:



- velocidade do veículo inferior a 23 km/h,
- o pedal do freio é pressionado,

- o pedal da embreagem é pressionado,
- alavanca seletora em **N**,
- rotação do motor em uma faixa muito baixa,
- o Sistema de controle de tração ou Controle eletrônico de estabilidade está em funcionamento.

### Retomar velocidade armazenada

Gire o botão de acionamento manual para **RES/+** a uma velocidade acima de 40 km/h. A velocidade armazenada será obtida. Se a diferença entre a velocidade atual e a armazenada for maior do que 40 km/h, o veículo não poderá retomar a velocidade armazenada.

### Para desligar

Pressione o interruptor  na extremidade inferior: o indicador de controle  desliga. A velocidade armazenada é apagada. Desligar a ignição também apaga a velocidade armazenada.

## Sistemas de detecção de objetos

### Sensor de estacionamento



O sensor de estacionamento facilita o estacionamento medindo a distância entre o veículo e obstáculos traseiros, e fornecendo sinais sonoros. É o motorista, no entanto, que tem total responsabilidade pela manobra de estacionamento.

O sistema consiste em quatro sensores ultrassônicos de estacionamento localizados no para-choque traseiro.

#### Nota

Este equipamento pode não estar disponível em seu país ou modelo de veículo.

Indicador de controle P<sup>⚠</sup> ↻ 110.

#### Ativação

Quando a marcha a ré é engatada, o sistema é ativado automaticamente.

Um obstáculo é indicado por avisos sonoros. O intervalo entre os avisos fica mais curto conforme o veículo se aproxima do obstáculo. Quando a distância é inferior a 40 cm, o aviso sonoro soa continuamente.

#### Desativação

O sistema é desativado automaticamente quando

- o veículo é dirigido acima de 10 km/h.
- a marcha à ré é desengatada.
- ocorre uma falha no sistema.

#### Falha

Em caso de falha no sistema, P<sup>⚠</sup> acende.

Além disso, se o sistema não funcionar devido a condições temporárias, como sensores cobertos por neve, P<sup>⚠</sup> acenderá.

#### Dicas importantes para uso dos sistemas auxiliares de estacionamento

##### ⚠ Atenção

Em determinadas circunstâncias, objetos, vestuário ou superfícies reflectoras bem como fontes de ruídos externos podem fazer com que o sistema não detecte obstáculos.

##### Cuidado

A sensibilidade do sensor poderá ser reduzida devido a influências externas como, por exemplo,

camadas na superfície do sensor (gelo, neve, lama, mancha, vários envernizamentos/pinturas etc.).

O sensor poderá detectar um objeto não existente ("ecodistúrbio") causado por distúrbios acústicos externos como, por exemplo, outro sistema automático de estacionamento.

O sensor poderá detectar um objeto não existente ("ecodistúrbio") devido a distúrbios mecânicos externos como, por exemplo, lavagem do carro, chuva, condições extremas do vento, granizo etc.

O desempenho dos sistemas de auxílio de estacionamento poderá ser reduzido devido à mudança da posição do sensor por alterações externas no veículo como, por exemplo, redução da vida útil do amortecedor devido a mudanças de temperatura, troca de pneus, carga do veículo, rebaixamento/ajuste do veículo etc.

As condições particulares se aplicam a veículos altos (por exemplo, veículos off-road, mini-vans, transportadoras). A identificação de objetos na parte superior do veículo não pode ser garantida.

O desempenho dos sistemas de auxílio de estacionamento poderá ser reduzido pelo acoplamento acústico do veículo devido a congelamento. Objetos com uma seção transversal de reflexo muito pequena não poderão ser detectados.

### **Câmera retrovisora**

A câmera retrovisora auxilia o motorista ao dar marcha a ré exibindo uma vista da área atrás do veículo.

A vista da câmera é exibida no Visor de informações a cores.

### **⚠ Atenção**

A câmera retrovisora não substitui a visão do motorista. Observe que objetos fora do campo de visão da câmera e dos sensores do auxiliar de estacionamento avançado, por exemplo, sob o para-choque ou sob o veículo, não são exibidos.

Não dê marcha a ré no veículo observando somente o Visor de informação, e verifique os arredores atrás e em torno do veículo antes de dar marcha a ré.

#### **Nota**

Este equipamento pode não estar disponível em seu país ou modelo de veículo.

#### **Ativação**

A câmera retrovisora é automaticamente ativada quando a marcha a ré é engatada.

A ativação ou desativação da câmera retrovisora pode ser alterada no menu **Configurações** na Tela de informações. Personalização do veículo ⇨ 118.

**Funcionalidade**

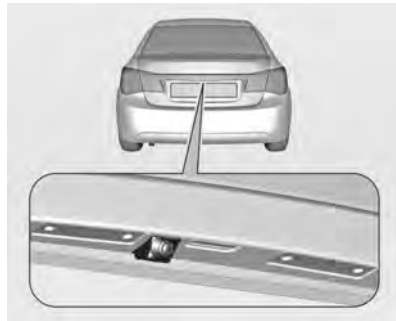

A câmera é montada na maçaneta da tampa do compartimento de carga e tem um ângulo de visualização de 130°.

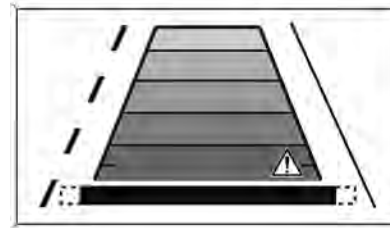

Devido à alta posição da câmera, o para-choque traseiro pode ser visto no visor como guia da posição.

A área exibida pela câmera é limitada. A distância da imagem que aparece no visor difere da distância real.

**Linhas-guia**

Linhas-guia dinâmicas são linhas horizontais em intervalos de 1 metro projetadas na imagem para definir a distância aos objetos exibidos.

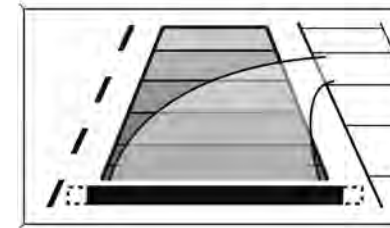

A pista de trajetória do veículo é mostrada de acordo com o ângulo da direção.

A função podem ser desativadas no menu **Configurações** no Visor de Informações. Personalização do veículo ⇨ 118.

**Símbolos de advertência**

Símbolos de advertência são indicados como triângulos  $\Delta$  na imagem, que mostra obstáculos detectados pelos sensores traseiros do auxiliar de estacionamento avançado.

### Configurações do Mostrador

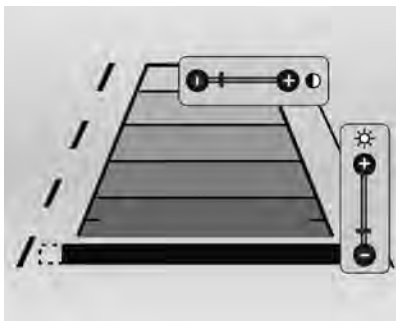

#### Uso do botão Menu

Com a câmera ligada, pressione o botão Menu para exibir os controles de brilho e contraste.

Pressione o botão menu para selecionar o controle de brilho ou contraste.

Gire o botão Menu para ajustar o brilho ou o contraste.

#### Uso da tela sensível ao toque

Com a câmera ativada, toque na tela para exibir os controles de brilho e contraste.

Ajuste o brilho e o contraste usando os botões + e - na tela.

#### Nota

- Quando mensagens de advertência forem exibidas na tela, pressione o botão de menu ou toque na tela para ocultá-las.
- Os controles de brilho e contraste são ocultados tocando na tela fora da região dos controles ou após aguardar alguns segundos.

#### Desativação

A câmera é desativada quando uma certa velocidade de avanço é excedida, se a marcha a ré não é engatada por aproximadamente 10 segundos ou se a alavanca da transmissão está em P.

A ativação ou desativação da câmera retrovisora pode ser alterada no menu **Configurações** na Tela de informações. Personalização do veículo ⇨ 118.

#### Falha

Mensagens de falha são exibidas com na linha superior no Visor de informação.

A câmera retrovisora poderá não operar adequadamente quando:

- estiver escuro nos arredores,
- o sol ou o feixe dos faróis dianteiros estiver brilhando diretamente na lente da câmera,
- gelo, neve, lama ou qualquer outra coisa cobrir a lente da câmera. Limpe a lente, lave-a com água e seque-a com um pano macio,
- a tampa do compartimento de carga não estiver fechada corretamente,
- o veículo sofreu um acidente na parte traseira,
- houver mudanças extremas de temperatura.

## Combustível

### Aditivos para combustível

#### Veículos com sistema ECOTEC 6 - (etanol e gasolina)

Recomendamos a adição de um frasco de aditivo ACDelco Flexpower (garrafa cinza), a cada quatro abastecimentos completos (ou 200 L) do tanque de combustível, nas seguintes condições:

- Em veículos que ficarem parados por mais de duas semanas, são utilizados apenas por curtas distâncias ou que não são utilizados todos os dias.
- Veículos que habitualmente não usam aditivo de combustível.

Cuidado
---------

Nunca use aditivo para gasolina no etanol ou vice-versa.
--

## Abastecimento do tanque

Cuidado
---------

Se utilizar um combustível de grau inadequado ou colocar aditivos para combustível incorretos no tanque de combustível, o motor e o conversor catalítico poderão ser seriamente danificados.
--

Ao abastecer o tanque, certifique-se de utilizar o combustível correto correspondente ao veículo.
---

Por razões de segurança, recipientes para combustível, bombas e mangueiras devem ser corretamente aterrados. A eletricidade estática poderá incendiar o vapor do combustível. Você poderá se queimar e o veículo poderá ser danificado.
---



⚠ Perigo
----------

Antes de reabastecer, desligue o motor e todos os aquecedores externos com câmaras de combustão. Desligue todos os telefones celulares.
---

Siga as instruções operacionais e de segurança do posto de gasolina ao reabastecer.
---

## 216 Condução e operação

### **⚠ Perigo**

O combustível é inflamável e explosivo. Não fumar. Nenhuma chama ou faísca aberta.  
Se o veículo tiver cheiro de combustível, repare a causa dessa situação imediatamente numa Concessionária ou Oficina Autorizada Chevrolet.

### **Cuidado**

Em caso de combustível inadequado, não ligue a ignição.

A portinhola do bocal de abastecimento de combustível está localizada na parte traseira direita do veículo.



A portinhola do bocal de abastecimento de combustível só pode ser aberta se o veículo estiver destravado. Libere a portinhola do bocal de abastecimento de combustível empurrando a portinhola.



A tampa pode ficar pendurada no suporte da portinhola.

### **Cuidado**

Limpe imediatamente todo combustível que transbordar.

### **Tampa do tanque de combustível**

Somente uma tampa genuína oferece funcionalidade total.



**Cuidado**

Se utilizar um lava-rápido quando o veículo estiver destravado, a portinhola do bocal de abastecimento do tanque de combustível poderá abrir e ser danificada durante a lavagem.

Certifique-se de travar a portinhola do bocal de abastecimento do tanque de combustível usando o botão central de travamento.

Não feche a portinhola do bocal de abastecimento do tanque de combustível se o veículo estiver travado.

**Sistema ECOTEC 6 - motores a etanol e a gasolina**

Pode ser usada qualquer mistura de etanol e gasolina encontrada em postos de abastecimento.

O sistema de injeção eletrônica de combustível, através de sinais recebidos de diversos sensores, ajusta o funcionamento do motor de

acordo com o combustível usado. Certifique-se da origem do combustível, pois se estiver adulterado poderá, causar danos irreversíveis ao motor.

Depois de reabastecer, dirija o veículo por aproximadamente 10 minutos, especialmente se o combustível predominante for alterado.

Para dar a partida no motor com etanol pela manhã: Com intervalos de cerca de 10 segundos entre uma partida e outra. Após três tentativas, mantenha o acelerador totalmente pressionado e retire o pé assim que o motor ligar.



Essa etiqueta contém uma indicação do tipo de combustível e está localizada na portinhola do bocal de abastecimento de combustível do veículo.

**Nota**

Verifique semanalmente o nível da gasolina no tanque de combustível da partida a frio e mantenha-o sempre cheio (preferivelmente com gasolina aditivada).

**Reservatório de combustível para partida a frio**



## 218 Condução e operação

### Reabastecimento

Verifique semanalmente o nível do tanque de combustível.

Use sempre gasolina aditivada.

Para reabastecer, siga os procedimentos:

1. Desligue o motor.
2. Abra a tampa do motor.
3. Retire a tampa do reservatório de partida a frio, girando-a no sentido anti-horário.
4. Reabasteça o tanque de combustível para partida a frio usando a marca de referência.
5. Recoloque a tampa do reservatório de partida a frio, girando-a no sentido horário.
6. Feche a tampa do motor.

#### Nota

Mantenha o reservatório de combustível para partida a frio sempre abastecido, de preferência com gasolina aditivada.

Certifique-se de abastecer o reservatório de combustível para partida a frio com gasolina de boa

qualidade. Não abasteça o reservatório de combustível para partida a frio com outro combustível que não gasolina. O motor do veículo pode sofrer danos graves se o reservatório de combustível para partida a frio estiver abastecido com outro combustível (diesel, etanol etc.).

## Cuidados com o veículo

Informações gerais .....	219
Verificações no veículo .....	223
Substituição de lâmpadas .....	238
Sistema elétrico .....	248
Ferramentas do veículo .....	258
Rodas e pneus .....	258
Partida do motor com cabos auxiliares .....	266
Reboque .....	268
Cuidados com a aparência .....	271

## Informações gerais Acessórios e modificações



Visando atender seus requisitos de conforto e personalização do veículo, a General Motors desenvolve e oferece opcionais de fábrica e acessórios aprovados para instalação através da Rede de Concessionárias ou Oficinas Autorizadas Chevrolet.

Este Manual foi impresso na data indicada na capa e contém informações baseadas em um veículo totalmente equipado com os

opcionais e acessórios disponíveis na data especificada na capa. Por isto, poderão haver diferenças entre o conteúdo do Manual e a configuração do seu veículo, que pode não ter alguns dos itens ali mencionados.

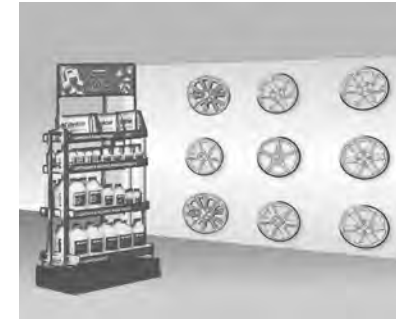

A fatura de venda do veículo emitida no seu distribuidor detalha todos os itens, opcionais e acessórios instalados originalmente.

A referida fatura, junto com o Manual de Vendas supracitado, deverão ser consultados sempre que se aplicar a garantia da General Motors aos seus produtos. A General Motors

## 220 Cuidados com o veículo

reserva-se o direito de implementar quaisquer alterações em seus produtos para atender a qualquer momento as solicitações e expectativas do cliente.

Recomendamos usar Peças e Acessórios Genuínos e componentes aprovados pela fábrica específicos para o seu tipo de veículo. Não podemos avaliar ou garantir a confiabilidade de outros produtos - ainda que tenham aprovação concedida por entidade reguladora ou similar.

Não faça nenhuma modificação no sistema elétrico, p.ex. alterações nas unidades de controle eletrônico (chip tuning).

### Nota

Devido à tecnologia aplicada no sistema eletrônico, não instale nenhum tipo de equipamento elétrico que não seja genuíno nos chicotes elétricos do veículo, como do alarme, dos vidros elétricos, das travas elétricas, da ignição e/ou do combustível, do sistema de áudio (por exemplo, rádio e módulo de

alimentação), sistema de ar condicionado, iluminação auxiliar, dentre outros. Assim, o veículo pode sofrer danos, como avaria elétrica, falha de comunicação entre os componentes eletrônicos, sua imobilização ou até mesmo incêndio devido à sobrecarga do sistema. ESTAS SITUAÇÕES NÃO SÃO COBERTAS PELA GARANTIA.

A Rede de Concessionárias ou Oficinas Autorizadas Chevrolet é qualificada e tem o conhecimento apropriado para instalar acessórios genuínos compatíveis com o sistema eletrônico disponível em seu veículo.

### Rede de Concessionárias ou Oficinas Autorizadas Chevrolet



É importante saber que se o seu veículo apresentar qualquer anomalia, você poderá levá-lo na Rede de Concessionárias ou Oficinas Autorizadas Chevrolet para repará-lo, dentro ou fora do período de garantia, para ser atendido por profissionais altamente qualificados. Se for necessária qualquer explicação adicional, procure o Gerente de Serviços.

### Cuidado

Este veículo foi projetado tendo em mente, dentre outros aspectos, a segurança total de seus passageiros. Dessa forma, sua montagem na fábrica usa parafusos com adesivo trava-rosca. Se os parafusos forem removidos por alguma razão, deverão ser substituídos por novos parafusos genuínos com o código correto. Além disso, também será essencial uma limpeza efetiva da peça que for fixada com o parafuso com adesivo trava-rosca, para assegurar um aperto perfeito e uma reação fisicoquímica eficaz dos compostos químicos de travamento ao usar um parafuso novo. Assim, recomendamos enfaticamente que os sistemas de segurança do veículo (freios, bancos, suspensão, cintos de segurança, etc.), bem como serviços que afetem indiretamente tais sistemas,

sejam sempre executados pela Rede de Concessionárias ou Oficinas Autorizadas Chevrolet. Para obter mais detalhes, consulte a Rede de Concessionárias ou as Oficinas Autorizadas Chevrolet.

### Levantamento do veículo

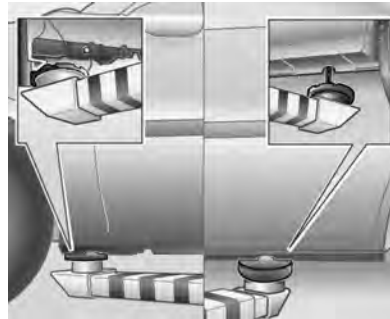

O local dos pontos de apoio de um elevador ou macaco tem de ser aplicado somente nos locais indicados nas figuras, nas porções

dianteira e traseira, nas áreas entre o recesso para instalação do macaco e as caixas das rodas.

#### Nota

Se os apoios dos elevadores ou os macacos forem metálicos, use uma proteção de borracha para evitar danos ao veículo.

### Armazenamento do veículo

#### Inatividade por período prolongado

Se o veículo ficar guardado durante vários meses:

- Lave e encere o veículo.
- Limpe e proteja as vedações de borracha.
- Troque o óleo do motor.
- Esgote o reservatório do líquido do lavador.
- Verifique o anticongelante e a proteção anticorrosiva do líquido de arrefecimento.

## 222 Cuidados com o veículo

- Calibre a pressão dos pneus para o valor especificado para carga total.
- Estacione o veículo em local seco e bem ventilado. Engate a primeira marcha ou a marcha à ré ou ajuste a alavanca seletora para **P**. Evite que o veículo se movimente.
- Não aplique o freio de estacionamento.
- Abra o capô, feche todas as portas e tranque o veículo.
- Desconecte a garra do borne negativo da bateria. Cuide para que todos os sistemas sejam desligados, p.ex. o sistema de alarme antifurto.

### Retorno à condição de atividade

Quando o veículo for recolocado em operação:

- Conecte a garra do borne negativo da bateria. Ative o sistema eletrônico dos vidros elétricos.
- Verifique a pressão dos pneus.
- Encha o reservatório do líquido do lavador.

- Confira o nível de óleo do motor.
- Confira o nível do líquido de arrefecimento.

### Informações sobre emissões



- O nível máximo de emissão de CO (monóxido de carbono) permitido para a sincronia de marcha lenta e ignição especificada (avanço inicial) é de 0,5%. Isto se aplica ao combustível padrão especificado para testes de emissão.

- A descarga de emissões pelo cárter de óleo para a atmosfera deve ser zero em qualquer condição do veículo.
- Este veículo é equipado com um sistema antipoluição de gases de evaporação do tanque de combustível (cânister).
- Este veículo atende os limites de emissão, como o Programa para Controle da Poluição do Ar por Veículos Motorizados (PROCONVE), de acordo com a Resolução 18/86 do CONAMA e atualizações vigentes na data de fabricação.
- A velocidade da marcha lenta não é regulável. O módulo de controle eletrônico (ECM) calcula eletronicamente a porcentagem de CO e os ajustes da marcha lenta.
- Nos veículos com o sistema ECOTEC 6 - etanol e gasolina - pode ser usada qualquer mistura (em qualquer proporção) de etanol e gasolina (aprovados pela legislação brasileira) encontrados nos postos de abastecimento

brasileiros. O sistema de injeção eletrônica de combustível, através de sinais recebidos de diversos sensores, ajusta o funcionamento do motor de acordo com o combustível usado. Certifique-se da origem do combustível, pois se estiver adulterado poderá, causar danos irreversíveis ao motor.

- Convém usar, de preferência, o combustível aditivado encontrado nos postos brasileiros.

**Nota**

O uso de um combustível diferente daquele especificado pode prejudicar o desempenho do veículo e pode danificar os componentes do sistema de alimentação e até mesmo o motor; esses danos não são cobertos pela garantia.

**Verificações no veículo**  
**Como executar trabalhos**

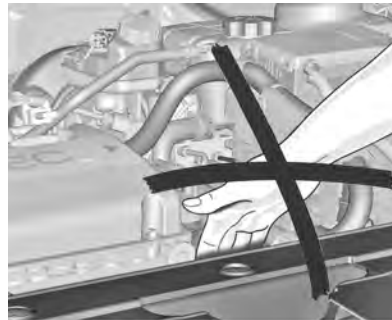

**⚠ Atenção**

Realizar verificações no compartimento do motor apenas quando a ignição estiver desligada.

A ventoinha de arrefecimento pode começar a funcionar mesmo com a ignição desligada.

**⚠ Perigo**

O sistema de ignição usa uma tensão extremamente alta. Não toque nele.

**Capô**

**Abertura**



Puxe a alavanca de liberação e devolva-a à posição original.



Puxe o engate de segurança para a direita e abra o capô.

**⚠ Atenção**

Quando o motor estiver quente, certifique-se de tocar apenas no isolamento de espuma da haste do suporte do capô para evitar queimaduras.

Entrada de ar ⇨ 179.

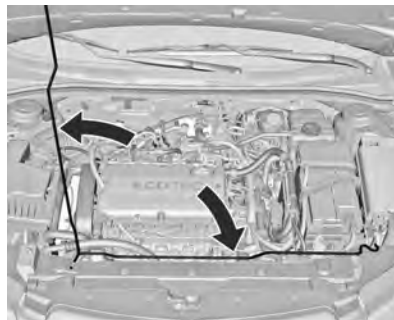

Prenda o suporte do capô.

**Fechamento**

Antes de fechar o capô, pressione o suporte para dentro do prendedor.

Baixe o capô e deixe-o engatar no trinco. Verifique se o capô ficou totalmente fechado.

**⚠ Atenção**

Sempre observe as seguintes precauções: Puxe a borda frontal do capô para certificar-se que esteja bem travada antes de dirigir o veículo.

Não puxe a maçaneta de liberação do capô enquanto o veículo estiver em movimento.

Não dirija o veículo com o capô aberto. Um capô aberto atrapalhará a visão do motorista.

Operar o veículo com o capô aberto poderá levar a uma colisão, resultando em danos ao veículo, ferimentos pessoais ou até mesmo a morte.



Vista geral do compartimento do motor

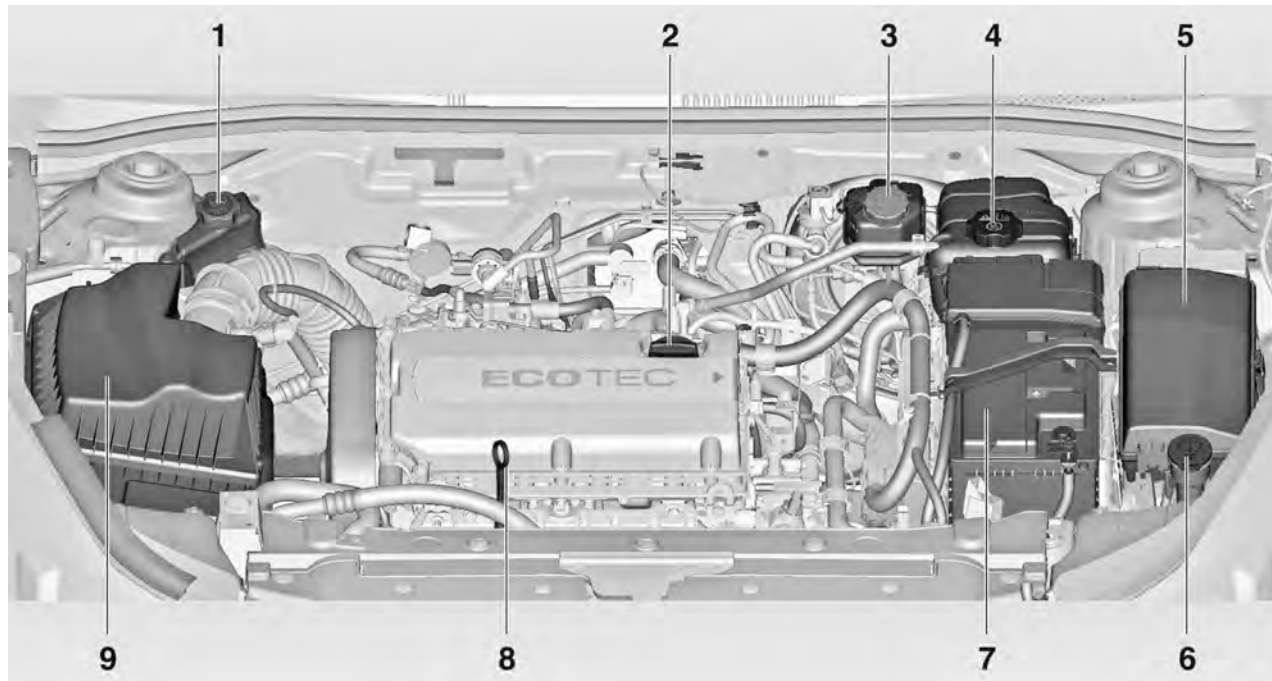

## 226 Cuidados com o veículo

1. Tanque de combustível da partida a frio ⇨ 217
2. Óleo de motor ⇨ 226
3. Reservatório do fluido de freios ⇨ 234
4. Líquido de arrefecimento do motor ⇨ 229
5. Caixa de fusíveis ⇨ 249
6. Reservatório do fluido do lavador ⇨ 234
7. Bateria ⇨ 235
8. Vareta do nível de óleo do motor, consulte Óleo de motor ⇨ 226
9. Filtro de ar do motor ⇨ 229

### Óleo para motor

#### Troca do óleo do motor

Com o motor quente, troque o óleo a cada 5.000 km ou 6 meses, o que ocorrer primeiro, se o veículo for dirigido em "Condições de uso severo".

Se o veículo não for dirigido em condições severas, troque o óleo a cada 10.000 km ou 12 meses, o que ocorrer primeiro. Troque-o sempre com o motor aquecido.

#### Nota

Troque o óleo de acordo com os intervalos de tempo ou a quilometragem percorrida, pois os óleos perdem suas propriedades de lubrificação não apenas devido ao funcionamento do motor, mas também ao envelhecimento. Preferivelmente, troque o óleo na Rede de Concessionárias ou Oficinas Autorizadas Chevrolet, assegurando assim o uso do óleo especificado para manter a integridade dos componentes do motor. Os danos causados por óleo não especificado não são cobertos pela garantia.



Para ver a especificação e a viscosidade do óleo, consulte *Fluidos e lubrificantes recomendados* ⇨ 282.

Confira o nível do óleo semanalmente ou antes de fazer uma viagem. Considera-se consumo normal de óleo até 0,8 L de óleo para cada 1.000 km rodados.

Deve-se conferir o nível do óleo com o veículo nivelado e o motor (que deve estar na temperatura normal de operação) desligado.

Espere pelo menos dez minutos antes de conferir o nível, para que o acúmulo normal do óleo no motor

escorra para o cárter. Se o óleo estiver frio, pode demorar um pouco mais para voltar ao cárter.

### Verificação do nível de óleo do motor

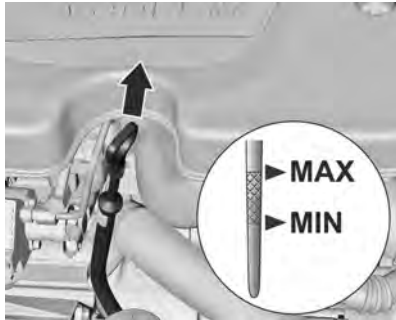

É aconselhável verificar manualmente o nível do óleo do motor antes de iniciar uma viagem longa.

Verifique com o veículo em uma superfície plana. O motor precisa estar na temperatura de operação e desligado por pelo menos 10 minutos.

Retire a vareta, limpe-a, insira-a até que ela pare, puxe-a e leia o nível do óleo do motor.

Insira a vareta até ela parar e gire-a por meia volta.

Adicione óleo somente se o nível atingir a marca Inferior **MIN** na vareta de nível ou, se ela estiver abaixo dessa marca, no máximo 1 litro e, a seguir, verifique o nível novamente.

#### Cuidado

Nunca misture diferentes tipos de qualidade de óleo. Use apenas óleo com a qualidade e a viscosidade especificados neste manual. O uso de um óleo não especificado neste manual, pode causar danos ao motor e invalidar a garantia. Verifique com uma Concessionária ou Oficina Autorizada Chevrolet se o óleo é aprovado para a especificação Dexos 1.



O nível do óleo não deve ficar acima da marca superior (**MAX**) da vareta. Se isto ocorrer, haverá, por exemplo, aumento no consumo do óleo, encharcamento das velas e formação excessiva de carvão.

#### Cuidado

Óleo de motor em excesso deverá ser drenado ou retirado por sucção.

Capacidades ⇨ 295.

Coloque a tampa e aperte-a.

A estabilização do consumo do óleo ocorrerá depois que o veículo rodar alguns milhares de quilômetros. Só então será possível determinar seu consumo real.

**⚠ Atenção**

O óleo para motor é um agente irritante e, se ingerido, poderá causar doenças ou a morte.

Mantenha-o longe do alcance de crianças.

Evite o contato repetitivo ou prolongado com a pele.

Lave as áreas expostas com água e sabão ou um limpador de mãos.

Tome muito cuidado ao drenar o óleo de motor, pois ele poderá estar quente suficiente para queimá-lo!

**Filtro de óleo - Substituição**

Substitua o filtro de óleo a cada 10.000 km ou a cada 12 meses, o que ocorrer primeiro.

**Nota**

Substitua o filtro de óleo preferivelmente na Concessionária ou oficina autorizada Chevrolet.

**Fluido da transmissão automática**

**Como verificar o fluido da transmissão automática**

Não é necessário verificar o nível do fluido da transmissão.

Um vazamento de fluido de transmissão é o único motivo para haver perda de fluido. Caso ocorra um vazamento, leve o veículo ao departamento de manutenção da sua concessionária e peça que seja reparado o mais rapidamente possível.

O veículo não está equipado com vareta de nível do fluido da transmissão.

Existe um procedimento especial para verificar e trocar o fluido da transmissão. Como este procedimento é difícil, isso deve ser feito no departamento de manutenção da concessionária.

Entre em contato com a concessionária para obter informações adicionais.

**Nota**

A Chevrolet recomenda o uso de lubrificantes, fluidos e produtos químicos ACDelco e recomenda Peças Genuínas GM.

Para ver a especificação do óleo, consulte *Fluidos e lubrificantes recomendados* ⇨ 282.

## Fluido de transmissão manual

### Como verificar o fluido da transmissão manual

Não é necessário verificar o nível do fluido da transmissão manual.

Um vazamento de fluido de transmissão é o único motivo para haver perda de fluido. Caso ocorra um vazamento, leve o veículo ao departamento de manutenção da sua concessionária e peça que seja reparado o mais rapidamente possível.

### Nota

A Chevrolet recomenda o uso de lubrificantes, fluidos e produtos químicos ACDelco e recomenda Peças Genuínas GM.

Para ver a especificação do óleo, consulte *Fluidos e lubrificantes recomendados* ⇨ 282.

## Filtro de ar do motor/ elemento

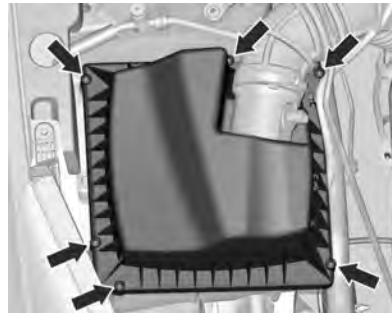

Para trocar o filtro de ar do motor, desatarraxe os 6 parafusos e remova o compartimento do filtro.

### Nota

A Chevrolet recomenda Peças Genuínas da GM.

## Líquido de arrefecimento do motor

Tome cuidado para que a concentração de anticongelante seja suficiente.

### Nota

- Realize a troca do fluido de arrefecimento em uma Concessionária ou Oficina autorizada Chevrolet, pois é necessário drenar o ar do sistema ao reabastecer.
- Limpe o sistema de arrefecimento antes de adicionar o fluido de arrefecimento.

Cuidado
Utilizar apenas anticongelante aprovado.

### Nota

A Chevrolet recomenda o uso de lubrificantes, fluidos e produtos químicos ACDelco e recomenda Peças Genuínas GM.

Para ver a especificação, a concentração e o período de troca do anticongelante, consulte *Fluidos e lubrificantes recomendados* ⇨ 282.

### Nível do líquido de arrefecimento

#### Cuidado

Um nível demasiado baixo do líquido de arrefecimento poderá causar danos no motor.



Se o sistema de arrefecimento estiver frio, o nível do líquido de arrefecimento deverá estar próximo à marca mostrada na figura. Caso o nível esteja abaixo dela, aguarde até que o sistema de arrefecimento esteja frio, remova a tampa do

reservatório e encha-o até a marca mostrada na figura, adicionando uma mistura de água neutra e aditivo para radiador (consulte Líquido de arrefecimento do motor).

Instale a tampa e aperte-a firmemente.

#### Nota

O aditivo para radiador (vida longa, de cor alaranjada) não deve ser misturado a aditivos padrão (cor verde) ou a outros produtos, como óleo solúvel C. As misturas reagem, formando uma borra que pode levar à obstrução do sistema e, conseqüentemente, ao superaquecimento do motor. Em caso de troca de tipo de aditivo, primeiro lave o sistema.

#### Nota

Caso você necessite reabastecer constantemente, visite a Rede de Concessionárias ou Oficinas Autorizadas Chevrolet para verificar a tampa do sistema (ou vazamentos ocasionais) e para trocar o líquido de arrefecimento para obter a concentração apropriada.

#### ⚠ Atenção

Os vapores e os líquidos muito quentes que saem do sistema de refrigeração podem explodir e causar queimaduras sérias. Eles estão sob pressão, e se a tampa do reservatório de expansão for aberta mesmo que parcialmente, os vapores poderão ser expulsos em alta velocidade. Nunca remova a tampa do reservatório de expansão quando o motor e o sistema de arrefecimento estiverem quentes. Se for necessário remover a tampa do reservatório de expansão, aguarde até que o motor esfrie.

#### ⚠ Atenção

Deixar o motor arrefecer antes de abrir o tampão. Abrir o tampão com cuidado e deixar a pressão sair devagar.

Caso detecte qualquer anormalidade na temperatura do motor (por exemplo, a luz de aviso da temperatura do líquido de arrefecimento liga no painel de instrumento), verifique imediatamente o sistema de arrefecimento.

Complete com uma mistura de água desmineralizada e anticongelante aprovados para o veículo. Instale a tampa e aperte-a bem. Procure uma concessionária ou oficina autorizada Chevrolet para verificar a concentração do anticongelante e consertar a causa da perda do líquido.

Se o nível estiver normal e a temperatura alta persistir, entre em contato com uma Concessionária Chevrolet ou Serviço Autorizado Chevrolet para identificar e consertar a falha.

### **Superaquecimento do motor**

A luz indicadora de temperatura do líquido de arrefecimento do veículo está localizada no painel de instrumentos. Ela indica o aumento da temperatura do motor.

#### **Nota**

Se o motor funcionar sem líquido de arrefecimento, seu veículo poderá sofrer danos sérios. Neste caso, os reparos não serão cobertos pela garantia.

### **Superaquecimento do motor sem formação de vapor**

Se você notar o aviso de superaquecimento e não houver sinais de formação de vapor, o problema poderá não ser tão sério. Algumas vezes, o motor superaquece quando:

- O veículo é conduzido em uma subida acentuada em altas temperaturas ambiente.
- O veículo é parado depois de dirigir em alta velocidade.
- O veículo foi conduzido em marcha lenta durante um percurso longo.

Se não houver mudanças ou sinais de formação de vapor, observe o seguinte procedimento durante aproximadamente um minuto:

1. Desligue o sistema de ar condicionado
2. Tente manter o motor sob carga (use uma marcha na qual o motor gire lentamente).

Se o aviso de superaquecimento desaparecer, continue dirigindo. Por questões de segurança, dirija lentamente por aproximadamente dez minutos.

Se a escala do indicador de temperatura cair para a posição normal, continue dirigindo.

Se a temperatura do líquido de arrefecimento não cair, estacione o veículo imediatamente.

## 232 Cuidados com o veículo

Se ainda assim não aparecerem sinais de formação de vapor, ligue o motor em marcha lenta por aproximadamente dois ou três minutos, com o veículo parado, e observe se o aviso de superaquecimento desliga.

Se o aviso de superaquecimento continuar ligado, desligue o motor, peça aos passageiros que saiam do veículo e aguarde até que ele esfrie. Fica a seu critério abrir ou não o compartimento do motor, mas procure assistência técnica imediatamente. Se você abrir o compartimento do motor, verifique o reservatório de expansão do líquido de arrefecimento. O mesmo deverá ser como especificado. Se o nível cair, significa que pode haver um vazamento no sistema.

### Cuidado

Se o líquido de arrefecimento na parte interna do reservatório de expansão de líquido de

arrefecimento estiver fervendo, não faça nada, exceto aguardar até que esfrie.

### Cuidado

- As mangueiras do radiador, bem como outras partes do motor, podem esquentar. Não toque-as. Caso contrário, você poderá se queimar.
- Se houver algum vazamento, não ligue o motor. Caso contrário, todo o líquido de arrefecimento poderá vazar, causando queimaduras. Antes de dirigir o veículo, repare os vazamentos.

## Superaquecimento com formação de vapor



### Cuidado

- Os vapores gerados pelo superaquecimento do motor podem causar queimaduras sérias, mesmo que você só abra um pouco o compartimento do motor. Mantenha-se afastado do motor ao observar a emissão de vapores. Desligue o motor, peça aos passageiros para saírem do veículo e espere que



o motor esfrie. Antes de abrir o compartimento do motor, aguarde até que não haja mais sinais de vapor do líquido de arrefecimento.

- Se o veículo continuar em movimento com o motor superaquecido, os líquidos poderão escapar devido à alta pressão. Você e as demais pessoas que estiverem no veículo poderão se queimar seriamente. Por isso, desligue o motor superaquecido, saia do veículo e espere que o mesmo resfrie.

### Ventilador do motor

Se não houver sinal de vazamentos, verifique a operação da ventoinha do motor. Seu veículo está equipado com uma ventoinha elétrica. Se houver superaquecimento do motor, ela terá de ser acionada. Se isto não acontecer, será preciso efetuar o conserto. Desligue o motor. Consulte uma concessionária ou oficina autorizada Chevrolet.

#### Cuidado

Os ventiladores e outras partes móveis do motor podem causar ferimentos sérios. Mantenha mãos e roupas afastados de partes móveis quando o motor estiver funcionando.

#### Cuidado

- Os vapores e os líquidos muito quentes que saem do sistema de refrigeração podem explodir e causar queimaduras sérias. Estão sob pressão, e se a tampa do radiador for aberta mesmo que parcialmente, os vapores poderão ser expulsos em alta velocidade. Nunca gire a tampa do radiador quando o motor e o sistema de refrigeração estiverem quentes.

Se for necessário girar a tampa do radiador, aguarde que o motor esfrie.

- O aditivo longa vida para o sistema de refrigeração é venenoso e deve ser manuseado com cuidado.

#### Nota

Para evitar danos ao veículo e facilitar a partida quando o motor estiver quente (devido à evaporação do combustível), o sistema da ventoinha de arrefecimento do motor poderá ser ativado por um certo período, mesmo após o veículo estar parado por algum tempo, dependendo da temperatura ambiente e da temperatura do motor.

### Direção

#### Fluido da direção

O veículo está equipado com um sistema de direção elétrica.

Nenhum fluido ou manutenção geral é necessário.

### Fluido do lavador



Encha com água limpa misturada com uma quantidade adequada de aditivo para limpeza de para-brisa.

#### Nota

A Chevrolet recomenda o uso de lubrificantes, fluidos e produtos químicos ACDelco e recomenda Peças Genuínas GM.

Para encher o reservatório de fluido do lavador do para-brisa:

- Use apenas aditivo do lavador pronto para uso disponível comercialmente para este propósito.
- Não utilize água de torneira. Os minerais presentes na água de torneira podem entupir a tubulação do lavador do para-brisa.
- Se for provável que a temperatura do ar caia abaixo do ponto de congelamento, utilize aditivo com propriedades anticongelantes suficientes.

### Freios

Caso seja atingida a espessura mínima da pastilha do freio,  acende.

É possível continuar dirigindo, mas substitua a pastilha do freio assim que possível.

Quando as novas pastilhas do freio forem instaladas, não freie bruscamente sem necessidade nas primeiras viagens.

#### Nota

Esta função pode não estar disponível em seu veículo.

### Fluido de freios

#### ⚠ Atenção

O fluido de freio é venenoso e corrosivo. Evite contato com os olhos, a pele, tecidos e superfícies pintadas.

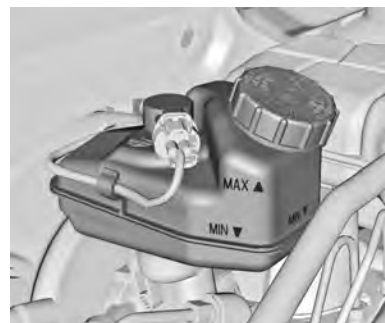

O nível do fluido de freios precisa estar entre as marcas **MIN** e **MAX**.

Não recomendamos complementar o nível do fluido pois existe uma relação entre o nível do fluido e o desgaste da pastilha do freio. Consulte uma Concessionária ou Oficina Autorizada Chevrolet para verificar o nível caso esteja abaixo da marca de mínimo especificada no reservatório, o vazamento deve ser corrigido e o fluido substituído.

#### Nota

A Chevrolet recomenda o uso de lubrificantes, fluidos e produtos químicos ACDelco e recomenda Peças Genuínas GM.

Para ver a especificação de fluidos de freios e embreagem, consulte *Fluidos e lubrificantes recomendados* ⇨ 282.

### Bateria

A bateria do veículo não precisa de manutenção.

Baterias não são resíduos domésticos. Deve-se descartá-las em um ponto de coleta para reciclagem apropriado.

Deixar o carro inativo por mais de 4 semanas pode fazer com que a bateria seja descarregada. Desconecte a garra do borne negativo da bateria.

Assegure-se de que a ignição seja desligada antes de conectar ou desconectar a bateria do veículo.

#### ⚠ Atenção

Mantenha materiais incandescentes longe da bateria para evitar uma explosão. A explosão da bateria poderá resultar em danos ao veículo e ferimentos graves ou a morte.

Evite contato com os olhos, a pele, tecidos e superfícies pintadas. O fluido contém ácido sulfúrico, que pode causar ferimentos e danos em caso de contato direto. Em caso de contato com a pele, limpe a área com água e procure um médico imediatamente.

Mantenha-o longe do alcance de crianças.  
Não incline uma bateria aberta.

Proteção de energia da bateria  
⇨ 133.

### Reciclagem obrigatória da bateria



## 236 Cuidados com o veículo

Sempre que trocar a bateria, deixe a antiga no revendedor (resolução CONAMA 401/08, de 04/11/08):

- Todo consumidor/usuário final deve devolver a bateria usada do veículo. Ela não deve ser jogada fora no lixo comum.
- A loja da Rede Autorizada ou de autopeças onde você comprou a bateria do veículo deve aceitar a devolução da bateria usada e depois enviá-la ao fabricante para fins de reciclagem.

### Cuidado

Riscos ao entrar em contato com a solução ácida e o chumbo:

- Composição básica: chumbo, ácido sulfúrico diluído e plástico.
- Se a solução ácida e o chumbo contidos na bateria forem descartados no ambiente de uma maneira incorreta, poderão contaminar o solo, o subsolo e a água, bem como causar riscos à saúde de seres humanos.

- Se houver contato acidental dos olhos ou da pele com esses produtos, as partes afetadas deverão ser lavadas imediatamente com água e será necessário procurar cuidados médicos.
- Sempre que carregar a bateria, mantenha-a em posição horizontal para evitar vazamento pelo respiro.

### Prevenção de danos aos componentes eletrônicos



Para evitar a pane de componentes eletrônicos, nunca desconecte a bateria com o motor ligado.

Sempre que for desconectá-la, solte primeiro o cabo negativo e depois o positivo. Não inverta a posição dos cabos.

Ao reconectar, ligue primeiro o cabo positivo e depois o negativo.

### Substituição da palheta do limpador



Levante a haste do limpador. Pressione a porca de travamento, puxe a palheta para baixo e remova-a.

Limpadores de para-brisa funcionando adequadamente são essenciais para a visão clara e a direção segura. Verifique regularmente as condições das palhetas do limpador. Substitua palhetas duras, quebradiças ou rachadas ou as que espalham sujeira no para-brisa.

Material estranho no para-brisa ou nas palhetas do limpador pode reduzir a eficiência dos limpadores. Se as palhetas não estiverem limpando adequadamente, limpe o para-brisa e as palhetas com um bom limpador ou detergente suave. Enxágue-os completamente com água.

Repita o processo, se necessário. Não existe nenhuma maneira de remover traços de silicone do vidro. Portanto, nunca aplique polidor com

silicone no para-brisa do veículo ou se formarão listras que prejudicarão a visão do motorista.

Não utilize solventes, gasolina, querosene ou solvente de tinta para limpar os limpadores. Eles são fortes e podem danificar as palhetas e as superfícies pintadas.

#### **Palheta do limpador no vidro traseiro (modelo hatch)**



Levante levemente a haste do limpador. Desencaixe a palheta do limpador conforme ilustrado na figura e retire-a.

Fixe a palheta do limpador levemente angulada na haste do limpador e empurre-a até engatar.

Abaixe a haste do limpador com cuidado.

## Substituição de lâmpadas

Desligue a ignição e o interruptor relevante ou feche as portas.

Segure uma lâmpada nova apenas pela base! Não toque no vidro da lâmpada com as mãos nuas.

Utilize apenas o mesmo tipo de lâmpada para troca.

Troque as lâmpadas do farol pela parte interna do compartimento do motor.

<u>Aplicação</u>	<u>Potência (W)</u>
Compartimento de bagagem	8
Leitura (dianteira)	5
Leitura (traseira)	5
Porta-luvas	8
Farol alto	60
Farol baixo	55

<u>Aplicação</u>	<u>Potência (W)</u>
Sinal de direção dianteiro	21
Sinal de direção traseiro	21
Sinal de direção lateral	5
Lanterna (dianteira)	5
Lanterna (traseira)	5
Luz de neblina (dianteira)	35
Luz de neblina (traseira)	21
Luz de freio	21
Marcha a ré	16
Lâmpada da placa de licença	5 (x2)

### Nota

Após dirigir sob chuva pesada ou a lavagem do veículo, as lentes dos faróis e das lanternas parecerão embaçadas.

Essa condição é causada pela diferença entre a temperatura da lâmpada interna e a temperatura externa.

Isso é similar à condensação dos vidros dentro do veículo durante a chuva e não indica um problema com o veículo.

Se a água vazar para dentro do circuito da lâmpada, leve o veículo a uma oficina ou concessionária autorizada Chevrolet para verificação.

## Faróis halógenos

### Substituição de lâmpadas

#### Farol baixo e farol alto

1. Desconecte o plugue de conexão da lâmpada.

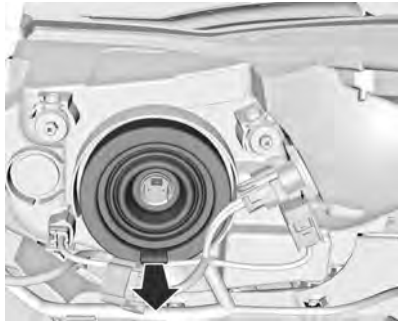

2. Remova a tampa de proteção.

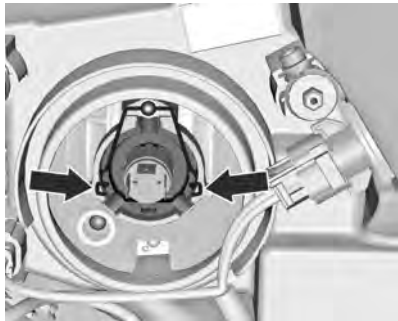

3. Pressione o clipe de mola, solte-o e gire-o para cima.

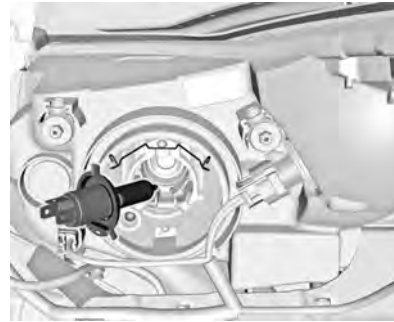

4. Remova a lâmpada do compartimento do refletor.
5. Quando instalar uma nova lâmpada, engate os apoios nas garras do refletor.
6. Engate o clipe de mola.
7. Posicione a tampa de proteção do farol e feche-a.
8. Ligue o plugue do conector na lâmpada.

#### Lanternas laterais

1. Desconecte o plugue de conexão da lâmpada.

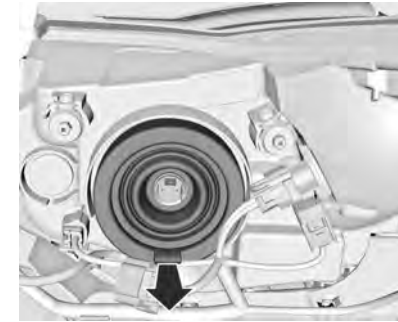

2. Remova a tampa de proteção.



3. Remova o suporte lateral da lâmpada do refletor.

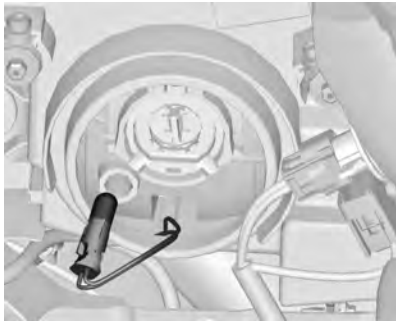

4. Remova a lâmpada do soquete.
5. Insira a nova lâmpada.
6. Insira o suporte no refletor.
7. Posicione a tampa de proteção do farol e feche-a.
8. Ligue o plugue do conector na lâmpada.

#### Luzes indicadoras dos sinalizadores dianteiros de direção



1. Gire o suporte da lâmpada no sentido anti-horário e solte-o.

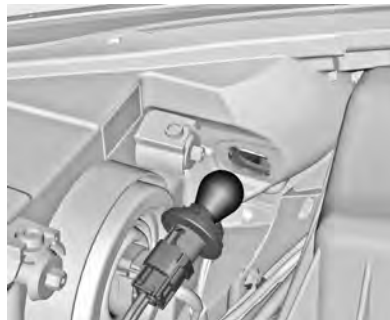

2. Empurre a lâmpada ligeiramente para dentro do soquete, gire no sentido anti-horário, remova-a e troque-a.
3. Insira o suporte da lâmpada no refletor, gire em sentido horário para prendê-lo.

#### Luzes de neblina

Substitua as lâmpadas em uma concessionária ou oficina autorizada Chevrolet.



## Lanternas traseiras

### Modelo Sedan



1. Abra as duas tampas.



2. Solte ambos os parafusos.

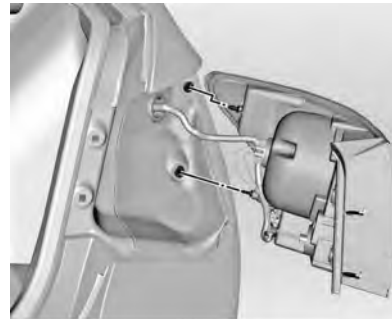

3. Remova a unidade da lanterna traseira. Tome cuidado para que o duto do cabo permaneça em posição.

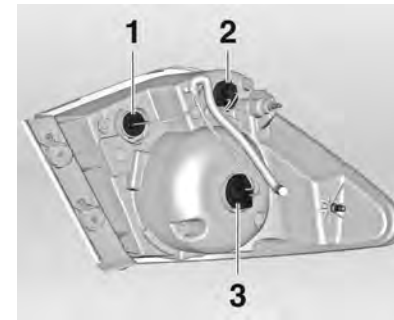

4. Luz de ré (1)  
Luz do sinalizador de direção (2)  
Lanterna/luz de freio (3)

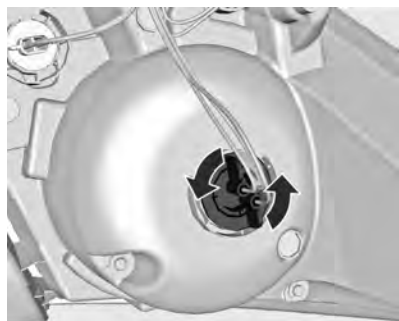

5. Gire o suporte da lâmpada no sentido anti-horário.

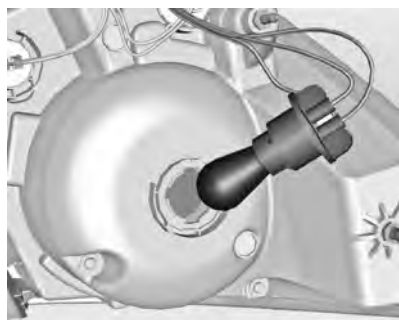

6. Remova o suporte da lâmpada. Empurre a lâmpada ligeiramente para dentro do soquete, gire no sentido anti-horário, remova-a e troque-a.

7. Insira o suporte da lâmpada na unidade da lanterna traseira e fixe-a no lugar. Conecte o plugue. Instale a unidade da lanterna traseira na carroceria e aperte os parafusos. Feche as tampas e encaixe-as.

8. Ligue a ignição, opere e verifique todas as lâmpadas.

#### Modelo Hatch

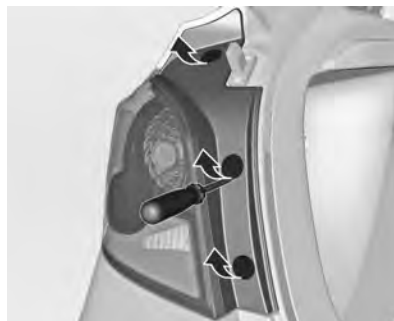

1. Abra as três tampas.

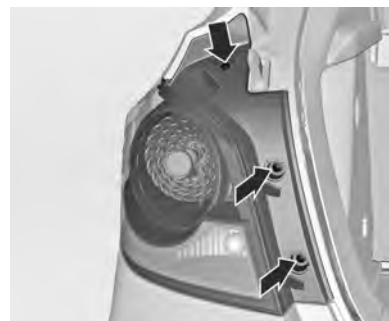

2. Solte os três parafusos.

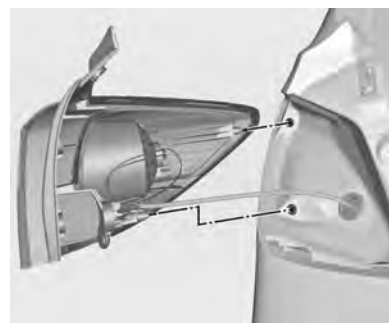

3. Remova a unidade da lanterna traseira. Tome cuidado para que o duto do cabo permaneça em posição.

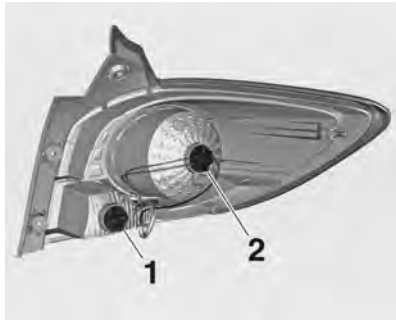

4. Luzes dos sinalizadores de direção (1)  
Lanterna traseira / Luz de freio (2)

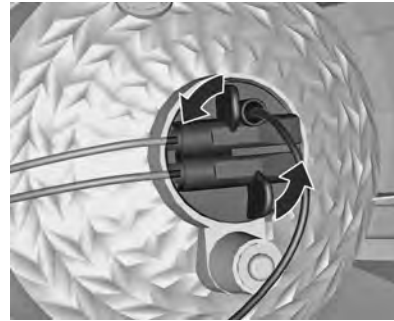

5. Gire o suporte da lâmpada no sentido anti-horário.

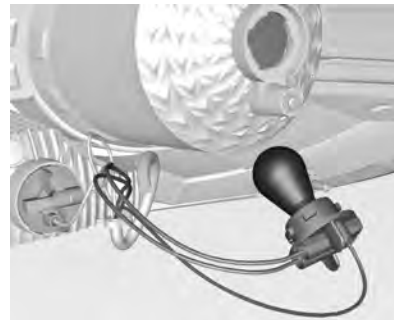

6. Remova o suporte da lâmpada. Empurre a lâmpada ligeiramente para dentro do soquete, gire no sentido anti-horário, remova-a e troque-a.
7. Insira o suporte da lâmpada na unidade da lanterna traseira e fixe-a no lugar. Conecte o plugue. Instale a unidade da lanterna traseira na carroceria e aperte os parafusos. Feche as tampas e encaixe-as.
8. Ligue a ignição, opere e verifique todas as lâmpadas.

#### Luz de ré

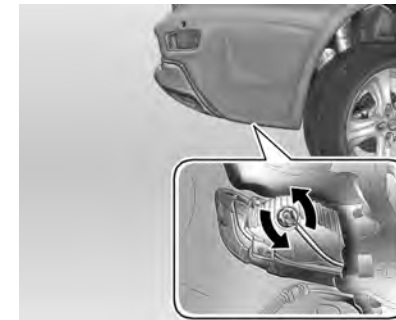

1. Gire o suporte da lâmpada no sentido anti-horário.
2. Remova a lâmpada do soquete e substitua-a.
3. Insira o suporte no refletor.
4. Insira o suporte da lâmpada no conjunto da luz de ré e gire-o no sentido horário.

### Sinalizadores de direção laterais

1. Empurre a luz na direção da parte dianteira do veículo e remova-a.
2. Gire o suporte da lâmpada no sentido anti-horário.
3. Puxe a lâmpada para fora do suporte e substitua-a.
4. Reinstale na ordem inversa.

#### Nota

Recomendamos que este reparo seja realizado em uma Concessionária ou Oficina Autorizada Chevrolet.

### Luz da placa de licença

#### Modelo Sedan

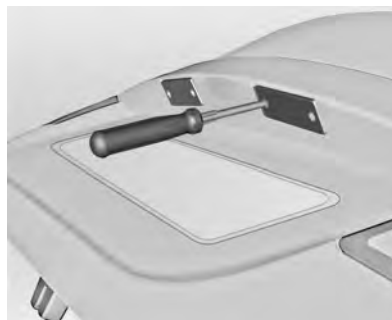

1. Solte ambos os parafusos.

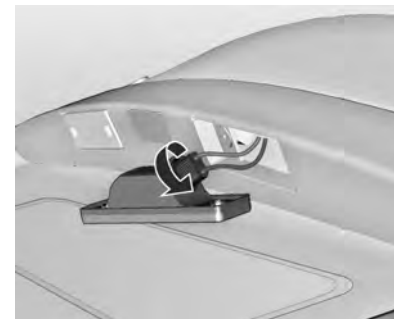

2. Remova o compartimento da lâmpada para baixo, tomando cuidado para não puxar o cabo. Gire o suporte da lâmpada no sentido anti-horário para soltá-la.
3. Remova a lâmpada do suporte e troque-a.
4. Insira o suporte da lâmpada no alojamento e gire em sentido horário.
5. Insira o compartimento da lâmpada e prenda usando uma chave de fenda.

### Modelo Hatch



1. Inserir uma chave de parafusos no alojamento da lâmpada, pressionar para o lado e soltar a mola.
2. Remova o compartimento da lâmpada, tomando cuidado para não puxar o cabo.



3. Gire o suporte da lâmpada no sentido anti-horário para soltá-la.
4. Remova a lâmpada do suporte e troque-a.
5. Insira o suporte da lâmpada no alojamento e gire em sentido horário.
6. Inserir e encaixar o alojamento da lâmpada.

### Lanterna de neblina traseira

#### Modelo Sedan



1. Remova o painel interno da tampa do compartimento de carga.
2. Gire o suporte da lâmpada no sentido anti-horário.



3. Remova o suporte da lâmpada. Empurre a lâmpada ligeiramente para dentro do soquete, gire no sentido anti-horário, remova-a e troque-a.
4. Insira o suporte da lâmpada novamente na tampa do compartimento de carga. Instale o painel interno da tampa do compartimento de carga.
5. Ligue a ignição, opere e verifique as luzes.

#### Modelo Hatch



1. Gire o suporte da lâmpada no sentido anti-horário.
2. Remova o suporte da lâmpada. Empurre a lâmpada ligeiramente para dentro do soquete, gire no sentido anti-horário, remova-a e troque-a.
3. Insira o suporte da lâmpada no conjunto da lanterna de neblina e gire-o no sentido horário.

#### Nota

Recomendamos que este reparo seja realizado em uma Concessionária ou Oficina Autorizada Chevrolet.

#### Luzes internas

##### Luz de cortesia, luzes de leitura

#### Nota

Recomendamos que este reparo seja realizado em uma Concessionária ou Oficina Autorizada Chevrolet.

##### Luz do compartimento de carga

###### ■ Hatch Modelo



■ Sedan Modelo



1. Retire a lâmpada com uma chave de fenda.

1.1. Variante 1 (se disponível):



Pressione a lâmpada ligeiramente na direção do clipe de mola e remova-a.  
1.2. Variante 2 (se disponível):

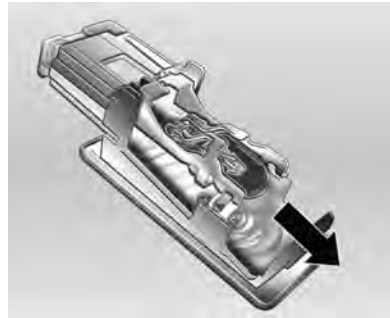

Empurre a lâmpada e remova-a.

2. Insira a nova lâmpada.
3. Instale a lâmpada.

## Iluminação do painel de instrumentos

**Nota**

Recomendamos que este reparo seja realizado em uma Concessionária ou Oficina Autorizada Chevrolet.

## Sistema elétrico

### Fusíveis

As especificações do fusível novo devem corresponder às do fusível com defeito,

Existem duas caixas de fusíveis no veículo:

- na parte dianteira esquerda do compartimento do motor,
- no interior atrás do compartimento sob o interruptor das luzes.

Existem alguns fusíveis principais em uma caixa acima do terminal positivo da bateria. Se necessário, troque-os em uma concessionária ou oficina autorizada Chevrolet.

Antes de trocar um fusível, desligue o respectivo circuito e a ignição.

Um fusível queimado pode ser reconhecido por seu filamento derretido. Não substitua o fusível até que a causa do defeito tenha sido consertada.

Algumas funções são protegidas por vários fusíveis.



30040



30041

### Extrator de fusível

O extrator de fusível pode estar localizado na caixa de fusíveis do compartimento do motor.



30042



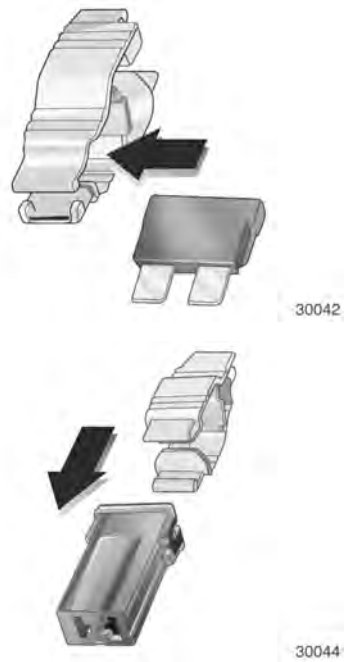

Encaixe o extrator de fusível sobre os vários tipos de fusíveis e remova o fusível.

### Caixa de fusíveis do compartimento do motor

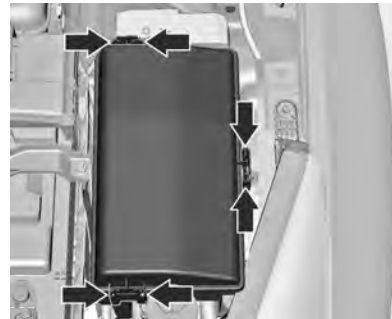

A caixa de fusíveis está na parte dianteira esquerda do compartimento do motor.

Solte a tampa, levante-a e remova-a.

Algumas descrições de caixa de fusíveis deste manual podem não se aplicar ao seu veículo. Elas eram precisas quando este manual foi impresso. Quando inspecionar a caixa de fusíveis, consulte sua etiqueta.

Fusíveis

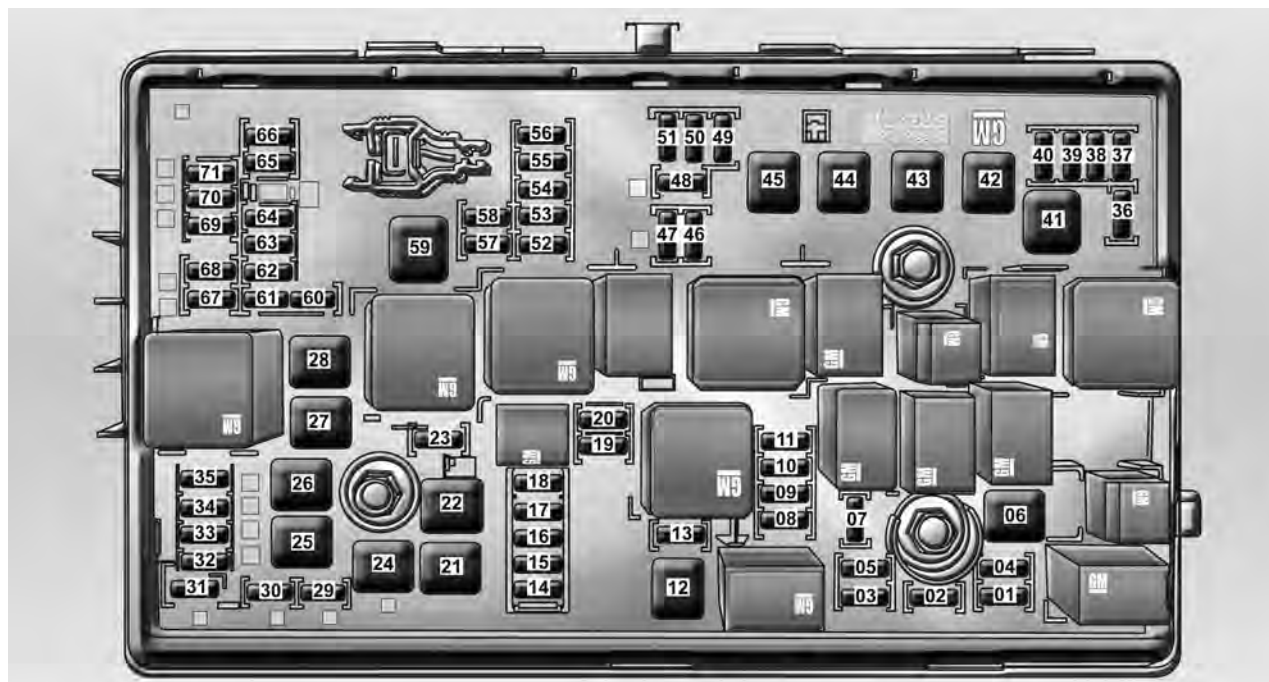

Minifusíveis			Posição Amp. Circuito			Posição Amp. Circuito		
Posição	Amp.	Circuito	Posição	Amp.	Circuito	Posição	Amp.	Circuito
1	15	TCM (Módulo de controle da transmissão - Veículo equipado com transmissão automática)	9	15	Injetores de combustível 1 e 3	20	20	IGN. 15 Bomba de combustível
2	15	ECM (Módulo de controle do motor)	10	15	ECM (Módulo de controle do motor)	23	-	Sem uso
3	-	Sem uso	11	10	Sensor lambda 2	29	-	Sem uso
4	10	Solenóide de ventilação do Canister	13	7,5	Solenóide de ventilação do Canister	30	15	Válvula do ABS (sistema de freios antiblocantes)
5	15	IGN. 15 ECM (Módulo de controle do motor)/TCM (Módulo de controle da transmissão - Veículo equipado com transmissão automática)	14	-	Sem uso	31	20	BCM (Módulo de controle da carroceria) VBAT07
7	-	Sem uso	15	20	Limpador traseiro (se disponível)	32	20	BCM (Módulo de controle da carroceria) VBAT06
8	15	Injetores de combustível 2 e 4	16	7,5	IGN. 15 Sensor de qualidade do ar (AQS)	33	-	Sem uso
			17	5	IGN. 15 Módulo do airbag	34	25	TETO SOLAR (Se disponível)
			18	10	IGN. 15 Módulo de controle do sistema de combustível (FSCM)	35	30	Amplificador/ Subwoofer (Se disponível)
			19	-	Sem uso	36	-	Sem uso

## 252 Cuidados com o veículo

Posição	Amp.	Circuito
37	10	Farol alto, lado direito
38	10	Farol alto, lado esquerdo
39	–	Sem uso
40	–	Sem uso
46	10	Controle do ventilador de resfriamento
47	10	Sensor lambda 1
48	15	Farol de neblina
49	–	Sem uso
50	–	Sem uso
51	15	Buzina
52	5	IGN. 15 Luz indicadora de defeito (MIL)
53	10	IGN. 15 Espelho retrovisor interno (ISRVM)

Posição	Amp.	Circuito
54	5	IGN. 15 Motor de alinhamento do farol (MHL) / Câmera retrovisora (se disponível)
55	7,5	Espelho escamoteável
56	15	Lavador dianteiro
57	15	travamento da coluna de direção elétrica (ESCL) (se disponível)
58	–	Sem uso
60	7,5	Desembaçador do espelho retrovisor (se disponível)
61	7,5	Desembaçador do espelho retrovisor (se disponível)
62	10	Embreagem do compressor do ar condicionado

Posição	Amp.	Circuito
63	7,5	Sensor do vidro traseiro
64	5	Detecção automática de ocupante (sistema AOS) (se disponível)
65	7,5	Lanterna de neblina traseira
66	15	Lavador do vidro traseiro (caso disponível)
67	–	Sem uso
68	–	Sem uso
69	5	Sensor de tensão da bateria
70	5	Sensor de chuva (Se disponível)
71	–	Sem uso

J-Case			Posição Amp. Circuito		
Posição	Amp.	Circuito	Posição	Amp.	Circuito
6	30	Limpador dianteiro	42	30	Ventilador de resfriamento K2
12	30	Solenoide da partida	43	-	Sem uso
21	30	Vidro elétrico traseiro	44	-	Sem uso
22	-	Sem uso	45	40	Ventilador de resfriamento K1
24	30	Vidro elétrico dianteiro	59	-	Sem uso
25	20	Bomba elétrica de vácuo (se disponível)			
26	40	Bomba do ABS (sistema de freios antiblocantes)			
27	30	Entrada passiva/ Partida passiva (Peps)			
28	40	Limpador e desembaçador do vidro traseiro			
41	-	Sem uso			

Relés

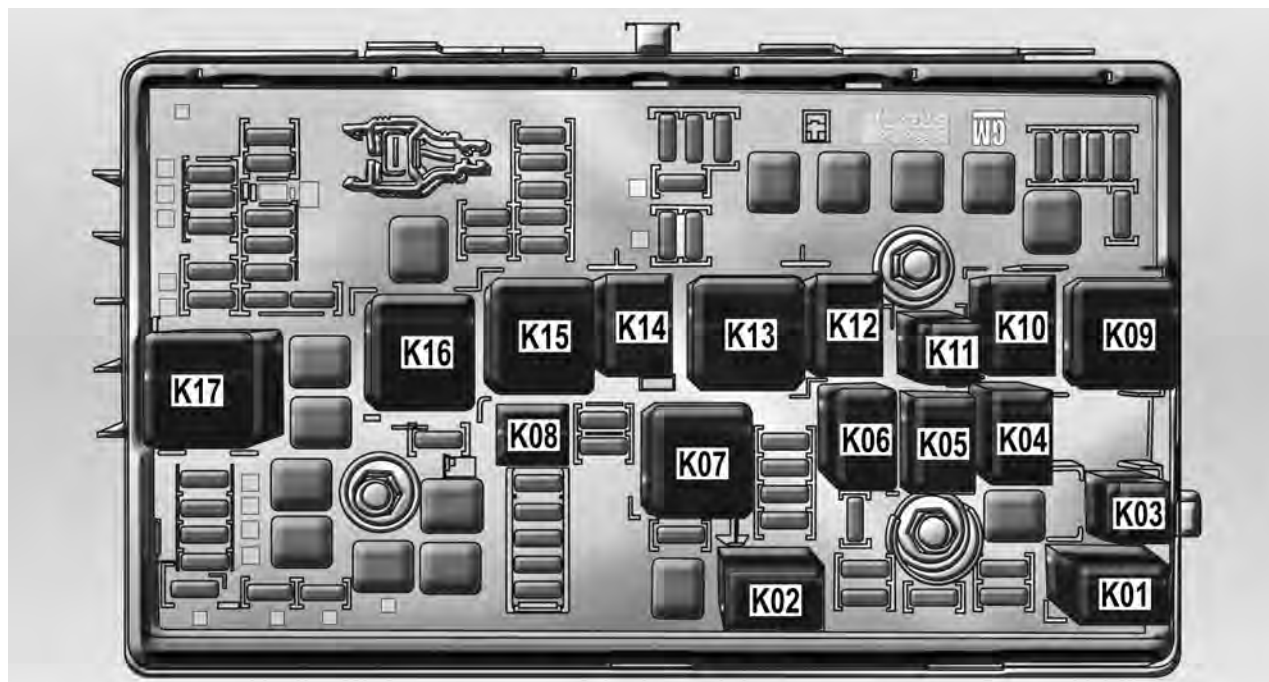

Posição do relé	Circuito	Posição do relé	Circuito
K1	Embreagem do compressor do ar condicionado (280 MICRO SPDT)	K9	Ventilador de resfriamento K2 (ISO HC SPST)
K2	Solenóide da partida (280 MICRO HC SPST)	K10	Ventilador de resfriamento K3 (280 MICRO HC SPST)
K3	Ventilador de resfriamento K7 (280 ULTRA SPST)	K11	Sem uso
K4	Velocidade do limpador dianteiro (280 MICRO SPDT)	K12	Ventilador de resfriamento K3 (280 MICRO SPST)
K5	Limpador dianteiro LIGADO (280 MICRO SPDT)	K13	Ventilador de resfriamento K1 (ISO HC SPST)
K6	Partida a frio (280 MICRO SPST)	K14	Sem uso
K7	Principal - Ign. 87 (ISO MINI SPST)	K15	IGN. 15 (ISO MINI SPDT)
K8	Bomba de combustível	K16	Sem uso
		K17	DESEMBAÇADOR Vidro / Espelho (ISO MINI SPST / ISO FORM-U)

### Caixa de fusíveis do painel de instrumentos



A caixa de fusíveis fica atrás do compartimento abaixo do interruptor das luzes no painel de instrumentos.

1. Abra o compartimento.
2. Remova o lado inferior do compartimento na direção das setas.



3. Remova o compartimento através das duas ranhuras na direção das setas.

Reinstale o compartimento em ordem inversa.

### Fusíveis

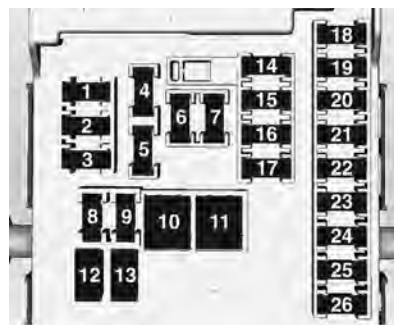

### Minifusíveis

#### Posição Amp. Circuito

Posição	Amp.	Circuito
1	10	Viva-voz
2	30	Conversão CC
3	25	BCM (Módulo de controle da carroceria) 5
4	20	Áudio

#### Posição Amp. Circuito

5	7,5	Painel de exibição / Sensor de inclinação do veículo / Tela de navegação sensível ao toque
6	20	Tomada elétrica dianteira
7	20	Tomada elétrica
8	30	BCM (Módulo de controle da carroceria) 3
9	30	BCM (Módulo de controle da carroceria) 4
14	7,5	DLC (Conector de Dados de Diagnóstico)
15	10	Airbag
16	10	Abertura do porta-malas
17	15	Ar condicionado



Posição	Amp.	Circuito
18	–	Sem uso
19	10	Sensor da bateria
20	–	Sem uso
21	15	Painel de instrumentos
22	2	Entrada passiva/ Partida passiva (PEPS)
23	20	BCM (Módulo de controle da carroceria) 1
24	20	BCM (Módulo de controle da carroceria) 2
25	20	Destravamento da coluna de direção elétrica (ESCL UNLK) (se disponível)
26	–	Sem uso

**J-Case**

Posição	Amp.	Circuito
10	30	BCM (Módulo de controle da carroceria) 8
11	40	Motor do ar condicionado

**Disjuntor**

Posição	Amp.	Circuito
12	–	Sem uso
13	–	Sem uso

**Relés**

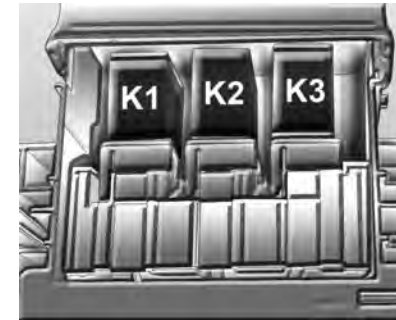

**Posição do relé Circuito**

K1	Relé de abertura do porta-malas
K2	Relé do modo de logística
K3	Relé de energia retida para acessórios

## Ferramentas do veículo

### Ferramentas

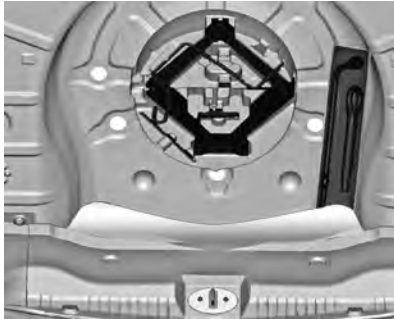

O macaco e as ferramentas estão localizados no compartimento de carga.

O macaco está abaixo do pneu reserva. Consulte Pneu reserva ⇨ 265.

## Rodas e pneus

### Condições dos pneus e rodas

Dirigir sobre bordas cortantes pode causar danos nos pneus e rodas. Não prenda os pneus no meio-fio quando estacionar.

Verifique regularmente se há danos nas rodas. Consulte uma concessionária ou oficina autorizada Chevrolet no caso de danos ou desgaste incomum.

### Conferência da pressão dos pneus

Para o conforto, a segurança e o desgaste dos pneus é essencial mantê-los na pressão recomendada.

Verifique a pressão dos pneus semanalmente, incluindo o estepe, e antes de qualquer viagem longa ou para o veículo carregado. Os pneus devem ser verificados ainda frios, com um manômetro calibrado.

### Etiqueta de informações de pressão dos pneus



A pressão dos pneus estão indicadas na etiqueta localizada na estrutura da porta dianteira esquerda, de acordo com a ilustração.

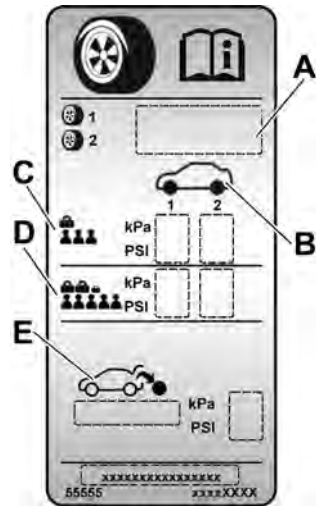

- A. Especificações dos Pneus
- B. Posições dos Pneus
- C. Condição normal de carga (até 3 pessoas)
- D. Condição de carga completa (5 pessoas + carga)
- E. Informações do estepe

A pressão incorreta aumenta o desgaste dos pneus e prejudica o desempenho do veículo, o conforto dos passageiros e o consumo de combustível.



O excesso de pressão resultante do aquecimento dos pneus depois de uma viagem é normal e não deve ser reduzido.

Depois de conferir a pressão, recoloque as tampas das válvulas.

### Balanceamento das rodas

As rodas do seu veículo devem estar balanceadas para evitar vibrações no volante e proporcionar uma direção segura e confortável.

Se você observar desgaste incomum dos pneus ou se o veículo estiver puxando para um dos lados, poderá ser necessário verificar o alinhamento. Se você observar que o veículo está vibrando ao dirigir em uma estrada regular, poderá ser necessário rebalancear os pneus e as rodas.

Cuidado
Após fazer o rodízio dos pneus, recomenda-se verificar o balanceamento dos conjuntos de rodas e pneus.

### Pressão dos pneus

Verifique a pressão dos pneus frios pelo menos a cada 14 dias e antes de qualquer viagem longa. Não se esqueça do pneu reserva.

## 260 Cuidados com o veículo

Pressão dos pneus ⇨ 296 e na etiqueta da moldura da porta dianteira esquerda.

Os dados de pressão dos pneus referem-se a pneus frios.

Sempre infle o pneu reserva até a pressão especificada para carga total.

Pressões incorretas do pneu prejudicarão a segurança, o manuseio do veículo, o conforto e a economia de combustível e aumentarão o desgaste do pneu.

### ⚠ Atenção

Se a pressão for muito baixa, pode causar o sobreaquecimento e danos internos nos pneus, resultando na separação da banda de rodagem e mesmo na ruptura do pneu a altas velocidades.

### Inspeção dos pneus

Os impactos contra as guias da calçada podem causar danos internos nas rodas e pneus. Danos

ocultos nos pneus que só sejam observados posteriormente poderão levar a risco de acidentes em alta velocidade. Portanto, se for preciso subir em uma guia, faça-o lentamente e no ângulo reto, se possível.

Ao estacionar, verifique se os pneus não ficaram pressionados contra a guia da calçada. Verifique regularmente o desgaste dos pneus (profundidade dos sulcos) ou danos visíveis. Verifique também possíveis danos às rodas.

No caso de danos ou desgaste anormal dos pneus, consulte uma Concessionária ou Oficina Autorizada Chevrolet.

### Profundidade da banda de rodagem

Verifique a profundidade da banda de rodagem em intervalos regulares.

Substitua o pneu quando a profundidade da banda de rodagem atingir 1,6 mm (TWI).



A profundidade mínima legalmente permissível da banda de rolagem (1,6 mm) foi alcançada quando a banda ficar desgastada até um dos indicadores de desgaste (TWI). Suas posições são indicadas por marcas na parede lateral.

Se houver mais desgaste na dianteira do que na traseira, permuta os pneus dianteiros e traseiros. Assegure-se de que a direção de rotação dos pneus seja a mesma que antes.

Pneus envelhecem, mesmo se não forem usados. Recomendamos a substituição dos pneus a cada 6 anos.

### Para comprar pneus novos

Se for necessário pneus de reposição, a GM recomenda a aquisição de pneus com as mesmas características dos pneus originais

### Rodízio dos pneus

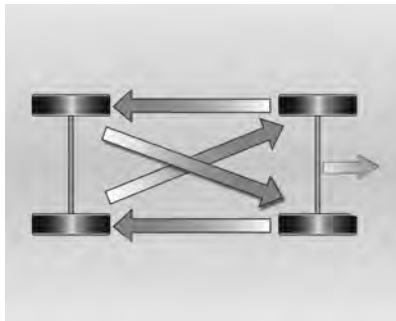

Os pneus dianteiros e traseiros manifestam fenômenos de trabalho diferentes e podem apresentar desgaste diferente na dependência direta de vários fatores: superfície da pista, modo de dirigir, alinhamento da suspensão, balanceamento das rodas, pressão dos pneus etc.

O proprietário deve promover uma avaliação das condições de uso do veículo e fazer também o rodízio dos pneus em intervalos breves de rodagem, sem exceder 10.000 km. O resultado obtido será um desgaste regular da banda e, conseqüentemente, maior durabilidade do pneu.

O rodízio dos pneus deve ser efetuado como se vê na figura.

A condição dos pneus é um dos itens da revisão periódica na Rede de Concessionárias ou Oficinas Autorizadas Chevrolet, que são capazes de diagnosticar indícios de desgaste irregular ou qualquer defeito que comprometa o produto.

Não inclua o pneu reserva compacto no rodízio dos pneus.

### Nota

- Depois de fazer o rodízio dos pneus, ajuste as pressões dianteiras e traseiras, conforme mostra a etiqueta de informações de pressão dos pneus.
- Assegure-se de que todas as porcas das rodas estejam adequadamente apertadas.

Cuidado
<ul style="list-style-type: none"> <li>■ Devido ao envelhecimento, a borracha do pneu se <b>deteriora</b>. Isto também é válido para <b>pneus de reserva</b>, mesmo que não sejam usados.</li> <li>■ O <b>envelhecimento</b> dos pneus depende de muitas condições de uso, incluindo-se temperatura, condições de carga e também sua pressão de enchimento.</li> </ul>

- Os pneus devem ser levados regularmente ao serviço de assistência técnica do fabricante para avaliar as condições de uso.
- Um **pneu reserva** que não seja usado dentro de um período de **6 anos** deverá ser usado somente em emergências. Quando esse pneu estiver em uso, dirija a velocidades reduzidas.

### Como trocar o pneu e tamanho da roda

Se forem usados pneus de tamanho diferente dos instalados na fábrica, pode ser necessário reprogramar o velocímetro e também a pressão nominal do pneu, bem como fazer outras modificações no veículo.

Após converter para pneus de tamanho diferente, substitua a etiqueta com as pressões dos pneus.

#### ⚠Atenção

A utilização de pneus ou rodas inadequados poderá causar acidentes e invalidará a validação do veículo.

#### ⚠Atenção

Não use pneus e rodas com tamanho e tipo diferentes daqueles instalados originalmente no veículo. Isso poderá afetar a segurança e o desempenho do veículo. Isso poderá causar acidentes e ferimentos graves. Ao substituir os pneus, certifique-se de instalar todos os quatro pneus e rodas do mesmo tamanho, tipo, banda de rodagem, marca e capacidade de carga. O uso de qualquer outro tamanho ou tipo de pneu poderá afetar seriamente a direção, manuseio, distância do chão, distância de parada, distância da carroceria e confiabilidade do velocímetro.

### Troca de pneu

Faça os seguintes preparativos e observe as seguintes informações:

- Estacione o veículo em uma superfície plana, firme e não escorregadia. Os pneus dianteiros devem ficar posicionados para a frente.
- Acione o freio de estacionamento e engate a primeira marcha, marcha à ré ou **P**.
- Remova o pneu reserva ⇨ 265.
- Nunca troque mais de um pneu de cada vez.
- Use o macaco somente para trocar pneus que estiverem furados.
- Se o terreno onde o veículo está estacionado for macio, deve-se colocar uma tábua sólida (espessura máx. de 1 cm) sob o macaco.
- Nenhuma pessoa ou animal deve ficar dentro do veículo quando ele for levantado com o macaco.
- Nunca entre embaixo de um veículo suspenso com o macaco.

- Não ligue o veículo quando ele estiver levantado com o macaco.
- Limpe as rosca dos parafusos das rodas com um pano limpo antes de montar a roda.

**⚠ Atenção**

Não engraxe o parafuso, a porca e o cone da porca da roda.

1. Variante 1 (se disponível):



Instale a chave de roda assegurando-se de que ela esteja assentada de forma segura e afrouxe cada parafuso meia volta.

Variante 2 (se disponível):



Dobre a chave de roda e instale-a assegurando-se de que ela esteja assentada de forma segura e afrouxe cada parafuso meia volta.

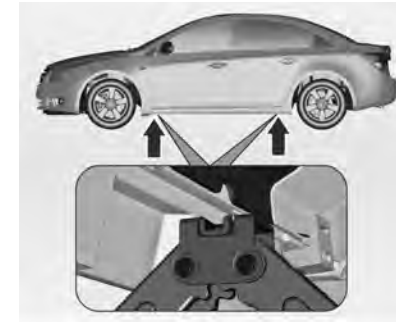

2. Assegure-se de que o macaco esteja posicionado corretamente nos pontos de levantamento do veículo.

Variante 1 (se disponível):

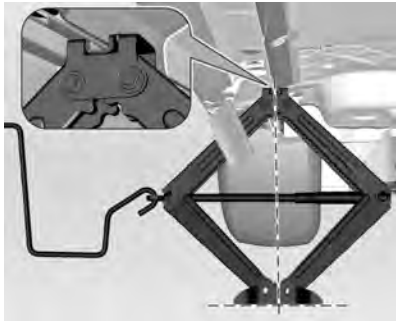

3. Ajuste o macaco até a altura necessária. Posicione-o diretamente sob o ponto de levantamento para evitar que escorregue.

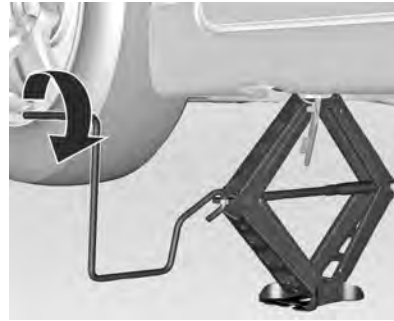

4. Conecte a alavanca e, com o macaco corretamente alinhado, gire-a até que o pneu se erga do chão.

Variante 2 (se disponível):

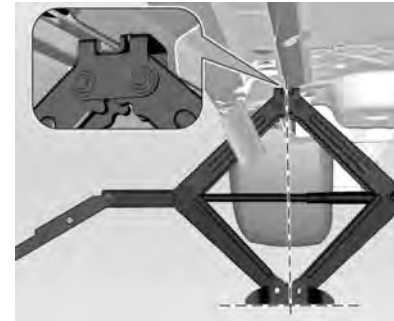

Ajuste o macaco até a altura necessária. Posicione-o diretamente sob o ponto de levantamento para evitar que escorregue.





Conecte a chave de roda e, com o macaco corretamente alinhado, gire-a até que o pneu se erga do chão.

5. Retire os parafusos da roda.
6. Troque a roda.
7. Instale os parafusos da roda.
8. Abaixue o veículo.
9. Instale a chave de roda assegurando-se de que esteja assentada de forma segura e aperte cada parafuso em sequência cruzada. O torque de aperto é 140 NM
10. Guarde o pneu reserva
11. Verifique a pressão do pneu instalado e o torque do parafuso da roda assim que possível.  
Troque ou repare o pneu defeituoso.

### Pneu reserva

O pneu reserva pode ser classificado como temporário dependendo do tamanho em comparação com os outros pneus montados e os regulamentos do país.

O pneu reserva tem a roda de aço.

O uso de um pneu reserva menor que os outros pode afetar a dirigibilidade. Substitua um pneu defeituoso assim que possível.



O pneu reserva está localizado no porta-malas sob o revestimento do assoalho. Ele é preso ao assoalho com uma porca borboleta.

O compartimento do pneu reserva não foi projetado para todos os tamanhos de pneus. Se um pneu mais largo que o reserva precisar ser armazenado no compartimento após a troca, o revestimento do assoalho deve ser colocado sobre o pneu.

### Pneu reserva temporário

O uso do pneu reserva pode afetar a dirigibilidade. Substitua um pneu defeituoso assim que possível.

Monte apenas um pneu reserva. Não dirija com velocidade superior a 80 km/h. Faça curvas lentamente. Não utilize por período prolongado.

### Pneus direcionais

Instale pneus direcionais de modo que eles girem na direção do deslocamento. A direção do deslocamento é indicada por um símbolo (p.ex.: uma seta) na parede lateral.

Para pneus instalados em direção oposta à de giro, aplica-se o seguinte:

- A dirigibilidade pode ser afetada. Substitua um pneu defeituoso renovado ou reparado assim que possível.
- Não dirija com velocidade superior a 80 km/h.
- Dirija com cuidado especial em estradas com superfícies molhadas ou cobertas com neve.

## Partida do motor com cabos auxiliares

Não ligue o veículo com carregador rápido.

Para dar partida em um veículo com a bateria descarregada, ligue os cabos auxiliares na bateria de outro veículo.

### ⚠ Atenção

Tome muito cuidado ao dar a partida com cabos auxiliares. A inobservância das seguintes instruções poderá causar danos pessoais pela explosão da bateria ou danos aos sistemas elétricos de ambos os veículos.

### ⚠ Atenção

Evite contato com os olhos, a pele, tecidos e superfícies pintadas. O fluido contém ácido sulfúrico, que pode causar ferimentos e danos em caso de contato direto.

- Nunca exponha a bateria a chamas ou faíscas.
- Uma bateria descarregada pode congelar a temperaturas de 0°C. Descongele a bateria antes de conectar os cabos auxiliares.
- Use proteção para os olhos e roupas de proteção quando manusear uma bateria.
- Utilize uma bateria auxiliar com a mesma voltagem (12 Volts). Sua capacidade (Ah) não deve ser muito menor que a da bateria descarregada.
- Utilize cabos de extensão com terminais isolados e espessura de pelo menos 16 mm<sup>2</sup>.
- Não desconecte a bateria descarregada do veículo.
- Desligue todos os aparelhos consumidores de eletricidade desnecessários.
- Não se incline sobre a bateria durante a partida do motor com cabos auxiliares.
- Não permita que os terminais de um cabo toquem os de outro cabo.

- Os veículos não precisam entrar em contato durante o processo de partida do motor com cabos auxiliares.
- Acione o freio de estacionamento, transmissão em ponto morto, transmissão automática em **P**.

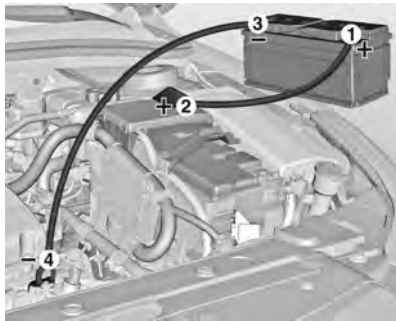

Ordem de conexão dos cabos:

1. Conecte o cabo vermelho no terminal positivo da bateria auxiliar.
2. Conecte a outra ponta do cabo vermelho no terminal positivo da bateria descarregada.

3. Conecte o cabo preto no terminal negativo da bateria auxiliar.
4. Conecte a outra ponta do cabo preto em um ponto de aterramento do veículo, como o bloco do motor ou o parafuso de montagem do motor. Conecte o mais longe possível da bateria descarregada.

Posicione os cabos de modo que não possam ser capturados por peças giratórias do compartimento do motor.

Para dar partida no motor:

1. Ligue o motor do veículo que fornece a energia necessária.
2. Após 5 minutos, ligue o outro motor. As tentativas de partida devem ser feitas por não mais que 15 segundos em um intervalo de 1 minuto.
3. Deixe ambos os motores em marcha lenta por aproximadamente 3 minutos com os cabos conectados.

4. Ligue os aparelhos consumidores de eletricidade (p.ex.: faróis, janela traseira aquecida) do veículo que está recebendo a partida com cabos de extensão.
5. Inverta a sequência acima com exatidão quando remover os cabos.

## Reboque

### Reboque do veículo

Se você precisar rebocar seu veículo, utilize a nossa rede de oficinas ou uma empresa profissional de guincho.

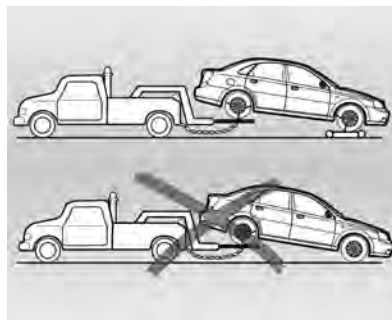
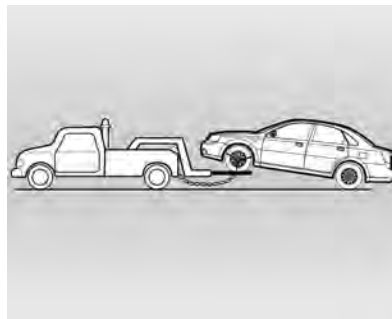
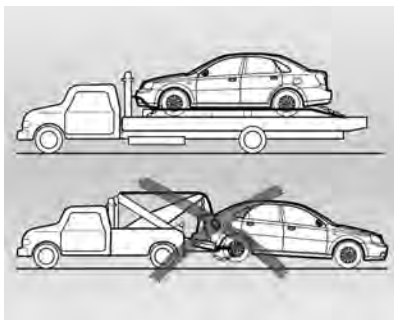

Se rebocar sobre 2 rodas, levante as rodas dianteiras de tração e reboque com os pneus dianteiros travados.

Observe os seguintes procedimentos quando rebocar o veículo:

- Nenhum passageiro deve permanecer no veículo que está sendo rebocado.
- Solte o freio de estacionamento do veículo rebocado e coloque a transmissão em ponto morto.
- Ligue as luzes de aviso de emergência.
- Mantenha os limites de velocidade.

### Gancho de emergência

#### Gancho de emergência dianteiro



O orifício para instalar o gancho de emergência dianteiro fica localizado no para-choque dianteiro do veículo (lado direito).

Solte a tampa na parte inferior e remova-a para baixo.

**Gancho de emergência traseiro**

■ Hatch Modelo



■ Sedan Modelo



O orifício para instalar o gancho de emergência traseiro fica localizado no para-choque traseiro do veículo (lado direito).

Solte a tampa na parte inferior e remova-a para baixo.

**Instalação do gancho de emergência**

O gancho de emergência fica armazenado juntamente com as ferramentas do veículo ↪ 258.

■ Dianteiros



■ Traseiros



## 270 Cuidados com o veículo

Instale o gancho de emergência, girando-o em sentido anti-horário, usando uma chave de roda até que ele fique em posição horizontal. Aperte firmemente.

### Nota

As partes inferiores do compartimento do motor, como os braços de controle, a proteção do cárter, as bases do motor e o eixo traseiro, não deverão ser usadas para apoiar o macaco, cavaletes ou guinchos. Embora possam ocorrer danos imperceptíveis a olho nu, os componentes poderão ser deformados, danificando as peças e afetando o funcionamento.

### ⚠ Atenção

- Não use os ganchos de emergência para rebocar o veículo nem qualquer outra coisa. Em situações de emergência que requerem o reboque do veículo, entre em contato com empresas de reboque especializadas ou

postos rodoviários oficiais, que usam um guincho equipado com suportes para rodas ou plataforma.

- Não puxe o veículo diagonalmente ou de forma brusca usando o gancho de emergência. Aplique uma força firme e contínua.
- Sempre que movimentar o veículo usando o gancho de emergência, esse procedimento somente poderá ser realizado em linha reta, em distâncias curtas e sobre superfícies planas e pavimentadas.
- Não utilize os ganchos de emergência para retirar o veículo da lama, areia ou qualquer outra situação em que o veículo possa ser movido devido à própria força motriz.
- Não utilize o gancho de emergência ao colocar o veículo sobre uma plataforma.

Coloque a alavanca do câmbio em ponto morto.

Ligue a ignição; consulte ⇨ 195 para que a luz do freio, a buzina e o limpador de para-brisa comecem a funcionar.

Evite mover o veículo bruscamente. Com o motor desligado, o freio hidráulico não funciona; assim, é necessário mais força para fazer os freios funcionarem.

Será necessário mais força para girar o volante pois, com o motor desligado, o sistema elétrico da direção não funciona.

### Gancho de transporte



Cuidado
<ul style="list-style-type: none"> <li>■ Sempre que mover o veículo em uma situação de emergência, não use o gancho localizado na parte inferior da traseira do veículo.</li> <li>■ Esse gancho foi projetado para amarrar o veículo SOMENTE durante transporte marítimo.</li> <li>■ Caso ele seja usado para mover o veículo em uma situação de emergência, o veículo poderá ser danificado.</li> </ul>

## Cuidados com a aparência

### Limpeza externa

#### Travas

As fechaduras são lubrificadas na fábrica com uma graxa de cilindro de fechadura de alta qualidade. Utilize agente descongelante apenas quando absolutamente necessário, pois ele tem um efeito desengraxante e prejudica a função da fechadura. Após usar o agente descongelante, peça a uma concessionária ou oficina autorizada Chevrolet para engraxar novamente as fechaduras.

#### Lavagem

A pintura do seu veículo é exposta a influências ambientais. Lave e encere o veículo regularmente. Quando usar lavadores automáticos de veículos, selecione um programa que inclua enceramento.

Poluentes externos como fezes de pássaros, insetos mortos, resina de árvores e pólen devem ser limpos imediatamente pois podem causar danos à pintura.

Se usar um lavador de veículos, obedeça às instruções do seu fabricante. Os limpadores de para-brisa e do vidro traseiro devem ser desligados. Trancar o veículo para que a portinhola de enchimento do combustível não possa ser aberta. Remova a antena e os acessórios externos, como bagageiro etc.

Se você lavar seu veículo manualmente, certifique-se de que as partes internas dos para-lamas também sejam completamente enxaguadas.

Limpe as bordas e dobras das portas e do capô abertos e também das áreas que eles cobrem.

Engraxe as dobradiças de todas as portas.

Não limpe o compartimento do motor com jato de vapor ou de alta pressão.

## 272 Cuidados com o veículo

Se desejar, aplique um detergente suave ou xampu e esfregue com uma esponja ou toalha macia. Retire todo detergente ou xampu antes de secar.

Use uma escova ou toalha separada para limpar os vidros, a fim de não deixá-los engordurados.

Não utilize objetos rígidos para remover manchas de piche. Utilize spray de remoção de piche em superfícies pintadas.

### Luzes de lanterna

As tampas do farol e de outras luzes são feitas de plástico. Não utilize agentes abrasivos ou cáusticos, não utilize raspador de gelo, e não as limpe a seco.

### Polimento e enceramento

Encere o veículo regularmente. Aplique cera de silicone no veículo se notar gotas de água na pintura depois de enxaguar. Não aplique cera nos componentes plásticos ou de vidro, pois é difícil remover as manchas sobre eles.

O polimento é necessário apenas se a pintura tornar-se opaca ou se depósitos sólidos ficarem presos a ela.

O polimento da pintura com silicone forma um filme protetor, tornando a cera desnecessária.

Peças de plástico não devem ser tratadas com cera ou agentes polidores.

### Janelas e limpadores de para-brisas

Utilize um pano macio e livre de pelos ou camurça juntamente com limpador de vidro e removedor de insetos.

Depois de limpar o vidro traseiro, certifique-se de que o elemento aquecedor dentro dele não esteja danificado.

Para a remoção mecânica de gelo, utilize um raspador de gelo afiado. Pressione o raspador firmemente contra o vidro para que nenhuma sujeira possa entrar por baixo dele e riscar o vidro.

Limpe as palhetas do limpador de para-brisa com um pano limpo e limpador de vidro.

### Teto solar (caso disponível)

Nunca limpe com solventes ou agentes abrasivos, combustíveis, meio agressivo (como removedor de tinta, soluções contendo acetona etc.), meio ácido ou alcalino ou almofadas abrasivas. Não aplique cera ou agentes de polimento na parte média do teto solar.

### Rodas e pneus

Não use limpadores com jato de alta pressão.

Limpe os aros com um limpador de roda de pH neutro.

Os aros são pintados e podem ser tratados com os mesmos agentes que a carroceria.



**Danos na pintura**

Repare danos menores na pintura com uma caneta de retoque antes que se forme ferrugem. Repare as áreas com danos maiores ou ferrugem em uma concessionária ou oficial autorizada Chevrolet.

**Limpeza interna****Interior e estofamento**

Limpe o interior do veículo, incluindo a região dianteira e o estofamento do painel de instrumentos, com um pano seco ou um limpador para interior.

O painel de instrumentos deve ser limpo usando apenas um pano úmido macio.

Limpe o estofamento de tecido com aspirador de pó e escova. Remova manchas com um limpador de estofamento.

Limpe os cintos de segurança com água morna e limpador para interior.

**Cuidado**

As fitas de Velcro de vestuário podem danificar os estofamentos dos bancos.

Limpe o pó do tecido do painel de instrumentos/porta com um aspirador de pó. Remova manchas com um limpador para interior.

**Peças de plástico e borracha**

Peças de plástico e borracha podem ser limpas com o mesmo limpador usado para limpar a carroceria. Se necessário, use limpador para interior. Não use nenhum outro agente. Evite solventes e gasolina em particular. Não use limpadores com jato de alta pressão.

## Serviços e manutenção

Informações gerais .....	274
Manutenção preventiva .....	277
Fluidos, lubrificantes e peças recomendados .....	282

### Informações gerais

#### Informação de serviço

##### Nota

Os primeiros 1.000 km são muito importantes para garantir uma durabilidade elevada e o desempenho ideal do motor e, assim, não dirija por períodos prolongados a velocidades constantes muito altas ou muito baixas.

Para garantir o funcionamento econômico e seguro do veículo e conservar o seu valor, é de vital importância que todas as tarefas de manutenção sejam realizadas dentro dos intervalos especificados.

#### ⚠ Atenção

Nunca efetue nenhum reparo ou ajuste no motor, no chassi ou em componentes de segurança do veículo por conta própria. Devido à falta de conhecimento, você poderá infringir as leis de proteção

do meio ambiente ou de segurança. A execução do trabalho de forma inadequada poderá comprometer a sua própria segurança e a de outros.

#### Revisão especial:

Deve ser realizada no final do primeiro ano de uso ou quando o veículo completar 10.000 km rodados (o que ocorrer primeiro), sem nenhum custo para o proprietário - exceto pelos itens de consumo normais que são descritos no Certificado de garantia - ver instruções sobre as "Responsabilidades do proprietário". Esta revisão pode ser realizada em qualquer Concessionária ou Oficina Autorizada da Rede Chevrolet, apresentando o bilhete encontrado no final do Certificado de garantia e considerando os limites de quilometragem indicados (ver instruções sobre Regras da garantia).

### Teste de estrada

Este teste é parte integrante do Plano de manutenção preventiva e deve ser realizado de preferência nos intervalos recomendados pelo Plano, de modo a detectar anormalidades e necessidades de ajuste que possam ser atendidas.

#### Antes do teste de estrada:

##### No compartimento do motor

1. Verifique possíveis vazamentos, corrija-os ou complete o nível:
  - ◆ Reservatório do lavador do para-brisa.
  - ◆ Reservatório de gasolina do sistema de partida a frio (veículos com sistema ECOTEC 6).
  - ◆ Reservatório do sistema de arrefecimento do motor.
2. Verifique e corrija, se for o caso:

- ◆ Conexões e passagens de chicotes da fiação.
  - ◆ Fixação e passagem de mangueiras de sucção, combustível e do sistema de arrefecimento.
3. Verifique peças frouxas e conserte-as, se for o caso.

#### Com o veículo no solo:

Verifique o ajuste e corrija, se for o caso:

- Aperto dos parafusos das rodas.
- Pressão e condição dos pneus (incluindo estepe).
- Funcionamento de todos os acessórios e opcionais.

#### Sob o veículo

Inspeção e corrija, se for o caso:

Chassi do veículo: possíveis avarias e elementos de fixação ausentes, frouxos ou danificados.

#### Durante o teste de estrada:

1. Faça o teste de estrada de preferência dirigindo o veículo nos diferentes tipos de estradas e ruas mais representativos das suas condições reais de uso (asfalto, paralelepípedos, ladeiras, curvas fechadas etc.).
2. Verifique e corrija, se for o caso:
  - ◆ Funcionamento do painel de instrumentos e das luzes indicadoras.
  - ◆ Retorno automático da alavanca das luzes indicadoras dos sinalizadores de direção.
  - ◆ Jogo do volante na posição central, retorno automático depois de girado e alinhamento durante percurso em linha reta.
  - ◆ Desempenho do motor e do conjunto da transmissão em acelerações, desacelerações, marcha lenta, velocidade constante e redução de marchas.

## 276 Serviços e manutenção

- ◆ Eficiência dos freios de serviço e estacionamento.
  - ◆ Estabilidade do veículo em curvas e pavimento irregular.
3. Elimine ocasionais ruídos detectados durante o teste.

### Efetuada pelo proprietário:

- Verifique semanalmente o nível do líquido de arrefecimento e complete até o nível, se necessário, consulte ⇨ 229. Com o motor frio, remova a tampa e adicione no reservatório de expansão uma mistura de água potável e aditivo para radiador, consulte ⇨ 282.
- Verifique semanalmente o nível de óleo do motor e complete, se necessário.
- Verifique semanalmente o nível do reservatório do lavador do para-brisa e complete, se necessário.
- Verifique semanalmente a pressão dos pneus, inclusive o estepe.

- Pare o veículo e confira o funcionamento do freio de estacionamento.
- Inspeção semanalmente o reservatório de gasolina do sistema de partida a frio (veículos com sistema ECOTEC 6).

### Intervalo máximo de troca do óleo do motor:

- A cada 5.000 km ou 6 meses, o que ocorrer primeiro, se o veículo trabalhar sob qualquer das condições de uso severo; veja "Condições de uso severo".
- A cada 10.000 km ou 12 meses, o que ocorrer primeiro, se não ocorrer nenhuma das condições de uso severo.
- Verifique vazamentos.
- Substitua o filtro de óleo a cada 10.000 km ou a cada 12 meses, o que ocorrer primeiro.

Realize a troca com o motor quente; consulte *Fluidos e lubrificantes recomendados* ⇨ 282.

### Condições de uso severo:

Consideram-se de uso severo as seguintes condições:

- Quando a maioria dos percursos exige marcha lenta durante muito tempo ou funcionamento contínuo com baixa rotação frequente (como no "anda e para" do tráfego urbano denso).
- Quando a maioria dos percursos não passa de 6 km (trajeto curto) com o motor pouco aquecido.
- Operação frequente em estradas de terra e areia.
- Operação frequente como trailer ou puxando reboque.
- Usado como táxi, veículo policial ou atividade similar.
- Quando o veículo permanece, com frequência, parado por mais de dois dias.

## Manutenção preventiva

Atividades na revisão a cada 10.000 km ou 1 ano <sup>1)</sup>	1	2	3	4	5	6	7	8	9	10
<b>Teste de direção</b>										
O teste de direção verifica irregularidades. Faça o teste de direção após os serviços de manutenção.			●			●			●	
<b>Motor e transmissão</b>										
Motor: inspecione se há possíveis vazamentos.	●	●	●	●	●	●	●	●	●	●
Velas de ignição: substitua. <sup>2)</sup>										●
Correia dentada da distribuição: troque e inspecione operação do tensionador automático									●	
Correia de acionamento dos agregados ("acessórios"): inspecione a condição, substitua se necessário. <sup>3)</sup>					●					
Correia de acionamento dos agregados ("acessórios"): substitua.										●

<sup>1)</sup> O que ocorrer primeiro.

<sup>2)</sup> A cada 100.000 km ou 8 anos (o que ocorrer primeiro).

<sup>3)</sup> Revisão: 50.000 km ou 2 anos, o que ocorrer primeiro.

## 278 Serviços e manutenção

Atividades na revisão a cada 10.000 km ou 1 ano <sup>1)</sup>	1	2	3	4	5	6	7	8	9	10
Filtro de ar: Inspecionar condição e limpar, se for preciso.		●				●				●
Filtro de ar: troque o elemento. <sup>4)</sup>				●				●		
Óleo da transmissão (manual): verifique se há vazamentos e complete, se necessário.	●	●	●	●	●	●	●	●	●	●
Óleo da transmissão (automática): verifique se há vazamentos e complete, se necessário.	●	●	●	●	●	●	●	●	●	●
Óleo para motor: trocar. <sup>5)</sup>	Consulte o intervalo recomendado em <i>Óleo para motor</i> ⇨ 226.									
Filtro de óleo: trocar elemento.	Consulte o intervalo recomendado em <i>Óleo para motor</i> ⇨ 226.									
Filtro de combustível (externo ao tanque) - motores flex e gasolina: substituir	●	●	●	●	●	●	●	●	●	●
<b>Sistema de arrefecimento</b>										

<sup>4)</sup> Para condições rígoras de uso: a cada 20.000 km.

<sup>5)</sup> Verificar o nível dos líquidos e completar, se necessário, no final de todos os serviços.

Atividades na revisão a cada 10.000 km ou 1 ano <sup>1)</sup>	1	2	3	4	5	6	7	8	9	10
Sistema de arrefecimento: trocar o líquido de arrefecimento e consertar possíveis vazamentos.	Consulte o intervalo recomendado em <i>Fluidos e lubrificantes recomendados</i> ↗ 282									
<b>Freios</b>										
Pastilhas e discos de freio: verificar desgaste.	●	●	●	●	●	●	●	●	●	●
Tubos e manguerias do freio: verificar e reparar eventuais vazamentos.		●		●		●		●		●
Fluido de freio/embreagem: inspecione o nível e caso esteja abaixo da marca de mínimo no reservatório, então o vazamento deverá ser corrigido e o fluido substituído. Substituição obrigatória a cada 30.000 km ou 2 anos, o que ocorrer primeiro.	●	●	●	●	●	●	●	●	●	●
Freio de estacionamento: inspecionar e regular, se for preciso. Lubrificar cabos e elos.	●	●	●	●	●	●	●	●	●	●
<b>Direção, suspensão (dianteira e traseira) e pneus.</b>										





a cada 10.000 km Atividades na revisão ou 1 ano <sup>1)</sup>	1	2	3	4	5	6	7	8	9	10
Lubrifique travas, dobradiças e a trava do capô: inspecione estes itens e suas partes relacionadas.	●	●	●	●	●	●	●	●	●	●
Carroceria e parte inferior: inspecione se há danos na pintura ou corrosão. <sup>6)</sup>	●			●			●			●
<b>Sistema elétrico</b>										
Sistema elétrico, verifique com o MDI a ocorrência de falhas nos sistemas interconectados usando os códigos de falha registrados na memória do ECM ou de outros sistemas diagnosticáveis.	●	●	●	●	●	●	●	●	●	●
Sistema de iluminação e sinalização: verifique a operação	●	●	●	●	●	●	●	●	●	●
Lavador e limpador do para-brisa e da janela traseira: verifique o nível do reservatório e a operação	●	●	●	●	●	●	●	●	●	●
Palhetas dos limpadores: verifique a condição e limpe	●	●	●	●	●	●	●	●	●	●
Foco dos faróis: verifique o ajuste		●				●				●

<sup>6)</sup> Para a primeira revisão: 10.000 km ou 6 meses, o que ocorrer primeiro.

## Fluidos, lubrificantes e peças recomendados

### Fluidos e lubrificantes recomendados

Use somente produtos que tenham sido testados e aprovados. Avarias resultantes do uso de materiais não aprovados não são cobertos pela garantia.

	Lubrificante / fluido	Inspeção do nível	Troca
Óleo do motor - motor ECOTEC 6	Óleo especificado Dexos 1 ou equivalente de qualidade API SN, ILSAC GF5 ou superior e viscosidade SAE 5W30 <sup>7)</sup> - Peças genuínas GM ou ACDelco.	Semanal	Consulte <i>Óleo para motor</i> → 226
Transmissão manual	B0402071 (SAE 75W85) <sup>8)</sup> ou B0402167 (SAE 70W) <sup>8)</sup> - ACDelco.	Não exige inspeção de nível.	Não requer troca
Transmissão automática	Óleo DEXRON®-VI <sup>8)</sup> - Peças genuínas GM ou ACDelco.	Não exige inspeção de nível.	Consulte <i>Fluido da transmissão automática</i> → 228
Embreagem hidráulica	Fluido de freios DOT 4 <sup>8)</sup> - ACDelco	Em todos os serviços de manutenção preventiva	Obrigatório a cada 30.000 km ou 2 anos, o que ocorrer primeiro.

<sup>7)</sup> O veículo é abastecido na fábrica com óleo DEXOS 1. Consulte "Óleo para motor".

<sup>8)</sup> A General Motors usa e recomenda fluidos e produtos químicos ACDelco ou Peças genuínas GM.

	Lubrificante / fluido	Inspeção do nível	Troca
Freios	Fluido de freios DOT 4 <sup>8)</sup> - ACDelco	Mensalmente	Obrigatório a cada 30.000 km ou 2 anos, o que ocorrer primeiro.
Sistema de arrefecimento	35% (aditivo para radiador <sup>8)</sup> (longa vida - cor laranja) ACDelco) : 65% (água potável) <sup>9)</sup>	Semanal	A cada 150.000 km ou 5 anos
Sistema de ar condicionado	Refrigerante R134a	Eficiência do A/C verificada na manutenção preventiva. Se necessário, dar nova carga de gás	Não requer troca
Tanque de combustível para partida a frio (somente veículos com ECOTEC 6)	Gasolina aditivada	Semanal	-

**⚠ Atenção**

Os materiais operacionais são perigosos e podem ser tóxicos. Manuseie-os com cuidado. Preste atenção nas informações contidas nos recipientes.

<sup>8)</sup> A General Motors usa e recomenda fluidos e produtos químicos ACDelco ou Peças genuínas GM.

<sup>9)</sup> Se o veículo for usado em uma região muito fria (cerca de -20 °C), recomenda-se usar líquido de arrefecimento na proporção de 50% de aditivo e 50% de água potável.

## Especificações

### Identificação do veículo

#### Número de identificação do veículo (VIN)

Local do número do chassi

Estampagem:



O número de identificação do veículo (VIN) está localizado no assoalho do veículo, do lado direito, embaixo de uma tampa entre a porta dianteira e o banco.

Etiquetas autoadesivas:

- Na coluna da porta dianteira direita.



- Do lado direito sob a tampa entre a porta dianteira e o banco.



- No compartimento do motor (barra da suspensão, lado direito).

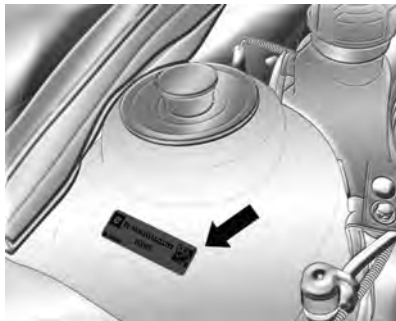

### Gravação nos vidros

No para-brisa, no vidro traseiro e nos vidros laterais.

### Plaqueta de identificação do ano de fabricação

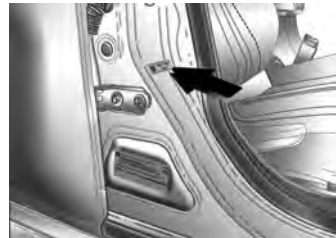

Localizada na coluna da porta dianteira direita.

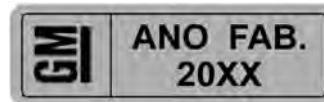

**Especificações do Veículo**  
**Especificações do motor**

<b>MOTOR</b>	<b>1.8L ECOTEC 6</b>
Combustível	Etanol / Gasolina
Tipo	Transversal dianteiro
Número de cilindros	4 em linha
Número de mancais	5
Sequência de ignição	1 – 3 – 4 – 2
Diâmetro do cilindro	80,5 mm
Curso do pistão	88,2 mm
Cilindrada	1.796 cm <sup>3</sup>
Marcha lenta	780 ± 50 rpm (MT) 680 ± 50 rpm (AT)
Taxa de compressão	10,5:1
Potência máxima líquida (ABNT - NBR ISO 1585)	140 CV (103 kW) a 6.300 rpm (Gasolina) 144 CV (106 kW) a 6.300 rpm (Etanol)

<b>MOTOR</b>	<b>1.8L ECOTEC 6</b>
Torque máximo líquido (ABNT - NBR ISO 1585)	175 N.m (17,8 mkgf) a 3.800 rpm (Gasolina) 185 N.m (18,9 mkgf) a 3.800 rpm (Etanol)
Limite de rotações do motor	6500 rpm
<b>SISTEMA ELÉTRICO</b>	<b>1.8L ECOTEC 6</b>
Bateria	12V 60 Ah
Alternador	100 A
Velas	NGK IFR6Z7G
Abertura dos eletrodos	0,6 a 0,7 mm
<b>TRANSMISSÃO MANUAL</b>	<b>Relação (6 marchas)</b>
1ª marcha	3,818:1
2ª marcha	2,158:1
3ª marcha	1,475:1
4ª marcha	1,067:1
5ª marcha	0,875:1
6ª marcha	0,744:1

## 288 Especificações

### TRANSMISSÃO MANUAL

### Relação (6 marchas)

Marcha a ré	3,545:1
Diferencial	4,176:1

### TRANSMISSÃO AUTOMÁTICA

### Relação (6 marchas)

1ª marcha	4,449:1
2ª marcha	2,908:1
3ª marcha	1,893:1
4ª marcha	1,446:1
5ª marcha	1,00:1
6ª marcha	0,742:1
Marcha a ré	2,871:1
Diferencial	3,72:1

### Velocidades recomendadas para troca de marchas (transmissão manual)

### Motor frio

### Motor quente

1ª -> 2ª	24 Km/h	23 Km/h
2ª -> 3ª	40 Km/h	40 Km/h
3ª -> 4ª	64 Km/h	63 Km/h



<b>Velocidades recomendadas para troca de marchas (transmissão manual)</b>	<b>Motor frio</b>	<b>Motor quente</b>
4ª -> 5ª	72 Km/h	72 Km/h
5ª -> 6ª	80 Km/h	80 Km/h

**Velocidade máxima por marcha (transmissão manual)**

1ª marcha	49 Km/h
2ª marcha	87 Km/h
3ª marcha	127 Km/h
4ª marcha	175 Km/h
5ª marcha <sup>1)</sup>	214 Km/h
6ª marcha <sup>1)</sup>	252 Km/h

**FREIOS**

Tipo	Sistema de freios de circuito duplo hidráulico com divisão diagonal
Dianteiros	Freio a disco
Traseiros	Freio a disco

<sup>1)</sup> Velocidade teórica máxima do veículo (calculada). Sob condições normais, pista reta e sem vento, o veículo não atinge esta velocidade.

## 290 Especificações

### FREIOS

Fluido	Fluido para serviço pesado (DOT 4)
Freio de estacionamento	Mecânico, atuação nas rodas traseiras

<b>GEOMETRIA DA DIREÇÃO</b>	<b>Dianteiros<sup>2)</sup></b>	<b>Traseiros<sup>2)</sup></b>	<b>Diâmetro de giro (m)</b>
Cambagem	- 0° 06' ± 0° 45'	- 1° 24' ± 0° 30'	-
Câmbler transversal (esquerdo - direito)	0° 00' ± 0° 45'	-	-
Cáster	+ 4° 42' ± 0° 45'	-	-
Caster transversal (direito - esquerdo)	0° 00' ± 0° 45'	-	-
Convergência do sol (direita + esquerda)	+ 0° 05' ± 0° 12'	+ 0° 09' ± 0° 24'	-
Ângulo de cambagem (esquerdo - direito) / 2	-	0° ± 0° 18'	-
Diâmetro do círculo de giro	-	-	10,65
De parede a parede	-	-	10,87

<sup>2)</sup> Peso embarcado (sem ocupação)

**Peso do veículo****Modelo Hatch**

<b>PESO DO VEÍCULO (Kg)</b>	<b>LT</b>		<b>LTZ</b>	
	<b>Versão básica</b>	<b>Versão completa</b>	<b>Versão básica</b>	<b>Versão completa</b>
Peso embarcado (dianteiro) <sup>3)</sup>	857	889	870	902
Peso embarcado (traseiro) <sup>3)</sup>	553	547	564	557
Peso embarcado (total) <sup>3)</sup>	1410	1436	1434	1459
Peso bruto total	1869	1892	1869	1892
Peso bruto total combinado (reboque sem freio)	2619	2642	2619	2642
Peso bruto total combinado (reboque com freio)	2969	2992	2969	2992
Carga axial bruta distribuída (dianteira)	964	986	964	986
Carga axial bruta distribuída (traseira)	918	920	918	920
Carga útil	459	456	435	433
Carga do reboque autorizada (reboque sem freios)	750	750	750	750
Carga do reboque autorizada (reboque com freios)	1100	1100	1100	1100
Carga máxima admissível de acoplamento vertical	61	61	61	61

<sup>3)</sup> Considerando 90% da capacidade do tanque de combustível abastecida com combustível.

## 292 Especificações

### Modelo Sedan

PESO DO VEÍCULO (Kg)	LT	LTZ	
	Versão básica	Versão completa	
Peso embarcado (dianteiro) <sup>3)</sup>	855	886	892
Peso embarcado (traseiro) <sup>3)</sup>	544	541	544
Peso embarcado (total) <sup>3)</sup>	1399	1427	1436
Peso bruto total	1869	1892	1892
Peso bruto total combinado (reboque sem freio)	2619	2642	2642
Peso bruto total combinado (reboque com freio)	2969	2992	2992
Carga axial bruta distribuída (dianteira)	964	986	986
Carga axial bruta distribuída (traseira)	918	920	920
Carga útil	470	465	456
Carga do reboque autorizada (reboque sem freios)	750	750	750
Carga do reboque autorizada (reboque com freios)	1100	1100	1100
Carga máxima admissível de acoplamento vertical	61	61	61

<sup>3)</sup> Considerando 90% da capacidade do tanque de combustível abastecida com combustível.

### Dimensões do veículo

Todas as dimensões são em milímetros.

#### Modelo Hatch

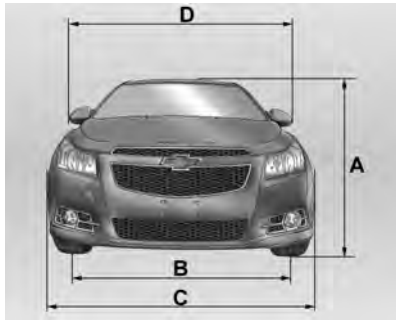

A	Altura Total	1.477
B	Bitola	
	Dianteiros	1.544
	Traseiros	1.558

C	Largura total	1.790
D	Largura total (entre retrovisores)	2.098

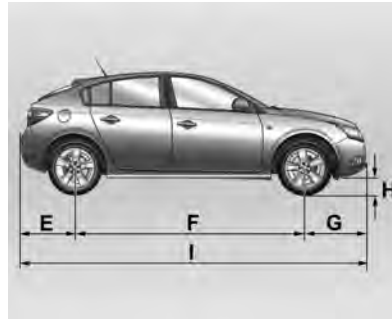

E	Distância entre o centro da 874 roda traseira e o para-choque traseiro	
F	Distância entre eixos	2.685
G	Distância entre o centro da 951 roda dianteira e o para-choque dianteiro	

H	Distância do solo	125,2
I	Comprimento total	4.510

#### Modelo Sedan

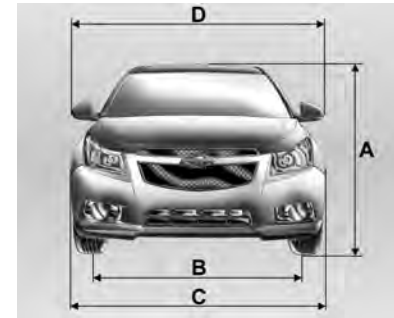

A	Altura Total	1.475
B	Bitola	
	Dianteiros	1.544
	Traseiros	1.558
C	Largura total	1.790
D	Largura total (entre retrovisores)	2.098

## 294 Especificações

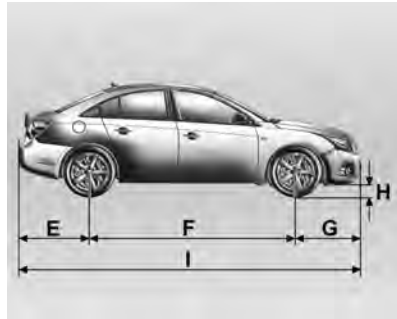

E	Distância entre o centro da 961 roda traseira e o para-choque traseiro	
F	Distância entre eixos	2.685
G	Distância entre o centro da 954 roda dianteira e o para-choque dianteiro	
H	Distância do solo	125,5
I	Comprimento total	4.600

**Capacidades e especificações****CAPACIDADES DE LUBRIFICANTES E FLUIDOS**

Carter (sem filtro de óleo)	4,25 l
Filtro de óleo	0,25 l
Câmbio manual	1,9 l
Câmbio automático	8,5 L
Sistema de arrefecimento	6,5 l
Sistema de freio	0,76 l
Lavador dos vidros	2,5 l
Tanque de combustível	60,3 l
Tanque de combustível da partida a frio do ECOTEC 6	0,5 l
Sistema de ar condicionado	650 ± 25 g

## 296 Especificações

### Pressão dos pneus

Pneus <sup>4)</sup>	Até 3 ocupantes		Carga máxima	
	Dianteiros	Traseiros	Dianteiros	Traseiros
225/50R17 94V	32 (220) <sup>5)</sup>	32 (220) <sup>5)</sup>	32 (220) <sup>5)</sup>	32 (220) <sup>5)</sup>

### Estepe

T115/70R16 92M	60 (420) <sup>5)</sup>
----------------	------------------------

### RODAS 1.8L ECOTEC 6

Rodas	Liga leve 7J x 17
Pneus	225/50R17 94V
Estepe <sup>6)</sup>	Roda de aço 4J x 16, com pneu T115/70R16 92M

4) Os dados referem-se a pneus frios. A pressão do pneu que aumenta na operação de condução não deve ser reduzida.

5) A primeira especificação é em lbf/pol<sup>2</sup> e a segunda, entre parênteses, é em kPa.

6) Em veículos equipados com estepe diferente dos pneus de rodagem, recomenda-se não usá-lo em distâncias superiores a 100 km e velocidades superiores a 80 km/h nem incluí-lo nos rodízios devido à diferença de desempenho. Tais diferenças não alteram as condições de segurança do veículo.



### Dimensões para instalação do engate de reboque

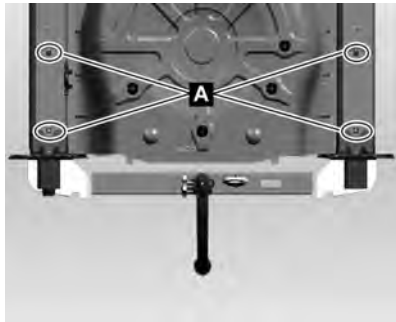

#### Informações sobre a instalação do acoplamento do reboque traseiro

Os pontos de fixação do acoplamento do reboque traseiro devem estar localizados dentro dos furos "A" indicados da estrutura do veículo, como ilustrado acima.

#### ⚠ Atenção

Para sua própria segurança, respeite as instruções de instalação do fabricante do dispositivo de engate traseiro.

#### Cuidado

- Conexão ruim ou inadequada dos componentes elétricos (fiação, soquetes, conectores etc.) pode causar danos ao veículo e/ou ao engate traseiro do reboque.
- Observe sempre a capacidade máxima de tração do reboque recomendada nesta seção.

#### Nota

- Não deixe os acessórios do dispositivo de engate ligados quando o motor do veículo estiver desligado, pois isto poderá descarregar a bateria do veículo.
- A instalação do dispositivo de engate traseiro em veículos equipados com sensores de estacionamento (acessório Chevrolet) exigirá a reprogramação desse sistema (veja o manual do fabricante do sensor de estacionamento).

## Garantia

### Garantia

#### **Certificado de garantia e Plano de manutenção preventiva\***

Leia com cuidado as instruções incluídas nesta seção, pois se relacionam diretamente à garantia do veículo.

Exija da sua Concessionária vendedora o preenchimento correto e completo do Quadro de Identificação localizado no final deste Manual, uma vez que dos informes nele registrados dependerá o processamento da Garantia, em suas várias fases.

Encontram-se nesta seção as definições das responsabilidades da Concessionária vendedora e da General Motors do Brasil Ltda. em relação ao veículo adquirido; também encontram-se as responsabilidades do comprador em relação ao uso e a manutenção do veículo, para ter direito à garantia oferecida.

Nesta seção, encontra-se o Quadro de controle das revisões coberta pelo Plano de manutenção preventiva. Após cada revisão, a Concessionária ou Oficina Autorizada Chevrolet deverá carimbar, datar e assinar o quadro correspondente. Certifique-se de que o procedimento mencionado anteriormente tenha sido executado para poder comprovar, a qualquer momento, que o veículo recebeu os cuidados devidos.

Na seção "Serviços e Manutenção" deste manual encontram-se os itens a serem revisados, de acordo com o Plano de manutenção preventiva, assim como sua frequência.

Ao executar os serviços de manutenção descritos nesta seção, a Rede de Concessionárias ou Oficinas Autorizadas Chevrolet procederá como explicado no tópico anterior.

Nesta seção, encontra-se o cupom da 1ª revisão, a ser destacado somente ao executar o serviço

correspondente. Não aceite o manual com as vias dos cupom previamente destacadas.

### **Plano de manutenção preventiva\***

Nas páginas da seção "Serviços e Manutenção" deste Manual do proprietário, apresentamos um Plano de manutenção preventiva, que é oferecido como uma recomendação para que o proprietário possa conservar seu veículo em perfeitas condições de funcionamento.

Em relação à primeira revisão, leia com cuidado as informações aqui descritas sobre os itens e os serviços não cobertos pela Garantia.

Esclarecemos que o Plano de manutenção preventiva foi concebido para um veículo utilizado em condições normais de funcionamento.

Para outras condições consideradas severas, os intervalos entre as revisões devem ser proporcionalmente reduzidos, de acordo com a frequência e a

intensidade do serviço severo ao qual se submete o veículo. Sob condições consideradas severas, é necessário revisar, limpar e/ou trocar com mais frequência os seguintes itens:

- Óleo lubrificante e filtro de óleo do motor (veja as instruções na seção "Verificações no veículo" deste manual).
- Elemento do filtro de ar do motor (veja as instruções na seção "Verificações no veículo" deste manual).

Por exemplo, as condições de funcionamento a seguir são consideradas severas:

- Funcionamento constante em tráfego urbano lento, com paradas e partidas excessivas.
- Tração e reboque.
- Serviços de táxi e similares.
- Viagens frequentes de curta distância, sem que o motor alcance a temperatura de funcionamento normal.

- Viagens longas em estradas de terra e/ou areia (estradas irregulares, com areia ou lama excessiva).
- Funcionamento prolongado em marcha lenta.
- Quando o veículo permanece, com frequência, parado por mais de dois dias.

*\* O Plano de manutenção preventiva se encontra discriminado neste Manual do proprietário, sendo aqui mencionado em virtude de sua vinculação com o processo de garantia. Ressaltamos que este Plano aplica-se a veículos que trabalham em condições normais de funcionamento. Veículos que trabalham em condições severas requerem uma redução proporcional da quilometragem indicada.*

### **Certificado de garantia internacional**

A General Motors do Brasil, procurando sempre maneiras melhores de servir seus clientes, conta com um programa de cobertura de garantia para os países da América do Sul. Assim, se o veículo se encontrar ainda dentro do período de garantia, a Rede de Concessionárias dos países participantes oferecerão serviços sem nenhum custo.

Os países participantes deste programa são Argentina, Paraguai e Uruguai.

### **Garantia do veículo**

A Rede de Concessionárias ou Oficinas Autorizadas Chevrolet concede ao proprietário de um veículo Chevrolet, os seguintes direitos:

**Garantia:** De acordo com os termos do respectivo certificado inserido neste Manual.

**Revisão de manutenção preventiva:** Uma delas é executada antes da entrega do veículo e a outra é executada no final do primeiro ano de uso ou a 10.000 km (o que ocorrer primeiro), sem nenhum custo para o proprietário (à exceção dos itens normais de desgaste - ver as instruções sobre "Mensagem importante aos proprietários..."). A primeira revisão especial será executada na Rede de Concessionárias ou Oficinas Autorizadas Chevrolet, mediante a apresentação do cupom encontrado no final desta seção, e respeitados os limites de quilometragem indicados (veja as instruções da Garantia limitada do veículo novo).

**Assistência técnica:** Na seção de Informações ao cliente, no início deste manual, encontram-se as diretrizes para garantir a máxima satisfação nos serviços e perguntas relacionadas à Rede de Concessionárias ou Oficinas Autorizadas Chevrolet.

**Orientação:** Na entrega de um automóvel novo, sobre:

- A. Itens de responsabilidade do proprietário, Garantia limitada do veículo novo e Termos da garantia.
- B. Manutenção preventiva.
- C. Uso correto dos comandos, dos indicadores e dos acessórios do veículo.

### **Para adquirir estes direitos, é necessário**

1. Que a Concessionária vendedora preencha corretamente a nota fiscal de venda, um documento que concede a garantia oferecida pela General Motors do Brasil Ltda.
2. O preenchimento correto do Quadro de identificação, que pode ser encontrado no final deste manual. Certifique-se de que a Concessionária vendedora assine, date e carimbe a tabela

para conceder os direitos na Rede de Concessionárias ou Oficinas Autorizadas Chevrolet.

### **Mensagem importante aos proprietários...**

Para poder usufruir a garantia oferecida pela General Motors do Brasil Ltda. para o veículo, o proprietário deverá observar com atenção as instruções aqui indicadas, relativas à manutenção do veículo.

Durante a vigência desta garantia, as revisões de manutenção preventiva previstas no Plano de Manutenção Preventiva contido neste Manual do Proprietário deverão, obrigatoriamente, ser executadas em uma Concessionária Chevrolet ou Oficina Autorizada Chevrolet.

### **Visão rápida da cobertura da garantia**

Não existem quaisquer garantias com relação ao veículo adquirido, expressas ou inferidas, declaradas

pela Concessionária na condição de vendedora e prestadora de serviços, ou pela General Motors do Brasil Ltda., na condição de fabricante ou importadora, a não ser aquelas contra defeitos de material ou de manufatura estabelecidas no presente Termo de Garantia. Toda e qualquer reclamação do comprador quanto a falhas, defeitos e omissões verificados no veículo, durante a vigência desta garantia, somente será atendida mediante a apresentação da nota fiscal respectiva emitida pela Rede de Concessionárias, junto com o Manual do Proprietário preenchido corretamente, sendo estes os únicos documentos competentes para assegurar o atendimento, com exclusão de qualquer outro.

A General Motors do Brasil Ltda., garante que cada veículo novo de sua fabricação ou importação e entregue ao primeiro comprador por uma Concessionária Chevrolet, incluindo todo o equipamento e acessórios nele instalados na fábrica - é isento de defeitos de material ou

de manufatura, em condições normais de uso, transferindo-se automaticamente todos os direitos cobertos por esta garantia, no caso de o veículo vir a ser revendido, ao(s) proprietário(s) subsequente(s), até o término do prazo previsto neste termo.

A obrigação da General Motors do Brasil Ltda. limita-se ao conserto ou substituição de quaisquer peças que, dentro do período normal da Garantia a que aludem estes Termos, conforme a discriminação observada no tópico abaixo, sejam devolvidas a uma Concessionária ou Oficina Autorizada Chevrolet, em seu estabelecimento comercial, e cuja revisão revele satisfatoriamente a existência do defeito reclamado. O conserto ou substituição das peças defeituosas, de acordo com esta Garantia, será feito pela Concessionária ou Oficina Autorizada Chevrolet, sem débito das peças e mão-de-obra por ela empregadas.

**A presente garantia inclui as garantias legais e a garantia contratual, e é concedida nas seguintes situações:**

- A. 36 meses ao comprador, se pessoa física ou jurídica, que use o veículo como destinatário final, à exceção daqueles que usem o veículo para serviços de transporte remunerado de pessoas ou bens; e
- B. 36 meses ou 100.000 km, o que ocorrer primeiramente, ao comprador, pessoa jurídica, que use o veículo para seu próprio negócio ou produção, ou ao comprador, pessoa física, que use o veículo em serviços de transporte remunerados de pessoas ou bens.

Esta garantia substitui definitivamente quaisquer outras garantias, expressas ou inferidas, incluindo quaisquer garantias implícitas quanto à comercialização ou adequação do veículo para um fim específico,

e quaisquer outras obrigações ou responsabilidades por parte do fabricante.

A General Motors do Brasil Ltda. reserva-se o direito de modificar as especificações ou de introduzir melhorias nos veículos, a qualquer momento, sem incorrer na obrigação de executar os mesmos procedimentos para veículos vendidos anteriormente.

**Os termos desta garantia não se aplicam nos seguintes casos:**

- A um veículo Chevrolet submetido a uso incorreto, negligência ou acidente;
- A veículo reparado ou modificado fora da Rede de Concessionárias ou Oficinas Autorizadas Chevrolet, de modo que, no julgamento do fabricante, tenha seu desempenho e sua segurança afetados negativamente;
- A serviço de manutenção regular (como: ajuste do motor, limpeza do sistema de combustível,

alinhamento da direção, balanceamento das rodas e ajustes dos freios e da embreagem);

- Substituição de itens de manutenção normal (como: velas de ignição, filtros, correias, escovas do alternador e do motor de partida, discos e pastilhas de freio, sistema da embreagem (platô, discos e rolamentos), buchas da suspensão, amortecedores, rolamentos de uso geral e vedadores), quando tal reposição seja executada junto com serviços de manutenção regulares;
- Desgaste normal de itens de estofamentos e de guarnições, devido a desgaste ou a exposição a intempéries.

**Garantia limitada do veículo novo**

1. **Preparação antes da entrega:**  
Para certificar-se de obter a máxima satisfação com o veículo novo, a Concessionária

vendedora submeteu o veículo a uma revisão de entrega cuidadosa, de acordo com o programa de inspeção de veículos novos, como recomendado pelo fabricante.

2. **Identificação do proprietário:** O Quadro de identificação do veículo e do proprietário, que pode ser encontrado no final deste manual, preenchido de maneira correta e assinado pela Concessionária vendedora, é usado para apresentar o proprietário à Rede de Concessionárias ou Oficinas Autorizadas em todo o território nacional e, junto com o Aviso de Venda, emitido pela Concessionária vendedora, permite receber todos os serviços indicados nestas regras.
3. **Garantia:** De acordo com os termos da garantia indicados, o proprietário receberá os serviços cobertos pela garantia na Rede de Concessionárias ou Oficinas Autorizadas Chevrolet.

4. **Primeira revisão (Especial) do Plano de manutenção preventiva relacionada a um ano de uso ou 10.000 km:** O cupom correspondente autoriza o proprietário a receber todos os serviços correspondentes, em qualquer Concessionária ou Oficina Autorizada Chevrolet, apresentando o Manual do proprietário. A 1ª revisão deve ser executada dentro de 12 meses a partir da data da venda ao primeiro comprador, com uma tolerância de 30 dias a mais ou a menos, ou dentro da faixa de 9.000 a 11.000 km, o que ocorrer primeiro. A mão-de-obra é gratuita para o proprietário, que é responsável somente pelos custos relacionados aos itens de desgaste normal (ver instruções detalhadas em Mensagem importante aos proprietários...).
5. **É responsabilidade do proprietário:** Proporcionar manutenção apropriada para o veículo, o que não somente reduz os custos operacionais, mas

também ajuda a impedir mau funcionamento devido a negligência, que não é coberto pela garantia. Assim, para a própria proteção do proprietário, procurar sempre a Rede de Concessionárias ou as Oficinas Autorizadas Chevrolet para executar a revisão programada, como descrito no Plano de manutenção preventiva, porque a garantia somente será aplicável com a apresentação do Manual do Proprietário, com todos os quadros correspondentes das revisões devidamente preenchidos de maneira correta e assinados pela Rede de Concessionárias ou Oficinas Autorizadas Chevrolet que executar os serviços.

## Garantia limitada de peças e acessórios

### Itens e serviços não cobertos pela Garantia

Para os itens previstos na primeira revisão de Manutenção Preventiva, a mão-de-obra de verificação é gratuita, desde que seja executada dentro do período de garantia ou da quilometragem estipulada como indicado nas regras da garantia, à exceção das despesas, incluindo-se as de mão-de-obra, relacionadas aos itens normais de desgaste, danos e outras falhas de funcionamento causados por terceiros.

Os itens e os serviços contidos nesta categoria são descritos abaixo:

- Óleos e fluidos em geral
- Filtros em geral
- Serviços relacionados ao Plano de manutenção preventiva
- Janelas

### Peças e componentes com desgaste natural

Algumas peças e alguns componentes podem sofrer desgaste natural (em níveis diferentes), de acordo com a operação à qual se submete o veículo, e são cobertos pela garantia legal por um período de 90 dias em relação a defeitos de fabricação, a partir da data da compra do veículo. Em caso de defeito de fabricação (após confirmação de que não foram sujeitos a uso abusivo), as peças ou os componentes serão substituídos. Em qualquer outra situação, a substituição seguirá a orientação específica do fabricante, e todas as despesas serão de responsabilidade do proprietário.

São elas:

- Buchas da suspensão
- Sistema da embreagem (platô, discos e rolamentos)
- Discos de freio
- Lonas e pastilhas de freio
- Amortecedores
- Rolamentos em geral

- Vedadores em geral
- Velas de ignição
- Fusíveis
- Lâmpadas
- Palhetas dos limpadores dos vidros
- Pneus
- Correias
- Escovas do alternador e motor de partida.

### Funcionamento da cobertura da garantia em país estrangeiro

Para aproveitar os direitos da garantia nos países mencionados acima, todos os procedimentos listados em "Garantia limitada do veículo novo" e "Visão rápida da cobertura da garantia" deverão ser cumpridos.

A revisão de Manutenção Preventiva deve ser executada em Concessionárias localizadas em território brasileiro.



## Informações ao cliente

Informações ao cliente .....	305
Registro de dados do veículo e privacidade .....	307

## Informações ao cliente

### Escritórios de assistência ao cliente

#### CRC - Centro de relacionamento Chevrolet



É possível entrar em contato diretamente com a General Motors sem custo de qualquer lugar do país pelo telefone:

- **Brasil 0800-702-4200**
- **Argentina 0800-888-2438**
- **Uruguai 0800-24389**

Para acelerar a assistência do CRC, tenha em mãos as seguintes informações:

- Número de identificação do veículo - VIN (número do chassi).
- Número do CPF/CNPJ do cliente.

## Assistência na estrada

### Chevrolet Road Service



O Chevrolet Road Service é um serviço de assistência por telefone, exclusivo para clientes Chevrolet, que auxilia 24 horas por dia, 7 dias por semana, o ano inteiro (além de sábados, domingos e feriados), em caso de ocorrência de **pane\*** ou **acidente\*** com o veículo durante um período de 12 meses nas seguintes condições:

- A. 12 meses ao comprador, se pessoa física ou jurídica, que use o veículo como destinatário final, à exceção daqueles que usem o veículo para serviços de transporte remunerado de pessoas ou bens; e
- B. 12 meses ou 50.000 km, o que ocorrer primeiramente, ao comprador, pessoa jurídica, que use o veículo para seu próprio negócio ou produção, ou ao comprador, pessoa física, que use o veículo em serviços de transporte remunerados de pessoas ou bens.

O Chevrolet Road Service é válido em todo o território nacional e no Paraguai, oferecendo os seguintes serviços:

Em casos de **pane**: conserto no local, reboque, automóvel de reserva, transporte alternativo, alojamento, retirada do veículo consertado, troca de pneus, abertura da porta do veículo e envio de mensagens.

Entende-se por **pane\*** os defeitos de fabricação de origem mecânica ou elétrica que:

- A. Não permitem a locomoção do veículo por seus próprios meios ou o uso do cinto de segurança;
- B. Causam trincas e/ou quebras nos vidros dos veículos e afetam seus mecanismos de acionamento, impedindo seu fechamento;
- C. Não permitem o deslocamento devido a falta de combustível não decorrente de negligência do proprietário.

Em casos de **acidente**: reboque e transporte alternativo.

Entende-se por **acidente\*** o impacto, a colisão ou o capotamento no qual o veículo se envolve direta ou indiretamente e não consegue movimentar-se por si mesmo.

Quando o cliente viaja no Mercosul, tem à disposição os mesmos serviços oferecidos pelo programa no Brasil, com a vantagem de estar sob a garantia de mão-de-obra e de peças de reposição (de acordo com o item

Certificado de garantia internacional), o que proporciona mais tranquilidade e vantagens para quem viaja a negócios ou como turista.

Entre em contato com a Central de Atendimento do Chevrolet Road Service no país onde a falha ocorrer e solicite o serviço em seu próprio idioma através dos telefones:

- **Brasil 0800-702-4200**
- **Argentina 0800-555-1115**
- **Uruguai 0800-1115**
- **Paraguai 0010 ligação a cobrar 0054-11-478-81-115**

O INFOCARD é um cartão fornecido ao proprietário no momento da entrega do veículo, que inclui os códigos essenciais do veículo (número de identificação do veículo [VIN], imobilizador e chave) e que também pode ser usado como cartão.

Para obter mais detalhes, ver o Manual de Condições Gerais do programa, incluído no envelope de informações gerais fornecido ao proprietário do veículo Chevrolet.

### Nível de ruído

Este veículo está em conformidade com as Resoluções CONAMA 01/93, 08/93 e 272/00, e com a Instrução Normativa do IBAMA n 28/02 sobre controle da poluição sonora para veículos automotores. Limite máximo de ruído para fiscalização (com o veículo parado):

Veículo	dB(A)
1.8L Transmissão manual	84,5 a 4.725 rpm
1.8L Transmissão automática	74,8 a 3.400 rpm

É importante executar o serviço de manutenção completamente de acordo com as **programações de serviço** para manter o veículo dentro dos padrões antipoluentes.

## Registro de dados do veículo e privacidade

### Gravadores de dados de acontecimentos

O veículo tem uma série de sistemas sofisticados que monitoram e controlam vários dados do veículo. Alguns dados podem ser armazenados durante a operação regular para facilitar o reparo de funcionamento incorreto detectado, outros dados são armazenados apenas em situações de acidente ou quase acidente por sistemas normalmente chamados de Gravadores de dados de acontecimentos (EDR).

Os sistemas podem gravar dados sobre a condição do veículo e como ele foi operado (por exemplo, rotação do motor, aplicação do freio, uso do cinto de segurança). Para ler esses dados, são necessários equipamento especial e acesso ao veículo. Isso ocorrerá quando o veículo passar por reparo em uma concessionária ou

## 308 Informações ao cliente

oficina autorizada Chevrolet. Alguns dados são alimentados de forma eletrônica nos sistemas de diagnóstico GM. O fabricante não acessará informações sobre um acidente nem as compartilhará com terceiros, exceto

- com o consentimento do proprietário do veículo, ou, se o veículo for alugado, com o consentimento de quem alugou,
- em resposta a uma solicitação oficial da polícia ou de repartição pública semelhante,
- como parte da defesa do fabricante em caso de ação judicial,
- como requerido pela lei.

Além disso, o fabricante pode usar os dados coletados ou recebidos

- para as necessidades de pesquisa do fabricante,

- para disponibilizá-los para necessidades de pesquisa; quando apropriado, a confidencialidade é mantida e a necessidade é mostrada,
- para compartilhar dados resumidos que não estejam vinculados a um veículo específico com outras organizações, para fins de pesquisa.



## Índice alfabético

<b>A</b>	
Abastecimento do tanque .....	215
Acendedor de cigarro .....	101
Acessórios e modificações .....	219
Aditivos para combustível.....	215
Airbags e tensores dos cintos de segurança .....	108
Ajustando o volume.....	138
Ajuste de posição do volante 20, 96	
Ajuste do apoio de cabeça .....	18
Ajuste do banco .....	17, 68
Ajuste do espelho .....	19
Ajustes de volume.....	143
Alavanca seletora .....	201
Amaciamento de veículo novo ..	194
Ambiente de condução.....	181
Antiofuscamento automático .....	61
Aplicar freio .....	112
Apoio de braço.....	70, 72
Apoios de cabeça .....	66
Armazenamento do veículo.....	221
Armazenando estações.....	145, 146
Assistência de frenagem .....	207
Assistência na estrada.....	306
Ativando o CD player.....	149
Ativando o rádio.....	145
Atualizando as listas de estações.....	147
Aumento de marcha.....	110
<b>Auxiliar de estacionamento</b>	
ultrassônico .....	110
Aviso de cinto de segurança .....	107
Avisos acústicos .....	116
<b>B</b>	
Bancos traseiros .....	70
Bateria .....	235
Botão MENU.....	140
Botão VOLTAR.....	140
Buzina .....	25, 97
<b>C</b>	
Caixa de fusíveis do compartimento do motor .....	249
Caixa de fusíveis do painel de instrumentos .....	255
Caixa para óculos .....	89
Câmera retrovisora .....	212
Capacidades e especificações ..	295
Capô .....	223
CD Player	
ativando.....	149
informações importantes.....	148
uso.....	149
Certificado de garantia internacional.....	300
Chaves .....	43
Cinto de segurança .....	18

Cinto de segurança de três pontos .....	74	Controle eletrônico de estabilidade - desligado.....	111	Espelhos aquecidos .....	60
Cintos de segurança .....	72	Controle eletrônico de estabilidade e sistema de controle de tração.....	111	Espelhos convexos .....	59
Cinzeiros .....	102	Controle remoto .....	44	Espelhos elétricos .....	59
Comandos do volante .....	96	Controles das luzes externas ....	125	Espelhos escamoteáveis .....	59
Como executar trabalhos .....	223	Conversor catalítico .....	200	Estacionamento .....	32, 199
Como tocar arquivos de áudio armazenados.....	152	Corte de corrente .....	203	Estacionar sobre materiais combustíveis.....	199
Como trocar o pneu e tamanho da roda .....	262	<b>D</b>		Estradas em regiões montanhosas.....	192
Como utilizar este manual .....	3	Dados específicos do veículo .....	3	Extintor de incêndio.....	93
Compartimento de carga .....	53, 89	Desembaçador do vidro traseiro .	63	<b>F</b>	
Computador de bordo .....	117	Difusores de ar ajustáveis .....	178	Falha .....	203
Computador farol alto/baixo .....	126	Difusores de ar fixos .....	179	Faróis de neblina .....	128
Condução em estradas molhadas.....	188	Dimensões do veículo .....	293	Faróis embaçados .....	130
Condução para maior economia de combustível.....	182	Dimensões para instalação do engate de reboque .....	297	Faróis halógenos .....	238
Conexão Bluetooth.....	155	Direção.....	110, 185, 233	Fazer revisão em breve .....	109
Configurações de tom.....	141	Direção defensiva.....	183	Ferramentas .....	258
Controle automático de iluminação .....	126	Dirigir fora de estrada.....	185	Filtro antipólen .....	179
Controle de iluminação do painel de instrumentos .....	130	Dispositivo antifurto .....	135	Filtro de ar do motor/elemento... ..	229
Controle de um veículo .....	183	<b>E</b>		Fluido da transmissão automática.....	228
Controle de velocidade de cruzeiro.....	42, 209	Entrada AUX soquete.....	151	Fluido de freios .....	234
Controle eletrônico de estabilidade.....	208	Entrada de ar .....	179	Fluido de transmissão manual . .	229
		Escritórios de assistência ao cliente.....	305	Fluido do lavador .....	234
		Especificações do motor .....	286	Fluidos e lubrificantes recomendados .....	282
				Freio de estacionamento .....	205
				Freio de mão.....	205
				Freios .....	204, 234

Frenagem.....	184	Indicador de temperatura do líquido de arrefecimento do motor .....	105	Limpadores e lavadores dos vidros .....	25
Função de corte de combustível .....	199	Indicadores de controle.....	105	Limpeza externa .....	271
Funcionamento da cobertura da garantia em país estrangeiro. .	304	INFOCARD.....	43	Limpeza interna .....	273
Fusíveis .....	248	Informação de serviço .....	274	Líquido de arrefecimento do motor .....	229
<b>G</b>		Informações básicas de condução. 6		Listas de favoritos.....	146
Garantia.....	298	Informações gerais.....	134, 148, 151, 152, 153	Listas de salvamento automático.....	145
Garantia do veículo.....	300	Informações sobre disposição de cargas no veículo .....	94	Luz da placa de licença .....	244
Garantia limitada de peças e acessórios.....	304	Informações sobre emissões.....	222	Luz de advertência de nível de combustível baixo .....	112
Garantia limitada do veículo novo.....	302	Iniciando a reprodução de CD....	149	Luz de advertência do sistema de freio antiblocante (ABS) ....	109
Gravadores de dados de acontecimentos.....	307	Inspeção dos pneus.....	260	Luz de advertência porta entreaberta .....	113
<b>H</b>		Introdução .....	3	Luzes de leitura .....	132
Hodômetro .....	103	<b>L</b>		Luzes de neblina .....	240
Hodômetro parcial .....	103	Lâmpada do sistema de carga da bateria .....	108	Luzes de neblina traseiras .....	129
<b>I</b>		Lampejador de farol alto .....	127	Luzes de ré .....	130
Iluminação de entrada .....	132	Lanterna de neblina traseira .....	245	Luzes do para-sol .....	132
Iluminação do painel de instrumentos .....	247	Lanternas traseiras .....	241	Luzes do porta-malas.....	131
Iluminação para saída .....	132	Levantamento do veículo.....	221	Luzes exteriores .....	112
Imobilizador .....	58, 112	Ligação de emergência.....	161	Luzes externas .....	23
Indicador de nível de combustível .....	104	Ligando e desligando o sistema de conforto e conveniência.....	138	Luzes indicadoras dos sinalizadores de direção .....	107
		Ligando o rádio.....	145	Luzes internas .....	131, 246
		Limpador/lavador do para-brisa. .	97		
		Limpador/lavador do vidro traseiro .....	99		



Luz indicadora de anomalia do sistema de controle de emissões .....	108
Luz indicadora de faróis altos ligados .....	112
Luz indicadora de pressão de óleo do motor .....	111
Luz indicadora do controle de velocidade cruzeiro .....	113
Luz indicadora do farol de neblina .....	112
Luz indicadora do farol de neblina traseira .....	112
<b>M</b>	
Manutenção preventiva .....	277
Mensagem importante aos proprietários.....	301
Mensagens do veículo .....	115
Menus de faixa de onda.....	147
Modo manual .....	202
Mostrador digital com funções múltiplas.....	113
MUDO	
Elementos de controle.....	153
<b>N</b>	
Nível de ruído.....	307
Número de identificação do veículo (VIN) .....	284

<b>O</b>	
Óleo para motor .....	226
Olhais de ajuste de folga .....	92
Operação.....	162
Operação básica.....	140
Operação do menu.....	140
Operação regular do ar condicionado .....	179
<b>P</b>	
Painel de instrumentos.....	33
Partida do motor .....	30, 195
Partida do motor com cabos auxiliares .....	266
Perigo, atenção e cuidado .....	4
Personalização.....	144
Personalização do veículo .....	118
Peso do veículo .....	291
Pneu reserva .....	265
Porta-copos .....	88
Porta-luvas .....	88
Porta-objetos do apoio de braço .	89
Porta-objetos do painel de instrumentos.....	87
Porta USB	
dispositivos compatíveis.....	152
informações importantes.....	152
reproduzir arquivos de áudio salvos.....	152

Posição dos bancos .....	68
Posições da ignição .....	194
Pressão dos pneus .....	259, 296
Procurar estação.....	145
Profundidade da banda de rodagem .....	260
Programas eletrônicos de condução .....	202
Proteção de energia da bateria .	133
<b>R</b>	
Rádio	
ativando.....	145
listas de estações.....	147
listas de favoritos.....	146
listas de salvamento automático.....	145
menus de faixa de onda.....	147
procurar estação.....	145
selecionando a faixa de onda.	145
uso.....	145
Rádio(s).....	36
Reboque do veículo .....	268
Recuperando estações.....	145, 146
Regulação do alcance dos faróis .....	127
Relógio.....	100
Reparo .....	179
Reservatório de combustível para partida a frio.....	217

Rodas e pneus ..... 258  
 Rodizio dos pneus..... 261

**S**

Selecionando a faixa de onda.... 145  
 Sensor de chuva..... 112  
 Sensor de estacionamento ..... 211  
 Sensor de qualidade do ar..... 174  
 Se o veículo atolar..... 193  
 Símbolos ..... 4  
 Sinalizador de advertência  
 (pisca-alerta) ..... 128  
 Sinalizadores de direção ..... 128  
 Sinalizadores de direção  
 laterais ..... 244  
 Sistema central de travamento .... 47  
 Sistema de airbag ..... 76  
 Sistema de airbag "cortina" ..... 80  
 Sistema de airbags dianteiros ..... 78  
 Sistema de airbags laterais ..... 79  
 Sistema de alarme antifurto ..... 55  
 Sistema de controle de tração ... 207  
 Sistema de controle de tração -  
 desligado..... 111  
 Sistema de controle eletrônico  
 da climatização ..... 174  
 Sistema de entretenimento  
 ajustando o volume..... 138  
 ajustes de volume..... 143  
 configurações de tom..... 141

ligando..... 138  
 mudo..... 138  
 nível máximo volume inicial... 143  
 personalização..... 144  
 uso..... 138  
 volume com compensação de  
 velocidade..... 138  
 volume dependente da  
 velocidade..... 143  
 Sistema de escapamento ..... 200  
 Sistema de freios antiblocantes  
 (ABS) ..... 205  
 Sistema de freios e  
 embreagem ..... 109  
 Sistema de proteção infantil ..... 82  
 Sistema de proteção infantil de  
 correia superior ..... 85  
 Sistema de ventilação e ar  
 condicionado ..... 27  
 Sistema eletrônico de chave..... 46  
 Sistemas de proteção infantil  
 ISOFIX ..... 85  
 Substituição da palheta do  
 limpador ..... 236  
 Substituição de lâmpadas ..... 238  
 Superaquecimento do motor..... 231

**T**

Tacômetro ..... 104  
 Tampa do compartimento de  
 carga ..... 91  
 Telefones celulares e  
 equipamento rádio CB ..... 170  
 Temperatura exterior ..... 100  
 Teto solar ..... 63  
 Tomadas elétricas ..... 101  
 Transmissão ..... 29  
 Transmissão automática ..... 200  
 Transmissão manual ..... 204  
 Travas automáticas de portas .... 51  
 Travas das portas..... 10  
 Travas de segurança ..... 52  
 Triângulo de segurança ..... 93  
 Troca de pneu ..... 262

**U**

Usando a entrada AUX..... 151  
 Usando o CD Player..... 149  
 Usando o sistema de conforto e  
 conveniência..... 138  
 Uso..... 138, 145, 149, 151  
 Uso da porta USB..... 152  
 Uso do Rádio..... 145

**V**

Velocímetro ..... 103  
 Ventilador do motor..... 233

---

Vidros.....	15
Vidros elétricos .....	61
Visão geral .....	136
Visão geral do painel de instrumentos .....	21
Visão rápida da cobertura da garantia.....	301
Visor da transmissão automática .....	200
Visor gráfico de informações.....	114
Vista geral do compartimento do motor.....	225
Volume com compensação de velocidade.....	138

