Índice

Introdução	2
Resumo	6
Chaves, portas e vidros	19
Bancos e dispositivos de segurança	34
Compartimentos de carga	49
Comandos e controles	56
Luzes	78
Conforto e conveniência	83
Sistema de ventilação e ar condicionado	131
Condução e operação	139
Cuidados com o veículo	166
Serviços e manutenção	214
Especificações	225
Garantia	234
Informações ao cliente	242
Índice alfabético	246

Introdução

Combustível	Designação	<input type="text"/>		
Oleo do motor	Graduação	<input type="text"/>		
	Viscosidade	<input type="text"/>		
Pressão dos pneus	Tamanho de pneu	Dianteiro	Traseiro	
	<input type="text"/>	<input type="text"/>	<input type="text"/>	
Peso				
	Peso bruto do veículo	<input type="text"/>		
	- Peso em vazio, modelo básico	<input type="text"/>		
	= Carga	<input type="text"/>		

Dados específicos do veículo

Anote as especificações do seu veículo na página anterior para que estejam sempre disponíveis. Estas informações estão disponíveis nas seções "Serviços e Manutenção" e "Especificações", bem como na plaqueta de identificação do veículo.

Introdução

Seu veículo foi projetado para ser uma combinação de tecnologia avançada, segurança, cuidado com o meio ambiente e economia.

Este Manual do Proprietário fornece todas as informações necessárias para permitir a condução do veículo com segurança e eficiência.

Sempre que o indicador de controle  aparecer em combinação com outro indicador de controle no painel de instrumentos, consulte o manual do proprietário.

Certifique-se de que seus passageiros conheçam o possível risco de acidentes e ferimentos que podem ocorrer devido ao uso inadequado deste veículo.

Siga sempre as leis e normas específicas do país em que se encontra. Essas leis podem diferir das informações contidas neste manual do proprietário.

Todas as oficinas autorizadas Chevrolet fornecem um serviço de primeira classe a preços razoáveis. Os mecânicos experientes treinados pela Chevrolet trabalham de acordo com instruções específicas da Chevrolet.

A literatura de bordo encontra-se no porta luvas e deve ser sempre mantida à mão no veículo.

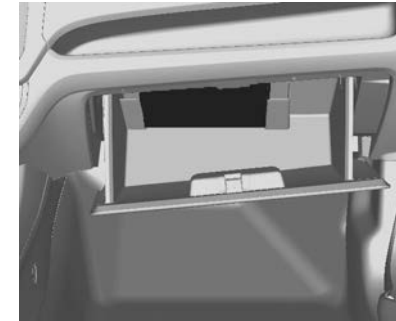

Você poderá conhecer um pouco mais sobre a GM e os produtos Chevrolet acessando o site:

www.chevrolet.com.br

Como utilizar este manual

- Este manual descreve todas as opções e funções disponíveis para esse modelo. **Certas descrições, incluindo aquelas para o visor e funções do menu, podem não se aplicar ao seu veículo devido a variação de modelo, especificações do país, equipamentos especiais ou acessórios.**

4 Introdução

- A seção "Resumo" fornecerá uma visão geral inicial.
- O índice, no início deste manual, mostra onde estão as informações em cada capítulo.
- O índice permite procurar informações específicas.
- O manual do proprietário utiliza as especificações de fábrica do motor. As especificações de venda correspondentes podem ser encontradas no capítulo "Especificações".
- As direções indicadas, por ex. esquerda ou direita, dianteira ou traseira, sempre se relacionam ao sentido de condução.
- As telas de exibição do veículo poderão não suportar seu idioma específico.
- As mensagens exibidas e funções internas estão escritas em **negrito**.

Perigo, atenção e cuidado

⚠ Perigo

O texto marcado com **⚠ Perigo** fornece informações sobre risco de ferimentos fatais. A inobservância dessas informações pode colocar a vida em perigo.

⚠ Atenção

O texto marcado com **⚠ Atenção** fornece informações sobre risco de acidente ou ferimento. A inobservância dessas informações pode causar ferimentos.

Cuidado

O texto marcado com **Cuidado** fornece informações sobre danos possíveis ao veículo. A inobservância dessas informações pode causar danos ao veículo.



Este símbolo indica um procedimento proibido que pode causar ferimentos ou danos ao veículo.

Símbolos

As referências de páginas são indicadas com ↗. ↗ significa "consulte a página".

Desejamos que desfrute do prazer de dirigir este veículo.

Chevrolet

Resumo

Informações básicas de condução

Destrramento das portas

Controle remoto



Pressione o botão  para destravar as portas. Abra as portas puxando as maçanetas, para abrir a tampa do compartimento de carga, coloque a chave na fechadura e gire-a.

Pressione o botão , apenas a tampa do compartimento de cargas irá abrir.

Controle remoto ⇨ 20, Sistema central de travamento ⇨ 22, Compartimento de carga ⇨ 25.

Ajuste do banco

Perigo

Não sente mais perto do que 25 cm do volante para permitir a ativação segura do airbag.

Atenção

Nunca ajuste os bancos ao conduzir, uma vez que poderão mover-se de forma incontrolável.

Posição dos bancos

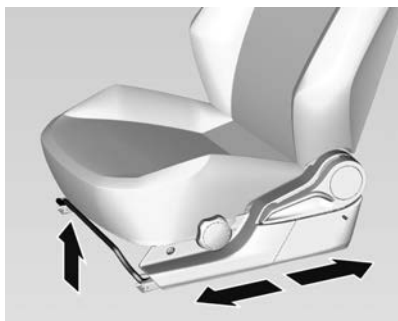

Puxe a alavanca, deslize o banco, solte a alavanca.

Ajuste do banco ⇨ 36, Posição dos bancos ⇨ 35.

Encostos dos bancos

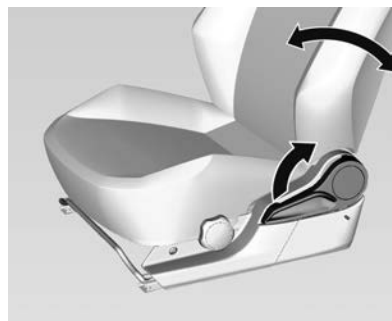

Puxe a alavanca, ajuste a inclinação e solte a alavanca. Deixe o banco engatar de forma audível.

Ajuste do banco ⇨ 36, Posição dos bancos ⇨ 35.

Altura dos bancos

Nota

O ajuste de altura do banco somente é possível no banco do motorista.

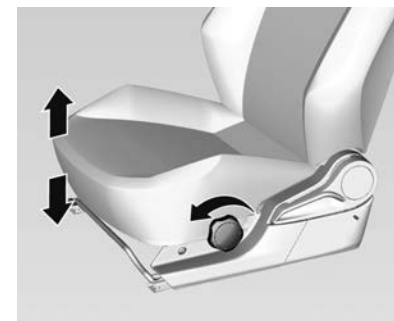

Gire a manopla

Sentido horário = Mais alto
Sentido anti-horário = Mais baixo

O ajuste de altura do banco somente é possível no banco do motorista.

Bancos ⇨ 36, Posição dos bancos ⇨ 35.

Ajuste do apoio de cabeça

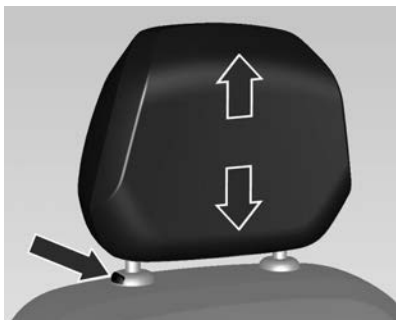

Para ajustar a altura, puxe o apoio de cabeça para cima. Para mover para baixo, pressione o botão de travamento e empurre o apoio de cabeça para baixo.

Cinto de segurança



30049

Puxe o cinto de segurança e encaixe-o na fivela. O cinto de segurança não deve estar torcido e deve estar ajustado ao corpo. O encosto do banco não deve estar demasiado inclinado para trás (aproximadamente 25° no máximo). Tensione o cinto subabdominal regularmente ao dirigir puxando o cinto diagonal sobre o ombro. Para liberar o cinto, pressione o botão vermelho na fivela do cinto.

Cintos de segurança ⇨ 37, Sistema de airbag ⇨ 41, Posição dos bancos ⇨ 35.

Ajuste do espelho

Espelho interno

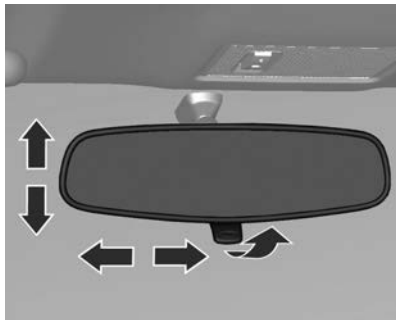

Ajuste manualmente a posição do espelho retrovisor interno

Ajuste a alavanca na parte inferior para reduzir o ofuscamento.

Espelho interno ⇨ 30.

Espelhos externos

Ajuste manual



Ajuste manualmente o espelho externo utilizando a alavanca.

Ajuste elétrico



Selecione o espelho externo relevante com o interruptor e ajuste a posição com o interruptor de 4 posições.

Ajuste manual ⇨ 29, ajuste espelhos elétricos ⇨ 29, espelhos externos escamoteáveis ⇨ 29.

Ajuste de posição do volante

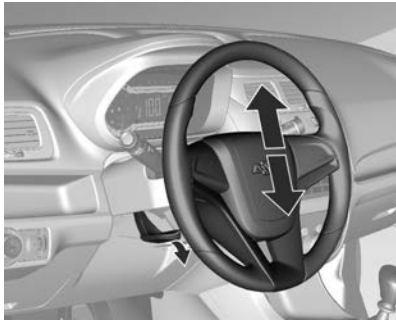

Destrave a alavanca, ajuste o volante e trave-a novamente, e assegure-se de que esteja totalmente travada. Regule o volante apenas quando o veículo estiver parado e a coluna de direção destravada.

Sistema de airbag ⇨ 41, Posições de ignição ⇨ 154.

Visão geral do painel de instrumentos

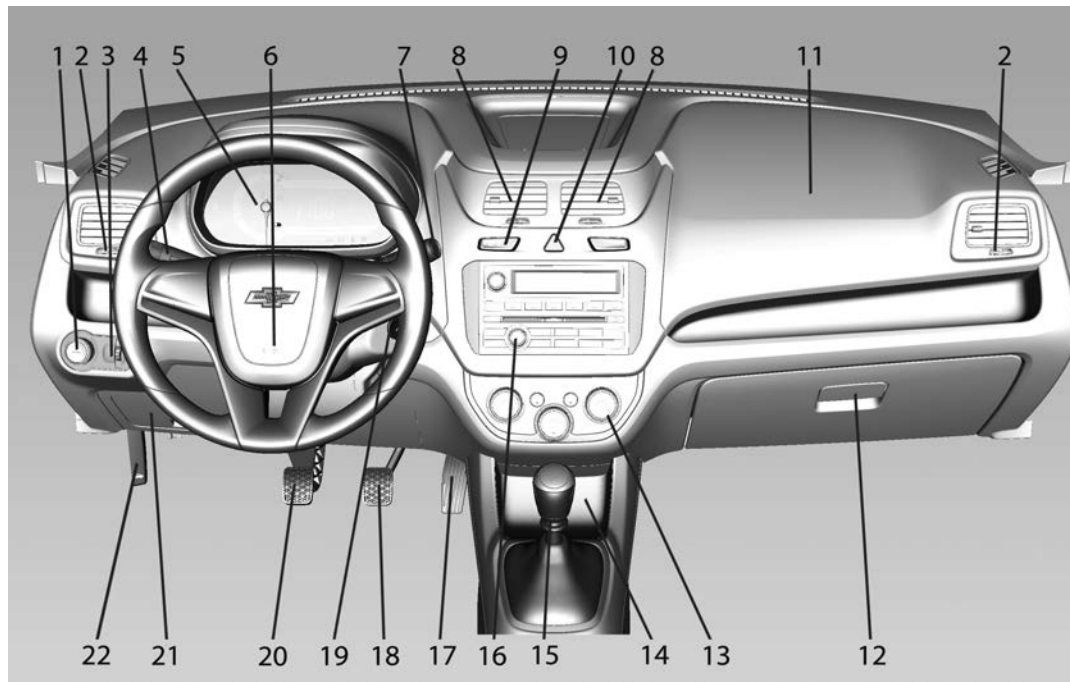

12 Resumo

1	Interruptor de luzes externas	78	16	Serviços de informação e entretenimento	83
2	Difusores laterais de ar	137	17	Pedal do acelerador	141
3	Controle de iluminação do painel de Instrumentos	80	18	Pedal do freio	141
4	Sinalizadores de direção e de mudança de pista	79	19	Interruptor da ignição	154
	Farol alto	78	20	Pedal da embreagem	141
	Lampejador do farol alto	79	21	Caixa de fusíveis	195
5	Painel de instrumentos	61	22	Alavanca de destravamento do capô	172
6	Buzina	56			
7	Limpador do para-brisa	57			
8	Difusores centrais de ar	137			
9	Botão de travamento central	22			
10	Sinalizador de advertência (pisca-alerta)	79			
11	Airbag do passageiro dianteiro	42			
12	Porta-luvas	50			
13	Sistema de controle da climatização	131			
14	Entrada USB, entrada AUX	108			
15	Alavanca de mudança, transmissão manual	157			

Luzes externas



Gire o interruptor das luzes

○ = Desligado

☞☞ = Luzes de lanterna

☞☞☞ = Faróis

Pressione o interruptor das luzes

☞☞☞ = Faróis de neblina dianteiros

Iluminação ☞ 78.

Lampejador do farol alto, farol alto e farol baixo



- Lampejador do farol alto = Puxe a alavanca
- Farol alto = Empurre a alavanca
- Farol baixo = Empurre a alavanca novamente ou puxe

Farol alto ⇨ 78, Lampejador do farol alto ⇨ 79.

Sinalizadores de direção e de mudança de pista



- Direita = Alavanca para cima
- Esquerda = Alavanca para baixo
- Sinalizadores de direção e de mudança de pista ⇨ 79.

Sinalizador de advertência (pisca-alerta)



- Acionado com o botão .
- Sinalizador de advertência (pisca-alerta) ⇨ 79.

Buzina



Pressione .

Limpadores e lavadores dos vidros

Limpadores de para-brisa



- 2** = Rápido
- 1** = Lento
-  = Limpador de para-brisa intermitente (6 segundos)
- = Desligado

Para uma varredura única quando os limpadores de para-brisa estiverem desativados, pressione a alavanca para baixo e solte-a.

Limpadores de para-brisa ⇨ 57,
Substituição do limpador ⇨ 185.

Sistema do lavador do para-brisa



Puxe a alavanca.
 Sistema do lavador de para-brisa
 ⇨ 57, Fluido do lavador ⇨ 182.

Sistema de ventilação e ar condicionado



Desembaçador do vidro traseiro



O desembaçador é acionado pressionando-se o botão .
 Desembaçador do vidro traseiro
 ⇨ 32.

Desembaçamento e degelo dos vidros



Gire o botão de distribuição de ar para  e o resfriamento será automaticamente ligado, embora o LED de ativação do botão de resfriamento  não se acenderá. O resfriamento permanecerá ligado enquanto a distribuição de ar estiver na posição .

Ajuste o controle de temperatura para o nível mais quente.

Desembaçador do vidro traseiro  ligado.

16 Resumo

Sistema de ventilação e ar condicionado ↻ 131.

Transmissão



- = Neutro.
- 1 a 5** = Primeira a quinta marcha.
- R** = Marcha à ré.

Marcha à ré:

Pressione o pedal da embreagem, puxe o anel (seta) para cima e pressione a alavanca de câmbio na direção da posição R.

Se a marcha não engatar com facilidade, retorne a alavanca de volta ao neutro e retire o pé da embreagem, pressione novamente e mova a alavanca de mudança.

⚠ Atenção

Nunca engate a marcha à ré com o veículo em movimento.

Transmissão manual ↻ 157.

Partida do motor

Antes de dar partida no motor, verifique

- Pressão e condição dos pneus
↪ 199, ↪ 233.
- Nível do óleo do motor e níveis dos fluidos ↪ 175.
- Se todos os vidros, espelhos, luzes externas e placas de licença estão sem sujeira e neve e operacionais.
- Posição correta dos bancos, cintos e espelhos ↪ 29, ↪ 35, ↪ 39.
- Verifique o funcionamento dos freios em baixa velocidade, principalmente se os freios estiverem molhados.

Partida do motor com o interruptor da ignição

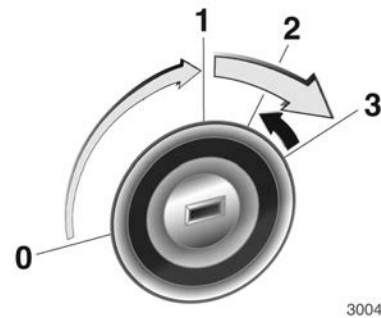

- Gire a chave para a posição **1**.
- Mova a direção levemente para soltar a trava.
- Não acelere;
- Gire a chave para a posição **3**.

Antes de dar a partida novamente ou desligar o motor, gire a chave de volta para **1**.

Estacionamento

- Acione sempre o freio de estacionamento sem pressionar o botão de liberação. Acione o mais firme possível em um declive ou aclive. Opere o pedal de freio ao mesmo tempo para reduzir a força operacional.

Cuidado

Nunca aplique o freio de estacionamento com o veículo em movimento. Isto poderá causar o rodopio do veículo e ferimentos pessoais.

- Desligue o motor e a ignição. Gire a chave da ignição para **0**, remova-a e gire a direção até sentir a trava da direção engatar.
- Se o veículo estiver em uma superfície nivelada ou em um aclive, engate a primeira marcha antes de desligar a ignição. Em um aclive, gire as rodas dianteiras para fora do meio-fio.

18 Resumo

Se o veículo estiver em um declive, engate a marcha a ré antes de desligar a ignição. Gire as rodas dianteiras na direção do meio-fio.

- Feche os vidros.
- Trave o veículo.
- Ative o sistema de alarme antifurto
↪ 26.
- Não estacione o veículo em uma superfície facilmente inflamável. A temperatura alta do sistema de escapamento pode inflamar a superfície.
- Os ventiladores do motor podem funcionar depois que o motor tiver sido desligado ↪ 171.

Chaves e travas ↪ 19.

Chaves, portas e vidros

Chaves e travas	19
Portas	25
Sistema antifurto	26
Espelhos externos	29
Espelhos internos	30
Vidros	31

Chaves e travas

Chaves

Chaves de reposição

O número da chave é especificado em uma etiqueta destacável.

O número da chave deverá ser citado ao solicitar chaves de reposição, pois é um componente do sistema do imobilizador.

Chave com perfil dobrável



Pressione o botão para estendê-la. Para dobrar a chave, pressione o botão primeiro.

INFOCARD

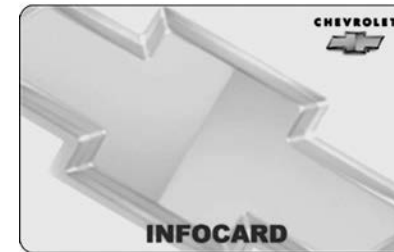

Esse cartão fornece as principais senhas, que são necessárias para uma manutenção eventual ou reparo dos seguintes equipamentos:

- Número de identificação do veículo (VIN)
- Imobilizador
- Chave

20 Chaves, portas e vidros

Cuidado

Não deixe o cartão de informações do veículo dentro do veículo, pois ele contém informações de segurança relevantes de seu carro.

Controle remoto



Usado para operar:

- Sistema central de travamento
- Sistema de alarme antifurto
- Compartimento de carga

O controle remoto tem um alcance de aproximadamente 20 metros. Esse alcance pode ser afetado por influências externas.

Os sinalizadores de advertência (pisca-alerta) confirmam a operação.

Manuseie com cuidado, proteja-o contra umidade e altas temperaturas e evite uma operação desnecessária.

O controle remoto não funcionará quando inserido na ignição, como uma precaução de acionamento involuntário do controle remoto.

Falha

Se o sistema central de travamento não puder ser operado com o controle remoto por rádio, talvez seja devido ao seguinte:

- Alcance ultrapassado,
- Tensão da bateria muito baixa,

- Operação frequente e repetida do controle remoto enquanto estiver fora de alcance, o que exigirá uma nova sincronização,
- Sobrecarga do travamento central ao operar em intervalos frequentes, a fonte de alimentação é interrompida por um período curto,
- Interferência de ondas de rádio de potência elevada provenientes de outras fontes.

Abertura do veículo ⇨ 22.

Substituição da bateria do controle remoto

Substitua a bateria assim que o alcance diminuir.

As baterias não fazem parte do resíduo doméstico. Elas devem ser descartadas em um ponto de coleta de reciclagem adequado.

Chave com seção de chave dobrável**Cuidado**

Evite tocar as superfícies planas da bateria com os dedos descobertos, pois isso encurtará a vida útil da bateria.

Nota

Use bateria de substituição CR2032 (ou equivalente).

Nota

Baterias de lítio usadas podem causar danos ao meio ambiente.

Siga as leis de reciclagem locais para descarte.

Não descarte com o lixo doméstico.

Nota

Para manter o funcionamento correto do transmissor, siga estas orientações:

Evite deixar o transmissor cair.

Não coloque objetos pesados sobre o transmissor.

Mantenha o transmissor longe de água e luz do sol direta. Se o transmissor molhar, seque-o com um pano macio.

1. Abra a tampa do transmissor.
2. Remova a bateria usada. Evite tocar a placa do circuito em outros componentes.
3. Instale a nova bateria. Certifique-se de que o lado negativo (-) esteja virado para a base.

4. Feche a tampa do transmissor.

5. Verifique a operação do transmissor com seu veículo.

Modelo: 5WK50079



Agência Nacional de Telecomunicações

2634-10 -2149



(01) 7894476050200

Nota

Este equipamento opera em caráter secundário, ou seja, ele não tem proteção contra interferências prejudiciais, mesmo de estações do mesmo tipo, e não pode causar interferência em sistemas que funcionam em caráter primário.

Travas manuais das portas

Travamento interno



Empurre as maçanetas para dentro do respectivo recesso na porta. As portas serão travadas.

As portas do motorista e passageiro dianteiro somente podem ser travadas depois de fechadas. É evitada, desse modo, a possibilidade de esquecer as chaves dentro do carro.

Nota

Se a trava for operada constantemente, poderá não funcionar adequadamente.

Travamento externo



Gire a chave no sentido anti-horário.

Todas as portas serão travadas.

Destravamento

Gire a chave no sentido horário.

Sistema central de travamento

Destrava e trava as portas.

Puxar a maçaneta interna da porta destrava e abre a porta.

Destravamento

Controle remoto



Pressione o botão .

Todas as portas serão destravadas por padrão e o pisca-alerta piscará brevemente por duas vezes por padrão.

É possível configurar somente o destravamento da porta do motorista ao pressionar o botão .

uma vez e destravamento de todas as portas e o compartimento de carga ao pressionar o botão  duas vezes.

As configurações podem ser alteradas no menu Definições do Veículo no Visor de Informações. Personalização do veículo  76.

Travamento

Controle remoto



Pressione o botão .

Todas as portas serão travadas e o pisca-alerta acenderá brevemente uma vez.

Se a porta do motorista não estiver fechada corretamente, a trava dessa porta não funcionará.

Nota

Um breve sinal de sonoro será emitido duas vezes se alguma das portas ou a tampa do compartimento de cargas estiver aberta.

Destravando o compartimento de cargas



Pressione o botão . A tampa do compartimento de carga destravará e abrirá, enquanto todas as outras permanecerão travadas.

O pisca-alerta acenderá brevemente por duas vezes.

Botão de travamento central

Trava ou destrava todas as portas.



Pressione o botão  para travar.

Pressione o botão  para destravar.

Travas automáticas de portas

Travamento automático depois de estacionar

Essa função de segurança trava automaticamente todas as portas assim que o veículo atingir a velocidade de 15 km/h. Essa função é ativada por padrão.

As configurações podem ser alteradas no menu **Definições do Veículo** no Visor de Informações. Personalização do veículo ⇨ 76.

Esse travamento será desativado automaticamente quando a chave for removida da ignição após dirigir.

Cuidado

Não destrave a porta enquanto estiver dirigindo. Se um passageiro abrir a porta acidentalmente, poderá resultar em ferimentos graves ou morte em caso de um acidente inesperado.

Travamento automático de portas

Todas as portas serão travadas novamente de modo automático dentro de 3 minutos se nenhuma porta for aberta ou a chave de ignição não for girada para a posição 1 ou 2. Posições da chave de ignição ⇨ 154.

Essa função é ativada por padrão. As configurações podem ser alteradas no menu **Definições do Veículo** no Visor de Informações. Personalização do veículo ⇨ 76

Travas de segurança



⚠ Atenção

Use as travas para criança sempre que crianças ocuparem os assentos traseiros.

Para ativar a trava para crianças, empurre a alavanca para trás. As portas não abrem pelo lado interno. Para desativar a trava para crianças, empurre a alavanca para frente. As portas podem ser abertas pelo lado interno.

Portas

Compartimento de carga

Abertura

⚠ Atenção

Não dirija com a porta do compartimento de carga aberta ou entreaberta, por exemplo, ao transportar objetos volumosos, pois gases de escape tóxicos poderão entrar no veículo.

Cuidado

Antes de abrir a tampa do compartimento de carga, verifique se há obstruções acima, por exemplo, a porta de garagem, para evitar danos à tampa do compartimento de carga. Sempre verifique a área de movimentação acima e atrás da tampa do compartimento de carga.

Nota

A montagem de determinados acessórios pesados sobre a porta do compartimento de carga pode afetar a capacidade da porta de se manter aberta.



Para destravar a tampa do compartimento de cargas, insira a chave na fechadura e gire no sentido horário ou pressione o botão  do controle remoto. Controle remoto ⇨ 20



A tampa do compartimento de cargas levanta.

Fechamento

Cuidado

Tenha certeza que suas mãos ou outras partes do corpo, bem como de outras pessoas, estejam completamente fora da área de fechamento da tampa do compartimento de carga.

Para fechar a tampa do compartimento de cargas, empurre-a para baixo de forma que ela trave com segurança.

Sistema antifurto

Sistema de alarme antifurto

O sistema de alarme antifurto monitora:

- Portas, tampa do compartimento de carga, capô
- Ignição

Ativação



- Ativação automática em 30 segundos após travar o veículo (inicialização do sistema).
- Controle remoto: diretamente ao pressionar  uma vez após o travamento.

Nota

O sistema antifurto não pode ser acionado enquanto a porta do motorista estiver aberta.

Cuidado
Não esqueça de conferir se os vidros estão fechados, especialmente se não estiverem equipados com vidros elétricos, para garantir a eficiência do sistema antifurto.

LED de Status



O LED de status é integrado com o botão central de travamento, próximo ao centro do painel de instrumentos.

Status durante os primeiros 30 segundos da ativação do sistema de alarme antifurto:

- LED acende = teste, retardo na armação.
- LED pisca rapidamente = portas, tampa do compartimento de carga ou capô não está completamente fechado ou falha do sistema.

Status após armação do sistema:

- LED pisca lentamente = sistema está armado.

Procure a ajuda de uma Oficina Autorizada Chevrolet em caso de falhas.

Desativação



Destruvar o veículo pressionando o botão  desativa o sistema antifurto.

Se a porta do motorista for aberta pelo cilindro com o sistema antifurto acionado, o motorista terá 10 segundos para girar a chave de ignição para evitar o acionamento do alarme; durante esse tempo, pequenos toques de buzina serão emitidos.

Se houve o acionamento do alarme durante o período em que o sistema antifurto esteve acionado, na

28 Chaves, portas e vidros

desativação a buzina soará 3 vezes e o pisca-alerta piscará 3 vezes, como um aviso de violação.

Alarme

A buzina soará e o pisca-alerta piscará por 30 segundos quando o alarme for acionado.

Se alguma porta, compartimento de carga, capô ou outra fonte acionar o alarme, ele só estará pronto novamente após 30 segundos.

O alarme pode ser silenciado ao pressionar  no controle remoto ou ao ativar a ignição.

Reativação automática do alarme

Se nenhuma porta for aberta ou a chave de ignição não for girada para a posição **1** ou posição **2** dentro de 3 minutos após a desativação do alarme com o controle remoto, o sistema antifurto será reativado automaticamente.

Posições da chave de ignição
↪ 154

Imobilizador

O sistema está integrado ao interruptor de ignição e verifica se o veículo pode dar a partida com a chave em uso. Se o transponder na chave for reconhecido, o veículo poderá dar partida.

O imobilizador é automaticamente ativado após a chave ter sido retirada da ignição.

Se o indicador de controle  piscar ou acender quando a ignição estiver ligada, há uma falha no sistema; o motor não poderá ser ligado.

Desligue a ignição e, em seguida, faça uma nova tentativa de partida.

Se o indicador de controle continuar a piscar ou acender, tente dar partida no motor usando a chave de reserva e procure a ajuda de uma oficina autorizada Chevrolet.

Nota

O imobilizador não tranca as portas. Sempre que sair do veículo sempre deve-se trava-lo e ativar o sistema de alarme. ↪ 22, ↪ 26.

Indicador de controle  ↪ 68.



Nota

Este equipamento opera em caráter secundário, ou seja, ele não tem proteção contra interferências prejudiciais, mesmo de estações do mesmo tipo, e não pode causar interferência em sistemas que funcionam em caráter primário.

Espelhos externos

Ajuste manual



Ajuste o espelho externo manualmente utilizando a alavanca.

Espelhos elétricos



O controle para os espelhos elétricos localiza-se no acabamento da porta do lado do motorista.

Selecione o espelho externo relevante com o interruptor e ajuste a posição com o interruptor de 4 posições.

Espelhos escamoteáveis



Para segurança do pedestre, os espelhos externos sairão da posição de montagem normal caso alguém colida com eles com força suficiente para isso. Reposicione o espelho ao aplicar uma leve pressão na caixa do espelho. Essa função é também útil para reduzir a largura total do veículo e evitar danos quando o veículo estiver estacionado. Coloque o espelho de volta na posição funcional antes de dirigir.

⚠Atenção

Sempre mantenha os espelhos corretamente ajustados e utilize-os ao dirigir para aumentar a visibilidade de objetos e outros veículos ao redor. Não dirija enquanto o espelho retrovisor externo estiver dobrado.

A superfície dos espelhos é convexa para aumentar o campo de visão do motorista e, devido a isso, os objetos refletidos estão mais próximos do que parecem estar. Não subestime a distância real de veículos refletidos nos espelhos; sempre verifique a retaguarda também com o espelho retrovisor interno ou olhe rapidamente para trás sobre seus ombros antes de mudar de faixa.

Espelhos internos

Antiofuscamento manual

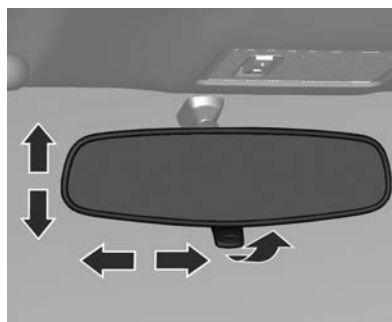

Ajuste manualmente o espelho retrovisor interno

Para reduzir o ofuscamento, puxe a alavanca existente na parte inferior da moldura do espelho.

⚠Atenção

Sua visão através do espelho pode perder um pouco de nitidez quando ele está ajustado para visão noturna.

Tenha cuidado especial ao usar o espelho retrovisor interno quando ele estiver ajustado para visão noturna

O espelho retrovisor interno deve ser ajustado antes de dirigir, com o para-sol abaixado para evitar contato entre eles. Isso ocorre porque o espelho retrovisor interno é bi-articulado.

A falha em garantir uma visibilidade traseira nítida para dirigir pode resultar em colisão, causando danos ao veículos ou outro e/ou ferimento pessoal.

Vidros

Vidros manuais



Os vidros das portas podem ser abertos ou fechados com as manivelas dos vidros.

Vidros elétricos

⚠ Atenção

Tome cuidado ao operar os vidros elétricos. Há risco de ferimentos, especialmente para crianças.

Se houver crianças sentadas no banco traseiro, ative o sistema de segurança dos vidros elétricos.

Preste atenção nos vidros ao fechá-los. Garanta que nada fique preso neles enquanto se movimentam.

Os vidros elétricos podem ser operados

- com a ignição ligada,
- dentro de 10 minutos após o desligamento da ignição.

Após desligar a ignição, o funcionamento do vidro será desativado quando qualquer porta for aberta.





Use o interruptor do vidro, pressionando para fechar ou puxando para abrir.

⚠ Atenção

Partes do corpo fora do veículo podem colidir com objetos passantes.

Sistema de segurança dos vidros traseiros para crianças



Pressione o interruptor  para desativar os vidros elétricos traseiros. Para ativar, pressione  novamente.

Sobrecarga

Se os vidros forem repetidamente operados em intervalos curtos, o funcionamento do vidro será desativado por um tempo.

Desembaçador do vidro traseiro



Operado ao pressionar o botão . O aquecimento funciona com o motor em operação e é desligado automaticamente após um curto período ou pressionando o botão novamente.

Cuidado

Não utilize objetos cortantes ou limpadores de vidro abrasivos no vidro traseiro do veículo.

Não arranhe ou danifique os fios do descongelador ao limpar ou trabalhar ao redor do vidro traseiro.

Para-sóis



Os para-sóis podem ser baixados ou girados para o lado para evitar o ofuscamento.

Se os para-sóis possuem espelhos integrados, as coberturas desses espelhos devem estar fechadas quando dirigindo.

⚠Atenção

Não coloque o para-sol de forma a obscurecer a visibilidade da estrada, do tráfego ou de outros objetos.

Bancos e dispositivos de segurança

Apoios de cabeça	34
Bancos dianteiros	35
Cintos de segurança	37
Sistema de airbag	41
Sistemas de proteção infantil	45

Apoios de cabeça

Posição

⚠ Atenção

Dirija somente com o apoio de cabeça colocado na posição apropriada.

Em caso de colisão, apoios de cabeça removidos ou incorretamente ajustados poderão resultar em graves ferimentos na cabeça e no pescoço.

Certifique-se de que o apoio de cabeça seja reajustado antes de dirigir.



A borda superior do apoio de cabeça deve estar no nível superior da cabeça. Se isso não for possível para pessoas muito altas, ajuste na posição mais alta, e ajuste na posição mais baixa para pessoas baixas.

Apoios de cabeça nos bancos dianteiros

Ajuste de altura

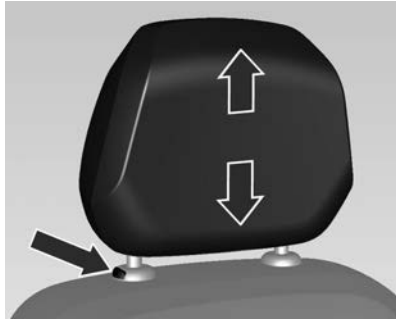

Puxe o apoio de cabeça para cima.
Para mover para baixo, pressione o botão de travamento e empurre o apoio de cabeça para baixo.

Remoção

Eleve o encosto de cabeça para a altura máxima.
Pressione o botão de travamento ao mesmo tempo.
Puxe o encosto de cabeça para cima.

Apoios de cabeça nos bancos traseiros

Ajuste de altura

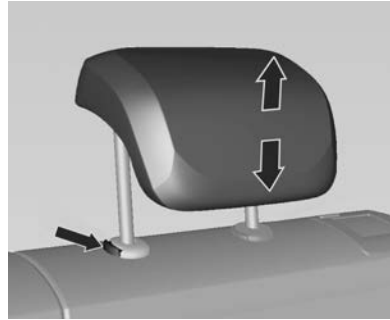

Puxe o apoio de cabeça para cima.
Para mover para baixo, pressione o botão de travamento e empurre o apoio de cabeça para baixo.

Remoção

Eleve o encosto de cabeça para a altura máxima.
Pressione o botão trava ao mesmo tempo.
Puxe o encosto de cabeça para cima.

Bancos dianteiros

Posição dos bancos

⚠ Atenção

Conduza o veículo somente com o banco ajustado corretamente.



18532 T

- Sente com o quadril o mais distante possível para trás contra o encosto. Ajuste a distância entre o banco e os pedais para que suas pernas fiquem levemente dobradas ao

36 Bancos e dispositivos de segurança

tocar nos pedais. Deslize o banco do passageiro para trás o mais distante possível.

- Sente com os ombros o mais distante possível para trás contra o encosto. Ajuste o ângulo do encosto para poder alcançar facilmente a direção com os braços levemente dobrados. Mantenha o contato entre os ombros e o encosto ao girar a direção. Não incline o encosto muito para trás. Recomendamos um ângulo máximo de cerca de 25°.
- Ajuste a direção ⇨ 10.
- Ajuste a altura do banco alta o bastante para ter um campo de visão nítido em todos os lados e de todos os instrumentos do display. Deve haver pelo menos uma mão de distância entre sua cabeça e o forro do teto. Suas coxas devem tocar levemente o banco sem exercer pressão sobre ele.
- Ajuste o apoio de cabeça ⇨ 34.
- Ajuste a altura do cinto de segurança ⇨ 39.

Ajuste do banco

⚠ Perigo

Não sente mais perto do que 25 cm do volante para permitir a ativação segura do airbag.

⚠ Atenção

Nunca ajuste os bancos ao conduzir, uma vez que poderão mover-se de forma incontrolável.

Posição dos bancos

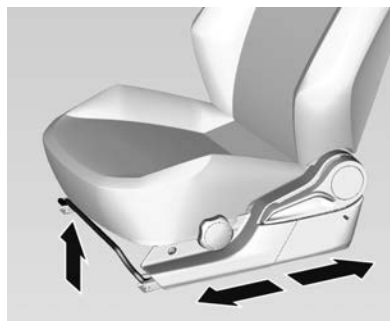

Puxe a alavanca, deslize o banco, solte a alavanca.

Certifique-se de que o banco esteja travado no lugar.

Encostos dos bancos

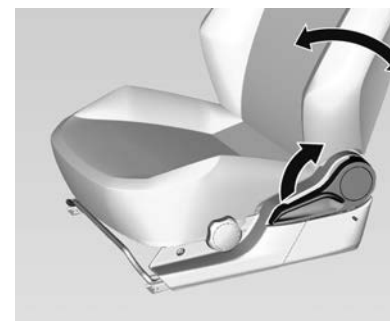

Puxe a alavanca, ajuste a inclinação e solte a alavanca. Deixe o banco engatar de forma audível.

Altura dos bancos

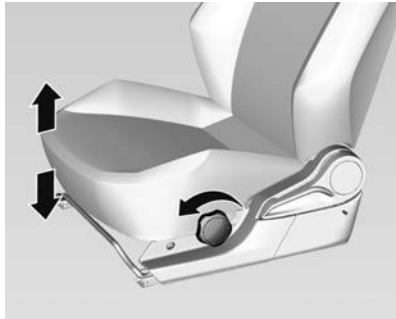

Gire a manopla na parte externa do assento do banco para ajustar a posição desejada.

Gire no sentido anti-horário = Para cima
Gire no sentido horário = Para baixo

Cintos de segurança



18533 T

Os cintos são travados durante a aceleração ou a desaceleração severa do veículo, para segurança dos ocupantes.

⚠ Atenção

Aperte o cinto de segurança antes de cada viagem.

Na eventualidade de um acidente, os ocupantes que não usam cintos de segurança põem em perigo a vida dos restantes ocupantes e a sua própria integridade física.

Cintos de segurança só são projetados para uso por uma pessoa de cada vez. Eles não são adequados para pessoas com menos de 10 anos de idade ou menores do que 150 cm. O uso de sistema de proteção infantil apropriado é obrigatório para pessoas com menos de 10 anos ou menores do que 150 cm. Sistema de proteção infantil ⇨ 45

Periodicamente, verifique todas as peças do sistema de cinto para ver se apresentam danos e a funcionalidade correta.

38 Bancos e dispositivos de segurança

Providencie a substituição dos componentes danificados. Após um acidente, providencie para que cintos e tensionadores de cintos acionados sejam substituídos por uma Oficina Autorizada Chevrolet.

Nota

Certifique-se de que os cintos não estejam danificados por sapatos, objetos pontiagudos ou desfiados. Evite entrada de sujeira no retrator do cinto.

Limitadores de força dos cintos em veículos equipados com sistemas de airbag

No banco do motorista, a tensão sobre o corpo é reduzida pela liberação gradual do cinto durante uma colisão.

Tensionadores de força dos cintos em veículos equipados com sistemas de airbag

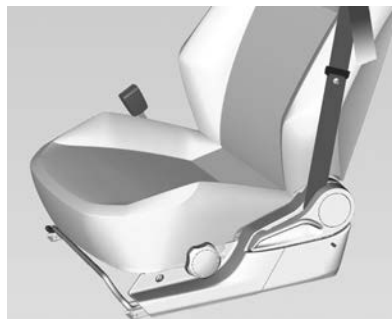

Em caso de colisão frontal ou traseira de certa gravidade, o cinto de segurança do motorista é apertado.

⚠ Atenção

O manuseio incorreto (p. ex. remoção ou montagem dos cintos ou fechos) pode acionar os tensionadores, o que pode causar lesões.

O acionamento dos cintos de segurança é indicado pelo indicador de controle  65 aceso.

Tensionadores do cinto acionados devem ser substituídos por uma Oficina Autorizada Chevrolet. Tensionadores do cinto só podem ser acionados uma vez.

Nota

Não fixe nem instale acessórios ou outros objetos que possam interferir com o funcionamento dos tensionadores. Não faça alterações nos componentes dos tensionadores, já que isso invalidará a validação do veículo.

Cinto de segurança de três pontos

Ajuste



30052

Puxe o cinto para fora do carterel, oriente-o destorcido pelo corpo e insira a trava na fivela. Aperte o cinto subabdominal regularmente ao dirigir puxando o cinto transversal.



30053

Roupas frouxas ou volumosas impedem que o cinto se ajuste confortavelmente. Não coloque objetos como bolsas ou telefones celulares entre o cinto e seu corpo.

⚠ Atenção

O cinto não deve ficar sobre objetos rígidos ou frágeis que estejam em bolsos de vestuário.

Ajuste de altura



1. Puxe o cinto para fora levemente.
2. Pressione o botão.
3. Ajuste a altura e trave.

Ajuste a altura para que o cinto fique sobre o ombro. Ele não deve trespassar sobre a garganta ou a parte superior do braço.

⚠ Atenção

Não ajuste o cinto de segurança enquanto estiver dirigindo.

Remoção



30054

Para liberar o cinto, pressione o botão vermelho na fivela do cinto.

Uso do cinto de segurança durante a gestação



⚠ Atenção

O cinto abdominal deve ser posicionado o mais baixo possível através da pélvis para impedir a pressão sobre o abdômen.

Cinto subabdominal

Cinto subabdominal no banco traseiro central

O cinto de segurança do banco traseiro central foi projetado como cinto subabdominal. Para ajuste de comprimento, pressione a parte de cima da tampa da fivela e aperte ou folgue o cinto.

Sistema de airbag

O sistema de airbag consiste em uma série de sistemas individuais.

Quando acionados, os airbags inflam em milissegundos. Eles também esvaziam tão rápido que geralmente não se nota durante a colisão.

⚠ Atenção

Se manuseado incorretamente, os sistemas de airbag poderão ser acionados de maneira explosiva.

O motorista deve sentar-se para trás o máximo possível, sem comprometer o controle do veículo. Se estiver sentado muito próximo ao airbag, ele poderá causar a morte ou ferimentos graves quando inflado.

Para uma proteção máxima em todos os tipos de colisões, todos os ocupantes, incluindo o motorista, sempre deverão usar cintos de segurança para minimizar o risco de ferimentos graves ou morte em caso de acidente. Não sente ou se encoste desnecessariamente próximo ao airbag enquanto o veículo estiver em movimento.

O airbag poderá causar arranhões na face ou no corpo, ferimentos devido a óculos quebrados ou queimaduras ao explodir se for acionado.

Nota

Os sistemas eletrônicos dos airbags e dos tensionadores encontram-se na área do console central. Não colocar objetos magnéticos nessa área.

Não cole nada nas tampas do airbag e não as cubra com outros materiais.

Cada airbag é acionado apenas uma vez. Substitua os airbags acionados em uma Oficina Autorizada Chevrolet.

Não fazer alterações no sistema de airbags já que isso invalidará a validação do veículo.

Recomendamos a remoção do volante, painel de instrumentos, todas as partes do revestimento, vedações da porta, maçanetas e bancos em uma Oficina Autorizada Chevrolet.

Quando os airbags inflam, os gases aquecidos podem causar queimaduras. Dependendo da gravidade das queimaduras, procure um médico.

⚠ Atenção

Nunca deixe que crianças ou bebês, gestantes, idosos e deficientes sentem nos bancos dianteiros do passageiro equipados com airbags. Além disso, não dirija com um assento de bebê instalado nesse banco. Em caso de acidente, o impacto do airbag inflado poderá causar ferimentos na face ou a morte.

Cuidado

Se o veículo colidir com lombadas ou objetos em estradas sem asfalto ou calçadas, o airbag poderá ser ativado. Dirija lentamente sobre superfícies que não foram projetadas para o tráfego de veículos para evitar a ativação acidental do airbag.

Indicador de controle  dos sistemas de airbag ⇨ 65.

Sistema de airbags dianteiros

O sistema de airbags dianteiros consiste em um airbag na direção e um no painel de instrumentos do lado do passageiro. Eles podem ser identificados pela palavra **AIRBAG**.

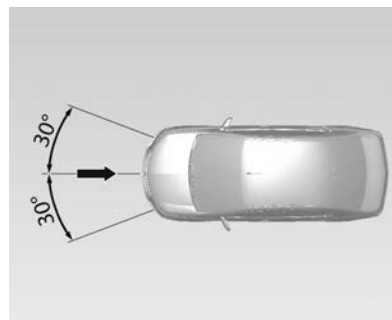

O sistema de airbag dianteiro é acionado em caso de acidente de certa gravidade na área descrita. A ignição deve estar ligada.

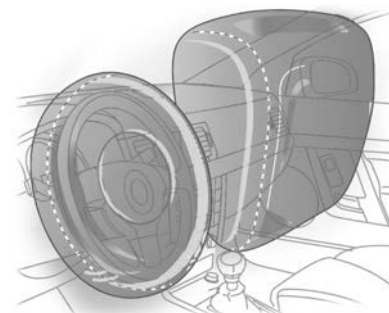

Os airbags frontais são dispositivos de segurança complementares que, em conjunto com os cintos de segurança, aumentam a proteção dos passageiros dianteiros em uma colisão frontal com desaceleração muito abrupta. Sua função é proteger a cabeça e o tórax de impacto violento contra o volante ou painel de instrumentos em acidentes nos quais os cintos de segurança não seriam suficientes para evitar lesões graves e/ou morte.

O sistema de airbag não será ativado em uma colisão frontal de menor gravidade em que o cinto de segurança será suficiente para proteger os passageiros. As colisões podem ser laterais, na parte traseira do veículo, em capotagens ou derrapagens e outras situações de grave projeção frontal.

É importante enfatizar que a velocidade do veículo e a desaceleração imposta aos ocupantes são os fatores determinantes para o acionamento do airbag.

Um módulo de controle conectado a um sensor de desaceleração gerencia a ativação do sistema.

Sendo necessária, a ignição dos geradores de gás e inflagem dos airbags será acionada, acolchoando o contato do ocupante dianteiro com o volante e painel de instrumentos.

O som gerado pelo sistema de ativação dos airbags, através do gerador de gases, não é prejudicial ao sistema auditivo humano.

Atenção

A proteção só é a ideal se o banco estiver na posição correta ⇨ 35.

Mantenha a área onde o airbag infla livre de obstruções.

Use o cinto de segurança apertado corretamente. Só assim o airbag poderá fornecer proteção.

Recomendações importantes:

- Não mantenha nenhum tipo de objeto entre o airbag e os ocupantes dos bancos, pois caso as bolsas inflam estes objetos podem ser lançados contra os ocupantes causando ferimentos.
- Não instale acessórios não originais no volante ou no painel de instrumentos, pois poderão interferir no curso do airbag quando inflar, evitando a operação do sistema ou mesmo sendo lançados contra os ocupantes causando ferimentos.
- Nunca altere os componentes do sistema do airbag. O manuseio incorreto pode fazer com que o airbag infla inadvertidamente causando ferimentos no motorista e no passageiro.
- O sistema eletrônico que controla o airbag localiza-se no console dianteiro. Para evitar falhas, nenhum objeto imantado deve ser colocado nas proximidades do console.
- No caso de veículos expostos a enchentes, procure a assistência de uma Oficina Autorizada Chevrolet.
- A desmontagem do volante e do painel de instrumentos somente deverá ser executada na Rede de Concessionárias ou Oficinas Autorizadas Chevrolet.
- O "airbag" foi projetado para disparar apenas uma vez. Após disparado, ele deverá ser imediatamente substituído em uma Oficina Autorizada Chevrolet.

44 Bancos e dispositivos de segurança

- Não carregue nem mantenha nenhum objeto em sua boca enquanto estiver dirigindo. No caso do airbag inflar, o risco de uma lesão ou acidente fatal aumenta consideravelmente.
- Ao vender o veículo para um novo dono, informe-o de que o veículo está adaptado com sistema de airbag e que as instruções deste manual devem ser lidas e seguidas.
- Desmontar um veículo com airbag não inflado pode ser muito perigoso. Ao descartar um veículo, procure a assistência de uma Oficina Autorizada Chevrolet.

Instalação do sistema de proteção infantil no banco do passageiro de um veículo equipado com airbag:

Veículos equipados com airbag podem ser identificados pela palavra "airbag" na etiqueta adesiva na lateral do painel de instrumentos, visível quando a porta do passageiro estiver aberta.

⚠ Atenção

Nos veículos equipados com "Airbag" no lado do passageiro dianteiro, não se deve instalar o sistema de proteção infantil no banco dianteiro.



⚠ Atenção

Este veículo foi projetado para oferecer segurança total a todos os ocupantes.

É por isto que a linha montagem usa parafusos com trava química os quais, após qualquer remoção devem ser substituídos com os parafusos originais com o mesmo número de peça.

Além disso, a limpeza da contraparte é essencial para assegurar o aperto perfeito e a reação eficaz dos compostos de travamento físico-químico após a instalação de qualquer parafuso de reposição.

Assim, recomendamos com ênfase que quaisquer serviços de manutenção envolvendo os sistemas de segurança do veículo (freios, assentos, suspensão, cintos de segurança, etc.) ou mesmo serviços de manutenção que afetem os sistemas mencionados sejam realizados pela Rede de Concessionárias ou Oficinas Autorizadas Chevrolet. Para obter explicações adicionais,

consulte a Rede de Concessionárias ou Oficinas Autorizadas Chevrolet.

Os veículos equipados com o sistema de "airbag" têm componentes específicos, como bolsas infláveis, cintos de segurança, travessas de para-choque, itens eletrônicos que devem ser substituídos somente por peças originais e idênticas àquelas montadas na fábrica.

⚠ Atenção

Nunca instale uma barra de impacto dianteiro (quebra-mato) em um veículo equipado com airbag. Esse acessório pode afetar o funcionamento do sistema do airbag.

Sistemas de proteção infantil

Sistema de proteção infantil

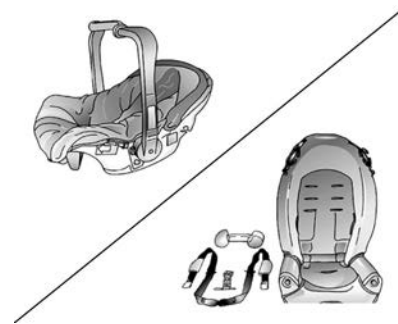

Sempre que transportar crianças, use o sistema de proteção infantil adequado, que fornece a proteção apropriada para a criança no caso de impacto. Muitas empresas fabricam sistemas de segurança para bebês e crianças. Certifique-se de que o sistema de proteção infantil a ser utilizado em seu veículo possui

etiqueta de aprovação das normas de segurança referente à legislação brasileira.

⚠ Atenção

- Depois de retirar a criança do veículo, fixe a cadeira com o cinto de segurança do veículo,

de modo a evitar que a cadeira seja arremessada para a frente em caso de freadas bruscas.

- No caso de ser desnecessário manter a cadeira de crianças no banco de passageiros, remova-a e acondicione-a no compartimento de carga.
- Em caso de qualquer impacto com o veículo, providencie a substituição do sistema de proteção.
- Antes de instalar um sistema de proteção infantil, leia cuidadosamente as instruções do fabricante.
- Ignorar essas instruções sobre o sistema de proteção infantil, assim como quaisquer instruções do fabricante do sistema, poderá aumentar a probabilidade de risco e/ou gravidade em caso de acidente.

- Se o assento infantil não estiver adequadamente preso, o risco de a criança ser gravemente ferida em caso de colisão aumentará notavelmente.

Nota

- Quando estiver carregando uma criança de até dez anos de idade, siga os procedimentos para o transporte de crianças estabelecidos pela legislação brasileira.
- Certifique-se de que o sistema de proteção infantil esteja instalado apropriadamente.
- Observe cuidadosamente as instruções de instalação e uso fornecidas pelo fabricante com o sistema de proteção infantil.
- Não fixe objetos no sistema de proteção infantil ou coloque outros materiais no sistema de proteção infantil.
- Substitua o sistema de proteção infantil caso ele tenha sido submetido a qualquer acidente.

Cuidado

Após a instalação de sistema de proteção infantil, tente movê-lo em todas as direções para garantir que esteja corretamente instalado.

Uso correto dos cintos de segurança para crianças pequenas



Cuidado

Bebês e crianças pequenas sempre deverão usar sistemas de proteção infantil. Os ossos dos quadris de uma criança muito nova são tão pequenos que um cinto de segurança normal não permanecerá baixo nos quadris como necessário. Inversamente, o cinto de segurança pode permanecer no abdômen da criança. Em caso de acidente, o cinto muito provavelmente forçará o abdômen diretamente, causando ferimentos sérios. Assim, certifique-se de que qualquer criança pequena seja protegida usando um sistema de proteção infantil.

**Cuidado**

Nunca segure um bebê em seu colo ao dirigir. Um bebê não pesa muito, até que haja uma colisão. Durante uma colisão, um bebê ficará tão pesado que você não conseguirá segurá-lo. Por exemplo, em um acidente a apenas 40km/h, um bebê com 5,5 kg poderá ser liberado com uma força equivalente ao peso de uma pessoa com 110 kg. Fica quase impossível segurar a criança.

Uso correto dos cintos de segurança para crianças maiores

Crianças maiores, para as quais o sistema proteção infantil tornou-se pequeno, deverão usar os cintos de segurança do veículo.

48 Bancos e dispositivos de segurança

Cuidado

- Crianças sem cinto de segurança afivelado podem ser jogadas para fora do veículo em uma colisão.



Cuidado

Nunca faça isto. Esta imagem mostra uma criança sentada em um assento com um cinto transversal (cintura-ombro), mas a parte do ombro está atrás da criança. Se a criança usar o cinto dessa maneira, em uma colisão poderá deslizar sob o cinto.

Compartimentos de carga

Porta-objetos	49
Compartimento de carga	51
Informações sobre disposição de cargas no veículo	55

Porta-objetos

Porta-objetos do painel de instrumentos



Os porta-objetos estão localizados no painel de instrumentos. Eles podem ser utilizados para guardar pequenos objetos.



O porta-objetos inferior está equipado com uma entrada USB e uma entrada AUX.

Sistema de conforto e conveniência.
⇨ 108

Porta-objetos no console central

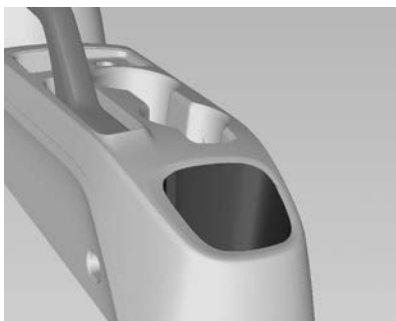

O console central entre os bancos dianteiros possui um compartimento de armazenamento para objetos maiores.

Porta-luvas

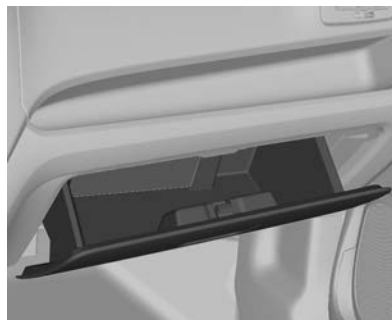

Para abrir, puxe a alavanca. O manual do proprietário é armazenado dentro dele.

⚠ Atenção

Para reduzir o risco de ferimentos em um acidente ou em uma parada brusca, sempre mantenha a porta do porta-luvas fechado enquanto dirige.

Porta-copos

⚠ Atenção

Não coloque copos sem tampa cheios de líquido quente no porta-copos enquanto o veículo estiver em movimento. Se o líquido quente espirrar, você se queimará. Uma queimadura no motorista poderá levar à perda de controle do veículo.

Para reduzir o risco de ferimento pessoal em caso de uma parada brusca ou uma colisão, não coloque garrafas, copos, latas etc. sem tampa ou soltos no porta-copos enquanto o veículo estiver em movimento.

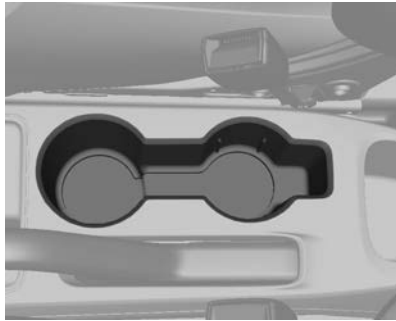

Os porta-copos estão localizados no console central.

Compartimento de carga

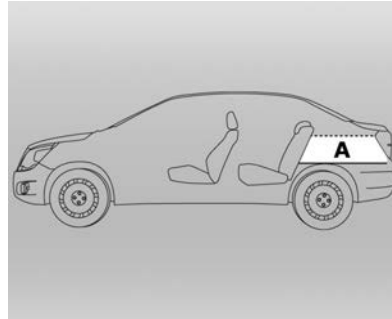

Capacidade de carga (em litros)

A. Porta-malas (Compartimento de bagagem fechado) 563

Encostos dobráveis do banco traseiro

O encosto traseiro está dividido em duas partes. As partes podem ser dobradas.

Empurre os apoios de cabeça para baixo ao pressionar a trava.

⚠ Atenção

Rebater o banco traseiro com os cintos de segurança ainda presos às fivelas pode danificar o banco ou os cintos. Sempre solte os cintos de segurança e recolocos em suas posições normais antes de rebater o banco traseiro.

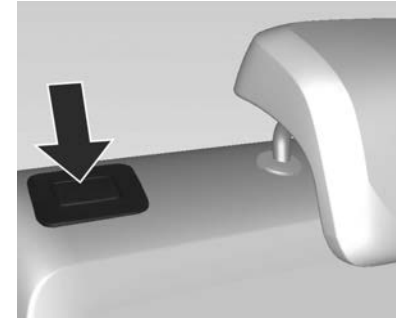

Pressione o botão de liberação em um ou nos dois lados e dobre os encostos para baixo no assento do banco.

52 Compartimentos de carga

Levantando os encostos dos bancos traseiros

Antes de levantar os encostos do banco, coloque os cintos de segurança dos bancos externos nas guias do cinto.

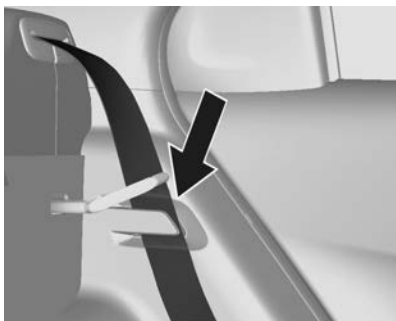

Dobre os encostos para cima, na posição vertical, e tire os cintos de segurança das guias de retenção.

Trave os encostos do banco na posição ao empurrar a parte superior do encosto até que se encaixem de modo audível.

Empurre os encostos do banco para a frente novamente para garantir que estejam corretamente encaixados.

Se os cintos de segurança não forem automaticamente enrolados, insira todos os cintos de segurança no interior de suas aberturas.

⚠ Atenção

Nunca permita que os passageiros sentem na parte superior do encosto dobrado enquanto o carro estiver em movimento, pois essa não é uma posição de assento adequada e os cintos de segurança não estarão disponíveis para uso. Isso pode resultar em graves ferimentos ou morte em caso de acidente ou de uma parada brusca. Objetos carregados sobre o encosto dobrado não deverão ficar mais altos do que a parte superior dos bancos dianteiros. Isso pode permitir que a carga deslize para a frente e cause ferimentos ou danos durante paradas bruscas.

Porta-objetos do painel de instrumentos



Os porta-objetos estão localizados no painel de instrumentos. Eles podem ser utilizados para guardar pequenos objetos.



O porta-objetos inferior está equipado com uma entrada USB e uma entrada AUX.

Sistema de conforto e conveniência.
⇨ 108

Porta-objetos no console central

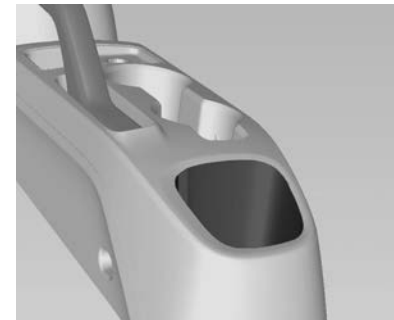

O console central entre os bancos dianteiros possui um compartimento de armazenamento para objetos maiores.

Triângulo de segurança

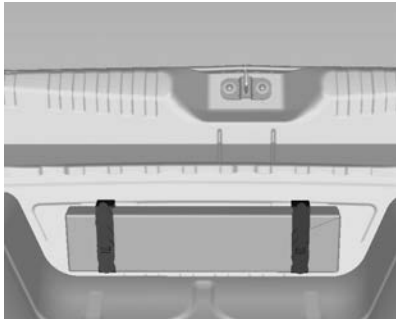

O triângulo de segurança pode ser guardado debaixo do piso do compartimento de carga na parede do compartimento de carga. Fixe o triângulo de segurança com as correias de borracha em ambos os lados.

Extintor de incêndio

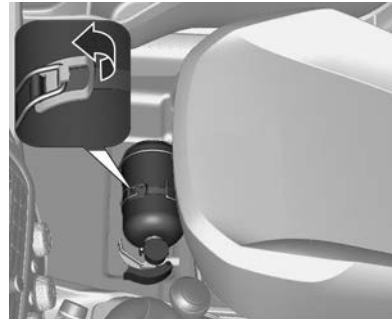

O extintor de incêndio é armazenado debaixo do banco do passageiro dianteiro.

O extintor de incêndio deve ser usado da seguinte forma:

1. Pare o veículo no local seguro mais próximo e desligue o motor imediatamente.
2. A remoção do extintor de incêndio será possível removendo o tapete e liberando a seta próxima ao piso, debaixo do banco do passageiro.

3. Siga as instruções do extintor para manuseá-lo corretamente.

Informações sobre disposição de cargas no veículo

- Objetos pesados dentro do compartimento de carga devem ser acondicionados contra o encosto do banco traseiro. Certifique-se de que os encostos estejam seguramente presos. Se os objetos podem ser empilhados, os objetos mais pesados devem ser colocados por baixo.
 - Prenda os objetos dentro do compartimento de carga para evitar escorregamentos.
 - Quando estiver transportando objetos no compartimento de cargas, os encostos dos bancos traseiros não devem ser inclinados para a frente.
 - Não permita que a carga projete-se acima das bordas superiores dos encostos.
 - Não coloque quaisquer objetos no painel de instrumentos.
- A carga não deve obstruir a operação dos pedais, freio de estacionamento ou alavanca do câmbio, nem impedir a liberdade de movimentos do motorista. Não coloque objetos soltos no interior do veículo.
 - Não dirija com o compartimento de carga aberto.
 - A carga útil é a diferença entre o peso bruto permitido do veículo (consulte a tabela de pesos na página ⇨ 230) e o peso do veículo sem ocupação.
 Para calcular o peso do veículo sem ocupação, insira os dados do seu veículo na tabela de Pesos na página ⇨ 230.
 O peso do veículo sem ocupação inclui somente todos os fluidos (tanque 90% cheio) e não inclui os pesos do motorista, passageiros e bagagem.
 Equipamentos opcionais e acessórios aumentam o peso do veículo sem passageiros.
- Dirigir com carga no teto aumenta a sensibilidade do veículo a ventos laterais e possui um efeito negativo no manuseio do veículo devido a um centro de gravidade mais alto. Distribua a carga de modo equilibrado e prenda-a com correias de retenção adequadas. Ajuste a pressão dos pneus e a velocidade do veículo de acordo com as condições de carga. Verifique e reaperte as correias frequentemente.

Comandos e controles

Controles	56
Luzes de advertência, medidores e indicadores	59
Mostrador digital de informação . .	69
Mensagens do veículo	72
Computador de bordo	74
Personalização do veículo	76

Controles

Ajuste de posição do volante

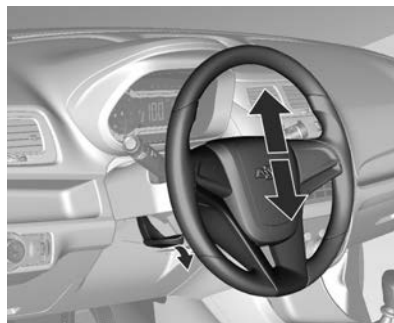

Destrave a alavanca, ajuste o volante e trave-a novamente, e assegure-se de que esteja totalmente travada.

Não ajuste o volante a menos que o veículo esteja parado.

Cuidado

Se um forte impacto ocorrer na direção do eixo da coluna de direção quando o volante estiver ajustado ou a alavanca estiver travada, poderá causar danos às peças relacionadas ao volante.

Buzina



Pressione .

Limpador/lavador do para-brisa

Limpador do para-brisa

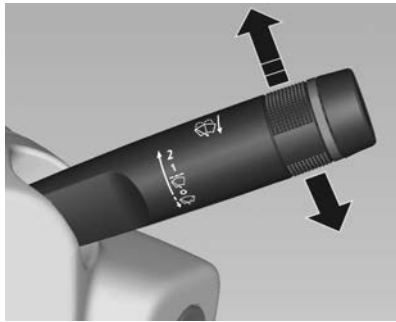

- 2** = Rápido
- 1** = Lento
-  = Limpador intermitente (6 segundos)
- = Desligado

Para uma única varredura quando os limpadores de para-brisa estiverem desligados, pressione a alavanca para baixo.

Não utilize se o para-brisa estiver congelado.

Desligue em lavadores de carro.

Lavador do para-brisa

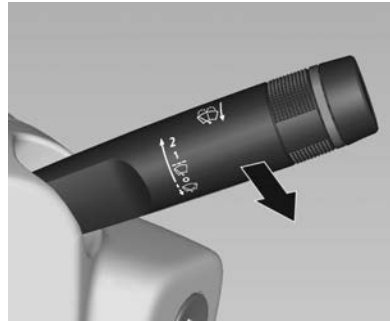

Puxe a alavanca. O fluido do lavador é borrifado no para-brisa e o limpador se move algumas vezes.

Cuidado

Uma visão pouco nítida para o motorista pode levar a um acidente, resultando em ferimentos pessoais e danos ao veículo ou outra propriedade.

Não opere o limpador de para-brisa se o para-brisa estiver seco ou obstruído por neve ou gelo. Utilizar o limpador em um para-brisa obstruído poderá danificar as palhetas e o motor do limpador e o vidro.

Verifique se as palhetas não estão congeladas no vidro antes de usá-las em clima frio.

O funcionamento do limpador poderá danificar o motor se a palheta estiver congelada.

Não opere o lavador do para-brisa continuamente por mais que alguns segundos ou se o tanque de fluido do lavador estiver vazio. Isso poderá fazer com que o motor do lavador superaqueça, resultando em reparos caros.

Temperatura exterior

Uma queda na temperatura é imediatamente indicada no Centro de Informações do Motorista (DIC) e um aumento de temperatura após um certo tempo.

⚠ Atenção

Pode já haver gelo na estrada, apesar de o visor indicar alguns graus acima dos 0 °C.

Relógio

A data e a hora são exibidas na Tela de Informações.

As configurações de data e hora podem ser ajustadas.

Conforto e conveniência. ↪ 90



Caso o veículo não esteja equipado com o sistema de Conforto e Conveniência, a hora será mostrada na tela intermediária ou na tela inferior.

Para ajustar a hora na tela intermediária, pressione o botão **MENU** na alavanca de seta e gire o botão para cima ou para baixo até que ela seja mostrada.

Ajuste de Horas/Minutos: pressione o botão **SET/CLR** por mais de dois segundos.

Aumentando Horas/Minutos: pressione o botão **SET/CLR** por menos de dois segundos.

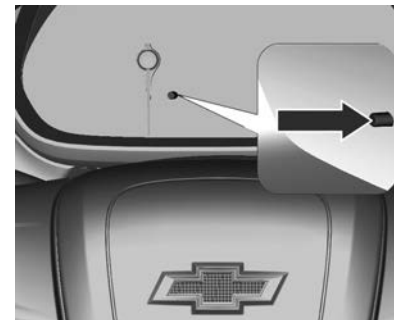

Para ajustar a hora na tela inferior, pressione o botão de controle por menos de dois segundos.

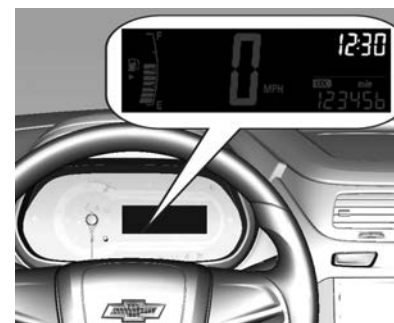

Ajustar Horas/Minutos: pressione o botão de controle por mais de dois segundos até piscar, pressione novamente por um período mais longo para selecionar o próximo

Aumentando Horas/Minutos: pressione o botão de controle por menos de dois segundos, após isso o campo desejado piscará para aumentar o número. Repita esses passos até que o número desejado apareça.

Tomadas elétricas

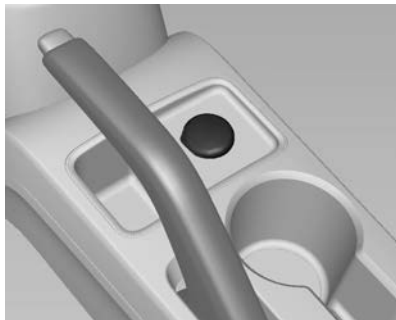

Uma tomada de energia de 12 Volts está localizada no console central.

Não exceda o consumo máximo de potência de 120 Watts.

A tomada é desativada com a ignição desligada. Adicionalmente, a tomada é desativada no caso de baixa tensão da bateria.

Cuidado

Não conecte nenhum acessório fornecedor de energia elétrica, como carregadores de baterias ou baterias.

Não danifique os soquetes utilizando conectores inadequados.

Luzes de advertência, medidores e indicadores

Velocímetro



Indica a velocidade do veículo.

Hodômetro



O hodômetro mostra a distância registrada.
É possível alternar entre o hodômetro e o computador de bordo girando o botão na alavanca de seta.
No veículo básico, é possível alternar entre o hodômetro e o computador de bordo pressionando rapidamente o botão de comando.

Hodômetro parcial

Há um hodômetro parcial independente, que mostra a distância registrada desde a última redefinição.
Para redefinir o hodômetro parcial, selecione-o girando o botão da alavanca de seta. Em seguida, segure o botão apertado no controle por alguns segundos com a ignição ligada.

Tacômetro

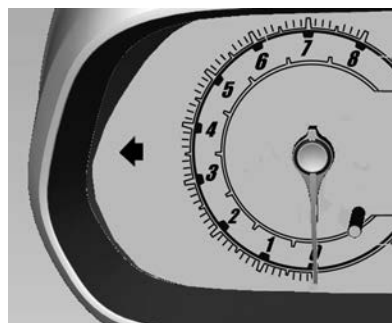

Exibe as rotações por minuto (RPM) do motor.

Dirija com o motor em baixa rotação para cada marcha tanto quanto possível.

Cuidado

Se o ponteiro estiver na zona vermelha de alerta, a rotação máxima permitida do motor foi ultrapassada. Risco de danos ao motor.

Indicador de nível de combustível



F ou 1 = Cheio

E ou 0 = Vazio

Exibe o nível do tanque de combustível.

Nunca deixe o tanque vazio.

Devido ao combustível que sobra no tanque, a quantidade total de enchimento pode ser menor que a capacidade especificada do tanque.



A luz de advertência de nível de combustível baixo acende em amarelo quando o indicador de nível de combustível tiver somente uma barra indicadora restante. Quando a luz de advertência de nível de

combustível baixo piscar e a mensagem de advertência **FILL FUEL** for exibida no Centro de Informações do Motorista (DIC), você deverá reabastecer imediatamente.

Centro de Informações do Motorista (DIC) ⇨ 69.

Perigo

Antes de abastecer o tanque, pare o veículo e desligue o motor.

Indicadores de controle

Os indicadores de controle descritos não estão presentes em todos os veículos. A descrição se aplica a todas as versões de instrumentos. Quando a ignição for ligada, a maioria dos indicadores de controle acenderá brevemente como teste de funcionalidade.

As cores do indicador de controle significam:

vermelho = perigo, lembrete importante
 amarelo = advertência, informação, falha

verde = confirmação da ativação
 azul = confirmação da ativação

Indicadores de controle no instrumento (modelo A)

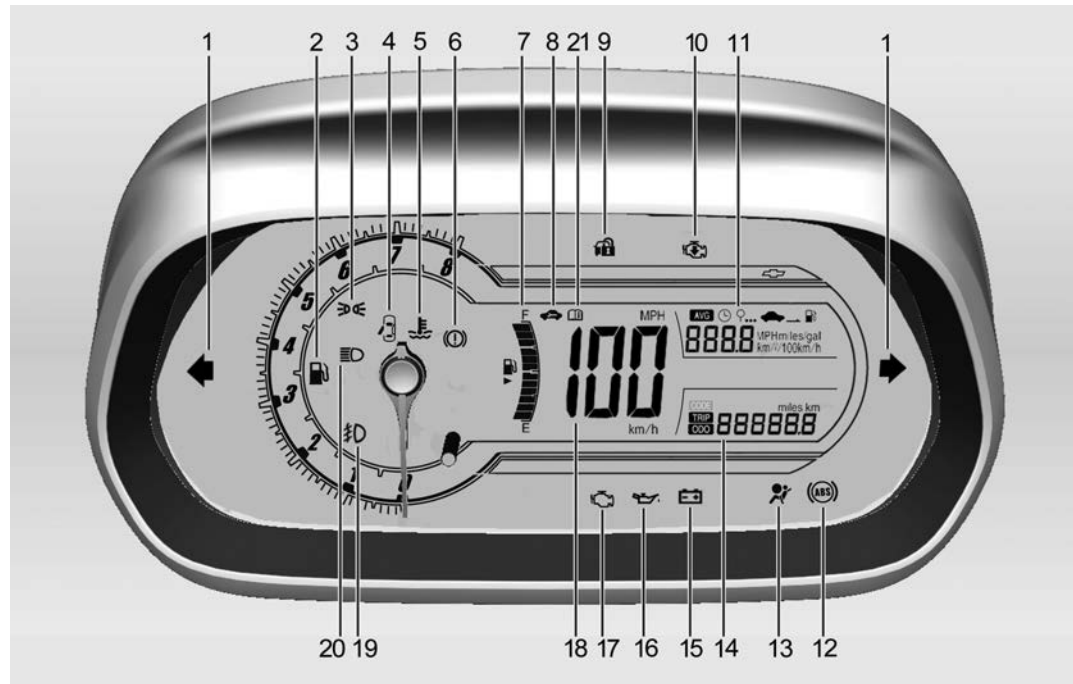

1	Luzes indicadoras dos sinalizadores de direção	65	16	Luz indicadora de pressão de óleo do motor	67
2	Luz de advertência de nível de combustível baixo ...	68	17	Indicador de falhas	66
3	Luz exterior	68	18	Velocímetro	59
4	Luz de advertência de porta entreaberta	69	19	Lanterna de neblina	69
5	Luz de advertência de temperatura do líquido de arrefecimento do motor	67	20	Farol alto	68
6	Sistema de freio e embreagem	66	21	Consulte o manual do proprietário	3
7	Medidor de combustível	60			
8	Luz indicadora de anomalia ..	66			
9	Imobilizador	68			
10	Potência do motor reduzida ..	68			
11	Visor gráfico de informações	72			
12	Sistema de freio antiblocante	67			
13	Airbag e tensionador do cinto de segurança	65			
14	Computador de bordo	74			
15	Luz do sistema de carga da bateria	66			

Indicadores de controle no instrumento (modelo B)

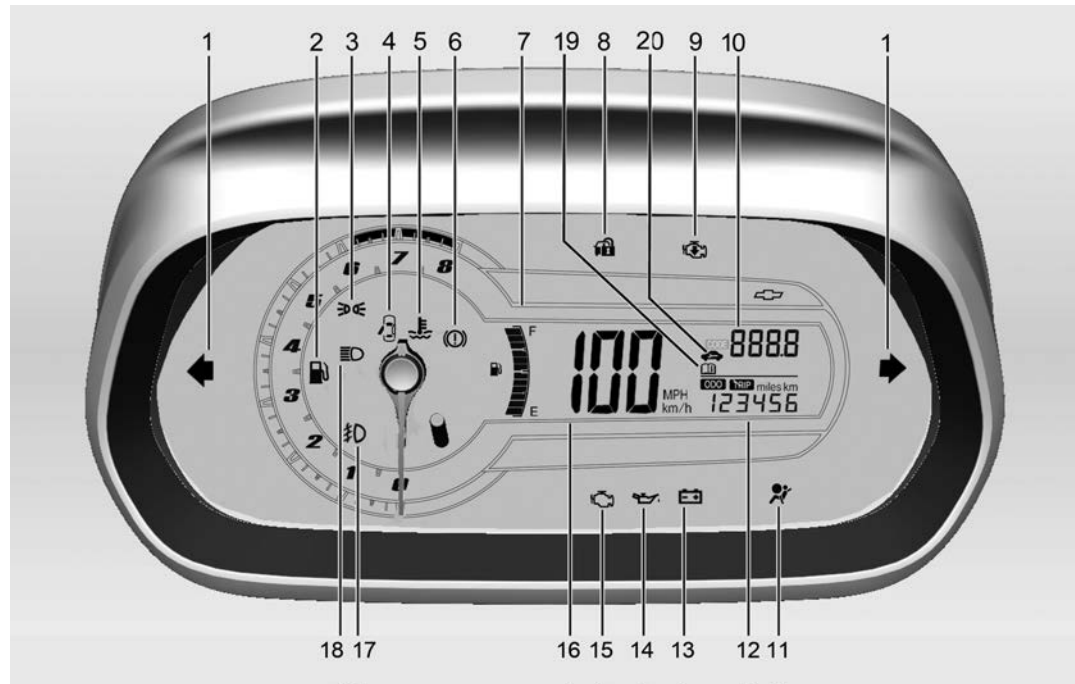

1	Luzes indicadoras dos sinalizadores de direção	65	16	Velocímetro	59
2	Luz de advertência de nível de combustível baixo ...	68	17	Lanterna de neblina	69
3	Luz exterior	68	18	Farol alto	68
4	Luz de advertência de porta entreaberta	69	19	Consulte o manual do proprietário	3
5	Luz de advertência de temperatura do líquido de arrefecimento do motor	67	20	Luz indicadora de anomalia ..	66
6	Sistema de freio e embreagem	66			
7	Medidor de combustível	60			
8	Imobilizador	68			
9	Potência do motor reduzida ..	68			
10	Centro de Informações do Motorista (DIC)	69			
11	Airbag e tensionador do cinto de segurança	65			
12	Computador de bordo	74			
13	Luz do sistema de carga da bateria	66			
14	Luz indicadora de pressão de óleo do motor	67			
15	Indicador de falhas	66			

Luzes indicadoras dos sinalizadores de direção

↔ pisca em verde.

Pisca

O indicador do controle pisca se uma luz indicadora dos sinalizadores de direção ou as luzes do sinalizador de advertência forem ativadas.

Luz piscando rapidamente: falha de uma luz indicadora dos sinalizadores de direção ou do fusível associado.

Substituição de lâmpadas ↔ 186.
Fusíveis ↔ 191.

Sinalizadores de direção ↔ 79.

Airbags e tensores dos cintos de segurança

✶ acende em vermelho.

Quando a ignição é ligada, a luz indicadora do controle acende por alguns segundos. Se ela não acender, não apagar após alguns segundos ou acender durante a condução, existe um defeito no sistema de airbag. Procure

a assistência de uma Oficina Autorizada Chevrolet. Os sistemas podem deixar de disparar na eventualidade de um acidente.

Problemas no veículo ou acionamento do pretensionador do cinto de segurança ou airbag do veículo são indicados pela iluminação contínua do .

⚠ Atenção

Providencie para que a falha seja reparada imediatamente por uma Oficina Autorizada Chevrolet.

Pretensionadores dos cintos de segurança, sistema de airbag ⇨ 37, ⇨ 41.

Lâmpada do sistema de carga da bateria

 acende em vermelho.

Acende quando a ignição é acionada e apaga logo após a partida do motor.

Acende quando o motor está funcionando

Pare o veículo, desligue o motor. A bateria não está carregando. O resfriamento do motor pode ser interrompido. Procure a assistência de uma Oficina Autorizada Chevrolet.

Luz indicadora de anomalia do sistema de controle de emissões

 acende em amarelo.

A luz indicadora de falhas liga quando o veículo detecta uma falha no sistema de controle de emissões ou em sensores eletrônicos importantes.

Se a luz indicadora de falhas estiver piscando, poderão ocorrer danos no conversor catalítico. Reduzir a velocidade do motor pode evitar danos ao conversor catalítico e fazer com que a luz indicadora de falha pare de piscar.

Se a luz indicadora de falha estiver acesa quando o veículo estiver sendo dirigido, o veículo necessita de manutenção em uma concessionária.

Fazer revisão em breve

 acende em amarelo quando o veículo precisa de um reparo.

Acende em conjunto com o indicador de controle  e um código de aviso para a mensagem de potência reduzida do motor.

Leve o veículo imediatamente para uma verificação em uma Oficina Autorizada Chevrolet.

Mensagens do veículo ⇨ 72.

Sistema de freios e embreagem

 acende em vermelho.

Acende quando o freio de estacionamento é acionado e o nível do fluido de freio/embreagem está muito baixo ou se houver um defeito no sistema ⇨ 182.

⚠ Atenção

Se a luz de advertência do sistema de freio acender, verifique o nível do fluido de freios e entre em contato imediatamente com uma Oficina Autorizada Chevrolet.

Se o nível do fluido de freios no reservatório estiver baixo, não dirija o veículo.

Isso poderá significar que os freios não estão funcionando corretamente. Dirigir com os freios em má condição poderá causar ferimentos pessoais e danificar o veículo e outra propriedade.

Acende após a ignição ser ligada se o freio de estacionamento for acionado ⇨ 160.

Luz de advertência do sistema de freio antiblocante (ABS)

 acende em amarelo.

Acende por alguns segundos após a ignição ser ligada. O sistema está pronto para operar quando o indicador do controle desligar.

Se o indicador do controle não apagar após alguns segundos, ou se acender durante a condução, existe um defeito no ABS. O sistema de freio permanece operacional mas sem a regulagem do ABS.

Sistema de freio antiblocante ⇨ 160.

Luz de advertência de temperatura do líquido de arrefecimento do motor

 acende em vermelho.

Essa luz avisa que o fluido de arrefecimento está superaquecido.

Se o veículo foi operado e dirigido em condições normais, saia da estrada, pare o veículo e o deixe em marcha lenta por alguns minutos.

Se a luz não apagar, desligue o motor e consulte uma oficina tão logo quanto possível.

Luz indicadora de pressão de óleo do motor

 acende em vermelho.

Acende quando a ignição é acionada e apaga em alguns segundos após a partida do motor. Caso contrário, consulte uma autorizada Chevrolet ou uma Oficina Autorizada Chevrolet.

O indicador de controle poderá piscar quando o motor estiver aquecendo em marcha lenta, mas deverá apagar quando as rotações do motor aumentarem. Se o indicador de controle acender quando o veículo estiver se movendo, pare o veículo assim que possível e desligue o motor. O sistema de lubrificação pode estar interrompido e causar danos ao veículo e freios das rodas. Se as rodas travarem, pressione o pedal da embreagem, coloque a alavanca de mudanças em neutro e desligue a ignição. Quando o motor estiver desligado, é necessária uma força consideravelmente maior para frear e dirigir. Consulte a Rede de Concessionárias ou Oficinas Autorizadas Chevrolet.

⚠ Atenção

Se as rodas travarem com o veículo em movimento, pressione o pedal da embreagem, coloque a alavanca do câmbio em neutro e desligue a ignição. Será necessário uma força maior para frear e mover o volante do veículo. Consulte uma concessionária Chevrolet ou uma Oficina Autorizada Chevrolet.

Luz de advertência de nível de combustível baixo

 acende em amarelo.

Acende quando o nível do tanque de combustível está muito baixo.

Acende por alguns segundos quando a ignição é ligada.

Cuidado

Não deixe que o veículo fique sem combustível.
Isso pode danificar o conversor catalítico.

Conversor catalítico ⇨ 156.

Imobilizador

 acende em amarelo.

Se o indicador continuar aceso ou piscando quando a ignição estiver ligada, existe uma falha no sistema. O motor não pode ser ligado.

Conserte a causa da falha em uma Oficina Autorizada Chevrolet.

Potência do motor reduzida

 acende em amarelo.

Cuidado

Acenderá com luz indicadora de falha quando o veículo precisar receber manutenção com urgência.

O veículo pode ser dirigido em baixas velocidades.

Leve o veículo imediatamente para uma verificação em uma Oficina Autorizada Chevrolet.

Luzes exteriores

 acende em verde.

Acesa quando as luzes externas estão acesas ⇨ 78.

Luz indicadora de faróis altos ligados

 acende em azul.

Aceso quando os faróis altos estão ligados e durante o lampejar do farol alto ⇨ 78.

Luz indicadora do farol de neblina

 acende em verde.

Acende quando a luz de neblina dianteira está ligada ⇨ 80.

Luz de advertência porta entreaberta

 acende em vermelho.

Acende quando uma porta ou a tampa do compartimento de carga é aberta.

Acende quando a ignição é acionada e apaga logo após a partida do motor.

Mostrador digital de informação

Centro de informação do motorista

O Centro de Informação do Motorista (DIC) está localizado no painel de instrumentos.

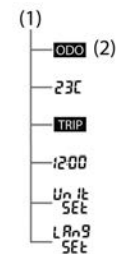

A imagem acima ilustra a sequência de algumas funções do computador de bordo no monitor do Modelo B

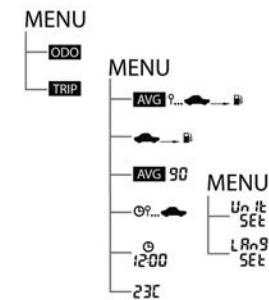

A imagem acima ilustra a sequência de algumas funções do computador de bordo no monitor do Modelo A

Modelo A

A palavra **MENU** na imagem indica que pressionar o botão **MENU** resulta na mudança de uma sequência para outra. Por outro lado, se o puxador na roda de ajuste for girado, você seguirá para baixo na imagem. O botão **SET/CLR** permitirá configurar um item ou redefini-lo.

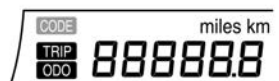

Os seguintes menus poderão ser selecionados:

- Hodômetro

- Computador de bordo
- Configuração de unidade



Para selecionar o menu, pressione o botão **MENU** na alavanca de seta.

A cada vez que o botão **MENU** for pressionado, o modo muda na seguinte ordem:

Hodômetro → computador de bordo
→ configuração de unidade

Personalização do veículo ⇄ 76

Hodômetro ⇄ 60.

Computador de bordo ⇄ 74.

Modelo B

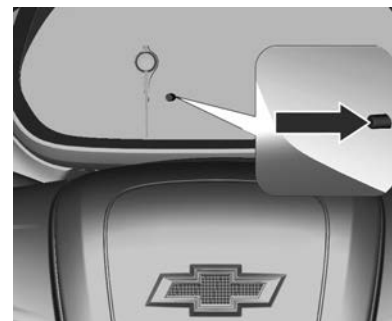

A cada vez que o botão de controle for pressionado por menos de dois segundos, o modo muda na seguinte ordem:

Hodômetro → Ajuste de temperatura
→ Hodômetro parcial → Ajuste do relógio
→ Configuração de unidade
→ Configuração de idioma.

Ao pressionar o botão de controle por mais de dois segundos, o respectivo item pode ser configurado ou redefinido.

Configuração de unidade

Modelo A

Podem ser alteradas as unidades de velocidade e temperatura.

Cada menu pode ser selecionado pressionando o botão de menu na alavanca de seta.

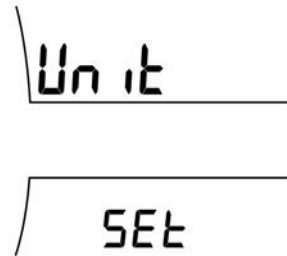

Após selecionar configuração de unidade, pressione o botão **SET/CLR** por alguns segundos.

Gire o botão na alavanca de seta para selecionar uma das opções.

1. Inglaterra (MPH. °C)
2. Estados Unidos (MPH, °F)
3. Europa e América do Sul (km/h, °C)

Ao alterar uma unidade, a unidade selecionada é mostrada.

Pressione o botão **SET/CLR** por alguns segundos para confirmar.

Modelo B

Pressione o botão de controle por menos de dois segundos várias vezes até que a configuração de unidade apareça.



Pressione por mais de dois segundos para escolher a configuração de unidade.

Pressione por menos de dois segundos para selecionar uma das configurações.

1. Inglaterra (MPH. °C)
2. Estados Unidos (MPH, °F)
3. Europa e América do Sul (km/h, °C)

Configuração de idioma

Modelo A

Pressione o botão **SET/CLR** por alguns segundos.

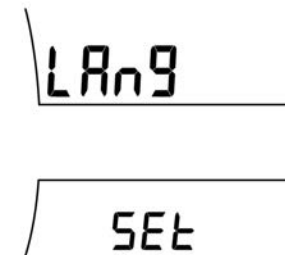

72 Comandos e controles

Gire o botão na alavanca de seta para selecionar uma das opções.

1. Inglês
2. Francês

Ao alterar uma unidade, a unidade selecionada é mostrada.

Pressione o botão **SET/CLR** por alguns segundos para confirmar.

Modelo B

Pressione o botão de controle por menos de dois segundos várias vezes até que a configuração de idioma apareça.



Pressione por mais de dois segundos para escolher a configuração de idioma.

Pressione por menos de dois segundos para selecionar uma das configurações.

1. Inglês
2. Francês

Visor gráfico de informações

É exibida data, hora, temperatura externa e sistema de conforto e conveniência.

Quando o sistema de conforto e conveniência estiver ligado, serão exibidas as configurações para personalização do veículo.

Personalização do veículo ⇨ 76.

Mensagens do veículo

O  acende com os códigos de mensagens do veículo.

Mensagens são fornecidas por meio do Centro de Informações do motorista (DIC) ou como um alarme de advertência.

Dependendo do equipamento e da personalização do veículo, algumas das funções descritas abaixo podem não estar disponíveis.



Cuidado

O veículo ou o motor podem ser gravemente danificados se você continuar a dirigir enquanto a mensagem do veículo no DIC estiver acesa. Contate uma oficina de reparos autorizada Chevrolet imediatamente.

As mensagens do veículo são exibidas como números de código.

Nr. Mensagem do veículo

- 15 Falha na luz de freio elevada
- 16 Manutenção de luzes de freio
- 18 Falha no farol baixo esquerdo
- 20 Falha no farol baixo direito
- 21 Falha na luz de seta dianteira esquerda
- 22 Falha na luz de seta dianteira direita
- 23 Falha na luz de ré
- 24 Falha na luz da placa de licença

Nr. Mensagem do veículo

- 25 Falha no sinalizador de direção dianteiro esquerdo
- 26 Falha no sinalizador de direção traseiro esquerdo
- 27 Falha no sinalizador de direção dianteiro direito
- 28 Falha no sinalizador de direção traseiro direito
- 84 A potência do motor está reduzida
- 128 Capô aberto

Avisos acústicos**Quando ligar o motor ou enquanto dirige**

- Se um código de aviso aparecer no Centro de Informações do motorista.

Quando o veículo estiver estacionado e/ou uma porta for aberta

- O aviso sonoro para após alguns segundos quando a chave for inserida na chave de ignição.
- Com as luzes exteriores ligadas.

Computador de bordo



O computador de bordo está localizado no Centro de Informações do Motorista (DIC).

O computador de bordo fornece ao motorista informações de condução, como velocidade média, distância estimada para o combustível restante, consumo médio e tempo de condução.



Para operar o computador de bordo, pressione o botão **MENU** na alavanca de seta.

Selecione o visor superior pressionando **MENU** até que ele pisque duas vezes.

Cada vez que você girar o botão da alavanca de seta no sentido horário, o modo troca na seguinte ordem:

Consumo médio → Distância estimada para o combustível restante → Velocidade média → Tempo de condução.

Alguns modos podem ser redefinidos pressionando o botão **SET/CLR** por alguns segundos.

Consumo médio



Esse modo indica o consumo médio.

O consumo médio é acumulado enquanto o motor estiver funcionando, mesmo que o veículo não esteja se movendo.

Para reinicializar o consumo médio, pressione o botão **SET/CLR** durante alguns segundos.

Distância estimada para o combustível restante



Esse modo indica a distância estimada de direção para esvaziar o tanque de combustível.

O intervalo de distância é de 30~999km.

Se for efetuado reabastecimento com a bateria desconectada ou com o carro inclinado, o computador de bordo poderá não exibir os valores corretos.

Quando a distância estimada para o combustível restante for menor do que 30 km, a mensagem **FILL FUEL**

será exibida no Centro de Informações do Motorista (DIC). Reabasteça imediatamente.

A distância pode ser diferente dependendo dos padrões de condução do veículo.

Centro de Informações do Motorista ⇨ 69.

Nota

Como um dispositivo auxiliar, o computador de bordo pode ter diferenças com a distância real do combustível restante, de acordo com as circunstâncias.

A distância estimada para o combustível restante pode ser alterada pelo motorista, pela estrada e pela velocidade do veículo, pois é calculada de acordo com a alteração da eficiência de combustível.

Velocidade média



Esse modo indica a velocidade média.

A velocidade média é acumulada enquanto o motor estiver funcionando, mesmo se o veículo não estiver se movendo.

A faixa de velocidade média não é limitada.

Para reinicializar a velocidade média, pressione o botão **SET/CLR** durante alguns segundos.

Tempo de condução



Esse modo indica o tempo total de condução do veículo.

O tempo de condução é acumulado enquanto o motor estiver funcionando, mesmo se o veículo não estiver se movendo.

Para reinicializar o tempo de direção para zero, pressione o botão **SET/CLR** por alguns segundos.

O tempo de condução será inicializado para 0:00 após ter sido exibido o valor 99:59.

Personalização do veículo

Os parâmetros do veículo podem ser personalizados alterando as configurações na tela de informações.

Dependendo do equipamento do veículo, algumas das funções descritas abaixo podem não estar disponíveis.

Pressione o botão **CONFIG** quando a ignição estiver em **ON** e o sistema de conforto e conveniência será ativado.

Menus de configuração são exibidos.

Para alterar os menus de configuração, gire o botão **MENU-TUNE** do sistema de conforto e conveniência.

Para confirmar a seleção, pressione o botão **MENU-TUNE**.

Os seguintes menus poderão ser exibidos:

- Configurações de idioma
- Configurações de hora e data

- Configurações do rádio
- Configurações Bluetooth
- Definições do veículo

Para fechar ou voltar a uma página anterior, pressione o botão **BACK**.

Configurações de hora e data

Conforto e conveniência. ↗ 90

Configurações do rádio

Conforto e conveniência. ↗ 94

Configurações Bluetooth

Conforto e conveniência. ↗ 116

Definições do veículo

Conforto e conveniência

Volume do aviso sonoro: Altera o volume dos avisos sonoros.

Iluminação

Luzes de saída: Ativa ou desativa a luz de saída e altera a duração da iluminação.

Travas elétricas das portas**Destravamento automático das portas:**

Alteração da configuração do destravamento de todas as portas, porta do motorista ou a desativação da função de travamento automático após a chave ter sido removida da ignição.

Travamento automático das portas:

Ativa ou desativa a função de travamento de todas as portas após o veículo atingir a velocidade de 8 km/h.

Travamento, destravamento e partida remotos**Resposta de destravamento remoto:**

Ativa ou desativa a resposta de luz e/ou buzina enquanto destrava.

Destravamento de portas remoto:

Altera a configuração para destravar apenas a porta do motorista ou todas as portas.

Travamento remoto de uma porta destravada:

Ativa ou desativa a função de travamento automático de portas quando uma porta não é aberta após ter sido destravada.

Restaurar definições de fábrica

Todas as configurações retornam aos padrões de fábrica.

Luzes

Luzes externas	78
Luzes internas	80
Comandos das luzes	82

Luzes externas

Controles das luzes externas



Gire o interruptor das luzes:

- O** = Desligado
- ☀D** = As luzes laterais, luz da placa de licença e luzes do painel de instrumentos estão ligadas.
- ≡D** = Faróis

Quando as luzes estão ligadas, **☀D** acende. Indicador de controle **☀D** ⇨ 68.

Comutador farol alto/baixo



Os faróis altos são ligados quando os faróis baixos estiverem ligados.

Para alterar do farol baixo para o alto, empurre a alavanca.

Para alterar para farol baixo, empurre a alavanca novamente ou puxe-a.

Indicador de controle ⇨ 68.

⚠Atenção

Sempre alterne os faróis altos para baixos quando se aproximar de veículos na direção contrária ou quando outros veículos estiverem à frente. Os faróis altos podem cegar temporariamente outros motoristas, o que poderia resultar em uma colisão.

Lampejador de farol alto

Para ativar o lampejador de farol alto, puxe a alavanca.

A alavanca retornará à posição normal quando for liberada. O farol alto permanecerá ligado enquanto a alavanca for mantida puxada para trás.

Sinalizador de advertência (pisca-alerta)

Acionado com o botão . Quando o sinalizador de advertência (pisca-alerta) é ativado, a superfície vermelha do botão também pisca.

No caso de ativação do airbag, o pisca-alerta é ativado automaticamente.

Para desligar o pisca-alerta, pressione novamente o botão.

Sinalizadores de direção

Alavanca para cima = Indicador direito
Alavanca para baixo = Indicador esquerdo

Se a alavanca for movida além do ponto de resistência, o indicador é alterado constantemente. Quando

o volante é movido de volta, o indicador é desativado automaticamente.

Para piscar três vezes, como ao trocar de pista, pressione a alavanca até sentir resistência e solte-a.

Mova a alavanca para o ponto de resistência e segure-a para indicação por mais tempo.

Desligue o indicador manualmente movendo a alavanca para sua posição original.

Faróis de neblina



Acionado com o botão .

Para desligar, pressione o botão novamente.

Nota

Para operar as luzes dianteiras de neblina, a ignição deve estar ligada e as lâmpadas de posição ou faroletes devem estar acionados.

Indicador de controle  69.

Luzes de ré

As luzes de ré acendem quando a ignição está ligada e a marcha à ré é selecionada.

Embaçamento dos faróis

A parte interna do compartimento das luzes pode embaçar brevemente em condições de tempo molhado e frio, em chuva pesada ou após a lavagem. O embaçamento desaparece rapidamente por si mesmo; para ajudar, acenda os faróis.

Luzes internas

Controle de iluminação do painel de instrumentos

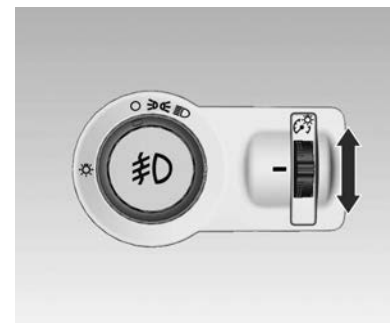

O painel de instrumentos acende quando a ignição é ligada.

O brilho pode ser ajustado quando as luzes externas estiverem ligadas.

Gire o botão para cima ou para baixo até que o brilho desejado tenha sido obtido.

Luzes internas

Luz de cortesia



Uso do interruptor basculante:

 = Automaticamente acende ou apaga gradativamente as luzes quando as portas são abertas, a chave de ignição é removida da ignição ou após um comando remoto de destravamento das portas.

Pressione  = Sempre ligada.

Pressione  = Sempre desligada.

○

Atenção

Evite utilizar as luzes de cortesia ao dirigir no escuro.

Um compartimento de passageiro iluminado reduz a visibilidade no escuro e poderá causar uma colisão.

Luzes do porta-malas

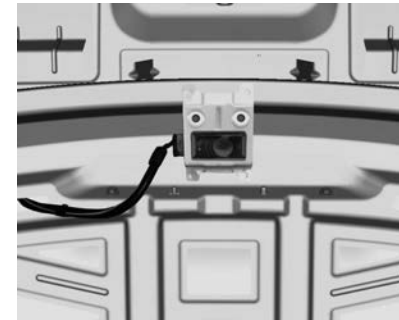

A luz acende quando o compartimento de carga é aberto.

Luzes do porta-luvas

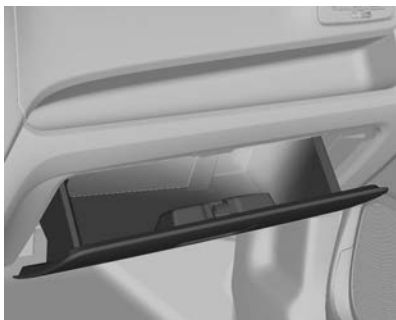

A luz é ligada quando o porta-luvas é aberto e desliga quando ele é fechado.

Comandos das luzes

Iluminação para saída

As luzes iluminam a área adjacente por um tempo ajustável após sair do veículo.

Ligando

Ativação, desativação e duração das luzes nessa função podem ser alteradas nas **Definições do Veículo**. Personalização do veículo ⇨ 76.

A luz de saída, na configuração padrão, se mantém acesa por 30 segundos após sua ativação:

1. Desligue a ignição.
2. Remova a chave de ignição.
3. Abra a porta do motorista.
4. Puxe a alavanca dos sinalizadores de direção.
5. Feche a porta do motorista.

A iluminação é imediatamente desligada se a alavanca do sinalizador de direção for puxada novamente.

Proteção de energia da bateria

Desligando as luzes elétricas

Para evitar a descarga da bateria quando a ignição está desligada, algumas das luzes internas são desligadas automaticamente após algum tempo.

Se for desligada a ignição com as luzes externas ligadas, elas automaticamente apagarão após alguns minutos.

Considere que as luzes externas acenderão novamente se forem acesas com a ignição desligada.

Conforto e conveniência

Introdução

Informações gerais

O sistema fornece Conforto e conveniência em seu carro usando a tecnologia mais recente.

O rádio pode ser facilmente usado registrando até 36 estações de rádio FM ou AM com os botões PRESET [1~6] para cada seis páginas.

O reproduzidor de CD integrado pode reproduzir discos de CD e MP3 (WMA) de áudio, e o reproduzidor de USB pode reproduzir dispositivos de armazenamento USB ou produtos iPod conectados.

A função de conexão de telefone Bluetooth permite o uso de ligações telefônicas sem fio viva-voz, bem como a reprodução de músicas do telefone.

Conecte um reproduzidor de músicas portátil à entrada de som externo e divirta-se com o som rico do sistema de Conforto e conveniência.

O processador de som digital fornece vários modos de equalização predefinidos para otimização do som.

O sistema pode ser facilmente ajustado com o dispositivo de ajuste cuidadosamente projetado, monitor inteligente e regulador de menu multifuncional.

- A seção **Visão geral** fornece uma visão geral simples das funções do sistema de Conforto e conveniência e um resumo de todos os dispositivos regulamentares.
- A seção **Operação** explica os controles básicos do sistema de Conforto e conveniência.

Exibição da tela

[Tela inicial]



[Tela do rádio]

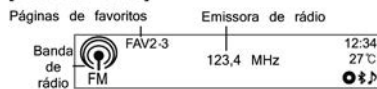

[Tela inicial]

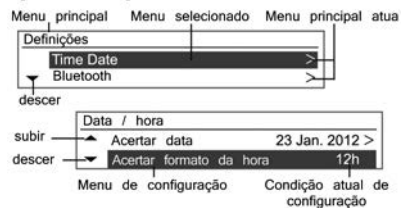

A exibição da tela poderá diferir da exibição do manual, pois a maioria das exibições de tela diferem de acordo com a configuração do dispositivo e a especificação do veículo.

Dispositivo antifurto

O sistema de Conforto e conveniência tem um sistema de segurança eletrônico instalado para impedir furtos.

O sistema de Conforto e conveniência só funciona no veículo no qual foi instalado, inutilizando-o em caso de furto

Visão geral dos dispositivos de controle

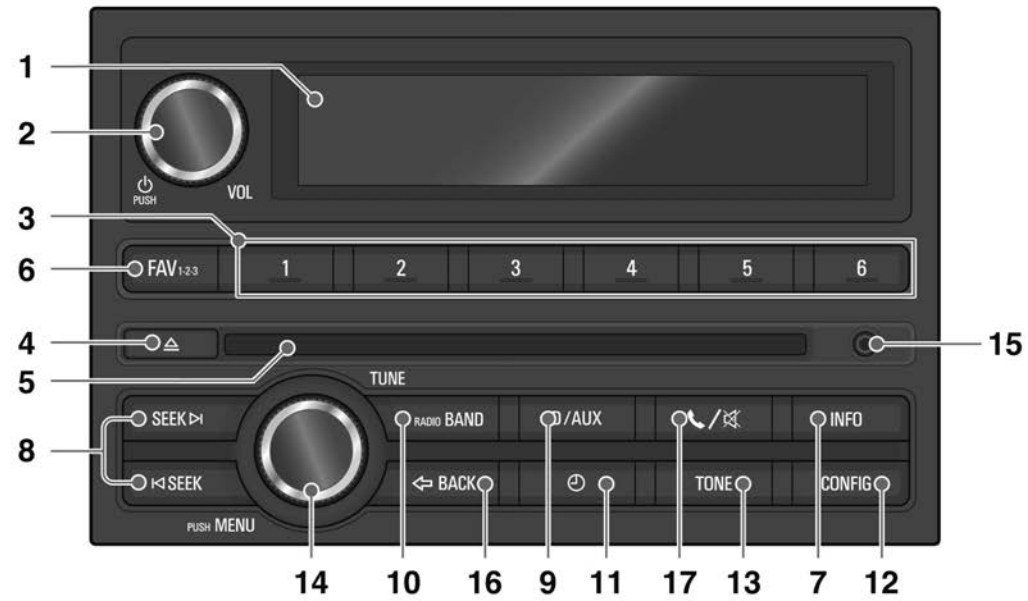

1. **Visor**

Visor para estado e informação de reprodução/recepção/menu.

2. O botão **POWER/VOLUME** com botão de controle

- ◆ Ligue e desligue pressionando esse botão
- ◆ Gire o botão de controle para ajustar o volume

3. Botões predefinidos **PRESET [1~6]**

- ◆ Mantenha pressionado qualquer um desses botões para adicionar a estação de rádio atual à sua página de estações favoritas.
- ◆ Mantenha pressionado qualquer um desses botões para selecionar o canal relacionado com o respectivo botão.

4. Botão **EJECT**

Pressione esse botão para remover o disco.

5. **Abertura do disco**

Essa é a abertura na qual os discos compactos são inseridos e da qual são removidos.

6. Botão **FAVOURITE [FAV1-2-3]**

Pressione esse botão para selecionar a página salva nos canais favoritos.

7. Botão **INFORMATION [INFO]**

- ◆ Pressione esse botão para ver as informações do arquivo quando estiver usando os modos de reprodução de CD/MP3/USB/iPOD.
- ◆ Veja informações sobre uma estação de rádio e a música sendo reproduzida ao utilizar a função de rádio.

8. Botões **◀SEEK▶**

- ◆ Pressione esses botões quando estiver usando o rádio para procurar estações com uma recepção clara. A frequência de recepção pode ser manualmente escolhida pressionando e segurando esses botões.

- ◆ Pressione esses botões enquanto estiver usando o modo de reprodução de CD/MP3/USB/iPOD para reproduzir a próxima música ou a música anterior.

- ◆ Esses botões podem ser mantidos pressionados enquanto estiver usando o modo de reprodução de CD/MP3/USB/iPOD para rapidamente avançar ou retroceder nas músicas em execução.

9. Botão **CD/AUX**

Pressione esse botão para selecionar a função de áudio CD/MP3/AUX ou USB/iPOD/Bluetooth

10. Botão **RADIO BAND**

Alterna a banda de rádio entre FM ou AM.

11. Botão **CLOCK**

Pressione esse botão para ajustar a hora/data/ formato da hora e formato da data.

12. Botão CONFIG

Pressione esse botão para entrar no menu de configuração do sistema.

13. Botão TONE

Pressione esse botão para ajustar/selecionar o modo de configuração do som.

14. Botão MENU-TUNE

- ◆ Pressione esse botão para mostrar o menu atual de função ou selecionar/praticar configuração de conteúdo e valores de configuração.
- ◆ Gire o botão para mover/mudar o conteúdo de configuração e valores de configuração.

15. Porta AUX

Conecte um dispositivo externo de som a essa porta.

16. Botão ↵BACK

- ◆ Cancele o conteúdo de entrada ou retorne ao menu anterior.

17. Botão PHONE/MUTE

- ◆ Pressione esse botão para ativar o modo Bluetooth.
- ◆ Mantenha pressionado para desligar ou ligar a função de silenciamento.

Funcionamento**Botões e controle do dispositivo**

O sistema de Conforto e conveniência é operado usando os botões de função, controles e o menu indicado no monitor.

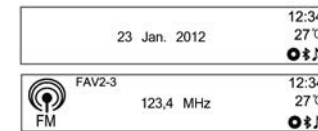
Ligar/desligar o sistema

Pressione o botão **POWER/VOLUME** para ligar o sistema.

Ligá-lo reproduzirá a estação de transmissão ou música selecionada anteriormente. No entanto, ela será diferente para áudio Bluetooth, dependendo do dispositivo.

Pressione o botão **POWER/VOLUME** para desligar o sistema.

Desligando automaticamente

Quando a chave de ignição estiver na posição desligada, ligar o sistema de Conforto e conveniência usando o botão **POWER/VOLUME** desligará automaticamente o sistema de Conforto e conveniência 10 minutos depois da última operação do usuário.

Controle do volume

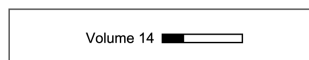

Gire o botão de controle **POWER/VOLUME** para ajustar o volume.

- O volume atual do som é indicado.

- Ligar o sistema de Conforto e conveniência definirá o nível do volume para a seleção anterior (quando for menor do que o volume máximo inicial)

Controle automático do volume

Quando a configuração de volume do som compensado pela velocidade começar a operar, o volume será automaticamente controlado de acordo com a velocidade do veículo para atenuar o ruído do motor e dos pneus. Consulte Configuração do sistema → Configurações do rádio → Volume automático.

Limite do volume por temperatura alta

Se a temperatura interna do rádio estiver muito alta, o sistema de Conforto e conveniência limitará o volume máximo controlável. Se necessário, o volume será automaticamente reduzido.

Configurações de tom

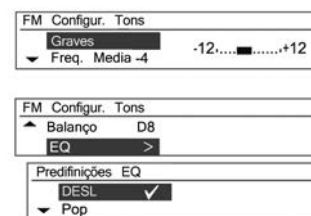

No menu de configuração de tom, recursos de som podem ser configurados diferentemente de acordo com as funções de áudio FM/AM e de cada reproduzidor de áudio.

Pressione o botão **TONE** ao usar o modo de funcionamento relevante.

Gire o botão de controle **MENU-TUNE** para selecionar o modo de controle de tom desejado e, a seguir, pressione o botão **MENU-TUNE**.

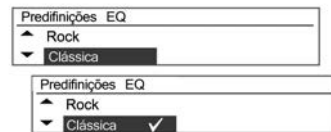

Gire o botão de controle **MENU-TUNE** para selecionar o valor de controle de tom desejado e, a seguir, pressione o botão **MENU-TUNE**.

É possível redefinir o item atualmente selecionado com o pressionar longo do botão **MENU-TUNE** no modo de configuração de tom ou redefinir todos os itens no modo de configuração de tom com o pressionar longo do botão **TONE**.

Menu de configuração de tom

- Baixo: Ajuste o nível de baixo de -12 a +12.
- Intermediário: Ajuste o nível intermediário de -12 a +12.
- Agudo: Ajuste o nível de agudo de -12 a +12.
- Fader: Ajuste o balanço dos alto-falantes dianteiro/traseiro de dianteiro 15 para traseiro 15.
- Balanço: Ajuste o balanço dos alto-falantes esquerdo/direito de esquerdo 15 para direito 15.
- EQ (Equalizador): Selecione ou desligue o estilo de som (OFF ↔ Pop ↔ Rock ↔ Classical ↔ Talk ↔ Country)

Selecionar função

Rádio FM/AM

Pressione o botão **RADIO BAND** para selecionar rádio FM ou AM. Pressione o botão **MENU-TUNE** para abrir o menu FM/AM que inclui opções para selecionar estações de transmissão.

Entrada de reprodução de áudio de CD/MP3/USB/iPod/Bluetooth ou de som externo (AUX)

Audio CD		Faixa 1	00:02	12:34 27°C	
MP3 CD		Música Nome do artista Faixa 1	00:02	12:34 27°C	
AUX		AUX1		12:34 27°C	
USB		Música Nome do artista Faixa 1	00:02	12:34 27°C	
iPod		Música Nome do artista Faixa 1	00:02	12:34 27°C	

Pressione repetidamente o botão CD/AUX para alternar entre as funções do reprodutor de áudio, a função AUX para discos CD/MP3 ou o reprodutor de áudio conectado USB, iPod ou Bluetooth. (CD/MP3 → AUX → USB ou iPod Bluetooth audio → CD/MP3 →....)



Pressione o botão **MENU-TUNE** para abrir o menu com opções para a função relevante ou o menu do dispositivo relevante (exceto áudio Bluetooth).

Dispositivo de telefone viva-voz Bluetooth

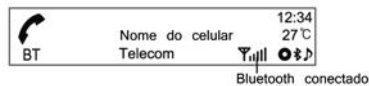

Pressione o botão **PHONE/MUTE** para selecionar a função de telefone viva-voz Bluetooth.



Pressione o botão **PHONE/MUTE** para abrir Bluetooth com opções para a função relevante.

Personalização

Principais botões/Botão de controle

Os botões e o botão de controle usados na configuração do sistema são os seguintes.

(12) Botão **CONFIG**

Pressione esse botão para entrar no menu de configuração do sistema.

(14) Botão **MENU-TUNE**

- Gire o botão de controle para mover para o menu ou definir um item.
- Pressione o botão para selecionar/ acessar a tela de controle detalhado fornecida pelo menu ou item de configuração atual.

(16) Botão ↵ **BACK**

Cancelar o item de entrada ou retornar ao menu/tela anterior.

Como usar o menu de configuração para personalização

- Menus e funções de configuração podem diferir de acordo com o modelo do carro.

[Exemplo] Configuração do sistema
 → Configurar data e hora
 → Configuração de hora: 25 de janeiro de 2012

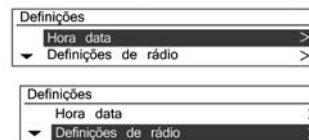

Pressione o botão **CONFIG** para acessar o menu **Configuração do sistema**.

Ao girar o botão **MENU-TUNE**, é possível mover para o menu de configuração desejado e, a seguir, pressionar o botão **MENU-TUNE** para confirmar.

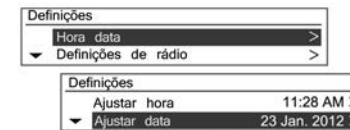

- Uma lista detalhada do menu de configuração relevante ou estado de funcionamento é exibido.
- Se houver uma lista adicional detalhada abaixo da lista detalhada relevante anterior, é possível repetir esta ação.

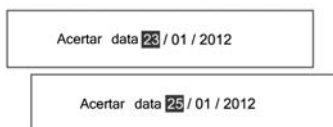

Gire o botão **MENU-TUNE** para chegar ao valor de configuração ou estado de funcionamento desejado e, a seguir, pressione o botão **MENU-TUNE**.

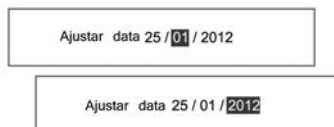

- Se a lista detalhada relevante for composta de vários itens, repita esta ação.
- Ao definir/insérer o valor de configuração relevante ou o estado de funcionamento, ele será alterado.

[Configurações de idioma]

Selecione inglês, espanhol, francês ou português.

[Hora Data]



- **Acertar hora:** Ajuste manualmente as horas e minutos atuais.
- **Acertar data:** Ajuste manualmente o ano/mês/dia.
- **Definir formato da hora:** Selecione a exibição de 12h ou 24h.
- **Definir formato da data:** Defina o formato de exibição da data.
 AAAA.MM.DD: 2012 Jan. 23
 DD/MM/AAAA: 23 Jan. 2012
 MM/DD/AAAA: Jan. 23, 2012

[Configurações do rádio]

- **Controle automático do volume:**
Defina desligado/baixo/médio/alto
- **Nível máximo volume inicial:**
Defina manualmente o limite máximo do volume inicial.
- **Emissoras favoritas:** Defina manualmente os números de páginas dos favoritos.

[Configurações Bluetooth]

Bluetooth: Acesse o menu Bluetooth.

- **Ativação:**
Selecione ligado ou desligado.
- **Lista de dispositivos:**
Selecione o dispositivo desejado e selecione/conecte/separa ou exclua.
- **Parar dispositivo:**
Tente parar um novo dispositivo Bluetooth.
- **Alterar código Bluetooth:**
Altere/defina manualmente o código Bluetooth.

Restaurar definições de fábrica:
Restaure os valores de configuração iniciais de volta às configurações de fábrica.

[Definições do veículo]
Não é possível usar esta configuração sem que a chave de ignição esteja na posição 2.

**Definições de Conforto**

- **Volume alerta sonoro:** Selecione normal ou elevado.

Iluminação ambiente exterior

- **Iluminação à saída do veículo:**

Selecione Desativado /
30 segundos / 1 minuto /
2 minutos.

Travamento de portas

- **Destravamento automático de portas:**

Selecione Todas as portas / Porta do condutor / Desativado.

- **Travamento automático de portas:**

Selecione ativado ou desativado.

Travamento, destravamento, partida remota

- **Apenas luzes:**

Selecione ativado ou desativado.

- **Destravamento remoto de portas:**

Selecione Porta do motorista ou Todas as portas

- **Travamento automático das portas:**

Selecione ativado ou desativado.

Restaurar definições de fábrica:

Selecione Não ou Sim.

Rádio

Rádio AM/FM

Antes de usar o rádio AM-FM

Principais botões/botão de controle, botão

(10) Botão **RADIO BAND**

Alterna a banda de rádio entre FM ou AM.

(14) Botão **MENU-TUNE** com controle

- Gire este botão de controle para encontrar manualmente uma frequência de transmissão.

- Pressione este botão de controle para acessar a tela do menu no modo atual.

(16) Botão ◀ **BACK**

Cancelar o item de entrada ou retornar ao menu/tela anterior.

(8) Botões ◀ **SEEK** ▶

- Pressione este botão para procurar automaticamente estações de rádio disponíveis.

- Pressione e segure este botão para alterar a frequência de rádio conforme desejado e, a seguir, solte o botão para parar na frequência atual.

(6) Botão **FAVOURITE** [FAV1-2-3]

Pressione este botão para mover pelas páginas de estações de rádio favoritas salvas. O número de páginas disponíveis pode ser definido em "Configuração do sistema" → Configurações do rádio → Emissoras favoritas".

(3) Botões predefinidos **PRESET** [1 ~ 6]

- Pressione e segure qualquer um dos botões **PRESET** para registrar a estação de rádio atual naquele botão.

- Pressione este botão para selecionar a estação registrada no botão **PRESET**.

(11) Botão **CLOCK**

Pressione esse botão para ajustar a hora/data/ formato da hora e formato da data.

(7) Botão **INFORMATION** [INFO]

Visualize as informações ao usar os modos de reprodução CD/MP3/USB/iPod.

Ouvindo uma estação de rádio

Procurando estações de rádio



Pressione repetidamente o botão **RADIO BAND** para alternar entre transmissão FM ou AM

A estação de transmissão escolhida anteriormente será recebida.

Procura automática de estação

Pressione os botões ◀SEEK▶ para procurar automaticamente estações de rádio disponíveis com boa recepção

Buscando

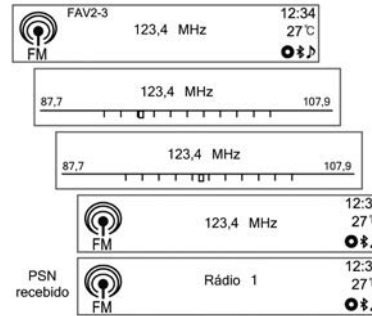

Pressione e segure o botão ◀SEEK▶ para mudar rapidamente a frequência e, a seguir, solte o botão na frequência desejada.

Procurando manualmente uma estação transmissora

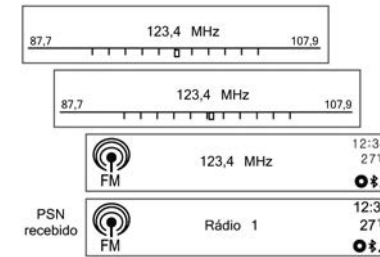

Gire o botão de controle, botão **MENU-TUNE** para encontrar manualmente a frequência de transmissão desejada.

Uso dos botões PRESET

Registrando botões PRESET

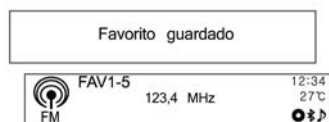

Pressione o botão **FAVOURITE [FAV1-2-3]** para selecionar a página desejada de favoritos salvos.

Pressione e segure qualquer um dos botões PRESET [1 ~ 6] para registrar a estação de rádio atual para aquele botão da página de favoritos selecionada.

- Até seis páginas de favoritos podem ser salvas e cada página pode armazenar até seis estações de rádio.

- É possível configurar o número de páginas favoritas em uso em "Configuração do sistema → Configurações do rádio → Emissoras favoritas (Nº máximo de páginas de favoritos)".
- Se uma nova estação de rádio for registrada em um botão **PRESET [1 ~ 6]** previamente registrado, seu conteúdo anterior será excluído e substituído pela nova estação de rádio sendo salva.

Ouvindo diretamente o botão PRESET

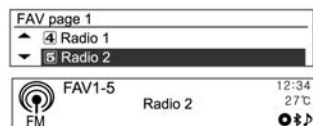

Pressione repetidamente **FAVOURITE [FAV1-2-3]** para selecionar a página predefinida FAV (favoritos) desejada.

As informações da estação transmissora número 1 da página predefinida FAV (favoritas) selecionada serão exibidas.

Pressione um dos botões **PRESET [1 ~ 6]** para ouvir diretamente a estação de rádio salva naquele botão.

Como usar o menu do rádio

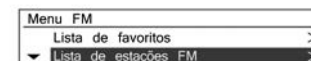

Pressione o botão **MENU-TUNE** para exibir o menu do rádio. Gire o botão **MENU-TUNE** para mover para o item de menu desejado e, a seguir, pressione o botão **MENU-TUNE** para selecionar o item relevante ou exibir o menu detalhado do item.

Menu AM/FM → Lista de favoritos



Selecione FM/AM com o botão **RADIO BAND**, pressione o botão **MENU-TUNE** duas vezes e gire o botão **MENU-TUNE** para mover para a lista de favoritos.

Quando o item desejado for exibido, pressione o botão **MENU-TUNE** para receber o canal de transmissão relevante.

Menu AM/FM → Lista de estações FM/AM

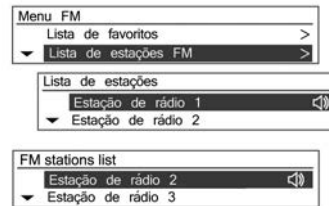

Pressione o botão **MENU-TUNE**, gire o botão **MENU-TUNE** para Lista de estações AM / FM e pressione o botão **MENU-TUNE** novamente.

Caso algum canal de transmissão tenha sido salvo, uma busca automática será realizada.

Todos os canais de transmissão disponíveis podem ser vistos girando o botão **MENU-TUNE**.

Menu AM/FM → Atualizar lista de estações FM/AM

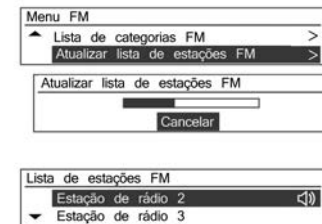

Pressione o botão **MENU-TUNE** e gire o botão **MENU-TUNE** para atualizar a lista de estações FM/AM. Para iniciar o processo, pressione o botão **MENU-TUNE**.

- A atualização da lista de transmissão FM/AM prosseguirá.

- Durante a atualização da lista de transmissão FM/AM, pressione o botão **MENU-TUNE** ou o botão **VOLTAR** para interromper as alterações.



Nota

Este equipamento opera em caráter secundário, ou seja, ele não tem proteção contra interferências prejudiciais, mesmo de estações do mesmo tipo, e não pode causar interferência em sistemas que funcionam em caráter primário.

Suporte de antena fixo

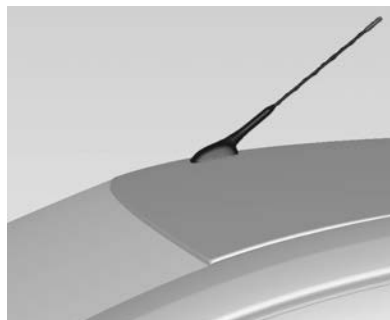

Para remover a antena do teto, gire-a no sentido anti-horário. Para instalar a antena do teto, gire-a no sentido horário.

Cuidado

Assegure-se de remover a antena antes de entrar em um local com um teto baixo, do contrário ela pode ficar danificada.

Entrar no lavador automático de carros com a antena instalada pode resultar em dano à antena ou ao painel do teto. Certifique-se de remover a antena antes de entrar no lavador automático de carros.

Instale a antena totalmente apertada.

Leitores de áudio

Reprodutor de CD

O reprodutor de CD/MP3 deste sistema pode reproduzir discos de áudio CD e MP3 (WMA).

Antes de usar o reprodutor de CD

Informações importantes sobre CDs de áudio e CDs de MP3 (WMA)

Cuidado
<p>Sob nenhuma circunstância, coloque DVDs, CDs únicos com diâmetro de 8 cm ou CDs com formatos diferentes no player de áudio.</p> <p>Não coloque adesivos em CDs. Esses discos podem ficar presos na unidade de CD e danificá-la. Neste caso, será necessária uma substituição cara do dispositivo.</p>

- Um CD de áudio com função antipirataria sem compatibilidade com o padrão de CD de áudio poderá não funcionar adequadamente.
- Discos CD-R e CD-RW que forem gravados manualmente são mais prováveis de serem manuseados sem cuidados do que CDs originais. Discos CD-R e CD-RW gravados manualmente deverão ser manuseados com cuidado especial. Consulte os seguintes.
- Discos CD-R e CD-RW gravados manualmente poderão não ser reproduzidos apropriadamente. Em tais casos, isto não é um problema com o dispositivo.
- Ao trocar discos, cuide para não deixar impressões digitais no lado da gravação.
- Depois de remover o disco do CD/MP3 player, assegure-se de imediatamente colocar o disco em uma capa para evitar que seja danificado ou arranhado com poeira.

- Se o disco for manchado com poeira ou líquido, isto poderá causar problemas ao contaminar a lente do reprodutor de CD/MP3 na parte interna do dispositivo.
- Proteja o disco contra o calor e a exposição à luz direta.

Tipos de discos utilizáveis

- Este produto pode reproduzir discos de áudio CD/MP3 (WMA).
 - ◆ CD-DA: CD-R/CD-RW
 - ◆ MP3(WMA): CD-R/CD-RW/CD-ROM
- Os arquivos MP3 (WMA) abaixo não podem ser reproduzidos.
 - ◆ Arquivos codificados no padrão MP3i (MP3 interactive) ou MP3 PRO
 - ◆ Arquivos MP3 (WMA) codificados de forma não padrão.
 - ◆ Arquivos MP3 que não estejam no formato MPEG1 Layer3

Cuidados ao usar um disco

- Não use qualquer um dos discos descritos abaixo. O uso excessivo desses discos no reproduutor poderá causar problemas.
 - ◆ Discos com etiquetas, adesivos ou célula protetora afixados.
 - ◆ Discos afixados com um rótulo impresso em impressora de jato de tinta
 - ◆ Discos gravados com dados além da capacidade padrão
 - ◆ Discos com rachaduras, arranhões ou que estejam amassados poderão não ser reproduzidos adequadamente.
 - ◆ Um disco de 8 cm ou um disco não circular (quadrangular, pentagonal, oval)
- Não coloque nada além de discos na abertura para discos, pois isto poderá causar problemas ou danos.
- O reproduutor de discos poderá não funcionar adequadamente se o aquecedor for ligado em clima frio, devido à umidade que

é acumulada dentro do dispositivo. Se isto for um problema, mantenha o produto desligado por cerca de uma hora antes do uso.

- A reprodução poderá ser interrompida caso o veículo seja sacudido durante a condução em estradas irregulares.
- Não remova ou insira o disco de forma forçada, nem o bloqueie com a mão enquanto ele estiver sendo ejetado.
- Insira o disco com o lado impresso virado para cima. Ele não poderá ser reproduzido se for inserido do lado contrário.
- Não toque o lado da gravação com a mão ao manusear o disco (o lado sem impressão ou decoração).
- Coloque os discos que não estiverem em uso nas caixas e mantenha-os em um local não exposto à luz direta ou alta temperatura.

- Não manche o disco com substâncias químicas. Limpe discos sujos com um pano macio e úmido, limpando do centro para a borda.

Cuidados ao usar discos CD-R/RW

- Ao usar discos CD-R/CD-RW, somente discos que foram finalizados podem ser usados.
- Discos que forem criados com um PC poderão não ser reproduzidos de acordo com a configuração do aplicativo e do ambiente.
- Discos CD-R/CD-RW, especialmente discos em lote, poderão não funcionar se forem expostos à luz direta ou alta temperatura, ou se forem mantidos dentro do carro por um longo tempo.
- O título e outras informações de texto gravadas em discos CD-R/CD-RW poderão não ser exibidas neste dispositivo.
- Discos CD-RW poderão ter tempos de carregamento maiores do que discos CDs ou CD-R.

- Arquivos de músicas danificados poderão não ser reproduzidos ou poderão ser cortados durante a reprodução.
- Alguns discos antipirataria poderão não ser reproduzidos.
- Um disco MP3 (WMA) pode ter no máximo 512 arquivos em cada um dos 10 níveis de pastas e o máximo de 999 arquivos podem ser reproduzidos.
- Este sistema só pode reconhecer discos MP3 (WMA) criados em ISO-9660 nível 1/2 ou no sistema de arquivos Joliet. (Ele não suporta o sistema de arquivos UDF).
- Arquivos MP3/WMA não são compatíveis com transmissão de dados de gravação de pacotes.
- O disco no qual os arquivos MP3/WMA e os dados de áudio (CDDA) forem gravados poderá não ser reproduzido se for um CD extra ou um CD de modo misto.
- Os nomes de arquivos/pastas podem ser utilizados de acordo com o tipo de armazenamento do

disco conforme a seguir, incluindo os quatro caracteres de nome de extensão de arquivo (.mp3).

- ◆ ISO 9660 Nível 1: máximo de 12 caracteres.
- ◆ ISO 9660 Nível 2: máximo de 31 caracteres.
- ◆ Joliet: Máximo de 64 caracteres (um byte).
- ◆ Nome de arquivo longo do Windows: Máximo de 28 caracteres (um byte).

Cuidados ao usar arquivos de música MP3/WMA

- Esse produto pode reproduzir arquivos MP3 (WMA) com extensões .mp3, .wma (letras minúsculas) ou .MP3 e .WMA (letras maiúsculas).
- Os arquivos MP3 que podem ser reproduzidos por este produto são os seguintes

- ◆ Taxa de transferência bits: 8 kbps ~ 320 kbps
- ◆ Frequência de amostragem: 48 kHz, 44,1 kHz, 32 kHz (para MPEG-1), 24 kHz, 22,05 kHz, 16 kHz (para MPEG-2)
- Apesar de este produto poder reproduzir arquivos com uma taxa de transferência de bits de 8kbps ~ 320kbps, arquivos com uma taxa de transferência de bits superior a 128 kbps resultarão em som de alta qualidade.
- Este produto pode exibir informações de etiqueta ID3 (Versões 1.0, 1.1, 2.2, 2.3 or 2.4) de arquivos MP3, como o nome do álbum e o artista.
- Para exibir informações do álbum (título do disco), faixa (título da faixa) e artista (artista da faixa), o arquivo deverá ser compatível com os formatos de etiqueta ID3 V1 e V2.
- Esse produto pode reproduzir arquivos MP3 que usam VBR. Quando um MP3 do tipo VBR

estiver sendo reproduzido, o tempo restante mostrado pode ser diferente do tempo restante real.

Ordem de reprodução de arquivos de música

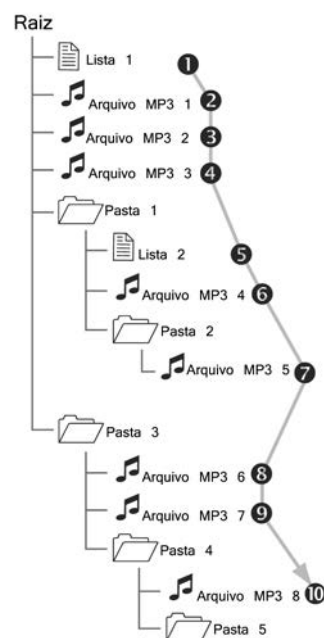

Reprodução de CD/MP3

Principais botões/controles

(9) Botão **CD/AUX**

Selecione o reproduzidor de CD ou MP3.

(14) Botão **MENU-TUNE** com controle

- Gire o botão de controle para mover para a lista de faixas, menu ou itens de informações sobre a faixa MP3 (WMA).

- Pressione o botão/controlador para exibir a tela de menu do item atual ou modo atual.

(8) Botões **◀SEEK▶**

- Pressione esses botões para reproduzir a faixa anterior ou a faixa seguinte.

- Pressione e segure esses botões para avançar ou retroceder rapidamente a faixa, e solte para reproduzir na velocidade normal.

(4) Botão **EJECT**

Ejeta o disco.

(7) Botão **INFORMATION [INFO]**

Exibe informações sobre a faixa sendo reproduzida.

Inserir disco

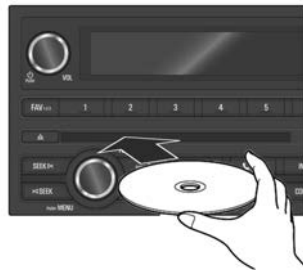

Insira o disco a ser reproduzido com a superfície impressa virada para cima na abertura de inserção do disco.

Áudio CD		Faixa 1	01:34	12:34 27°C
MP3 CD		Música do artista Nome do artista	12:34 27°C	
		Faixa 1	01:23	

- Quando a leitura das informações do disco estiver concluída, ele será automaticamente reproduzido a partir da faixa 1.
- Quando um disco ilegível for inserido, ele será automaticamente ejetado com a exibição de uma mensagem de erro do disco e, a seguir, o sistema alternará para a função usada anteriormente ou o rádio FM.

Áudio CD		Faixa 12	01:34	12:34 27°C
MP3 CD		Música do artista Nome do artista	12:34 27°C	
		Faixa 4	01:23	

- Quando um disco a ser reproduzido já estiver inserido, pressione repetidamente o botão CD/AUX para selecionar a reprodução de CD/MP3.
- Se não houver disco a ser reproduzido, "sem disco" será exibido na tela e a função não será selecionada.
 - A faixa que foi reproduzida anteriormente será automaticamente reproduzida.

Ejetar disco

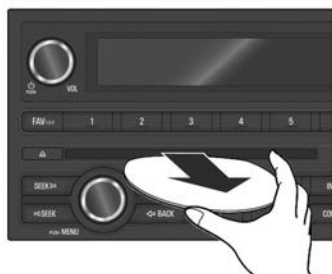

Para ejetar o disco, pressione o botão **EJECT** para remover o disco.

- Quando disco for ejetado, o sistema automaticamente alternará para a função usada anteriormente ou para o rádio FM.
- O disco será automaticamente inserido de volta se não for retirado após algum tempo.

Mudando a faixa em reprodução

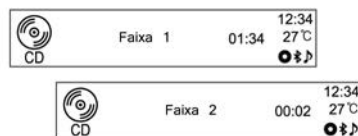

Pressione os botões **◀SEEK▶** no modo de reprodução para reproduzir a faixa anterior ou a próxima faixa.

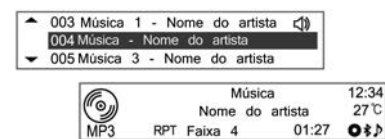

Ou gire o botão de controle **MENU-TUNE** para mover para a lista de faixas a reproduzir e, a seguir, pressione o botão **MENU-TUNE** para mudar instantaneamente.

Mudando a posição em reprodução



Pressione e segure os botões ◀**SEEK**▶ durante o modo de reprodução para retroceder ou avançar rapidamente na música. Solte o botão para retomar a reprodução em velocidade normal. O volume será ligeiramente reduzido durante o retrocesso e o avanço rápidos e o tempo de reprodução será exibido.

Visualizar informações sobre a faixa em reprodução

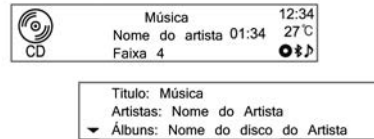

Pressione o botão **INFORMATION [INFO]** no modo de reprodução para exibir informações sobre a faixa sendo reproduzida. Se não houver informações sobre a faixa em reprodução para CDs de áudio, o sistema exibirá "Sem informação".

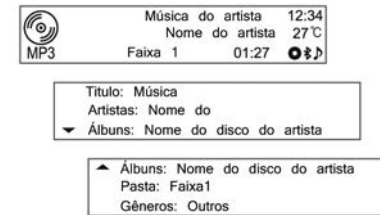

Para faixas MP3 (WMA), mais informações podem ser visualizadas girando o botão de controle **MENU-TUNE** a partir da exibição de informações da faixa.

- As informações exibidas incluem o nome do arquivo, nome da pasta e informações de etiqueta ID3 salvas com a música.
- Se informações incorretas de etiqueta ID3 (por exemplo, artista, título da música) foram adicionadas a arquivos MP3 (WMA) antes de serem gravados em disco, essas informações serão exibidas pelo sistema de Conforto

e conveniência na forma em que se encontram. Informações incorretas de etiqueta ID3 não podem ser modificadas ou corrigidas no sistema de Conforto e conveniência (etiquetas ID3 só podem ser corrigidas em um PC).

As informações de músicas expressadas em símbolos especiais ou em idiomas indisponíveis poderão ser exibidas como "----" ou não serem exibidas.

Usando o menu do CD

Mudando o modo de reprodução

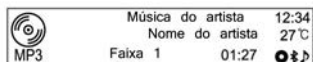

No modo de reprodução, pressione o botão **MENU-TUNE** para exibir o menu do CD.



Gire o controle **MENU-TUNE** para selecionar as funções de reprodução aleatória ou repetida e, a seguir, pressione o botão **MENU-TUNE** para ativar ou desativar as funções relevantes.

Menu do CD → Lista de faixas



Para discos de CD de áudio, gire o botão de controle **MENU-TUNE** no menu do CD para mover para a lista de faixas e, a seguir, pressione o botão **MENU-TUNE**.

Gire o botão de controle **MENU-TUNE** para encontrar a lista de faixas desejadas e, a seguir, pressione o botão **MENU-TUNE** para reproduzir a faixa selecionada.

Menu do CD → Lista de faixas



Para discos de MP3 (WMA), gire o botão de controle **MENU-TUNE** no menu do CD para mover para a pasta desejada e, a seguir, pressione o botão **MENU-TUNE**.

Gire o botão de controle **MENU-TUNE** para mover para a pasta desejada e, a seguir, pressione o botão **MENU-TUNE**.

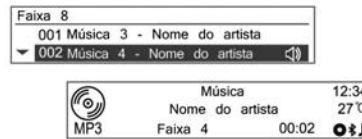

Gire o botão de controle **MENU-TUNE** para encontrar a faixa desejada e, a seguir, pressione o botão **MENU-TUNE** para reproduzir a faixa selecionada da pasta selecionada.

Menu do CD → Procurar...



Para discos de MP3 [WMA], gire o botão de controle **MENU-TUNE** no menu do CD para mover para o item desejado e, a seguir, pressione o botão **MENU-TUNE**.

- Depois que o sistema ler as informações do disco, a primeira música da lista de reprodução [iP] será exibida.
- Se não houver arquivos de música na lista de reprodução [iP], a primeira música de cada artista [iA] será exibida.

No entanto, poderá levar algum tempo para ler o disco, dependendo do número de arquivos de música.



Pressione o botão **MENU-TUNE** novamente e, no item de pesquisa exibido, gire o controle **MENU-TUNE** para selecionar o modo de reprodução desejado.

O número de músicas relevantes será exibido por Lista de reprodução [iP]/Artista [iA]/Álbum [iL]/Título [iS]/Gênero [iG].



Gire o botão de controle **MENU-TUNE** para mover para o item de classificação detalhado e, a seguir, pressione o botão **MENU-TUNE**.



Gire o botão de controle **MENU-TUNE** para encontrar o título da faixa desejada e, a seguir, pressione o botão **MENU-TUNE** para reproduzir a faixa selecionada.

Dispositivos auxiliares

Reprodutor de USB

Cuidados ao usar dispositivos USB

- Não é garantida a operação se o HDD interno do dispositivo de armazenamento USB ou cartão de memória CF ou SD for conectado utilizando um adaptador USB. Utilize um dispositivo de armazenamento USB do tipo memória flash.
- Tome precauções para evitar a descarga de eletricidade estática ao conectar ou desconectar a USB. Se conexão e desconexão forem efetuadas muitas vezes em um curto espaço de tempo, isso pode acarretar problemas no uso do dispositivo.

- Para desconectar o dispositivo USB, use o "USB Menu → Retirar USB" utilizando o botão **MENU-TUNE** para remover a USB. A operação não é garantida se o terminal de conexão do dispositivo USB não for de metal.
- Conexão com dispositivos de armazenamento USB do tipo i-Stick podem ser falhos devido à vibração do veículo, de modo que sua operação não pode ser garantida.
- Tenha cuidado para não tocar o terminal de conexão USB em qualquer objeto ou partes de seu corpo.
- O dispositivo de armazenamento USB apenas pode ser reconhecido quando formatado no formato de arquivo FAT16/32. Apenas dispositivos com tamanho de unidade de alocação de 512 byte/setor ou 2048 byte/setor podem ser utilizados. NTFS ou outros sistemas não são reconhecidos.

- De acordo com o tipo e capacidade do dispositivo de armazenamento USB e o tipo de arquivo armazenado, o tempo de reconhecimento dos arquivos pode diferir. Isso não é um problema com o produto nesse caso, de modo que é necessário esperar o processamento dos arquivos.
- Arquivos em alguns dispositivos de armazenamento USB podem não ser reconhecidos por problemas de compatibilidade, e conexões com um leitor de memória ou hub USB não são suportadas. Verifique a operação do dispositivo no veículo antes do uso.
- Quando dispositivos como MP3 player, telefone celular ou câmera digital são conectados por meio de um disco móvel, eles podem não operar normalmente.
- Não desconecte o dispositivo de armazenamento USB enquanto ele estiver sendo reproduzido. Isso poderá causar danos ao produto ou prejudicar o desempenho do dispositivo USB.

- Desconecte o dispositivo de armazenamento USB conectado quando a chave de ignição for desligada. Se a ignição for ligada enquanto o dispositivo de armazenamento USB estiver conectado, o dispositivo de armazenamento USB poderá ser danificado ou não funcionar normalmente em alguns casos.

Cuidado

Dispositivos de armazenamento USB podem apenas ser conectados a esse produto para fins de reproduzir arquivos de música.

O terminal USB do produto não deve ser utilizado para efetuar carga em acessórios e equipamentos pela entrada USB pois o calor gerado ao utilizar o terminal USB pode causar problemas de desempenho ou mesmo danificar o produto.

110 Conforto e conveniência

- Quando uma unidade lógica é separada de um dispositivo de armazenamento em massa USB, apenas os arquivos na raiz da unidade lógica podem ser reproduzidos como arquivos de música de USB. Essa é a razão pela qual os arquivos de música devem ser armazenados na raiz lógica do dispositivo. Arquivos de música em alguns dispositivos de armazenamento USB particulares podem não ser reproduzidos normalmente se houve particionamento lógico no dispositivo de armazenamento USB.
- Arquivos de música nos quais foi aplicado DRM (Digital Right Management) não podem ser reproduzidos.
- Esse produto suporta dispositivos de armazenamento USB com capacidade de até 16 Gigabytes com um limite de 999 arquivos, 512 pastas e 10 estágios de estruturas de pastas. O uso normal não pode

ser garantido para arquivos de armazenamento que excederem esse limite.

Precauções para uso de arquivos de música USB

- Arquivos de música danificados podem ser cortados durante a reprodução ou simplesmente podem não ser reproduzidos.
- Pastas e arquivos de música são exibidos na ordem dos símbolos.
- Um máximo de 64 caracteres coreanos/ingleses podem ser reconhecidos para nomes de pastas ou arquivos gravados no sistema de arquivos Joliet.

Sobre arquivos de música MP3 (WMA)

- Os arquivos MP3 que podem ser reproduzidos são os seguintes:

- ◆ Taxa de transferência bits: 8 kbps ~ 320 kbps
- ◆ Frequência de amostragem: 48 kHz, 44,1 kHz, 32 kHz (para MPEG-1) 24 kHz, 22,05 kHz, 16 kHz (para MPEG-2)
- Esse produto exibe arquivos MP3 (WMA) com extensões mp3, .wma (letras minúsculas) ou .MP3 ou .WMA (letras maiúsculas).
- Esse produto pode exibir informações de etiquetas ID3 (Versão 1.0, 1.1, 2.2, 2.3, 2.4) sobre o álbum, artista etc. para arquivos MP3.
- Os nomes de arquivos/pastas podem ser utilizados de acordo com o tipo de armazenamento conforme a seguir, incluindo os quatro caracteres de nome de extensão de arquivo (.mp3).
 - ◆ ISO 9660 Nível 1: máximo de 12 caracteres.
 - ◆ ISO 9660 Nível 2: máximo de 31 caracteres.

- ◆ Joliet: Máximo de 64 caracteres (um byte).
- ◆ Nome de arquivo longo do Windows: máximo de 28 caracteres (um byte).
- Esse produto pode reproduzir arquivos MP3 que usam VBR. Quando um MP3 do tipo VBR estiver sendo reproduzido, o tempo restante mostrado pode ser diferente do tempo restante real.

Principais botões/Botão de controle
Os principais botões e controles são utilizados para reproduzir arquivos de música USB.

(9) Botão CD/AUX

Pressione o botão repetidamente quando o dispositivo USB for conectado para selecionar o modo de reprodução de USB.

(14) Botão MENU-TUNE com controle

- Gire o botão de controle para mover para a lista de faixas, menu ou informações sobre a faixa MP3 (WMA).
- Pressione o botão para exibir a tela de menu fornecida pelo item atual ou modo atual.

(8) Botões ◀SEEK▶

- Pressione esses botões para reproduzir a faixa anterior ou a faixa seguinte.
- Pressione e segure esses botões para avançar ou retroceder rapidamente, e solte para reproduzir na velocidade normal.

(7) Botão INFORMATION [INFO]

Exibe informações sobre a faixa sendo reproduzida.

(16) Botão ↵ BACK

Cancelar o item de entrada ou retornar ao menu anterior.

Conectando o dispositivo de armazenamento USB

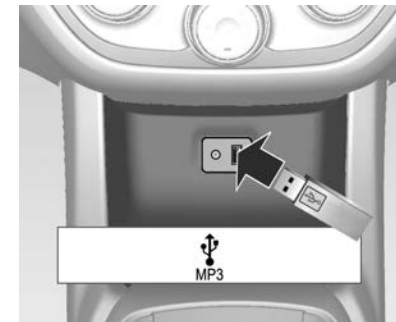

Abaixo do painel de instrumentos, há uma porta de conexão para dispositivos de armazenamento USB com arquivos de música para serem reproduzidos pelo terminal de conexão USB.

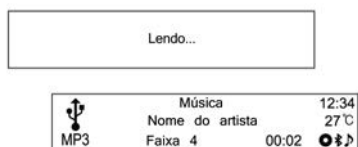

- Quando o produto terminar a leitura de informações no dispositivo de armazenamento USB, ele reproduzirá automaticamente.
- Se um dispositivo de armazenamento USB que não possa ser lido for conectado, uma mensagem de erro será exibida e o produto automaticamente alternará para a função anteriormente utilizada ou a função de rádio FM.
- Se o dispositivo de armazenamento USB a ser reproduzido já estiver conectado, pressione repetidamente o botão **CD/AUX** para selecionar

o reprodutor de USB. Ele reproduzirá automaticamente a partir do ponto em que parou anteriormente. Após isso, as funções no reprodutor de USB são operadas de forma similar ao reprodutor de CD/MP3.

Terminando a reprodução de arquivos de música USB

Pressione o botão **RADIO BAND** ou **CD/AUX** para selecionar outras funções.

Para parar a reprodução e desconectar o dispositivo de armazenamento USB, utilize o menu USB → Função de Retirar USB para remover com segurança o dispositivo de armazenamento USB.

Como usar o menu USB

As instruções para "Repr. aleat. canções" do menu USB são similares ao do menu CD do reprodutor de CD/MP3; apenas "Item Retirar USB" foi adicionado. Consulte as funções do reprodutor CD/MP3 no menu do CD.

Menu USB → Retirar USB

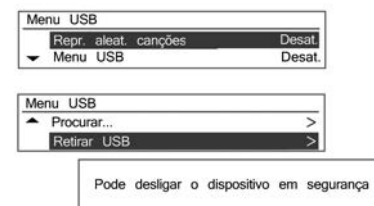

Pressione o botão **MENU-TUNE** a partir do modo de reprodução para mostrar o menu USB. Gire o botão de controle **MENU-TUNE** para Retirar USB e, a seguir, pressione o botão **MENU-TUNE** para exibir a mensagem notificando que é seguro remover o dispositivo USB.

Desconecte o dispositivo USB do terminal de conexão USB.

Retorna à função previamente utilizada.

Reprodutor de iPod

Limitado a modelos com suporte para conexão iPod

Principais botões/Botão de controle

Os principais botões e controles são utilizados para reproduzir arquivos de música de iPod.

(9) Botão **CD/AUX**

Pressione o botão repetidamente quando o iPod for conectado para selecionar o modo de reprodução iPod.

(14) Botão **MENU-TUNE** com controle

- Gire o botão de controle para mover e exibir a lista de faixas que está sendo reproduzida.
- Pressione o botão para exibir a tela de menu fornecida pelo item atual ou modo atual.

(8) Botões **◀SEEK▶**

- Pressione esses botões para reproduzir a faixa anterior ou a faixa seguinte.
- Pressione e segure esses botões para avançar ou retroceder rapidamente, e solte para reproduzir na velocidade normal.

(7) Botão **INFORMATION [INFO]**

Exibe informações sobre a faixa sendo reproduzida.

(16) Botão **↶ BACK**

Cancelar o item de entrada ou retornar ao menu anterior.

Conectando o reprodutor de iPod

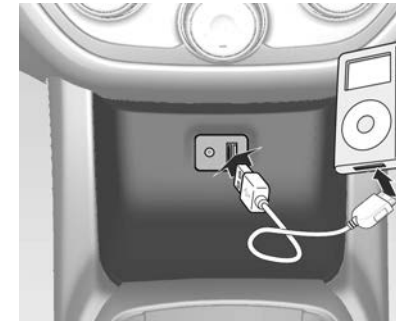

Abaixo do painel de instrumentos, há uma porta de conexão para o iPod com arquivos de música para serem reproduzidos pelo terminal de conexão USB.

- Os modelos de produto iPod que são conectados/suportados por esse produto são os seguintes.
 - ◆ iPod 2G Nano/iPod 3G Nano/iPod 4G & 5G Nano
 - ◆ iPod 120GB & 160GB Classic
 - ◆ iPod 1G, 2G, & 3G Touch
 - ◆ iPhone 3G & 3GS

114 Conforto e conveniência

- Apenas conecte o iPod a esse produto com os cabos de conexão fornecidos com os produtos iPod. Outros cabos de conexão não podem ser utilizados.



- Em alguns casos, o produto iPod pode ser danificado se a ignição for desligada com o produto conectado.

Quando o produto iPod não estiver sendo utilizado, mantenha-o separado desse produto com a ignição desligada.

- Quando o produto terminar a leitura de informações no dispositivo iPod, ele será reproduzido automaticamente.
- Se um dispositivo iPod que não possa ser lido for conectado, a mensagem de erro relevante aparecerá e o produto automaticamente alternará para a função anteriormente utilizada ou a função de rádio FM.

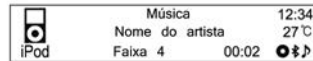

Se o dispositivo iPod a ser reproduzido já estiver conectado, pressione repetidamente CD/AUX para selecionar o reproduzidor iPod.

- Ele será automaticamente reproduzido a partir do ponto no qual parou anteriormente.
- As funções de reprodução e os itens de exibição de informações do reproduzidor de iPod usados com este produto podem ser diferentes do iPod em termos de ordem de reprodução, método e informações exibidas.
- Consulte a tabela a seguir para ver os itens de classificação relacionados à função de procura fornecida pelo produto iPod.

	Passo 1	Passo 1	Passo 1	Passo 1
Lista de músicas	Lista de músicas	Música		
Gêneros	Gêneros	Artista	Álbum	Música
Artista	Artista	Álbum	Música	
Compositor	Compositor	Álbum	Música	
Álbum	Álbum	Música		
Áudio-livros	Música			
Música	Música			
Podcasts	Programa	Episódio		

Após isso, as funções para reprodução do iPod são operadas de forma similar à reprodução de CD/MP3.

Logoff da reprodução de iPod

Para finalizar a reprodução, pressione o botão **RADIO BAND** ou **CD/AUX** para selecionar outras funções.

Como usar o menu iPod

No menu do iPod, as instruções para "Shuffle songs/Repeat/Search... (incluindo audiolivros e compositores)" são similares ao menu CD do reproduzidor de CD/MP3; somente o item "iPod removal" foi adicionado. Consulte cada item do CD/MP3 para ver o uso.

Menu iPod → Ejetar iPod

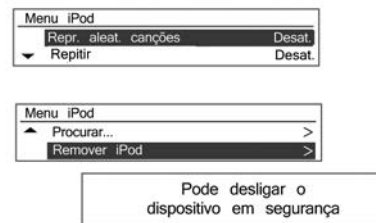

Pressione o botão **MENU-TUNE** a partir do modo de reprodução para mostrar o menu iPod.

Gire o botão de controle **MENU-TUNE** para mover para a função Ejetar iPod e, a seguir, pressione o botão **MENU-TUNE** para exibir a mensagem notificando que é seguro remover o dispositivo.

Desconecte o dispositivo iPod do terminal de conexão USB.

Retorna à função previamente utilizada.

Entrada de som exterior (AUX)

Limitado a modelos com suporte para conexão de som externo.

Principais botões/Botão de controle

Os seguintes botões e controles principais são usados para desfrutar do som rico do sistema de Conforto e conveniência de uma saída de som de um dispositivo de som externo conectado.

(9) Botão **CD/AUX**

Quando um dispositivo de som externo estiver conectado, pressione o botão repetidamente para selecionar o modo de entrada de som externo (AUX).

(2) Botão de controle **POWER/VOLUME**

Gire o botão de controle para ajustar o volume.

Conectando um som externo

Conecte a saída de áudio do equipamento de áudio externo no terminal 1 ou 2 de entrada AUX.

- **AUX:** Posicionado no dispositivo de Conforto e conveniência.

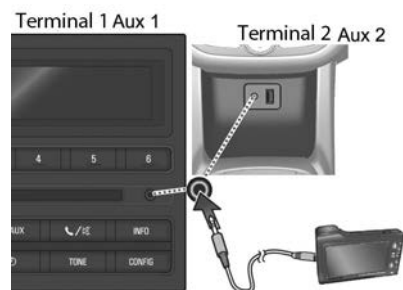

- O sistema de Conforto e conveniência alternará automaticamente para o modo de entrada de som externo (AUX) quando o dispositivo de som externo for conectado.

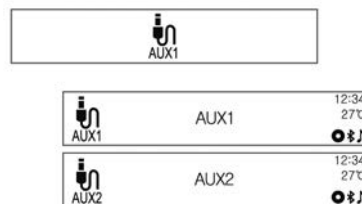

Pressione o botão **CD/AUX** para alternar para o modo de entrada de som externo se o sistema de som externo já estiver conectado.

Telefone

Bluetooth®

Principais botões/Botão de controle

Os seguintes botões e controles principais são usados para reproduzir arquivos de música ou para chamar funções por meio de um dispositivo Bluetooth.

(9) Botão **CD/AUX**

Quando um dispositivo Bluetooth com uma função de reprodução de música estiver conectado, pressione este botão repetidamente para selecionar o modo de reprodução de áudio Bluetooth.

(14) Botão **MENU-TUNE** com controle

- Pressione o botão no modo de telefone Bluetooth para exibir a tela do menu.
- Gire o botão de controle para mover para o menu ou definir um valor.

(8) Botões ◀SEEK▶

- Pressione esses botões no modo de reprodução de áudio Bluetooth para reproduzir a faixa anterior ou a próxima faixa.
- Pressione e segure esses botões para avançar ou retroceder rapidamente, e solte para reproduzir na velocidade normal.

Conectando Bluetooth

Registrando o dispositivo Bluetooth

Registre o dispositivo Bluetooth a ser conectado ao sistema de Conforto e conveniência.

Primeiramente, configure o dispositivo Bluetooth a ser conectado a partir do menu de configuração de Bluetooth para permitir que outros dispositivos procurem o dispositivo Bluetooth.

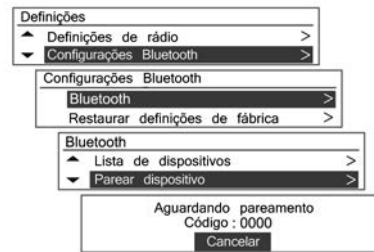

Pressione o botão **CONFIG** e use o botão **MENU-TUNE** com o botão de controle para mover para Configuração do sistema
 → Configurações Bluetooth
 → Bluetooth → Parear dispositivo e, a seguir, pressione o botão **MENU-TUNE**.

- Dispositivos Bluetooth podem ser registrados não só usando o botão **CONFIG**, mas também usando o Menu do telefone
 → Configurações Bluetooth
 → Bluetooth → Parear dispositivo.

- Se já houver um dispositivo Bluetooth conectado ao sistema de Conforto e conveniência, a mensagem **Bluetooth ocupado** será exibida.

- A espera da conexão será exibida com uma mensagem e um código de segurança. (O valor inicial é 0000 e pode ser alterado em Configuração do sistema
 → Configurações Bluetooth
 → Bluetooth → Alterar código Bluetooth.)

O sistema de Conforto e conveniência pode ser encontrado procurando o dispositivo Bluetooth a ser conectado.

Insira o código de segurança do sistema de Conforto e conveniência no dispositivo Bluetooth.

Se o registro do dispositivo a ser conectado ao sistema de Conforto e conveniência for bem-sucedido, a tela exibirá as informações do dispositivo Bluetooth.

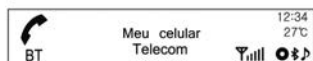

- O sistema de Conforto e conveniência pode registrar até cinco dispositivos Bluetooth.
- Em alguns dispositivos Bluetooth, só é possível usá-los quando o item "Conectar sempre" estiver definido.

Conectando/Excluindo/Separando os dispositivos Bluetooth



Cuidado

Se já houver um dispositivo Bluetooth conectado, esse dispositivo deverá ser desconectado primeiro.

Primeiramente, configure o dispositivo Bluetooth a ser conectado a partir do menu de configuração de Bluetooth para permitir que outros dispositivos procurem o dispositivo Bluetooth.

Pressione o botão **CONFIG** e use o botão **MENU-TUNE** com o botão de controle para mover para Configuração do sistema
 → Configurações Bluetooth
 → Bluetooth → Lista de dispositivos e, a seguir, pressione o botão **MENU-TUNE**.

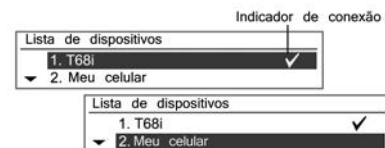

Use o botão **MENU-TUNE** com o botão de controle para mover do dispositivo Bluetooth registrado para o dispositivo a ser conectado e, a seguir, pressione o botão **MENU-TUNE**.

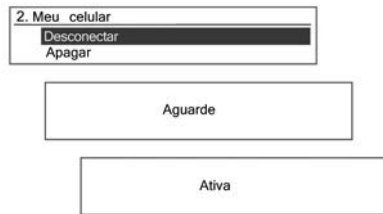

É possível selecionar o dispositivo Bluetooth escolhido girando o botão **MENU-TUNE** para o item selecionado. Confirme a operação pressionando o botão **MENU-TUNE**. É possível excluir o dispositivo Bluetooth escolhido girando o botão **MENU-TUNE** para o item a excluir. Confirme a operação pressionando o botão **MENU-TUNE**.

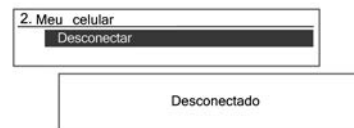

Para desconectar o dispositivo Bluetooth conectado escolhido da tela da lista de dispositivos, pressione o botão **MENU-TUNE**. Confirme a operação pressionando o botão **MENU-TUNE** novamente, para que **Desconectado** seja exibido.

Cuidados ao registrar/conectar Bluetooth

Nota

Nem todas as funções do portal de telefonia celular são suportadas por todos os celulares. As funções de telefonia possíveis dependem do telefone celular em questão, bem como da operadora. Você encontrará mais informações no manual de operação de seu celular ou poderá consultar sua operadora.

- Quando não for possível conectar ao Bluetooth, exclua toda a lista de dispositivos do Bluetooth a ser conectado e tente novamente. Se excluir toda a lista de dispositivos não funcionar, reinstale a bateria e reconecte.
- Se houver um problema depois que o dispositivo Bluetooth estiver desconectado, use o botão **MENU-TUNE** com o botão de controle para acessar Configuração do sistema → Configurações Bluetooth → Bluetooth → Restaurar definições de fábrica. Inicialize o dispositivo com o problema causado por um

erro que ocorreu na conexão do dispositivo Bluetooth com o sistema de Conforto e conveniência.

- Algumas vezes, o Bluetooth só pode ser conectado por meio das funções viva-voz e reprodução de áudio Bluetooth, apesar de fones de ouvido estéreos estarem conectados. Neste caso, tente reconectar o sistema de Conforto e conveniência usando o dispositivo Bluetooth.
- Para dispositivos Bluetooth que não têm suporte a fones de ouvido, a função de reprodução de áudio Bluetooth não pode ser usada.
- Não é possível escutar música por meio de áudio Bluetooth se um iPhone estiver conectado usando um conector USB. Isto ocorre por causa das especificações únicas do telefone celular.

Áudio Bluetooth

Como reproduzir áudio Bluetooth

- Um celular ou dispositivo Bluetooth que suporte A2DP (Advanced Audio Distribution Profile) com versões superiores a 1.2 deverá ser registrado e conectado ao produto.
- A partir do celular ou dispositivo Bluetooth, encontre o tipo de dispositivo Bluetooth a definir/ conectar o item como fones de ouvido estéreos. O ícone de uma nota musical [♪] será exibido na parte inferior direita da tela se os fones de ouvido estéreos estiverem conectados com sucesso.
- Não conecte o celular ao terminal de conexão Bluetooth. Poderá ocorrer um erro se ele for conectado durante o modo de reprodução de áudio CD/MP3 e Bluetooth.

Reproduzindo áudio Bluetooth

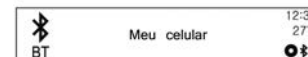

Pressione o botão **CD/AUX** repetidamente para selecionar o modo de reprodução de áudio do Bluetooth conectado.

Se o dispositivo Bluetooth não estiver conectado, esta função não poderá ser selecionada.

Ativar o celular ou o dispositivo Bluetooth reproduzirá os arquivos de música.

- O som reproduzido pelo dispositivo Bluetooth é fornecido por meio do sistema de Conforto e conveniência.

- Para que o áudio Bluetooth seja reproduzido, a música deverá ser reproduzida pelo menos uma vez do modo de reprodução de música do telefone ou dispositivo Bluetooth depois da conexão como fones de ouvido estéreos. Depois de ser reproduzida pelo menos uma vez, o reproduzidor de música reproduzirá automaticamente ao entrar no modo de reprodução e parará automaticamente quando este modo for encerrado. Se o celular ou o dispositivo Bluetooth não estiver no modo da tela de espera, alguns dispositivos poderão não reproduzir automaticamente no modo de reprodução de áudio Bluetooth.

Pressione os botões ◀SEEK▶ para alternar para a faixa anterior ou para a próxima faixa ou segure-os para avançar ou retroceder rapidamente.

- Esta função só opera em dispositivos Bluetooth que tenham suporte para AVRCP (Audio Video Remote Control Profile) versão 1.0 ou posterior. (Dependendo das opções do dispositivo Bluetooth,

alguns dispositivos poderão exibir AVRCP sendo conectado para a conexão inicial.)

- As informações sobre a faixa em reprodução e a posição na faixa não serão exibidas na tela do sistema de Conforto e conveniência.

Cuidados ao reproduzir áudio Bluetooth

- Não troque de faixa muito rapidamente ao reproduzir áudio Bluetooth.
- Leva algum tempo para que os dados sejam transmitidos do celular para o sistema de Conforto e conveniência.
- O sistema de Conforto e conveniência transmite a ordem para reproduzir do celular no modo de reprodução de áudio Bluetooth. Se isto for feito em um modo diferente, o dispositivo transmite a ordem para parar. Dependendo das opções do celular, esta ordem para reproduzir/parar poderá levar algum tempo para ser ativada.

- Se o celular ou o dispositivo Bluetooth não estiver no modo da tela de espera, ele poderá não reproduzir automaticamente, apesar de estar no modo de reprodução de áudio Bluetooth. Se a reprodução de áudio Bluetooth não estiver funcionando, verifique se o celular está no modo de tela de espera.

- Algumas vezes, o som poderá ser cortado durante a reprodução de áudio Bluetooth. O sistema de Conforto e conveniência reproduz o áudio do celular ou do dispositivo Bluetooth à medida que ele é transmitido.

Mensagens de erros e medidas do Bluetooth

■ Bluetooth desativado

Verifique se a ativação de Bluetooth está configurada como ligada. A função Bluetooth pode ser usada ao ligar a ativação de Bluetooth.

■ **Bluetooth está ocupado**

Verifique se há algum dispositivo Bluetooth conectado. Para conectar outro dispositivo, desconecte os dispositivos que estejam conectados primeiro e, a seguir, reconecte.

■ **A lista de dispositivos está cheia.**

Verifique se há menos de 5 dispositivos registrados. Até cinco dispositivos podem ser registrados.

Nenhuma agenda telefônica disponível

Esta mensagem será exibida se o celular não suportar a transmissão de contatos. Se esta mensagem aparecer depois de várias tentativas, então o dispositivo não suporta a transmissão de contatos.

■ **Agenda telefônica vazia**

Esta mensagem é exibida se nenhum número de telefone estiver armazenado no celular. Ela também será exibida se a transmissão do registro do

telefone for suportada, mas de uma forma não suportada pelo sistema de Conforto e conveniência.

Telefone "hands free"

Recebendo chamadas



Quando uma chamada é recebida no celular Bluetooth conectado, a faixa em reprodução será cortada e o telefone tocará com as informações relevantes sendo exibidas.

Cuidado

É possível transferir seu toque de celular, dependendo do celular. Ajuste o volume do toque no telefone celular se estiver muito baixo.

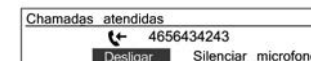

Para falar ao telefone, gire o botão **MENU-TUNE** para mover para **Atender** e, a seguir, pressione o botão **MENU-TUNE**.

- Para rejeitar a chamada, gire o botão **MENU-TUNE** para mover para **Recusar** e, a seguir, pressione o botão **MENU-TUNE**.

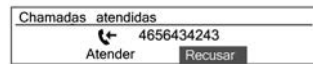

- Ao conversar, é possível bloquear o som transmitido selecionando o item silenciar microfone com o botão **MENU-TUNE**.



- Quando for possível usar serviços relacionados a conversas com terceiros suportados pelo provedor de serviços de comunicação por meio de um aplicativo, será possível fazer chamadas durante uma chamada usando o sistema de Conforto e conveniência.
- Enquanto estiver conversando com três ou mais pessoas, a exibição de conteúdo poderá diferir de informações práticas.

Fazendo uma chamada digitando números



Para fazer uma chamada inserindo o número do telefone, pressione o botão **MENU-TUNE** e gire o botão **MENU-TUNE** para selecionar **Inserir número**.

Para confirmar a operação, pressione o botão **MENU-TUNE**.

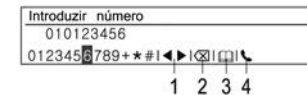

Gire o botão **MENU-TUNE** para selecionar os dígitos desejado e, a seguir, pressione o botão **MENU-TUNE** para inserir o número.

124 Conforto e conveniência

- Repita este item para inserir todos os números de telefone.
- Pressione o botão ↶ **BACK** para excluir as letras uma a uma, ou segure-o para excluir todo o conteúdo que foi inserido.
- Consulte os tópicos a seguir para editar o conteúdo inserido.
 - 3.1. Mover: Mover a posição de entrada
 - 3.2. Excluir: Excluir o caractere de entrada
 - 3.3. Agenda telefônica Procurar contatos (pode ser usado depois de atualizar os números de telefone)
 - 3.4. Discar: Iniciar a discagem



Depois que o número de telefone tiver sido inserido, gire o botão **MENU-TUNE** para iniciar a discagem [↶] e, a seguir, pressione o botão **MENU-TUNE** para fazer a chamada.

Para encerrar uma chamada, pressione o botão **MENU-TUNE**.

Como usar o menu do telefone

Menu do telefone → Agenda telefônica → Procurar

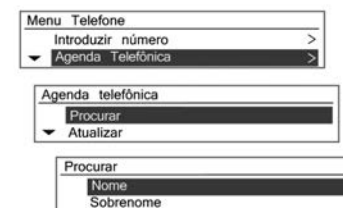

Pressione o botão **MENU-TUNE**, gire o botão **MENU-TUNE** para selecionar **Agenda telefônica** e, a seguir, pressione o botão **MENU-TUNE**.

Uma notificação será exibida na tela, sem contatos a usar, e você retornará ao menu anterior.

Gire o botão **MENU-TUNE** para selecionar **Procurar** e, a seguir, pressione o botão **MENU-TUNE**. Gire

o botão de controle **MENU-TUNE** para selecionar **Nome** ou **Sobrenome**.

Para confirmar o item respectivo, pressione o botão **MENU-TUNE**.



Gire o botão **MENU-TUNE** para selecionar a procura de termos/ intervalo e, a seguir, pressione o botão **MENU-TUNE**.

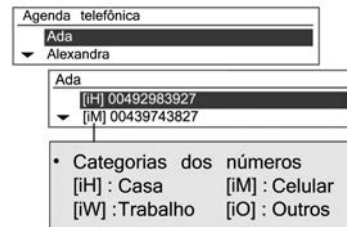

Gire o botão **MENU-TUNE** da tela de resultados da procura para selecionar o item desejado e, a seguir, pressione o botão **MENU-TUNE** para visualizar os detalhes daquele item.

Como usar o menu do telefone

Menu do telefone → Agenda telefônica → Procurar



Para ligar para o número relevante, pressione o botão **MENU-TUNE**.

Para obter mais orientações, consulte o item fazendo ligações telefônicas.

Menu do telefone → Agenda telefônica → Atualizar



Atualiza os contatos do celular conectado para os contatos do sistema.

Usando o botão com controle **MENU-TUNE**, selecione Menu do telefone → Agenda telefônica → Atualizar e, a seguir, pressione o botão **MENU-TUNE**.

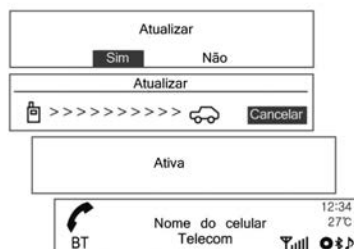

Gire o botão **MENU-TUNE** para selecionar Sim ou Não e, a seguir, pressione o botão **MENU-TUNE** para ativar ou cancelar a atualização.

Aviso sobre a atualização de contatos

■ Esta função pode ser usada com celulares que suportam a atualização de contatos e a função de transmissão de histórico de chamadas. (Se o produto estiver conectado a um celular que não suporta essas funções, o histórico de chamadas poderá ser exibido por meio do sistema de Conforto e conveniência.)

- A atualização não é suportada para mais de 1.000 números de contato.
- Lembre-se de que o viva-voz e a reprodução de áudio Bluetooth serão cortados durante a atualização dos contatos (outras funções, exceto viva-voz e reprodução de áudio Bluetooth, podem ser usadas).
- Para atualizar seus contatos, é possível solicitar a certificação de transmissão para contatos. Se a tela de espera não alterar por um longo tempo, verifique se o celular está solicitando a certificação. Ao solicitar a certificação do celular, todas as conexões Bluetooth serão cortadas se ela não for aceita e, a seguir, o dispositivo será reconectado.
- Ao receber o histórico de chamadas, é possível solicitar a certificação da transmissão para o histórico de chamadas do celular. Se a tela de espera não alterar por um longo tempo, verifique se o celular está solicitando

a certificação. Ao solicitar a certificação do celular, todas as conexões Bluetooth serão cortadas se ela não for aceita e, a seguir, o dispositivo será reconectado.

- Se houver um problema nas informações armazenadas do celular, os contatos poderão não ser atualizados.
- O sistema de Conforto e conveniência só usa informações codificadas no formato UTF-8.
- Se outras operações (jogos, procura de mapa, navegação etc.) forem ativadas durante a atualização de contatos ou progresso da transmissão do histórico de chamadas, o processo de atualização/transmissão poderá não funcionar. Isto ocorre porque outras operações em execução no celular afetam a transmissão de dados.
- Quando a atualização dos contatos ou a transmissão do histórico de chamadas estiver concluída, todos os modos de reprodução de áudio

Bluetooth e viva-voz serão automaticamente desconectados e, a seguir, reconectados.

- Se o sistema de Conforto e conveniência for desligado durante a conversa ao telefone, a chamada será transmitida ao celular. Alguns telefones precisarão configurar uma função de transmissão de chamada antecipadamente, dependendo do tipo do telefone.
- Se o usuário desconectar a conexão diretamente (usando o sistema de Conforto e Conveniência ou o celular), a função de conexão automática não é executada. Conexão automática: Esta função automaticamente encontra e conecta o último dispositivo que havia sido conectado.
- Nem sempre os contatos poderão exibir todas as listas no telefone, quando selecionado. O sistema de Conforto e conveniência só exibe o que foi transmitido pelo celular.

- A atualização de contatos só pode receber quatro números por diretório de contato (Celular, Comercial, Residencial e Outro).
- Alterar a configuração de idioma durante a atualização de contatos excluirá todas as atualizações anteriores.
- Se o celular não estiver configurado com uma tela de espera, as chamadas não poderão ser feitas no sistema de Conforto e conveniência
- Se o SO do celular for atualizado, ele poderá alterar a forma como a função Bluetooth do telefone funciona.
- Caracteres especiais e idiomas não suportados serão exibidos como "_____".
- Chamadas registradas nos contatos sem nome serão indicadas como "Sem número no contato".

- O sistema de Conforto e conveniência exibirá contatos, histórico de chamadas e informações de rediscagem na forma como forem transmitidas pelo celular.

Menu do telefone → Agenda telefônica → Excluir todos

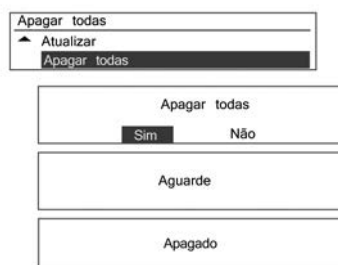

Todos os números de telefone armazenados nos contatos do sistema serão excluídos.

Pressione o botão **MENU-TUNE**, gire o botão **MENU-TUNE** para selecionar **Agenda telefônica** → **Excluir todos e**, a seguir, pressione o botão **MENU-TUNE**.

Gire o botão **MENU-TUNE** para selecionar **Sim** ou **Não** e, a seguir, pressione o botão **MENU-TUNE** para excluir todos os contatos ou para cancelar.

Menu do telefone → Listas de chamadas

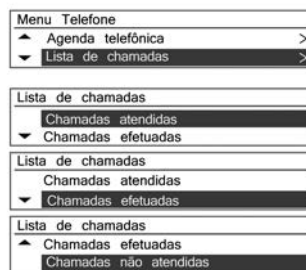

Pressione o botão **MENU-TUNE** para verificar, usar ou excluir contatos nas **Listas de chamadas**. Gire o botão

MENU-TUNE para **Listas de chamadas** e, a seguir, pressione o botão **MENU-TUNE** para confirmar.

Use o botão **MENU-TUNE** para selecionar **Chamadas recebidas**, **Chamadas realizadas** ou **Chamadas perdidas** e, a seguir, pressione o botão **MENU-TUNE** para confirmar o item respectivo.

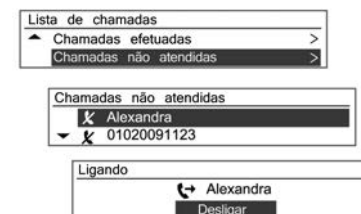

Gire o botão **MENU-TUNE** para verificar o histórico de chamadas.

Pressione o botão **MENU-TUNE** para ligar para o número selecionado no histórico de chamadas.

- Se a tela **Aguarde** continuar a ser exibida por muito tempo depois de selecionar o registro de chamadas, verifique se o celular está solicitando a verificação da transferência dos números de chamadas. Ao concluir os procedimentos de verificação do celular, os contatos e o registro de chamadas serão transmitidos para o sistema de Conforto e conveniência.
- O registro de chamadas do celular e o registro exibido no sistema de Conforto e conveniência poderão ser diferentes. Este sistema de Conforto e conveniência exibe as informações transmitidas do celular na forma em que se encontram.

Menu do telefone → Configurações Bluetooth



Função Configuração do Bluetooth:
 Pressione o botão **MENU-TUNE** para selecionar o Menu do telefone.
 Gire o botão **MENU-TUNE** para Configurações Bluetooth e, a seguir, pressione o botão **MENU-TUNE** para confirmar. Para ativar a função Bluetooth, registrar/conectar/excluir o dispositivo Bluetooth ou alterar o código Bluetooth, gire o botão **MENU-TUNE** para o item desejado e pressione o botão **MENU-TUNE** para confirmar a operação.



Para reinicializar as configurações Bluetooth para seus valores padrão, gire o botão **MENU-TUNE** para **Restaurar definições de fábrica** e pressione o botão **MENU-TUNE** para selecionar o item de restauração da configuração inicial.
 Selecione **Sim** e confirme com o botão **MENU-TUNE**.

130 Conforto e conveniência

Nota

O funcionamento do controle do volume do rádio visa dar proteção auditiva para o usuário, bem como preservar os alto-falantes do veículo.

Embora os níveis de emissão do produto sejam regulados, se você usar aparelho auditivo ou marca-passo, consulte os fabricantes e seu médico antes de usar este dispositivo. A exposição a volume de som muito alto durante longos períodos de tempo pode provocar danos na audição.

Sistema de ventilação e ar condicionado

Sistemas de ventilação e ar condicionado	131
Difusores de ar	137
Manutenção	138

Sistemas de ventilação e ar condicionado

Sistema de aquecimento e ventilação



Controles de:

- Temperatura
- Distribuição de ar
- Velocidade do ventilador
- Desembaçamento, degelo
- Aquecimento
- Recirculação de ar 
- Desembaçador do vidro traseiro

Temperatura

Ajuste a temperatura girando o botão.





Vermelho = Quente

Azul = Frio

O aquecimento não será totalmente efetivo até que o motor atinja a temperatura de operação.

Distribuição de ar

Selecione uma saída de ar alternando o botão para:

-  = Para a área da cabeça e compartimento dos pés
-  = Para o compartimento dos pés
-  = Para a área da cabeça via difusores de ar ajustáveis
-  = Para o para-brisa e o compartimento dos pés
-  = Para o para-brisa e os vidros das portas dianteiras, com um pequeno volume de ar sendo direcionado aos difusores de ar laterais.

Velocidade do ventilador

Ajuste o fluxo de ar mudando o ventilador para a velocidade desejada.

Aquecimento

Aquecimento normal

- Gire o botão de controle da temperatura para a área vermelha para aquecimento.
- Gire o botão de distribuição de ar.
- Gire o botão de controle do ventilador para a velocidade desejada.

Aquecimento máximo

Use o modo de aquecimento máximo para obter aquecimento rápido.

Não use este modo por períodos longos. Isto poderá resultar em acidentes, pois o ar interno poderá ficar viciado e os vidros embaçarão, causando perda de visibilidade do motorista.



Para limpar os vidros, gire o botão de distribuição de ar para .

Para aquecimento máximo:

- Pressione o botão de recirculação para entrar no modo de recirculação.
- Gire o botão de controle da temperatura completamente até a área vermelha para aquecimento.
- Gire o botão de controle do ventilador para a velocidade máxima.



Desembaçamento e degelo



- Gire o botão de distribuição de ar para .

- Gire o botão de controle da temperatura para a área vermelha para ar quente.
- Ligue o desembaçador do vidro traseiro .
- Ajuste o botão de controle do ventilador para a velocidade mais alta para obter descongelamento rápido.
- Abra os difusores de ar laterais como necessário e direcione-os para os vidros das portas.

Cuidado

Não use o botão  ou o botão  em clima extremamente úmido quando o botão de controle de temperatura estiver ajustado na área azul.

A diferença entre o ar externo e a temperatura do para-brisa pode fazer com que os vidros embacem, restringindo sua visibilidade frontal.

Isso pode resultar em acidente, o que pode danificar o veículo e causar ferimentos pessoais.

Desembaçador do vidro traseiro 
 ⇨ 32.

Sistema de recirculação de ar



O modo de recirculação de ar é operado com o botão .

⚠ Atenção

Dirigir com o modo de recirculação durante um longo período poderá torná-lo sonolento. Mude periodicamente para o modo de ar externo para receber ar fresco.

A troca de ar fresco é reduzida no modo de recirculação de ar. Na operação sem resfriamento, a umidade do ar aumenta, fazendo com que os vidros embacem. A qualidade do ar do compartimento de passageiro deteriora, podendo fazer com que os ocupantes do veículo sintam-se sonolentos.

Desembaçador do vidro traseiro

O vidro traseiro aquecido é operado com o botão .

Desembaçador do vidro traseiro
 ⇨ 32.

Indicação de configurações

As funções selecionadas são indicadas pelo LED do botão ativado.



Sistema de ar condicionado

⚠ Atenção

Não durma em um veículo com o sistema de ar condicionado ou de aquecimento ligado. Isso poderá causar sérios danos ou a morte devido a uma queda no teor de oxigênio e/ou temperatura do corpo.



Controles de:

- Temperatura
- Distribuição de ar
- Velocidade do ventilador
- Desembaçamento e degelo
- Recirculação de ar 
- Resfriamento 

Temperatura



Ajuste a temperatura girando o botão.

Vermelho = Quente

Azul = Frio

Distribuição de ar

Selecione uma saída de ar alternando o botão para:

-  = Para a área da cabeça e compartimento dos pés
-  = Para o compartimento dos pés
-  = Para a área da cabeça via difusores de ar ajustáveis

 = Para o para-brisa e o compartimento dos pés



 = Para o para-brisa e os vidros das portas dianteiras, com um pequeno volume de ar sendo direcionado aos difusores de ar laterais.

Velocidade do ventilador

Ajuste o fluxo de ar mudando o ventilador para a velocidade desejada.

Desembaçamento e degelo dos vidros



- Gire o botão de distribuição de ar para  e o resfriamento será automaticamente ligado, embora o LED de ativação do botão de resfriamento  não se acenderá. O resfriamento permanecerá ligado enquanto a distribuição de ar estiver na posição .
- Coloque o controle de temperatura no nível desejado.

- Ligue o desembaçador do vidro traseiro .
- Abra os difusores de ar laterais como necessário e direcione-os para os vidros das portas.

Desembaçador do vidro traseiro 
 ⇨ 32.

Sistema de recirculação de ar



O modo de recirculação de ar é operado com o botão .

Atenção

Dirigir com o modo de recirculação durante um longo período poderá torná-lo sonolento. Mude periodicamente para o modo de ar externo para receber ar fresco.

A troca de ar fresco é reduzida no modo de recirculação de ar. Na operação sem resfriamento, a umidade do ar aumenta, fazendo com que os vidros embacem. A qualidade do ar do compartimento de passageiro deteriora, podendo fazer com que os ocupantes do veículo sintam-se sonolentos.

Resfriamento

É operado com o botão  e só está funcional quando o motor e o ventilador estão funcionando.

O sistema de condicionamento de ar resfria e desumidifica (seca) quando a temperatura exterior está um pouco acima do ponto de congelamento.

136 Sistema de ventilação e ar condicionado

Portanto, pode haver formação de condensação e gotejamento embaixo do veículo.

Se não for necessário resfriamento ou desumidificação, desligue o sistema de resfriamento para economizar combustível.

O ar condicionado não funcionará quando o botão de controle do ventilador estiver na posição desligada.

Mesmo que o ar condicionado esteja ligado, o veículo produzirá ar quente se o botão da temperatura estiver na área vermelha.

Para desligar o sistema de ar condicionado, pressione  novamente ou gire o botão do ventilador para 0.

Se o sistema de resfriamento estiver ligado e o botão do ventilador tiver sido girado para 0, o sistema de resfriamento permanecerá ligado, mas inativo, pois o ventilador está em 0. Ao girá-lo para outra posição, o ar condicionado funcionará novamente.

Cuidado

Use somente líquidos refrigerantes corretos.

⚠ Atenção

Os sistemas de controle de climatização devem ser exclusivamente reparados por pessoal qualificado. Métodos de reparo incorretos poderão causar ferimentos pessoais.



Resfriamento normal

- Opere o sistema de ar condicionado.
- Gire o botão de controle da temperatura para a área azul para resfriamento.
- Gire o botão de distribuição de ar.
- Ajuste o botão de controle do ventilador para a velocidade desejada.

Resfriamento máximo



Abra brevemente os vidros para que o ar quente possa se dispersar rapidamente.

- Ligue o resfriamento .
- Ligue o sistema de recirculação de ar .
- Gire o botão de distribuição de ar .
- Ajuste o controle de temperatura para o nível mais frio.
- Ajuste a velocidade do ventilador para máximo.
- Abra todos os difusores.

Indicação de configurações

As funções selecionadas são indicadas pelo LED do botão ativado.

Difusores de ar**Difusores de ar ajustáveis**

Os difusores de ar não deverão ser totalmente fechados quando o sistema de resfriamento estiver ligado.

Os difusores de ar não podem ser totalmente fechados.



Direcione o fluxo de ar inclinando as aletas e a roda do ajustador.

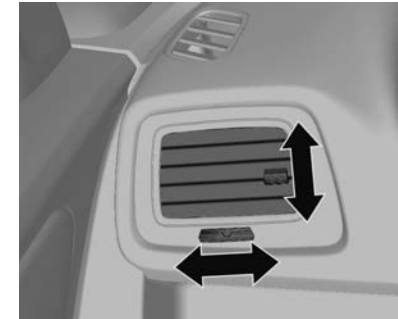

Para abrir os difusores laterais, vire as aletas para cima e a roda do ajustador para a esquerda e direita até que a direção desejada seja atingida.

Se não quiser o fluxo de ar, vire as aletas para baixo.

⚠ Atenção

Não prenda nenhuma objeto às aletas dos difusores de ar. Risco de danos e ferimentos em caso de acidente.

Difusores de ar fixos

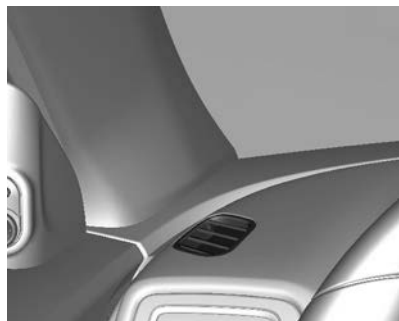

Difusores de ar adicionais estão localizados abaixo do para-brisa e vidros das janelas, e nos compartimentos dos pés.

Manutenção

Entrada de ar

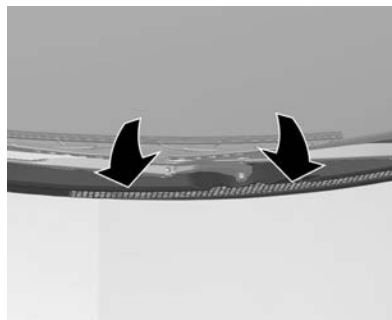

A entrada de ar em frente ao para-brisa no compartimento do motor deve estar desobstruída para permitir a entrada de ar. Remova folhas, sujeira ou neve.

Operação regular do ar condicionado

O resfriamento deverá ser acionado pelo menos uma vez por mês durante alguns minutos para assegurar o desempenho contínuo e eficiente, seja qual for o clima ou estação do ano. Não é possível ligar o resfriamento quando a temperatura externa está baixa.

Condução e operação

Informações sobre condução do veículo	139
Partida e operação	154
Sistema de escapamento	156
Transmissão manual	157
Freios	158
Combustível	161

Informações sobre condução do veículo

Ambiente de condução



Durante o projeto e a montagem dos nossos produtos, a General Motors preocupa-se constantemente com a proteção ambiental e utiliza muitos materiais recicláveis e favoráveis ao meio ambiente.

Os métodos de produção também atendem os requisitos de proteção ambiental. O uso de materiais nocivos, como amianto e cádmio, foi descontinuado. O sistema de ar

condicionado utiliza um gás refrigerante sem clorofluorcarbonos. A porcentagem poluidora do escapamento foi reduzida.

Política ambiental da General Motors



"A General Motors do Brasil está comprometida com a preservação do meio ambiente e dos recursos naturais através do estabelecimento de objetivos e metas que propiciem a melhoria contínua de seu desempenho ambiental, a redução do desperdício, o cumprimento de

leis e regulamentos, a prevenção da poluição e a boa comunicação com a comunidade."

É bom saber que:

- O uso de óleos lubrificantes resulta na sua destruição parcial, que se reflete na formação de compostos cancerígenos, resinas e outros.
- A ABNT (NBR 10004) classifica o óleo usado como resíduo perigoso por sua toxicidade.
- O descarte de óleo lubrificante usado no solo ou em corpos d'água é proibido por lei e traz graves prejuízos para o meio ambiente.
- A combustão descontrolada de óleo lubrificante produz gases residuais nocivos ao meio ambiente.
- A reciclagem é o instrumento prioritário para o destino deste resíduo.

Reciclagem obrigatória

De acordo com a Resolução nº 9 do *Conselho Nacional do Meio Ambiente* - CONAMA, de 31/08/93, o óleo lubrificante tem de ser destinado para reciclagem ou regeneração. Quando precisar trocar o óleo, procure um estabelecimento que atenda esses requisitos, de preferência na Rede de Concessionárias ou Oficinas Autorizadas Chevrolet.

Condução para maior economia de combustível

Se o seu estilo de dirigir for compatível com o meio ambiente, você conseguirá manter ruídos e emissões dentro dos limites permitidos. A condução ecologicamente correta fornece segurança e aumenta a qualidade de vida.

Acelerações bruscas sem necessidade aumentam bastante o consumo de combustível. Partidas rápidas com pneus cantando e alta

rotação aumentam o nível de ruído. Sempre que possível, passe para uma marcha mais alta. Observando as distâncias de frenagem e evitando ultrapassar outros veículos você pode evitar as freadas e acelerações frequentes que resultam em poluição sonora e excesso de emissões, além de aumentar o consumo de combustível.

Sugestões

Ponto morto : Mesmo em ponto morto o motor consome combustível e produz ruído. Vale a pena desligar o motor mesmo se a espera for de apenas um minuto.

Alta velocidade : Quanto mais alta a velocidade, maior o consumo de combustível e o ruído produzido pelos pneus e o vento.

Pressão dos pneus : A baixa pressão dos pneus resulta em custo dobrado: maior consumo de combustível e desgaste dos pneus.

Carga: Carregar peso desnecessário aumenta o consumo de combustível, principalmente nas acelerações (tráfego urbano).

Reparos e inspeções: Uma vez que a General Motors aplica materiais compatíveis com o meio ambiente nas operações de reparo, bem como na produção e inspeção, nunca faça reparos, regulagens e inspeções por sua própria conta, pelos motivos abaixo: a falta de conhecimento pode infringir a legislação em vigor para a proteção do meio ambiente; componentes recicláveis podem deixar de ser reaproveitados; o contato da pele com certos materiais pode trazer riscos para a saúde.

Controle de um veículo

Não desligue o motor com o veículo em movimento

Muitos sistemas deixam de funcionar nesta condição (p.ex., o servofreio, a direção hidráulica). Dirigir desta maneira é um perigo para si mesmo e para os outros.

Pedais

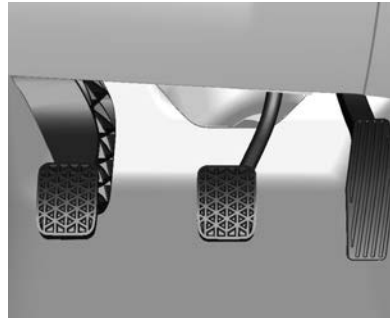

Para garantir que o curso do pedal não sofra restrições, não deve haver tapetes no local.

Os pedais do freio e do acelerador têm alturas diferentes para facilitar o movimento do pé na passagem de um para o outro. O pedal da embreagem tem um curso mais longo, proporcionando maior sensibilidade no controle.

Pedal do acelerador

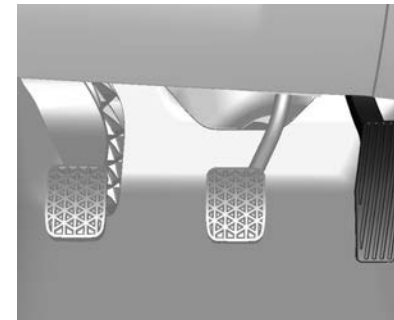

Acelerações repentinas aumentam o consumo de combustível. Sempre que a rotação do motor aumentar, procure trocar de marcha.

Pedal da embreagem

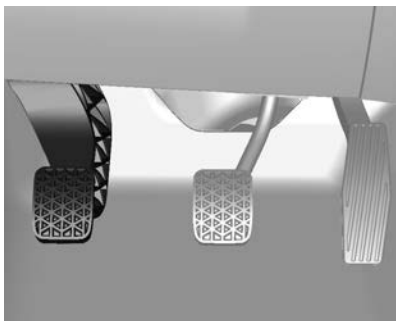

Nota

Não dirija apoiando o pé no pedal da embreagem. Este hábito pode causar danos ao sistema da embreagem e ao motor, além de aumentar o consumo de combustível.

Cuidado

Não engate uma marcha baixa repentinamente ao dirigir em estradas escorregadias. Isto poderá causar um efeito de frenagem nas rodas motrizes e provocar uma derrapagem.

Pedal do freio

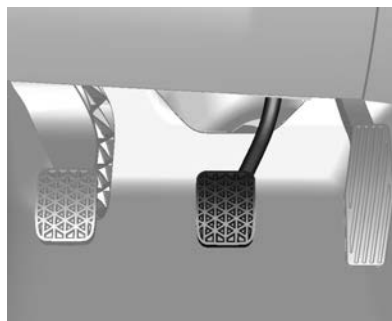

Quando se aperta o pedal do freio, a luz correspondente se acende nas lanternas externas e na auxiliar do vidro traseiro.

⚠ Atenção

- Aplique o pedal do freio de forma suave e progressiva. Evite aceleradas bruscas que poderão causar derrapagens e desgaste excessivo dos pneus. ABS ⇨ 67.
- Preste atenção nas lâmpadas indicadoras de falhas dos sistemas de freio.
- Não dirija com o motor desligado, o servofreio não funcionará, sendo necessária mais pressão do pé para atuar os freios.
- Se o motor parar com o veículo em movimento, freie normalmente, pressionando continuamente o pedal do freio, sem bombeá-lo; caso contrário, o vácuo na unidade do servofreio se extinguirá, deixando o freio sem assistência e, conseqüentemente, exigindo

maior pressão sobre o pedal e aumentando a distância de frenagem.

- Se o pedal do freio não retornar à altura inicial ou se o seu curso aumentar, isto indicará que há uma falha no sistema de freio. Consulte imediatamente uma concessionária Chevrolet ou Oficina Autorizada Chevrolet.
- O nível do fluido de freio no reservatório deve ser verificado com frequência.
- Verifique as lâmpadas do freio com frequência.

Direção defensiva

O melhor conselho que se pode dar é: pratique a direção defensiva. Comece com um item importantíssimo do seu veículo: o cinto de segurança. Direção defensiva significa estar pronto para qualquer situação. Nas ruas da cidade, em estradas rurais ou nas grandes rodovias, significa estar sempre pronto para o inesperado.

Suponha que pedestres ou outros motoristas vão estar distraídos ou cometer enganos. Antecipe o que eles poderão fazer. Fique pronto para os erros deles. Colisões traseiras são o tipo mais evitável de acidente. E são comuns. Sempre mantenha distância. Este é o melhor procedimento defensivo ao dirigir na cidade e em zonas rurais. Nunca se sabe quando o veículo à sua frente vai parar ou manobrar de repente.

Nota

Na parte interna das portas há barras de aço para proteger os passageiros em caso de impactos laterais.

Frenagem

Uso dos freios

O ato de frear tem um tempo de percepção e um tempo de reação. Primeiro, você tem de decidir pisar no pedal do freio. Este é o tempo de percepção. Depois, é preciso trazer o pé até ele. Este é o tempo de reação. O tempo médio de reação é de 3/4 de um segundo. Mas isto é só uma média. Pode demorar menos com um motorista e dois, três ou até mais segundos com outro. Idade, condição física, nível de alerta, coordenação e visão, tudo pode influenciar, o mesmo ocorrendo com álcool e drogas. Porém, mesmo em 3/4 de um segundo, um veículo movendo-se a 100 km/h percorre 20 m. Pode ser demais em uma emergência. Por isto, é importante manter espaço suficiente entre o seu veículo e os outros. Além disso, obviamente as distâncias efetivas até parar variam bastante com a superfície da via (pavimento ou cascalho), suas condições (seca, molhada), a banda de rodagem dos

pneus e os freios. A maioria dos motoristas cuida dos freios do veículo. Mesmo assim, alguns sobrecarregam o sistema quando usam os freios de modo incorreto.

Observe o seguinte

- Não deixe obstáculos no curso do pedal do freio.
- Evite freadas bruscas. Há pessoas que dirigem aos trancos - acelerando muito e logo freando muito - ao invés de fluir com o tráfego. Isto é um erro. Seus freios vão acabar muito mais depressa se você pisar com força, além do risco de provocar derrapagens perigosas.
- Para aumentar a vida útil dos freios, tente seguir o fluxo do trânsito, evite frear sem necessidade e mantenha uma distância adequada do carro à sua frente. Se for preciso usar os freios ou reduzir a velocidade, pise com suavidade e continuamente.

- Não dirija com o motor desligado. O servofreio deixa de funcionar, exigindo maior esforço no pedal.
- Se o motor parar com o veículo em movimento, freie normalmente mas não bombeie o pedal, senão o vácuo do sistema hidráulico será esgotado e o pedal ficará mais pesado, aumentando a distância de frenagem.
- Certas condições climáticas ou de direção podem causar rangidos no freio, mesmo quando aplicados com suavidade ou usados pela primeira vez. Isto não é um defeito.

Curso do pedal do freio

Leve o veículo para a Rede de Concessionárias ou Oficinas Autorizadas Chevrolet sempre que notar que o pedal do freio não retorna ou seu curso aumenta. Isto pode ser sinal de defeito no sistema do freio.

Frenagem em emergências

Todo mundo já enfrentou situações de freadas bruscas. A primeira reação da pessoa é pisar firme no pedal. Isto, na verdade, é um erro, pois pode travar a roda. Quando isto acontece, o veículo para de obedecer ao volante e pode continuar no rumo em que a roda estava antes de travar. O veículo pode sair da pista. Freie gradativamente. Este método proporciona máxima frenagem e controle da direção. Aperte o pedal do freio com firmeza gradativa. Numa emergência, o mais provável é que você queira usar os freios com vigor mas sem travar as rodas. Solte o pedal quando sentir ou ouvir que as rodas estão patinando. Isto vai preservar seu controle da direção.

Direção

Direção de emergência

Em determinadas situações, manobrar pode ser mais eficiente do que frear.

Exemplos: se você estiver chegando no alto de uma ladeira e descobrir um caminhão parado na pista; ou se um carro aparecer de repente vindo de outro lugar; ou se uma criança sair correndo detrás de veículos estacionados e parar bem na sua frente.

Você pode evitar esses problemas pisando no freio - se for possível parar a tempo. Mas às vezes não é; simplesmente não há espaço para isto. É hora de uma ação defensiva - manobrando para contornar o problema. O seu veículo pode ter um bom desempenho em situações de emergência como as descritas acima.

Primeiro aplique os freios - sem deixar travar as rodas da frente. Se houver possibilidade de colisão, será conveniente reduzir a velocidade ao máximo. Depois, contorne o problema, manobrando pela direita ou pela esquerda, conforme o espaço disponível. Uma situação de emergência como a descrita acima requer muita atenção e presença de espírito.

Se você estiver segurando o volante conforme recomendado, na posição de nove e três horas, conseguirá fazer um giro rápido de 180° sem tirar as mãos dele. Mas se tiver de agir com rapidez, esterce depressa e depois volte à linha reta assim que ultrapassar o objeto. O fato de que situações de emergência sempre são possíveis é motivo bastante para praticar direção defensiva e usar corretamente os cintos de segurança.

Retorno para a pista

Pode haver situações em que as rodas da direita saiam da pista e entrem no acostamento. Se a diferença de nível do acostamento para a pista for pequena, o retorno será muito fácil. Tire o pé do acelerador se não houver nada à sua frente e manobre para voltar à pista. Pode girar o volante até ¼ de volta de modo a fazer a roda dianteira encostar na borda da estrada. Depois, corrija o volante para alinhar o veículo.

1. Margeie a pista
2. Desacelere
3. Gire o volante aprox. ¼ de volta.
4. Volte à linha reta.

Dirigir fora de estrada

Recomendações sobre dirigir fora de estradas

A direção "fora de estrada" pode ser prazerosa, mas tem vários riscos, e o maior deles é a própria superfície. Fora de estrada significa fora do sistema de rodovias. Não existe demarcação de tráfego na superfície. Não há sinais de trânsito. As superfícies podem ser escorregadias, irregulares, em auge ou declive acentuado. Resumindo, significa dirigir sobre as condições naturais do solo.

Dirigir fora de estrada exige certas habilidades adicionais. Damos a seguir algumas recomendações e sugestões que tornarão mais segura e agradável a direção fora de estrada.

Antes de dirigir fora de estrada

É preciso observar alguns tópicos antes de dirigir fora de estrada. Por exemplo, providencie a execução de todos os serviços de reparo e manutenção.

- Há combustível suficiente?
- O pneu reserva está com a pressão correta? Os níveis dos fluidos estão dentro do especificado?
- Quais os regulamentos locais para direção fora de estrada? Se não souber, consulte as autoridades locais. Você vai entrar em propriedade privada? Neste caso, obtenha a devida autorização.

Depois de dirigir fora de estrada

Remova todo o material aderido ao fundo do veículo, no chassi ou embaixo do capô. Alguns podem ter risco de incêndio. Depois de dirigir em lama ou areia, limpe e verifique as lonas de freio.

Essas substâncias podem prejudicar a frenagem e vitrificar as sapatas. Verifique carroceria, direção, suspensão, rodas, pneus, sistema de

descarga, tubulações de combustível e sistema de arrefecimento. Durante o uso fora da estrada, seu veículo exigirá menores intervalos de manutenção.

Familiarize-se com o método de dirigir fora de estradas

Antes de iniciar qualquer viagem, convém praticar em um local seguro nas proximidades. A direção fora de estrada exige certas habilidades novas e diferentes, tais como: Ficar atento aos tipos de sinais diferentes. Sua visão, por exemplo, deve observar o terreno o tempo todo quanto a restrições inesperadas. Preste atenção em ruídos incomuns nos pneus e no motor.

Seus braços, pés e corpo devem reagir às vibrações e movimentos do veículo. Controlar o veículo é o principal fator para uma boa viagem fora de estrada. A melhor maneira de controlar o veículo é controlando sua velocidade. Alguns pontos devem ser observados: Em alta velocidade:

- Os objetos se aproximam mais rápido; há menos tempo para notar as imperfeições do terreno;
- O tempo de reação fica menor;
- O veículo balança mais ao vencer obstáculos;
- É preciso mais distância para a frenagem, principalmente em estradas de terra.

Cuidado

Ao dirigir fora de estrada, movimentos e manobras repentinos poderão provocar a perda de controle da direção. Isto poderá causar a perda de controle do veículo e colisões. Assim, ao dirigir em estradas e fora delas, você e seus passageiros devem usar os cintos de segurança.

Dirigir com neblina



Ocorre neblina quando existe muita umidade no ar ou geada intensa. A neblina pode ser tão leve, permitindo enxergar centenas de metros à frente, ou espessa, reduzindo a visão a poucos metros.

Pode surgir neblina de repente em uma estrada normal, tornando-se um risco. Dirigir com neblina limita rapidamente a visibilidade.

Aumenta o perigo de colidir com o veículo à frente ou ser atingido pelo de trás. Procure determinar a densidade da neblina. Se for difícil

enxergar o veículo à sua frente (ou, durante a noite, as lanternas traseiras) você deve estar em meio a neblina espessa. Reduza a velocidade, para que o veículo atrás de você faça o mesmo.

O corpo da neblina pode se prolongar por apenas alguns metros ou por muitos quilômetros, sendo impossível saber enquanto não sair dela. Tudo o que há a fazer é enfrentá-la com cuidado.

Mesmo que às vezes o tempo pareça bom, pode haver neblina, principalmente à noite ou durante a madrugada, em estradas que atravessem vales ou regiões alagadas. De uma hora para outra, a pessoa pode estar envolta em neblina espessa, sem enxergar muito pelo para-brisa.

Frequentemente os faróis tornam possível notar estas ondas de neblina, embora algumas vezes você seja apanhado no alto de uma subida ou no fundo de um vale. O limpador

e o lavador do para-brisa ajudam a remover a sujeira proveniente da estrada. Diminua a velocidade.

Recomendações para dirigir na neblina

- Quando entrar em um trecho enevoadado, ligue o farol baixo ou os faróis de neblina, mesmo durante o dia. Você enxergará melhor os outros e também será visto por eles.
- Não ligue o farol alto, pois o clarão vai lhe ofuscar.
- Use o desembaçador. Se a umidade estiver elevada, até a menor condensação dentro do veículo prejudicará a visibilidade, que já está reduzida. Ligue por alguns instantes o limpador e o lavador do para-brisa. A umidade do lado externo dos vidros pode parecer neblina.
- Se a visibilidade tornar-se nula e você tiver de parar mas não tiver certeza se ainda está na estrada,

acenda os faróis, ligue o pisca-alerta e toque a buzina de vez em quando ou sempre que perceber a aproximação de algum veículo.

- Não ultrapasse com neblina, a não ser que tenha boa visibilidade à frente e a manobra for segura. Mesmo assim, fique preparado para recuar se a neblina à sua frente ficar mais espessa. Se outros veículos estiverem ultrapassando, facilite a manobra para eles.

Dirigir na lama ou na areia



Quando se dirige sobre lama ou areia, as rodas perdem a tração. Não se consegue acelerar com rapidez, as manobras ficam mais difíceis e frear o veículo exige maiores distâncias.

Na lama, é melhor usar uma marcha menor - quanto mais densa a lama, menor deve ser a marcha. Se entrar em um banco de lama espessa, mantenha o veículo em movimento para não atolar. Quando se passa por areia muito macia (como em praias ou dunas), os pneus tendem a afundar. Isto prejudica a direção, a aceleração e a frenagem. Para melhorar a tração, reduza um pouco a pressão dos pneus quando for entrar em areia.

Nota

Depois de dirigir sobre lama ou areia, limpe e verifique as lonas dos freios. A não execução deste serviço pode causar frenagem irregular ou a vitrificação das lonas dos freios. Verifique se a estrutura da carroceria, a direção, a suspensão, as rodas, os pneus e o sistema de escapamentos apresentam danos.

Condução em estradas molhadas

Dirigindo em trechos alagados



Esta é uma situação que deve ser evitada tanto quanto possível, mesmo nas vias pavimentadas das cidades. Além de não ser possível avaliar com precisão o estado da pista à frente, o veículo pode danificar-se seriamente. As avarias causadas no motor e em outras partes do veículo pela entrada d'água não são cobertas pela garantia.

É recomendável não passar pelo trecho alagado se a lâmina d'água for superior à altura do centro da roda.



Se realmente for preciso atravessar um trecho alagado, fazê-lo sempre em baixa velocidade, em torno de 10 km/h, utilizando a primeira marcha.

É preciso ficar atento aos veículos de grande porte trafegando nas proximidades, pois podem ser produzidas marolas de grandes proporções, aumentando as probabilidades de danos. O problema mais sério ao passar por trechos alagados é a possibilidade de entrada de água no interior do motor pelo sistema de captação do ar de admissão.

Isto é conhecido como “calço hidráulico”, em que a água impede o movimento dos pistões e conseqüentemente ocorrerão danos nos componentes do motor. Nesse caso, o motor sofre sérios danos e o veículo pode vir a parar imediatamente ou posteriormente, dependendo do grau da avaria.

Não tente colocar o motor em funcionamento novamente. Tal atitude poderá aumentar os danos ao veículo.

Avarias de motor por entrada de água não são cobertas pela garantia.

Cuidado

Dirigir através de um curso d'água pode ser perigoso. A água pode arrastar o veículo, causando afogamento. Mesmo um córrego pouco profundo pode impedir o contato do pneu com a superfície, causando a perda de tração. Não dirija em cursos d'água.

Dirigindo na chuva



A chuva e as estradas molhadas podem trazer problemas ao dirigir. Você não pode parar, acelerar ou fazer curvas regularmente em pista molhada, pois a aderência de seus pneus à pista não é tão boa quanto nas pistas secas. E caso a banda de rodagem de seus pneus não esteja em boas condições, a aderência será menor ainda. Se começar a chover quando você estiver ao volante, reduza a velocidade e seja mais cuidadoso.

A pista pode ficar molhada repentinamente, ao passo que os seus reflexos ainda podem estar condicionados para dirigir em pista seca. Quanto mais pesada a chuva, mais precária será a visibilidade. Mesmo que as palhetas do seu limpador de para-brisa estejam em boas condições, a chuva pesada poderá dificultar a visão das placas de sinalização, semáforos, das marcações da pavimentação, do limite do acostamento e até mesmo de pessoas que estejam andando na pista. Borrifos da estrada podem dificultar mais a visão do que a chuva, principalmente se forem em estrada suja.

Portanto, é recomendável manter em boas condições o limpador do para-brisa e o seu depósito de água abastecido. Substitua as palhetas do limpador do para-brisa quando apresentarem sinais de desgaste ou falhas no para-brisa ou quando as tiras de borracha começarem a se separar das palhetas.

Dirigir rápido demais através de grandes poças d'água ou mesmo em alguns lavas-rápidos pode causar problemas técnicos e colocar as pessoas em perigo.

A água pode afetar os freios. Tente evitar poças, mas, se não for possível evitá-las, tente desacelerar antes de atingi-las. Freios úmidos podem resultar em acidentes. Os freios não funcionam bem em paradas súbitas e podem fazer o veículo puxar para um lado. Você poderá perder o controle sobre o veículo.

Após dirigir em meio a uma grande poça d'água ou após o veículo ter sido lavado num posto de serviço, pressione levemente o pedal de freio até sentir que os freios estão funcionando normalmente.

Recomendações a serem observadas em tempo chuvoso

- Acenda os faróis baixos, para tornar-se mais visível aos outros.

- Fique atento aos veículos pouco visíveis que trafegam atrás de você. Se estiver chovendo forte, use os faróis mesmo durante o dia.
- Além de reduzir a velocidade, mantenha uma distância maior entre o veículo da frente. Seja cuidadoso especialmente quando ultrapassar outro veículo. Espere que a pista esteja livre a sua frente e esteja preparado para enfrentar a má visibilidade causada por borrifos de água na pista. Se os jatos forem muito fortes a ponto de dificultar a visão, desista. Não ultrapasse se não puder enxergar. Dirigir mais lentamente é melhor do que correr riscos.
- Caso necessário, utilize o desembaçador.
- Verifique periodicamente a profundidade correta dos sulcos dos pneus.

Aquaplanagem



Uma grande quantidade de água pode acumular sob os pneus e eles poderão derrapar na água. Esta é uma situação muito perigosa. Isto poderá acontecer quando houver muita água na pista e você estiver em alta velocidade. Quando o veículo está aquaplanando, há pouco ou nenhum contato do pneu com a pista.

Pode ser que você não perceba a aquaplanagem, e até mesmo dirija durante algum tempo sem notar que os pneus não estão em contato constante com a pista. Talvez perceba a aquaplanagem quando

tentar reduzir a velocidade, fizer curvas, mudar de pista nas ultrapassagens ou se for atingido por uma rajada de vento.

Subitamente, você perceberá que não consegue controlar o veículo. A aquaplanagem não acontece com frequência, mas pode ocorrer.

Ela pode ocorrer quando seus pneus não têm sulcos profundos ou se a pressão em um ou mais pneus estiver baixa. Poderá ocorrer quando houver grande quantidade de água na pista. Se você notar reflexos das árvores, dos postes de telefone ou de outros veículos, ou se as gotas de chuva formarem ondulações na superfície da água, isto é sinal de que pode haver aquaplanagem.

A aquaplanagem geralmente acontece em velocidades altas.

Não existe uma regra rígida e rápida sobre aquaplanagem. A melhor recomendação é reduzir a velocidade quando estiver chovendo e permanecer atento.

Dirigindo à noite



É difícil avaliar a velocidade de um veículo que está em movimento à sua frente apenas observando suas lanternas traseiras. Dirigir à noite é mais perigoso do que durante o dia. Uma razão é que alguns motoristas podem estar sob o efeito de álcool, drogas, fadiga ou com a visão limitada pela escuridão.

Recomendações para dirigir à noite

- Dirija na defensiva. Tenha em mente que este é o maior perigo.
- Não beba e dirija.

- Como a visão pode ser limitada, reduza a velocidade e mantenha maior distância entre o seu e os demais veículos.
- Reduza a velocidade, especialmente nas auto-estradas, mesmo que seus faróis possam iluminar muito bem a pista adiante.
- Em áreas desertas esteja atento a animais na pista.
- Se estiver cansado, saia da pista em local seguro e descanse.
- Mantenha limpos interna e externamente o para-brisa e todos os vidros de seu veículo. O reflexo da sujeira à noite é muito pior do que durante o dia. Mesmo a parte interna pode ficar embaçada devido à sujeira. A fumaça de cigarros também embaça as superfícies internas dos vidros, dificultando a visão.
- Lembre-se de que os faróis iluminam menos a pista nas curvas.
- Mantenha os olhos em movimento; desta forma, é mais fácil identificar objetos mal iluminados.

- Assim como seus faróis devem ser inspecionados com frequência, consulte um oftalmologista periodicamente. Alguns motoristas sofrem de cegueira noturna – a incapacidade de enxergar com luz pouco intensa – e nem mesmo sabem disso.

Estradas em regiões montanhosas

Dirigir em ladeiras ou montanhas é diferente de dirigir em terreno plano ou ondulado. Se você dirigir regularmente em terreno íngreme, ou se estiver pensando em visitar este tipo de território, deverá tomar algumas precauções.

Estas são algumas sugestões que podem tornar suas viagens mais seguras e agradáveis.

- Mantenha o veículo em bom estado. Verifique o nível de todos os fluidos, bem como os freios, pneus e sistema de arrefecimento.

- Aprenda a descer ladeiras. Não confie só nos freios. Deixe também o motor ajudar na redução da velocidade. Passe para uma marcha mais reduzida; assim você reduzirá a velocidade sem abusar dos freios;

Cuidado
Se você não reduzir a marcha, os freios poderão ficar tão quentes que não funcionarão bem. Reduza a marcha para que o motor auxilie os freios ao descer uma ladeira íngreme. Dirigir para baixo em neutro ou com a ignição desligada é muito perigoso. Os freios terão que fazer um trabalho extra. Ficarão excessivamente quentes e não serão eficazes. Ao descer uma ladeira, mantenha a ignição ligada e use uma marcha apropriada.

- Aprenda a subir ladeiras. Engate uma marcha mais reduzida. Para fins de arrefecimento, mantenha a marcha menos acelerada que lhe

permita trafegar na velocidade desejada sem esquentar demais o motor. Mantenha-se na sua mão em rodovias de mão dupla em ladeiras ou montanhas. Não ultrapasse a faixa divisória das pistas no centro da estrada. Mantenha a velocidade que lhe permita ficar em sua própria mão. Assim você não terá surpresas com motoristas que venham na direção oposta. A ultrapassagem em aclives é mais demorada. Mantenha distâncias seguras quando ultrapassar. Facilite a ultrapassagem dos outros veículos.

- Ao dirigir em aclives, não tente ultrapassar bloqueios resultantes de acidentes ou veículos tombados.
- Estradas montanhosas podem carecer de sinalização adequada. Indicações de longo trecho em aclive/declive, proibido ultrapassar, risco de queda de pedras ou vento transversal são alguns exemplos. Fique alerta e dirija com atenção.

Se o veículo atolar

Nunca movimente as rodas se o veículo atolar. O método conhecido como balanço pode ajudar a desatolá-lo, mas tenha cuidado.

Cuidado
Se girarem a alta velocidade, os pneus poderão estourar, causando ferimentos a você e a outras pessoas. A transmissão ou outros componentes podem superaquecer. Em caso de atolamento, gire as rodas o menos possível. Não gire a velocidades acima de 55 km/h, como indicado no velocímetro.

Nota

Girar as rodas pode causar danos a componentes de seu veículo, bem como aos pneus. Se as rodas girarem a velocidades elevadas ao se engatar marchas para a frente e à ré, a transmissão poderá ser destruída.

Balançar o veículo para soltá-lo

Primeiro, gire o volante para a esquerda e para a direita. Isto vai liberar a região em torno das rodas dianteiras. Depois, alterne a marcha entre a primeira, a segunda e a ré, fazendo as rodas girarem o mínimo possível. Solte o pedal do acelerador durante a troca e aperte-o só um pouco quando a marcha estiver engatada. Se não conseguir desatolar depois de algumas tentativas, o veículo deverá ser rebocado.

Partida e operação

Amaciamento de veículo novo

Use as seguintes precauções para os primeiros cem quilômetros para melhorar o desempenho e a economia do veículo e aumentar sua vida útil:

- Evite partidas com aceleração total.
- Não acelere o motor.
- Evite paradas bruscas, exceto em emergências. Isso permitirá que os freios encaixem corretamente.
- Evite partidas rápidas, acelerações súbitas e direção em alta velocidade, para evitar danificar o motor e para economizar combustível.
- Evite aceleração com aceleração total em marcha lenta.
- Não reboque nenhum outro veículo.

Posições da ignição

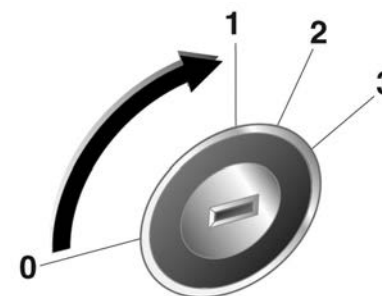

30051

- 0 = Ignição desligada
- 1 = Com a ignição desligada, trava da direção liberada
- 2 = Ignição ligada
- 3 = Partida

⚠ Perigo
<p>Não gire a chave para a posição 0 nem 1 enquanto dirige.</p> <p>O auxílio ao veículo e ao freio não funcionará, causando dano ao veículo, ferimentos pessoais ou, possivelmente, morte.</p>
Cuidado
<p>Não deixe a chave na posição 1 ou 2 por períodos longos se o motor não estiver funcionando. Isso descarregará a bateria.</p>

Pôr o motor a trabalhar

Partida do motor com a chave de ignição

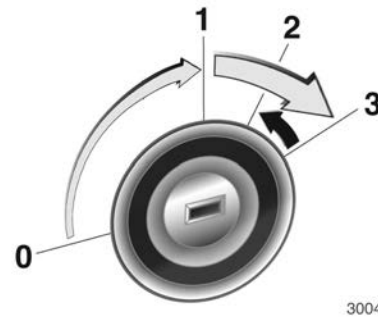

- Gire a chave para a posição 1, mova a direção levemente para soltar sua trava
- Não acelere
- Gire a chave para a posição 3 e libere quando o motor estiver funcionando

Antes de dar nova partida ou para desligar o motor, gire a chave de volta para 0.

Cuidado

Não opere o motor de partida por mais de 10 segundos de cada vez. Isso pode danificar o motor de partida ou descarregar a bateria.

Estacionamento

- Não estacione o veículo em uma superfície facilmente inflamável. A temperatura alta do sistema de escape pode inflamar a superfície.
- Acione sempre o freio de estacionamento sem pressionar o botão de liberação. Acione o mais firmemente possível em situações de declive ou aclive. Pressione o pedal do freio ao mesmo tempo para reduzir a força operacional.
- Desligue o motor e a ignição. Gire a direção até que a trava da direção engate.
- Se o veículo estiver em uma superfície nivelada ou em um aclive, engate a primeira marcha antes de desligar a ignição. Em um

ative, gire as rodas dianteiras para fora do meio-fio.

Se o veículo estiver em um declive, engate a marcha a ré antes de desligar a ignição. Gire as rodas dianteiras na direção do meio-fio.

- Feche os vidros.
- Trave o veículo e ative o sistema de alarme antifurto.

Estacionar sobre materiais combustíveis

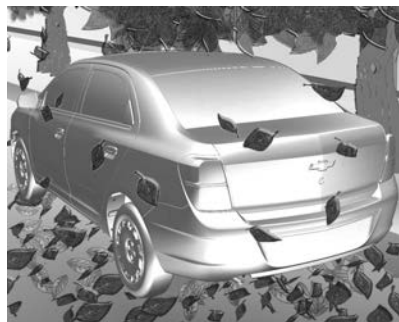

Evite estacionar ou manter o veículo sobre capim seco, arbustos, respingos de combustível e outros materiais inflamáveis quando o sistema de descarga estiver aquecido. Dependendo da situação, isto pode causar um princípio de incêndio.

Cuidado

Objetos que queimam poderão tocar partes quentes do escapamento sob seu veículo e inflamar-se. Não estacione sobre papéis, folhas, grama seca ou outras coisas que possam queimar.

Sistema de escapamento

⚠ Perigo

Os gases de escape do motor contêm monóxido de carbono venenoso, que é incolor e inodoro e pode ser fatal se inalado.

Se os gases do escapamento penetrarem no veículo, abra os vidros. Providencie para que a falha seja retificada por uma Oficina Autorizada Chevrolet.

Evitar conduzir com a bagageira aberta, caso contrário podem entrar gases de escape no veículo.

Conversor catalítico

O conversor catalítico reduz a quantidade de substâncias nocivas no gás de escapamento.

⚠Atenção

Não mantenha o motor funcionando em áreas fechadas por mais tempo que o necessário para manobrar o veículo, porque o monóxido de carbono (CO), que não tem cor ou cheiro, é mortal se inalado.

Defeitos ou funcionamento irregular do motor depois de uma partida a frio, perda significativa da potência do motor e outras anomalias podem indicar defeito no sistema de ignição. Pare o veículo, ele deve ser rebocado. Procure a assistência de uma Oficina Autorizada Chevrolet.

Cuidados com o conversor catalítico

Caso entre combustível não queimado no conversor catalítico, este componente poderá superaquecer e ser irreparavelmente danificado. Portanto, evite o seguinte:

- Insistir no procedimento de partida quando o motor apresentar dificuldades para ligar.
- Demorar demais com o motor de arranque.

A penetração de água no cano de descarga pode danificar o conversor catalítico, pois ele trabalha em alta temperatura.

Evite a aplicação de qualquer produto sob o chassi do veículo. Alguns produtos químicos aumentam o risco de incêndio.

O uso de combustível com alto teor de enxofre pode provocar, sob determinadas condições de direção, a presença de um odor desagradável e inócuo proveniente dos gases do escapamento.

Para garantir um nível baixo de emissões poluentes e a longevidade do sistema do conversor catalítico, todos os serviços de manutenção deverão ser realizados em uma Oficina Autorizada Chevrolet.

Transmissão manual



Posições da alavanca de mudança:

- = Neutro.
- 1 a 5** = Primeira a quinta marchas.
- R** = Marcha à ré.

Marchas para a frente:

Aperte o pedal da embreagem e movimente a alavanca de acordo com o esquema. Ao engatar uma reduzida, não acelere demais o motor.

Marcha à ré:

Pressione o pedal da embreagem, puxe o anel (seta) para cima e pressione a alavanca de câmbio na direção da posição R.

Nota

Coloque a alavanca de câmbio na posição R (marcha à ré) somente com o veículo parado e poucos segundos depois de pressionar o pedal da embreagem.

Se a marcha não engatar com facilidade, retorne a alavanca de volta ao neutro e retire o pé da embreagem, pressione novamente e mova a alavanca de mudança.

Nota

O módulo eletrônico não evita os danos ao motor devido a picos elevados de rotação em caso de reduções de marcha impróprias. Por exemplo:

- Tentando mudar da 4ª para a 5ª marcha, você engata a 3ª por engano;
- Desengatando o motor ao descer uma ladeira longa (e ao engatá-lo outra vez você usa uma marcha muito baixa);

Sob essas hipóteses, apesar da operação do módulo eletrônico, a rotação do motor aumentará de qualquer maneira a quantidade de combustível injetado. Isto poderá causar a superação dos limites de tolerância e causar danos sérios aos componentes internos do motor.

Freios

O sistema de frenagem compreende dois circuitos de frenagem independentes.

Em caso de falha do circuito de frenagem, o veículo ainda pode ser freado usando o outro circuito de frenagem. Contudo, o efeito de frenagem só é obtido quando o pedal de freio é pressionado firmemente. É necessário muito mais força para isso. A distância de frenagem é ampliada. Busque a assistência de uma Oficina Autorizada Chevrolet antes de continuar sua viagem.

Quando o motor não está funcionando, o suporte da unidade do servofreio desaparece depois que o pedal do freio é pressionado uma ou duas vezes. O efeito de frenagem não é reduzido, mas a frenagem requer uma força significativamente maior. É especialmente importante lembrar-se disso ao ser rebocado.

Cuidado

Se um dos circuitos falhar, o pedal do freio deverá ser pressionado com pressão maior, e a distância de frenagem poderá aumentar. Providencie para que o sistema de freio seja verificado e reparado por uma oficina imediatamente. Recomendamos que você consulte uma Oficina Autorizada Chevrolet.

Se o pedal do freio puder ser pressionado mais do que o normal, os freios podem estar precisando de reparo.

Consulte uma oficina imediatamente. Recomendamos que você consulte uma Oficina Autorizada Chevrolet.

Cuidado

Não dirija com o pé apoiado no pedal do freio. Isso acelera o desgaste dos componentes de freio. Os freios também podem ficar superaquecidos, o que resulta em distância de frenagem mais longa, além de uma condição não segura.

⚠ Atenção

Após dirigir em água profunda, lavar o veículo ou usar os freios excessivamente ao descer um declive pronunciado, os freios podem perder sua potência de parada temporariamente. Isso pode se dever a umidade nos componentes do freio ou a superaquecimento.

Se seus freios perderem temporariamente potência de parada devido a superaquecimento: Mude para uma marcha mais baixa ao descer declives. Não acione os freios continuamente.

Se seus freios perderem a potência temporariamente devido a umidade nos componentes, o seguinte procedimento ajudará a restaurar o desempenho normal:

1. Verifique se há outros veículos atrás de você.
2. Mantenha uma velocidade adiante segura, com bastante espaço para trás e para os lados.
3. Acione os freios levemente até que o desempenho seja restaurado.

Indicador de controle ⓘ ↷ 66.

Sistema de freios antiblocantes (ABS)

O Sistema de freios antiblocantes (ABS) evita o travamento das rodas.

O ABS começa a regular a pressão do freio assim que uma roda mostra uma tendência a travar. O veículo permanece dirigível, mesmo durante uma frenagem difícil.

O controle do ABS é notado por meio de um pulso no pedal do freio e do ruído do processo de ajuste.

Para conseguir a frenagem ideal, mantenha o pedal do freio totalmente pressionado por todo o processo de frenagem, apesar do fato de o pedal estar pulsando. Não reduza a pressão no pedal.

O controle ABS pode ser reconhecido pela vibração e pelo ruído do processo de ABS.

Não diminua a força de acionamento do pedal de freio.

Ao ligar o veículo depois que a ignição for ligada, você poderá ouvir sons mecânicos. Isto é normal durante a preparação do ABS.

Indicador de controle (ABS) ⇨ 67.

Falha

⚠ Atenção

Se houver uma falha no ABS, as rodas podem travar em caso de uma frenagem de emergência. Os benefícios oferecidos pelo ABS deixam de estar disponíveis. Enquanto as rodas estiverem travadas, o controle de direção do veículo será perdido, desviando de sua rota.

Conserte a causa da falha em uma Oficina Autorizada Chevrolet.

Freio de estacionamento

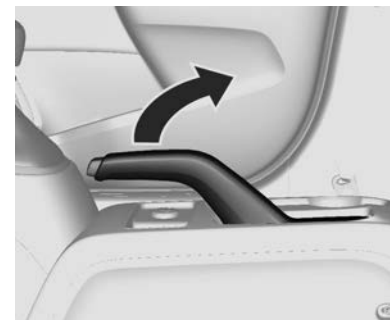

Acione sempre o freio de estacionamento com firmeza, sem operar o botão de liberação, e acione o mais firmemente possível em declives ou aclives.

Para soltar o freio de estacionamento, puxe um pouco a alavanca, pressione o botão de liberação e abaixe totalmente a alavanca.

Para reduzir as forças operacionais do freio de estacionamento, pressione o pedal de freio ao mesmo tempo.

Indicador de controle (C) ⇨ 66.

Cuidado
Nunca aplique o freio de estacionamento com o veículo em movimento. Isto poderá causar o rodopio do veículo e ferimentos pessoais.

Assistência de frenagem

Se o pedal do freio for pressionado de forma rápida e enérgica, a força máxima de frenagem será aplicada automaticamente (frenagem total).

Mantenha uma pressão contínua no pedal do freio pelo tempo necessário para a frenagem total. A força máxima de frenagem é reduzida automaticamente quando o pedal do freio é liberado.

Combustível

Combustível recomendado

Podem ser usados combustíveis com qualquer porcentagem de etanol ou gasolina. O combustível deverá ser aprovado pela legislação brasileira e estar disponível em postos de combustível locais.

O uso de combustível com classificação de octano muito baixa poderá reduzir a potência e o torque do motor e aumentar ligeiramente o consumo de combustível.

Cuidado
Utilizar combustível com um índice de octanas demasiado baixo pode provocar combustão descontrolada e danos no motor.

Aditivos para combustível

Veículos com o sistema ECONO.FLEX - (etanol e gasolina)

Recomendamos a adição de um frasco de aditivo ACDelco Flexpower a cada quatro abastecimentos completos ou 200 L do tanque de combustível, nas seguintes condições:

- Em veículos que não forem dirigidos por mais de duas semanas ou só forem usados para curta distância e nem todo dia.
- Em veículos em que aditivos para combustível não sejam normalmente usados.

Cuidado
Nunca use aditivo para gasolina no etanol ou vice-versa.

Abastecimento do tanque

⚠ Perigo

Antes de reabastecer, desligue o motor e todos os aquecedores externos com câmaras de combustão. Desligue todos os telefones celulares.

Siga as instruções operacionais e de segurança do posto de gasolina ao reabastecer.

⚠ Perigo

O combustível é inflamável e explosivo. Não fumar. Nenhuma chama ou faísca aberta.

Se o veículo tiver cheiro de combustível, repare a causa dessa situação imediatamente numa Oficina Autorizada Chevrolet.

Cuidado

Se utilizar um combustível de grau inadequado ou colocar aditivos para combustível incorretos no tanque de combustível, o motor e o conversor catalítico poderão ser seriamente danificados.

Ao abastecer o tanque, certifique-se de utilizar o combustível correto (gasolina ou etanol) correspondente ao veículo. Se você colocar diesel em seu veículo, ele pode ser gravemente danificado.

Por razões de segurança, recipientes para combustível, bombas e mangueiras devem ser corretamente aterrados.

A eletricidade estática poderá incendiar o vapor do combustível. Você poderá se queimar e o veículo poderá ser danificado.

Cuidado

Em caso de combustível inadequado, não ligue a ignição.

A portinhola do bocal de abastecimento de combustível está localizada na parte traseira direita do veículo.

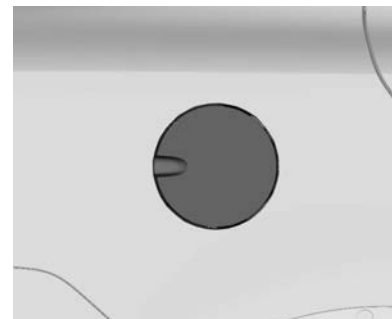

A tampa de enchimento de combustível precisa ser aberta com a chave. Libere a portinhola do bocal de abastecimento de combustível empurrando a portinhola.

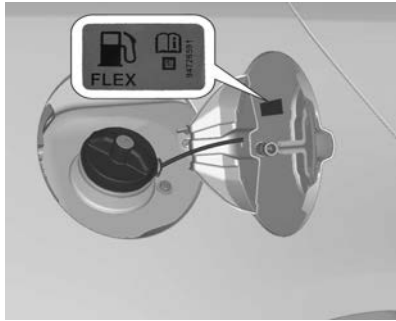

Cuidado

Limpe imediatamente todo combustível que transbordar.

Tampa do tanque de combustível

Somente uma tampa genuína oferece funcionalidade total.

Sistema ECONO.FLEX - motores a etanol e gasolina

Pode ser usada qualquer mistura de etanol e gasolina encontrada em postos de abastecimento.

O sistema de injeção eletrônica de combustível, através de sinais recebidos de diversos sensores, ajusta o funcionamento do motor de acordo com o combustível a ser usado. Certifique-se da origem do combustível, pois se estiver adulterado poderá, causar danos irreversíveis ao motor.

Depois de reabastecer, dirija o veículo por aproximadamente 10 minutos, especialmente se o combustível predominante tiver sido alterado.

Para dar a partida no motor com etanol pela manhã: Segure a chave por cerca de 3 segundos. Se o motor não der a partida na primeira tentativa, aguarde cerca de 10 segundos e tente novamente. Depois de três tentativas, segure o pedal do acelerador totalmente pressionado até que o motor dê a partida. Retire o pé do pedal do acelerador imediatamente.



A etiqueta adesiva acima contém uma indicação do tipo de combustível e se localiza na portinhola do bocal de enchimento de combustível do veículo.

Nota

Verifique o nível de combustível no tanque de combustível de partida a frio e o mantenha sempre cheio (preferivelmente com gasolina aditivada).

Evite danos:

Nunca use nenhum combustível que não atenda as recomendações de qualidade ou que contenha aditivos metálicos à base de manganês. Nunca adicione nenhum aditivo ao tanque de combustível de seu veículo recomendado para combustíveis diferentes, pois o motor, os injetores de combustível, o catalisador e todos os sensores do sistema anticontaminação provavelmente sofrerão danos graves que não serão cobertos pela garantia do veículo.

Bicos injetores

Os bicos injetores dos veículos Chevrolet são do tipo autolimpantes e não requerem nenhuma limpeza periódica.

Filtro de combustível

Troque o filtro de combustível de acordo com os intervalos recomendados no Plano de manutenção.

Nota

Como funciona a uma pressão mais elevada que os sistemas convencionais, o sistema de injeção de combustível requer algum cuidado em termos de manutenção. Troque o filtro e as mangueiras de combustível somente com peças originais GM.

Reservatório de combustível para partida a frio

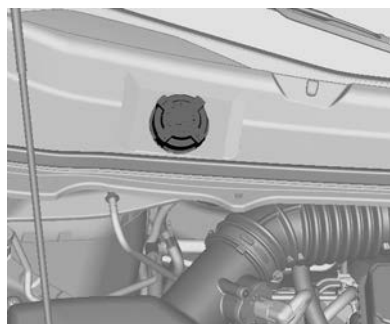

Reabastecimento

Verifique semanalmente o nível do reservatório de combustível para partida a frio e assegure-se de mantê-lo sempre cheio.

Recomendamos usar sempre gasolina aditivada.

Para reabastecer, siga os procedimentos:

1. Desligue o motor.
2. Abra o capô.
3. Retire a tampa do reservatório de partida a frio, girando-a no sentido anti-horário.
4. Encha o reservatório de combustível para partida a frio.
5. Recoloque a tampa do reservatório de partida a frio, girando-a no sentido horário.
6. Feche o capô.

Nota

Certifique-se de abastecer o reservatório de combustível para partida a frio com gasolina de boa qualidade. Não abasteça o reservatório de combustível para partida a frio com outro combustível que não gasolina. O motor do veículo pode sofrer danos graves se o reservatório de combustível para partida a frio estiver abastecido com outro combustível (diesel, etanol etc.).

Cuidados com o veículo

Informações gerais	166
Verificações no veículo	171
Substituição de lâmpadas	186
Sistema elétrico	191
Ferramentas do veículo	199
Rodas e pneus	199
Partida do motor com cabos auxiliares	206
Reboque	208
Cuidados com a aparência	210

Informações gerais Acessórios e modificações

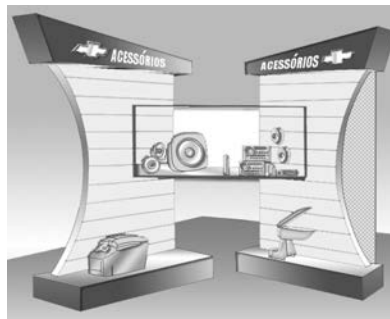

Visando atender seus requisitos de conforto e personalização do veículo, a General Motors desenvolve e oferece opcionais de fábrica e acessórios aprovados para instalação através da Rede de Concessionárias ou Oficinas Autorizadas Chevrolet.

Este manual foi impresso na data indicada na capa e contém informações baseadas em um veículo totalmente equipado com os

opcionais e acessórios disponíveis na data especificada na capa. Por isto, poderá haver diferenças entre o conteúdo do Manual e a configuração do seu veículo, que pode não ter alguns dos itens ali mencionados.

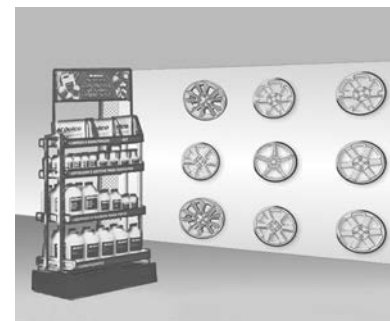

Recomendamos a Rede de Concessionárias ou Oficinas Autorizadas Chevrolet para obter informações sobre as opções existentes e os acessórios disponíveis.

A General Motors reserva-se o direito de implementar quaisquer alterações em seus produtos para atender a qualquer momento as solicitações e expectativas do cliente.

Recomendamos usar Peças e Acessórios Genuínos e componentes aprovados pela fábrica específicos para o seu tipo de veículo. Não podemos avaliar ou garantir a confiabilidade de outros produtos - ainda que tenham aprovação concedida por entidade reguladora ou similar.

No caso de qualquer discrepância entre os componentes identificados e o conteúdo deste guia, note que o Guia de venda contendo informações, ilustrações e especificações atualizadas até a data da fabricação do veículo está disponível em todas as Concessionárias e deverá estar disponível para sua referência, com o objetivo de esclarecer quaisquer dúvidas.

A fatura de venda do veículo emitida na sua Concessionária detalha todos os itens, opcionais e acessórios instalados originalmente. A referida fatura, junto com o Guia de venda supracitado, deverão ser consultados sempre que se aplicar a garantia da General Motors aos seus produtos.

Não faça nenhuma modificação no sistema elétrico, p.ex. alterações nas unidades de controle eletrônico (chip tuning).

Nota

Devido à tecnologia aplicada no sistema eletrônico, não instale nenhum tipo de equipamento elétrico que não seja genuíno nos chicotes elétricos do veículo, como do alarme, dos vidros elétricos, das travas elétricas, da ignição e/ou do combustível, do sistema de áudio (por exemplo, rádio e módulo de alimentação), sistema de ar condicionado, iluminação auxiliar, dentre outros. Assim, o veículo pode sofrer danos, como avaria elétrica, falha de comunicação entre os componentes eletrônicos, sua imobilização ou até mesmo incêndio devido à sobrecarga do sistema. ESTAS SITUAÇÕES NÃO SÃO COBERTAS PELA GARANTIA.

A Rede de Concessionárias ou Oficinas Autorizadas Chevrolet é qualificada e tem o conhecimento apropriado para instalar acessórios genuínos compatíveis com o sistema eletrônico disponível em seu veículo.

Nota

Este equipamento pode não estar disponível em seu país.

Rede de Concessionárias ou Oficinas Autorizadas Chevrolet



É importante saber que se o seu veículo apresentar qualquer anomalia, você poderá levá-lo na Rede de Concessionárias ou Oficinas Autorizadas Chevrolet para repará-lo, dentro ou fora o período de garantia, para ser atendido por profissionais altamente qualificados.

Se for necessária qualquer explicação adicional, procure o Gerente de Serviços.

Cuidado

Este veículo foi projetado tendo em mente, dentre outros aspectos, a segurança total de seus passageiros. Dessa forma, sua montagem na fábrica usa parafusos com adesivo trava-rosca. Se os parafusos forem removidos por alguma razão, deverão ser substituídos por novos parafusos genuínos com o código correto. Além disso, também será essencial uma limpeza efetiva da peça que for fixada com o parafuso com adesivo trava-rosca, para assegurar um aperto perfeito e uma reação fisicoquímica eficaz dos compostos químicos de travamento ao usar um parafuso novo. Assim, recomendamos enfaticamente que os sistemas de segurança do veículo (freios, bancos, suspensão, cintos de segurança, etc.), bem como serviços que afetem indiretamente tais sistemas,

sejam sempre executados pela Rede de Concessionárias ou Oficinas Autorizadas Chevrolet. Para obter mais detalhes, consulte a Rede de Concessionárias ou as Oficinas Autorizadas Chevrolet.

Levantamento do veículo

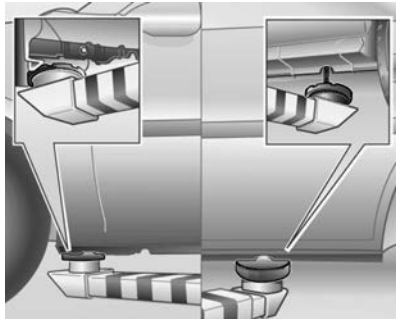

O local dos pontos de apoio de um elevador ou macaco de Oficina Autorizada Chevrolet tem de ser aplicado somente nos locais indicados nas figuras, nas porções

dianteira e traseira, nas áreas entre o recesso para instalação do macaco e as caixas das rodas.

Nota

Se os apoios dos elevadores ou os macacos forem metálicos, use uma proteção de borracha para evitar danos ao veículo.

Interruptor de desconexão da bateria

Desconectar:

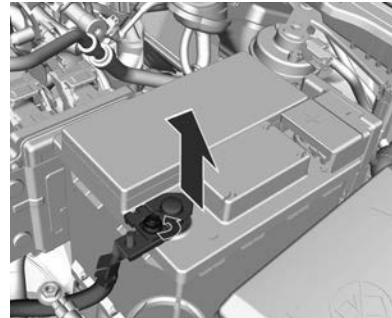

1. Abra o capô.
2. Remova o protetor da bateria (se equipado).

3. Retire o parafuso da extremidade do terminal.
4. Retire o terminal do borne da bateria.

Conectar:

1. Instale o terminal no borne da bateria.
2. Aperte o parafuso na extremidade do terminal.
3. Instale o protetor da bateria (se equipado)
4. Feche o capô.

Armazenamento do veículo

Inatividade por período prolongado

Se o veículo ficar guardado durante vários meses:

- Lave e encere o veículo.
- Limpe e proteja as vedações de borracha.
- Troque o óleo do motor.

170 Cuidados com o veículo

- Esgote o reservatório do líquido do lavador.
- Verifique o anticongelante e a proteção anticorrosiva do líquido de arrefecimento.
- Calibre a pressão dos pneus para o valor especificado para carga total.
- Estacione o veículo em local seco e bem ventilado. Engate a primeira ou a marcha a ré. Evite que o veículo se movimente.
- Não aplique o freio de estacionamento.
- Abra o capô, feche todas as portas e tranque o veículo.
- Desconecte a garra do borne negativo da bateria. Cuide para que todos os sistemas sejam desligados, p.ex. o sistema de alarme antifurto.
Consulte "Interruptor de desconexão da bateria ⇨ 169".
- Feche o capô.

Retorno à condição de atividade

Quando o veículo for recolocado em operação:

- Conecte a garra do borne negativo da bateria. Ative o sistema eletrônico dos vidros elétricos.
- Verifique a pressão dos pneus.
- Encha o reservatório do líquido do lavador.
- Confira o nível de óleo do motor.
- Confira o nível do líquido de arrefecimento.
- Recoloque a placa do veículo, se necessário.

Informações sobre emissões



- O nível máximo de emissão de CO (monóxido de carbono) permitido para a sincronia de marcha lenta e ignição especificada (avanço inicial) é de 0,5%. Isto se aplica ao combustível padrão especificado para testes de emissão.
- A descarga de emissões pelo cárter de óleo para a atmosfera deve ser zero em qualquer condição do veículo.

- Este veículo é equipado com um sistema antipoluição de gases de evaporação do tanque de combustível (cânister).
- Este veículo atende os limites de emissão, como o Programa para Controle da Poluição do Ar por Veículos Motorizados (PRONCOVE), de acordo com a Resolução 18/86 do CONAMA e atualizações vigentes na data de fabricação.
- A velocidade da marcha lenta não é regulável. O módulo de controle eletrônico (ECM) calcula eletronicamente a porcentagem de CO e os ajustes da marcha lenta.
- Nos veículos com o sistema ECONO.FLEX - etanol e gasolina - pode ser usada qualquer mistura (em qualquer proporção) de etanol e gasolina (aprovados pela legislação brasileira) encontrados nos postos de abastecimento brasileiros. O sistema de injeção eletrônica de combustível, através de sinais recebidos de diversos sensores, ajusta o funcionamento

do motor de acordo com o combustível usado. Certifique-se da origem do combustível, pois se estiver adulterado poderá, causar danos irreversíveis ao motor.

- Convém usar, de preferência, o combustível aditivado dos postos.

Nota

O uso de um combustível diferente daquele especificado pode prejudicar o desempenho do veículo e pode danificar os componentes do sistema de alimentação e até mesmo o motor; esses danos não são cobertos pela garantia.

Verificações no veículo

Como executar trabalhos



⚠ Atenção

Realizar verificações no compartimento do motor apenas quando a ignição estiver desligada.

A ventoinha de arrefecimento pode começar a funcionar mesmo com a ignição desligada.

⚠ Perigo

O sistema de ignição usa uma tensão extremamente alta. Não toque nele.

Capô

Abertura



Puxe a alavanca de liberação.



Puxe o engate de segurança para a direita e abra o capô.

⚠ Atenção

Quando o motor estiver quente, certifique-se que você toque apenas no isolamento de espuma do suporte do capô para evitar queimaduras.

Entrada de ar ⇨ 138.

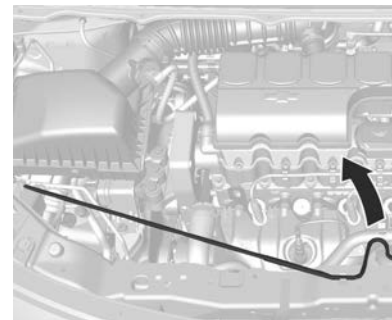

Para manter o capô aberto, encaixe a haste de sustentação na furação da tampa.

Fechamento

Antes de fechar o capô, pressione a haste de sustentação para dentro do prendedor.

Baixe o capô e deixe-o engatar no trinco. Verifique se o capô ficou totalmente fechado.

⚠Atenção

Sempre observe as seguintes precauções: Puxe a borda frontal do capô para certificar-se que esteja bem travada antes de dirigir o veículo.

Não puxe a maçaneta de liberação do capô enquanto o veículo estiver em movimento.

Não dirija o veículo com o capô aberto. Um capô aberto atrapalhará a visão do motorista.

Operar o veículo com o capô aberto poderá levar a uma colisão, resultando em danos ao veículo ou outra propriedade, ferimentos pessoais ou até mesmo a morte.

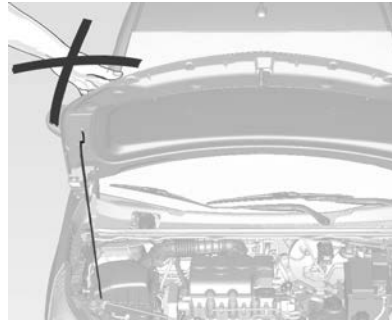

Cuidado

Não empurre o capô para baixo se ele estiver sendo mantido aberto pela haste.

Vista geral do compartimento do motor

Motor 1.4L ECONO.FLEX

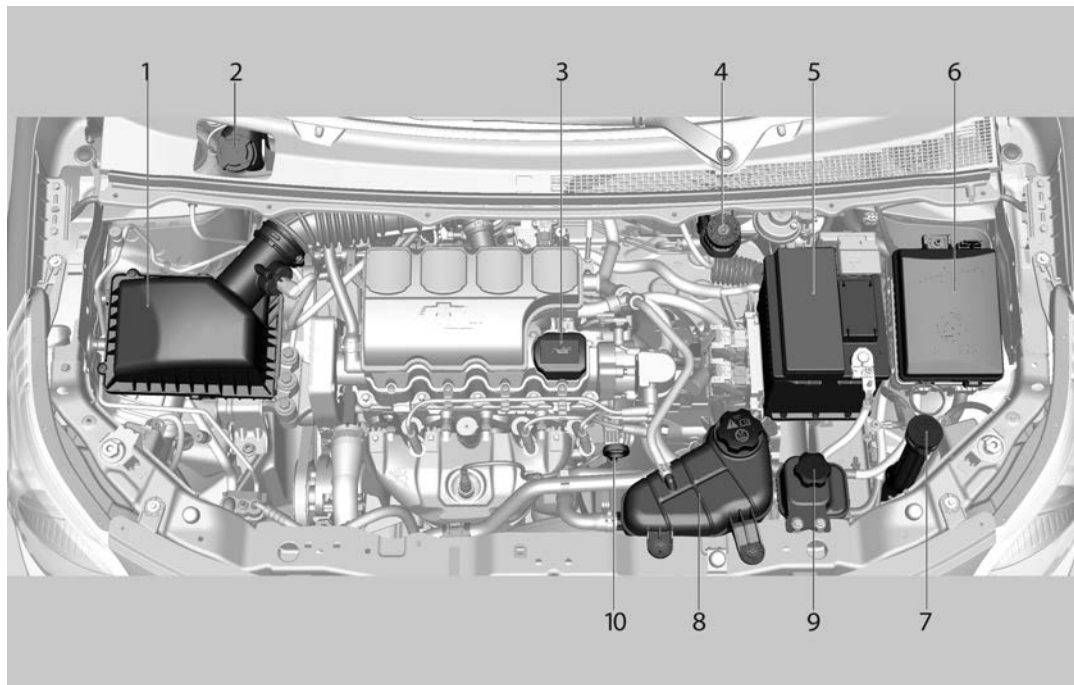

1. Filtro de ar do motor ⇨ 177
2. Tanque de combustível da partida a frio ⇨ 164
3. Tampa de abastecimento do óleo do motor ⇨ 175
4. Reservatório do fluido de freios ⇨ 182
5. Bateria ⇨ 183
6. Caixa de fusíveis ⇨ 193
7. Reservatório do fluido do lavador ⇨ 182
8. Reservatório do líquido de arrefecimento do motor ⇨ 178
9. Reservatório do fluido da direção hidráulica ⇨ 181
10. Vareta do nível de óleo do motor ⇨ 175

Óleo para motor

Troca do óleo do motor

Com o motor quente, troque o óleo a cada 5.000 km ou 6 meses, o que ocorrer primeiro, se o veículo for dirigido em "Condições de uso severo".

Se o veículo não for dirigido em condições severas, troque o óleo a cada 10.000 km ou 12 meses, o que ocorrer primeiro. Troque-o sempre com o motor aquecido.

Nota

Troque o óleo de acordo com os intervalos de tempo ou a quilometragem percorrida, pois os óleos perdem suas propriedades de lubrificação não apenas devido ao funcionamento do motor, mas também ao envelhecimento. Preferivelmente, troque o óleo na Rede de Concessionárias ou Oficinas Autorizadas Chevrolet, assegurando assim o uso do óleo especificado para manter a integridade dos componentes do motor. Os danos causados por óleo não especificado não são cobertos pela garantia.



O tipo de óleo especificado é de grau API-SL ou superior e viscosidade SAE 5W30

Confira o nível do óleo semanalmente ou antes de fazer uma viagem. Considera-se consumo normal de combustível até 0,75 l de óleo para cada 1.000 km rodados.

Deve-se conferir o nível do óleo com o veículo nivelado e o motor (que deve estar na temperatura normal de operação) desligado.

Espere pelo menos dois minutos antes de conferir o nível, para que o acúmulo normal do óleo no motor escorra para o cárter. Se o óleo estiver frio, pode demorar um pouco mais para voltar ao cárter.

Verificação do nível de óleo no motor

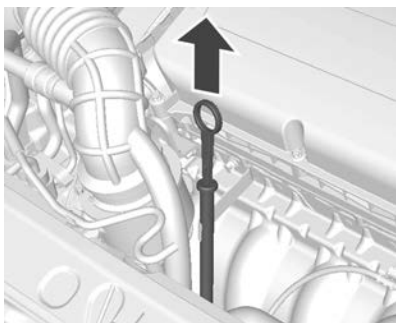

Para conferir o nível do óleo, introduza a vareta e torne a retirá-la.

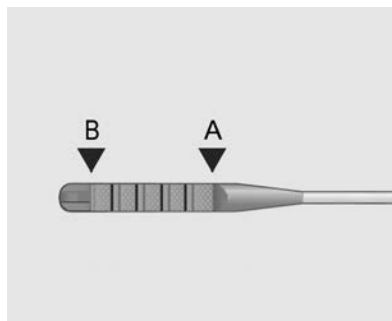

Limpe-a bem, introduza até o fim e torne a retirar. O nível do óleo tem de estar entre as marcas superior (A) e inferior (B) da vareta.

Complete o óleo somente se o nível estiver na marca inferior (B) da vareta ou abaixo dela.

O nível do óleo não deve ficar na marca superior (A). Se isto ocorrer, haverá, por exemplo, aumento no consumo do óleo, encharcamento das velas e formação excessiva de carvão.

Cuidado

Óleo de motor em excesso deverá ser drenado ou retirado por sucção.

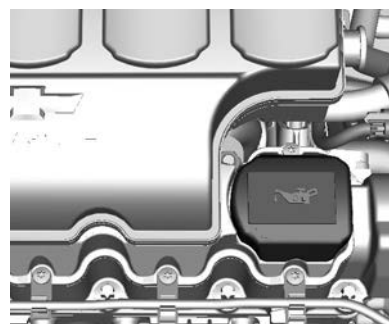

Capacidades ⇨ 233.

Coloque a tampa e aperte-a.

A estabilização do consumo do óleo ocorrerá depois que o veículo rodar alguns milhares de quilômetros. Só então será possível determinar seu consumo real.

⚠Atenção

O óleo para motor é um agente irritante e, se ingerido, poderá causar doenças ou a morte. Mantenha-o longe do alcance de crianças.

Evite o contato repetitivo ou prolongado com a pele.

Lave as áreas expostas com água e sabão ou um limpador de mãos.

Tome muito cuidado ao drenar o óleo para motor, pois ele poderá estar quente suficiente para queimá-lo!

Trocando o filtro de óleo

O filtro de óleo deve ser trocado a cada duas trocas de óleo do motor, sendo obrigatório na primeira vez em que o fizer.

Preferencialmente, faça a troca do filtro de óleo em uma concessionária ou Oficina Autorizada Chevrolet.

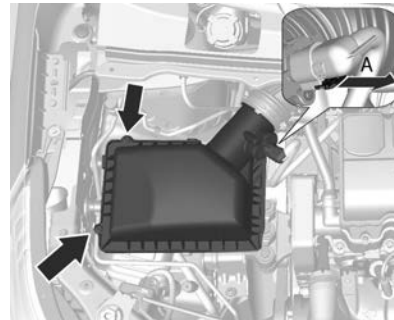
**Filtro de ar do motor/
elemento****Motor 1.4L ECONO.FLEX****Limpeza do elemento:**

1. Abra o capô.
2. Afrouxe os parafusos.
3. Puxe a trava do conector amarelo **A** cuidadosamente usando o polegar e o indicador.

4. Depois que a trava **A** for desengatada, empurre a trava **A** junto com o conector, empurrando simultaneamente para fora.
5. Solte o grampo de metal da mangueira.
6. Remova a mangueira.
7. Remova a tampa da caixa de ar cuidadosamente.
8. Remova o elemento do purificador de ar e limpe-o com pancadas suaves.
9. Limpe também a parte interna do purificador.
10. Para montar a tampa do filtro de ar, execute as etapas, a partir da etapa 8, na ordem inversa.

Líquido de arrefecimento do motor

Troca do líquido de arrefecimento

O sistema de arrefecimento do motor é abastecido com um aditivo para radiador de longa duração (etilenoglicol), cujas propriedades conferem proteção adequada contra congelamento, ebulição e corrosão.

O líquido de arrefecimento deve ser trocado a cada 5 anos ou 150.000 km.

⚠Atenção

Deixar o motor arrefecer antes de abrir o tampão. Abrir o tampão com cuidado e deixar a pressão sair devagar.

Nível do líquido de arrefecimento

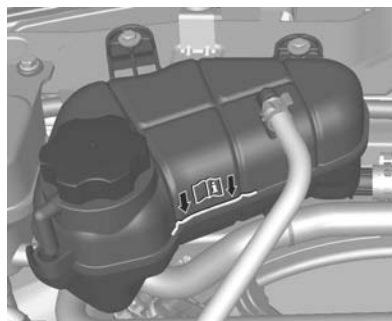

Se o sistema de resfriamento estiver frio, o nível do líquido de arrefecimento deve estar acima da marca de enchimento. Complete se o nível estiver baixo. Portanto, adicione ao tanque de expansão uma mistura de água potável e aditivo para radiador (longa duração - cor laranja) ACDelco (proporção de 35% a 50% de aditivo).

Nota

Se o veículo for usado em uma região muito fria (em torno de -20°C), recomenda-se usar líquido de arrefecimento na relação de 50% de aditivo e 50% de água potável.

Nota

O aditivo para radiador (vida longa, de cor alaranjada) não deve ser misturado a aditivos padrão (cor verde) ou a outros produtos, como óleo solúvel C. As misturas reagem, formando uma borra que pode levar à obstrução do sistema e, conseqüentemente, ao superaquecimento do motor. Em caso de troca de tipo de aditivo, primeiro lave o sistema.

Instale a tampa e aperte-a bem. Procure uma Oficina Autorizada Chevrolet para verificar a concentração do líquido arrefecedor e consertar a causa da perda de líquido de arrefecimento.

Superaquecimento do motor

A luz do indicador de temperatura do líquido arrefecedor do veículo está localizada no painel de instrumentos. Ela indica o aumento da temperatura do motor.

Nota

Se o motor funcionar sem líquido de arrefecimento, seu veículo poderá sofrer danos sérios. Neste caso, os reparos não serão cobertos pela garantia.

Superaquecimento do motor sem vapor

Se você notar o aviso de superaquecimento e não houver sinais de vapor, o problema poderá não ser tão sério. Algumas vezes, o motor superaquece quando:

- O veículo é conduzido em uma subida acentuada em altas temperaturas ambiente.
- O veículo é parado depois de dirigir em alta velocidade.
- O veículo foi conduzido em marcha lenta durante um percurso longo.

Se não houver mudanças ou sinais de vapor, observe o seguinte procedimento durante aproximadamente um minuto:

1. Desligue o ar condicionado (se equipado)
2. Tente manter o motor sob carga (use uma marcha na qual o motor fique em baixa rotação).

Se o aviso de superaquecimento desaparecer, é preciso continuar dirigindo. Por questões de segurança, digira lentamente por aproximadamente dez minutos.

Se a escala do indicador de temperatura baixar para a posição normal, continue dirigindo.

Se a temperatura do líquido arrefecedor não cair, pare o motor e estacione o veículo imediatamente.

Se ainda assim não aparecerem sinais de vapor, ligue o motor em marcha lenta por aproximadamente dois ou três minutos, com o veículo parado, e observe se o aviso de superaquecimento apaga.

Se o aviso de superaquecimento continuar aceso, desligue o motor, peça aos passageiros que saiam do veículo e aguarde até que ele esfrie. Fica a seu critério abrir ou não o compartimento do motor, mas procure assistência técnica imediatamente. Se abrir o compartimento do motor, verifique o reservatório de expansão do líquido de arrefecimento.

Cuidado
Se o líquido de arrefecimento na parte interna do reservatório de expansão de líquido de arrefecimento estiver fervendo, não faça nada, exceto aguardar até que esfrie.

180 Cuidados com o veículo

O nível do líquido arrefecedor deverá estar conforme especificado. Se estiver baixo, significa que pode haver vazamento nas mangueiras do radiador, do aquecedor, no próprio radiador ou na bomba d'água.

Cuidado

- As mangueiras do aquecedor e as mangueiras do radiador, bem como outras partes do motor, podem esquentar muito. Não as toque. Caso contrário, você poderá se queimar.
- Se houver algum vazamento, não ligue o motor. Caso contrário, todo o líquido de arrefecimento poderá vazar, causando queimaduras. Antes de dirigir o veículo, repare os vazamentos.

Superaquecimento com vapor

Cuidado

- Os vapores gerados pelo superaquecimento do motor podem causar queimaduras graves, mesmo que você só abra um pouco o compartimento do motor. Mantenha-se afastado do motor ao observar a emissão de vapor. Desligue o motor, peça aos passageiros para saírem do veículo e espere que o motor esfrie. Antes de abrir o compartimento do motor, aguarde até que não haja mais sinais de vapor do líquido de arrefecimento.
- Se o veículo continuar em movimento com o motor superaquecido, os líquidos poderão escapar devido à alta pressão. Você e outras pessoas poderão se queimar gravemente. Por isso, desligue

o motor superaquecido, saia do veículo e espere que o mesmo resfrie.

Ventilador do motor

Se não houver sinal de vazamentos, verifique a operação da ventoinha do motor. Seu veículo está equipado com uma ventoinha elétrica. Se houver superaquecimento do motor, ela terá de ser acionada. Se isto não acontecer, será preciso efetuar o conserto. Desligue o motor. Se não for identificado nenhum problema mas o nível do líquido de arrefecimento não estiver no máximo, adicione ao reservatório de expansão uma mistura de água potável e aditivo para radiador (longa duração - cor laranja) ACDelco (proporção de 35% a 50% de aditivo). Ligue o motor quando o nível do líquido de arrefecimento estiver no máximo. Se o sinal de aviso de superaquecimento estiver ligado, consulte uma Concessionária Chevrolet ou Serviço Autorizado Chevrolet.

Cuidado

Os ventiladores e outras partes móveis do motor podem causar ferimentos sérios. Mantenha mãos e roupas afastados de partes móveis quando o motor estiver funcionando.

Cuidado

■ Os vapores e os líquidos muito quentes que saem do sistema de refrigeração podem explodir e causar queimaduras sérias. Estão sob pressão, e se a tampa do radiador for aberta mesmo que parcialmente, os vapores poderão ser expulsos em alta velocidade. Nunca gire a tampa do radiador quando o motor e o sistema de refrigeração estiverem quentes. Se for necessário girar a tampa do radiador, aguarde que o motor esfrie.

■ O aditivo longa vida para o sistema de refrigeração é venenoso e deve ser manuseado com cuidado.

Nota

Para evitar danos ao veículo e facilitar a partida quando o motor estiver quente (devido à evaporação do combustível), o sistema do respiro do motor poderá ser atuado mesmo após o desligamento do veículo por um determinado período, dependendo da temperatura ambiente e da temperatura do motor.

Fluido da direção hidráulica



O nível do fluido da direção hidráulica precisa estar entre as marcas **MIN** e **MAX**.

Se o nível do fluido estiver muito baixo, busque a assistência de uma Oficina Autorizada Chevrolet.

Fluido do lavador



Encha com água limpa misturada com uma quantidade adequada de aditivo para limpeza de para-brisa.

Para encher o reservatório de fluido do lavador do para-brisa:

- Utilize apenas fluido do lavador pronto para uso disponível comercialmente para este propósito.
- Não utilize água de torneira. Os minerais presentes na água de torneira podem entupir a tubulação do lavador do para-brisa.

- Se for provável que a temperatura do ar caia abaixo do ponto de congelamento, utilize fluido do lavador do para-brisa com propriedades anticongelantes suficientes.

Freios

Quando as novas pastilhas do freio forem instaladas, não freie bruscamente sem necessidade nas primeiras viagens.

Fluido de freios

⚠ Atenção

O fluido de freio é venenoso e corrosivo. Evite contato com os olhos, a pele, tecidos e superfícies pintadas.

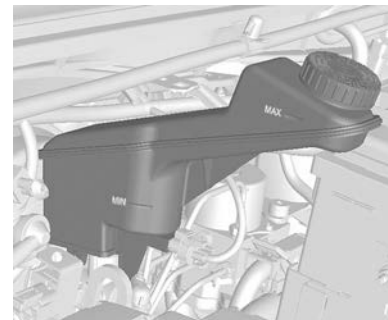

O nível do fluido de freios precisa estar entre as marcas **MIN** e **MAX**.

Quando completar, assegure a máxima limpeza, pois a contaminação do fluido pode levar a defeitos no sistema de freios. Peça a uma Oficina Autorizada Chevrolet para consertar a causa da perda de fluido.

Use apenas fluido de freios de alto desempenho aprovados para o veículo, fluido de freios e da embreagem ⇨ 223.

Cuidado
<p>Certifique-se de limpar completamente em torno da tampa do reservatório do fluido de freios antes de remover a tampa.</p> <p>A contaminação do sistema de fluido de freios pode afetar o desempenho do sistema, ocasionando reparos caros.</p> <p>Fluido de freios em demasia no motor pode fazer com que o fluido queime.</p> <p>Não encha demais o reservatório. Incêndio no motor pode ocasionar ferimentos pessoais e danificar seu veículo e outra propriedade.</p>

Cuidado
<p>Não descarte o fluido de freio usado com o lixo doméstico.</p> <p>Use os serviços de sua instalação de gerenciamento de lixo autorizada.</p>

Fluido de freios usado e seus recipientes podem ser perigosos. Eles podem prejudicar a sua saúde e o meio ambiente.

O fluido de freios é áspero e pode irritar a pele e os olhos.

Não deixe que o fluido de freio entre em contato com sua pele e olhos. Se isso acontecer, lave imediatamente a área afetada meticulosamente com sabão e água ou um produto de limpeza para as mãos.

Bateria



A bateria AC Delco que equipa o seu veículo dispensa manutenção periódica. Se o veículo não for usado durante 30 dias ou mais, desconecte o cabo do pólo negativo da bateria para não descarregá-la.

Cuidado
<ul style="list-style-type: none"> ■ Palitos de fósforo perto da bateria podem causar a explosão dos gases nela contidos. Se você necessitar de mais iluminação no compartimento do motor, use uma lanterna. ■ A bateria, mesmo vedada, contém ácido que pode causar queimaduras. Se o ácido cair em sua pele ou seus olhos, lave

as partes afetadas com muita água e procure cuidados médicos imediatamente.

- Para minimizar o risco de contato de gotas da solução com os olhos, use óculos de proteção ao manusear baterias.
- A General Motors não se responsabiliza por acidentes causados por negligência ou pelo manuseio incorreto de baterias.

Reciclagem obrigatória da bateria



Sempre que trocar a bateria, deixe a antiga no revendedor (resolução CONAMA 401/08, de 04/11/08):

- Todo consumidor/usuário final deve devolver a bateria usada do veículo. Ela não deve ser jogada fora no lixo comum.
- A loja da Rede Autorizada ou de autopeças onde você comprou a bateria do veículo deve aceitar a devolução da bateria usada e depois enviá-la ao fabricante para fins de reciclagem.

Cuidado

Riscos ao entrar em contato com a solução ácida e o chumbo:

- Composição básica: chumbo, ácido sulfúrico diluído e plástico.
- Se a solução ácida e o chumbo contidos na bateria forem descartados no ambiente de uma maneira incorreta, poderão contaminar o solo, o subsolo e a água, bem como causar riscos à saúde de seres humanos.

- Se houver contato acidental dos olhos ou da pele com esses produtos, as partes afetadas deverão ser lavadas imediatamente com água e será necessário procurar cuidados médicos.
- Sempre que carregar a bateria, mantenha-a em posição horizontal para evitar vazamento pelo respiro.

Prevenção de danos aos componentes eletrônicos

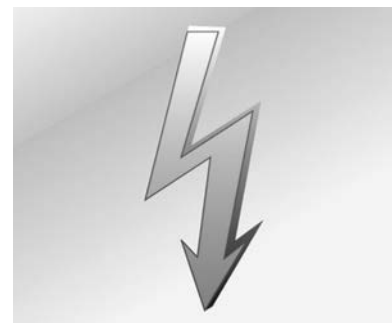

Para evitar a pane de componentes eletrônicos, nunca desconecte a bateria com o motor ligado.

Sempre que for desconectá-la, solte primeiro o cabo negativo e depois o positivo. Não inverta a posição dos cabos.

Ao reconectar, ligue primeiro o cabo positivo e depois o negativo.

Substituição da palheta do limpador

Palheta do limpador dianteiro



- Levante a alavanca do limpador.
- Pressione a alavanca de liberação e remova a palheta do limpador puxando-a para baixo.

Limpadores de para-brisa funcionando adequadamente são essenciais para a visão clara e a direção segura. Verifique regularmente as condições das palhetas do limpador. Substitua palhetas duras, quebradiças ou rachadas ou as que espalham sujeira no para-brisa.

Material estranho no para-brisa ou nas palhetas do limpador pode reduzir a eficiência dos limpadores. Se as palhetas não estiverem limpando adequadamente, limpe o para-brisa e as palhetas com detergente neutro diluído em água. Enxágue-os completamente com água.

Repita o processo, se necessário. Não existe nenhuma maneira de remover traços de silicone do vidro. Portanto, nunca aplique polidor com

silicone no para-brisa do veículo ou se formarão listras que prejudicarão a visão do motorista.

Não utilize solventes, gasolina, querosene ou solvente de tinta para limpar os limpadores. Eles são fortes e podem danificar as palhetas e as superfícies pintadas.

Substituição de lâmpadas

A troca de lâmpadas deve ser efetuada de preferência na Rede de Concessionárias ou Oficinas Autorizadas Chevrolet. Quando for trocar uma lâmpada, desligue o respectivo interruptor. Evite tocar no vidro da lâmpada com as mãos nuas. Impressões digitais sobre o vidro evaporam e embaçam o vidro. Para limpar uma lâmpada manchada, use álcool e um pano limpo sem fiapos. A lâmpada trocada deve ter as mesmas características e capacidades da defeituosa.

Aplicação	Potência (W)
Luz de leitura dianteira - sem alarme	10
Porta-luvas	8
Farol alto	60
Farol baixo	55

Aplicação	Potência (W)
Luz dos sinalizadores de direção dianteiros	21
Luz dos sinalizadores de direção traseiros	21
Lanterna (dianteira)	5
Freio / lanterna (traseira) - freio/ posição	21
Farol de neblina	27
Marcha a ré	21
Placa de licença	5
Compartimento de Carga	8

Faróis

Farol baixo e farol alto

1. Desconecte a tomada de conexão da lâmpada.

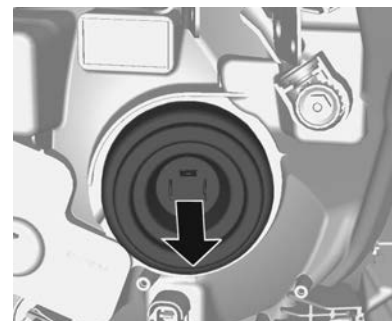

2. Remova a tampa de proteção.



3. Pressione o grampo da mola e desengate-o.

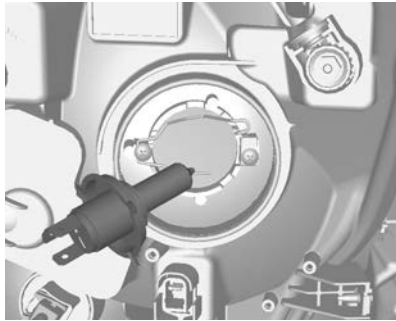

4. Remova a lâmpada do compartimento do refletor.
5. Quando instalar uma nova lâmpada, engate os apoios nos recessos do refletor.
6. Engate o clipe de mola.
7. Posicione a tampa de proteção do farol dianteiro e feche-a.
Verifique a posição correta da tampa protetora.
8. Ligue o plugue do conector na lâmpada.

Regulagem dos faróis

A regulagem dos faróis baixos pode ser ajustada com o parafuso localizado acima do farol.

Cuidado

Se os faróis precisarem ser redirecionados, recomenda-se que o veículo seja levado a uma Oficina Autorizada Chevrolet para reparo, pois esse é um item relacionado à segurança.

Luzes de lanterna

1. Gire o suporte da lâmpada no sentido anti-horário e desengate-o.



2. Remova o suporte lateral da lâmpada do refletor.

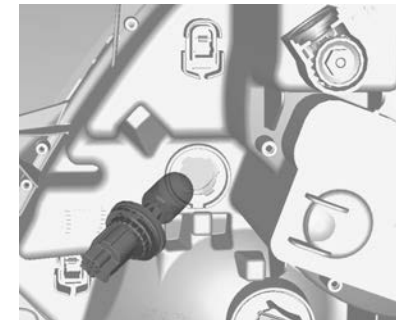

3. Desconecte a tomada de conexão da lâmpada.

4. Remova a lâmpada do soquete.
5. Insira a nova lâmpada.
6. Ligue o plugue do conector na lâmpada.
7. Insira o suporte no refletor.
8. Gire o suporte da lâmpada no sentido horário e engate-o.

Luzes indicadoras dos sinalizadores dianteiros de direção

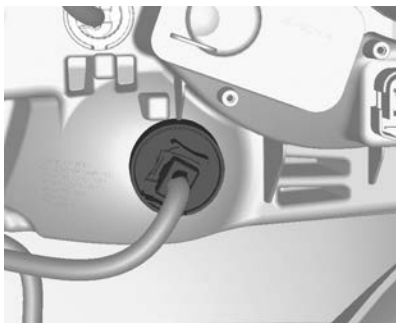

1. Gire o suporte da lâmpada no sentido anti-horário e desengate-o.



2. Desconecte a tomada de conexão da lâmpada.
3. Remova a lâmpada do soquete.
4. Insira a nova lâmpada.
5. Ligue o plugue do conector na lâmpada.
6. Insira o suporte no refletor.
7. Gire o suporte da lâmpada no sentido horário e engate-o.

Luzes de neblina

Substitua as lâmpadas em uma Oficina Autorizada Chevrolet.

Regulagem do farol de neblina

A regulagem do farol de neblina pode ser ajustada com o parafuso localizado acima do farol de neblina.

Cuidado

Se os faróis de neblina precisarem ser redirecionados, recomenda-se que o veículo seja levado a uma Oficina Autorizada Chevrolet para reparo, pois esse é um item relacionado à segurança.

Lanternas traseiras

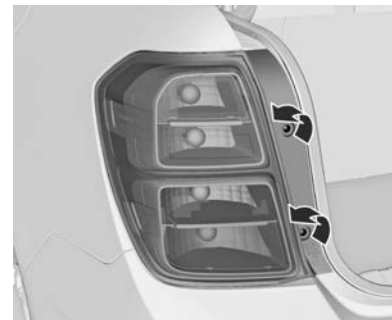

1. Abra ambas as tampas retirando os parafusos.

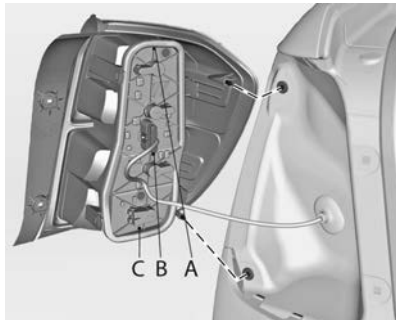

2. Solte ambos os pinos e remova os parafusos (A, B, C)

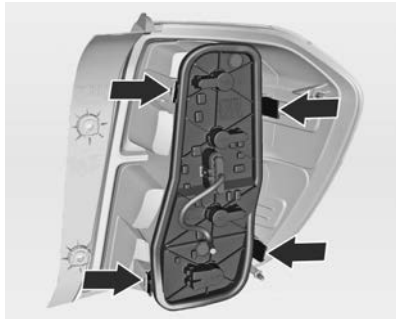

3. Remova a unidade da lanterna traseira. Tome cuidado para que o duto do cabo permaneça em posição.

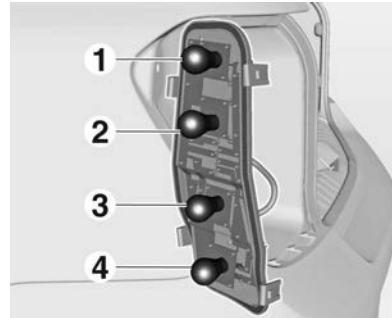

4. Luz de freio (1)
Luz do sinalizador de direção (2)
Luz de marcha à ré (3)
Lanterna traseira (4)
5. Empurre a lâmpada ligeiramente para dentro do soquete, gire no sentido anti-horário, remova-a e troque-a.
6. Insira a lâmpada no conjunto da lanterna traseira.

7. Instale a unidade da lanterna traseira na carroceria e aperte os parafusos. Feche as tampas e encaixe-as.
8. Ligue a ignição, opere e verifique todas as lâmpadas.

Sinalizadores de direção laterais

Substitua as luzes de seta em uma Oficina Autorizada Chevrolet.

Luz de freio elevada

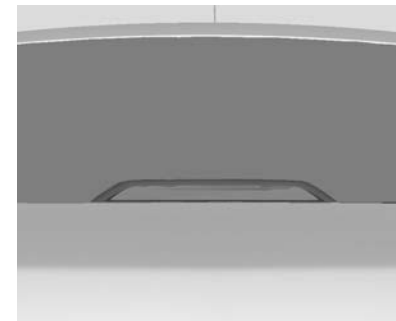

Substitua a luz em uma Oficina Autorizada Chevrolet.

Luz da placa de licença

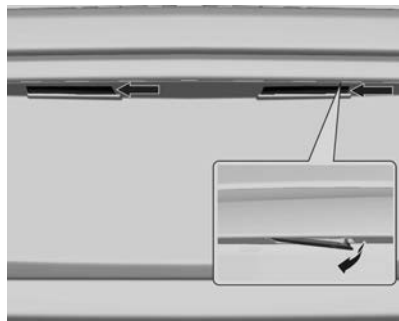

1. Retire a lâmpada com uma chave de fenda.
2. Remova o compartimento da lâmpada para baixo, tomando cuidado para não puxar o cabo.
Gire o suporte da lâmpada no sentido anti-horário para desengatá-lo.
3. Remova a lâmpada do suporte e troque-a.

4. Insira o suporte da lâmpada no alojamento e gire em sentido horário.
5. Insira o alojamento da lâmpada e prenda usando uma chave de fenda.

Luzes internas

Luz de cortesia

1. Para removê-la, erga o lado oposto do interruptor da lâmpada usando uma chave de fenda com lâmina chata.
Tenha cuidado para não arranhar as luzes de cortesia.
2. Remova a lâmpada.
3. Substitua a lâmpada.
4. Reinstale o conjunto da lâmpada.

Luz do compartimento de carga

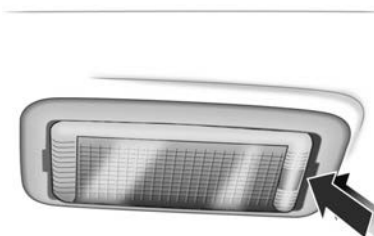

1. Retire a lâmpada com uma chave de fenda.



2. Pressione a lâmpada ligeiramente na direção do clipe de mola e remova-a.
3. Insira a nova lâmpada.
4. Instale a lâmpada.

Iluminação do painel de instrumentos

Substitua as lâmpadas em uma Oficina Autorizada Chevrolet.

Sistema elétrico

Fusíveis

Os dados sobre o fusível substituto devem corresponder aos do fusível defeituoso.

Existem duas caixas de fusíveis no veículo:

- na parte dianteira esquerda do compartimento do motor,
- na parte interior, atrás do compartimento de armazenamento.

Existem alguns fusíveis principais em uma caixa acima do terminal positivo da bateria. Se necessário, troque-os em uma Oficina Autorizada Chevrolet.

Antes de trocar um fusível, desligue o respectivo interruptor e a ignição.

Um fusível queimado pode ser reconhecido por seu filamento derretido. Não substitua o fusível até que a causa do defeito tenha sido consertada.

Algumas funções são protegidas por vários fusíveis.

Fusíveis também podem ser inseridos sem a existência de uma função.

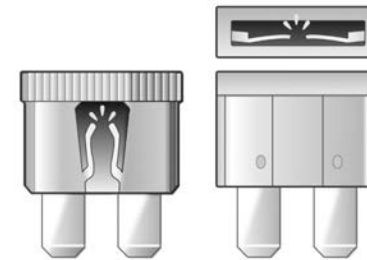

30040



30041

Extrator de fusível

O extrator de fusível pode estar localizado na caixa de fusíveis do compartimento do motor.

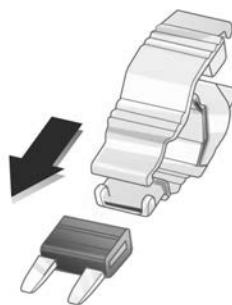

30042

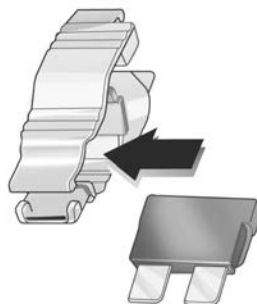

30042

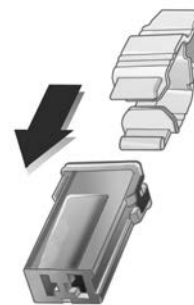

30044

Coloque o extrator de fusível sobre os vários tipos de fusíveis e remova o fusível.

Caixa de fusíveis do compartimento do motor



A caixa de fusíveis está localizada na parte dianteira esquerda do compartimento do motor.

Solte a tampa, levante-a e remova-a.

Algumas descrições de caixa de fusíveis deste manual podem não se aplicar ao seu veículo. Elas eram precisas quando este manual foi impresso. Quando inspecionar a caixa de fusíveis, consulte sua etiqueta.

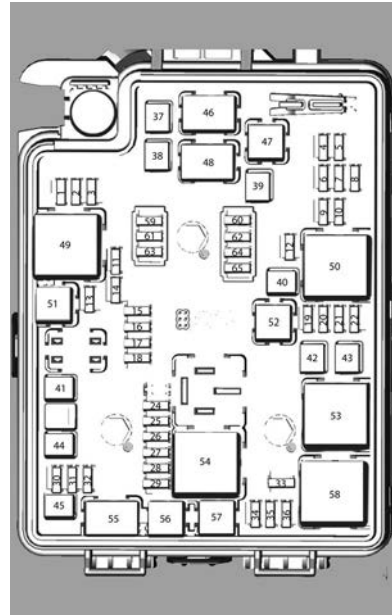

Posição Corrente Uso

Posição	Corrente	Uso
1	30 A	Módulo do ABS
2	20 A	Sem uso
3	25 A	Sobressalente
4	10 A	Sem uso
5	7,5 A	Espelho retrovisor externo
6	5 A	Sem uso
7	5 A	Módulo do ABS
8	5 A	Regulador de controle de tensão
9	20 A	Sem uso
10	5 A	Sobressalente
11	30 A	Desembaçador traseiro
12	15 A	Sobressalente
13	10 A	Sobressalente

194 Cuidados com o veículo

Posição	Corrente	Uso
14	7,5 A	Sem uso
15	25 A	Sem uso
16	20 A	Sem uso
17	10 A	Bomba de partida a frio (Flex)
18	10 A	Lavador dianteiro
19	20 A	Bomba de partida
20	10 A	Módulo de controle do motor
21	10 A	Ajuste de altura dos faróis
22	10 A	Bomba de partida a frio (Flex)
24	10 A	Módulo de controle do motor

Posição	Corrente	Uso
25	10 A	Módulo de controle do motor
26	10 A	Módulo de controle do motor
27	10 A	Módulo de controle do motor
28	20 A	Módulo de controle do motor
29	15 A	Controle de injeção
30	15 A	Módulo de controle do motor
31	10 A	Compressor do ar condicionado
32	15 A	Sem uso
33	15 A	Buzina
34	10 A	Farol de neblina dianteiro

Posição	Corrente	Uso
35	10 A	Farol alto (lado esquerdo)
36	10 A	Farol alto (lado direito)

Posição	Corrente	Uso
37	30 A	Limpador dianteiro
38	40 A	Módulo do ABS
39	40 A	Módulo de controle do aquecimento, ventilação e ar condicionado

Posição	Corrente	Uso
40	30 A	Airbag / Destravar automático / Painel de instrumentos / Pedal da embreagem / Ajuste de altura dos faróis dianteiros
41	40 A	Sem uso
42	30 A	Ventilador de resfriamento (baixa velocidade)
43	40 A	Ventilador de resfriamento (alta velocidade)
44	40 A	Sem uso
45	30 A	Motor de partida

Relés	Uso
46	Limpador do para-brisa
47	Sem uso
48	Lavador do para-brisa
49	Desembaçador traseiro
50	Ignição
51	Sem uso
52	Bomba de combustível
53	Ventilador do radiador (alta velocidade)
54	Relé principal
55	Motor de partida
56	Compressor do ar condicionado
57	Farol alto
58	Ventilador do radiador (baixa velocidade)

Caixa de fusíveis do painel de instrumentos



A caixa de fusíveis está localizada no lado esquerdo do painel de instrumentos. Remova a tampa para acessar a caixa de fusíveis.

196 Cuidados com o veículo

Algumas descrições de caixa de fusíveis deste manual podem não se aplicar ao seu veículo. Elas eram precisas quando este manual foi impresso.

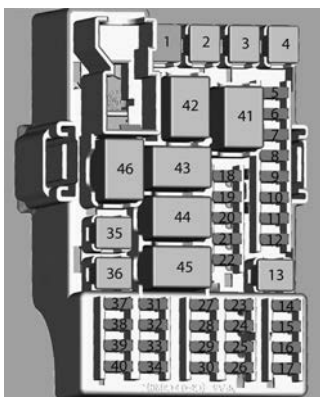

Posição Corrente Função

Posição	Corrente	Função
1	-	-
2	-	-
3	-	-

Posição Corrente Função

4	-	-
---	---	---

Posição Corrente Função

5	20 A	Luz indicadora das luzes de alerta / Luz indicadora do desembaçador traseiro / Luz de freio / Luz da placa de licença / Controle do relé do sistema do limpador / Controle do relé da ignição / Sinal da ignição para o módulo de controle do motor / Controle do relé do módulo de travamento da tampa do compartimento de carga / Ativação do sistema de freio /
---	------	--

Posição		Corrente	Função
6	20 A		Luz indicadora do sistema de ar condicionado
			Luz para o controle do sistema de travamento das portas (para veículos com sistema de alarme) / Controle do relé do desembaçador traseiro / Controle do relé para acessórios
7	30 A		Farol baixo do lado esquerdo / Lanterna traseira direita / Luz esquerda do freio / Sinalizador de direção esquerdo
8	30 A		Farol baixo do lado direito / Lanterna traseira esquerda / Luz direita do freio / Sinalizador de direção direito / Luz do compartimento de carga
9	25 A		Controle do relé do sistema de aquecimento, ventilação e ar condicionado
10	20 A		Iluminação do painel de instrumentos / Sinalizador de direção dianteiro esquerdo / Luz de marcha a ré
11	20 A		Sinalizador de direção esquerdo traseiro / Luz de cortesia
12	30 A		Sistema de travamento das portas
13	-		-
14	10 A		Sistema de travamento da tampa do compartimento de carga
15	10 A		Módulo de sensoriamento e diagnóstico - Airbag
16	15 A		Conector de dados (Data Link Connector - DLC)

198 Cuidados com o veículo

Posição	Corrente	Função	Posição	Corrente	Função	Posição	Corrente	Função
17	2 A	Interruptor de ignição lógico discreto	28	10 A	Painel de instrumentos	38	20 A	Tomada de energia
18	10 A	Módulo de aquecimento, ventilação e ar condicionado	29	7,5 A	Interruptor da embreagem	39	10 A	Rádio acessório
19	-	-	30	10 A	Ajuste de altura dos faróis dianteiros	40	-	-
20	-	-	31	-	-	41	-	-
21	-	-	32	10 A	Módulo de aquecimento, ventilação e ar condicionado	42	-	-
22	15 A	Áudio	33	-	-	43		Sistema de travamento da tampa do compartimento de carga
23	-	-	34	-	Sem uso	44	-	-
24	-	Sem uso	35	25 A	Vidro elétrico dianteiro	45		Módulo de aquecimento, ventilação e ar condicionado
25	-	-	36	25 A	Vidro elétrico traseiro	46		Relé dos vidros elétricos e do rádio (acessórios)
26	10 A	Painel de instrumentos	37	-	-			
27	10 A	Módulo de sensoramento e diagnóstico - Airbag						

Ferramentas do veículo

Ferramentas

Veículos com pneu reserva

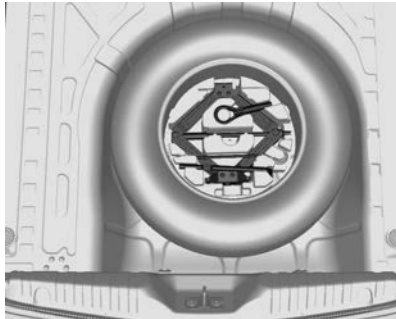

O macaco e as ferramentas estão em um compartimento de armazenamento no compartimento de carga embaixo do pneu reserva. Pneu reserva ⇨ 204.

Rodas e pneus

Condições dos pneus e rodas

Dirija sobre bordas lentamente e em ângulos retos se possível. Dirigir sobre bordas cortantes pode causar danos nos pneus e rodas. Não prenda os pneus no meio-fio quando estacionar.

Verifique regularmente se há danos nas rodas. Procure a assistência de uma Oficina Autorizada Chevrolet na eventualidade de danos ou desgaste incomum.

Nota

Se for necessária a substituição de pneus ou rodas em tamanhos diferentes daqueles fornecidos pela fábrica, consulte uma concessionária ou Oficina Autorizada Chevrolet. O uso de pneus ou de rodas inadequados pode causar a perda da garantia.

Designações de pneu

Por exemplo, 195/65 R15 91H

- 195** = Largura do pneu, mm
- 65** = Relação transversal (altura x largura do pneu), %
- R** = Tipo de banda: Radial
- 15** = Diâmetro da roda, polegadas
- 91** = Índice de carga, por exemplo, 91 é equivalente a 610 kg
- H** = Letra do código de velocidade

Letra do código de velocidade:

- Q** = até 160 km/h
- S** = até 180 km/h
- T** = até 190 km/h
- H** = até 210 km/h
- V** = até 240 km/h
- W** = até 270 km/h

Pressão dos pneus

Verifique a pressão dos pneus frios quinzenalmente e antes de viagens longas. Não se esqueça do pneu reserva.

Desatarraxe a tampa da válvula.

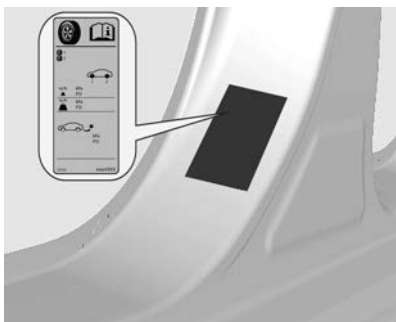

Pressão dos pneus ⇨ 233 na etiqueta da moldura da porta dianteira esquerda.

Os dados de pressão dos pneus referem-se a pneus frios.

Sempre infle o pneu reserva até a pressão especificada para carga total.

Pressão incorreta do pneu prejudicará a segurança, o manuseio do veículo, o conforto e a economia de combustível e aumentará o desgaste do pneu.

⚠ Atenção

Se a pressão for demasiado baixa, pode causar o sobreaquecimento e danos internos nos pneus, resultando na separação da banda de rodagem e mesmo na ruptura do pneu a altas velocidades.

Inspeção dos pneus

Os impactos contra o meio-fio podem causar danos nas rodas e na parte interna dos pneus. Há risco de acidentes a alta velocidade devido a danos externos ocultos nos pneus. Portanto, se for preciso subir em um meio-fio, faça-o lentamente e no ângulo reto, se possível.

Ao estacionar, verifique se os pneus não ficam pressionados contra o meio-fio. Verifique regularmente o desgaste dos pneus (profundidade dos sulcos) ou danos visíveis. Verifique também possíveis danos às rodas.

Em caso de dano ou desgaste anormal, consulte a Rede de Concessionárias ou uma Oficina Autorizada Chevrolet para repará-los e calibrar a suspensão dianteira e o alinhamento da direção.

Profundidade da banda de rodagem

Verifique a profundidade da banda de rodagem em intervalos regulares.

Os pneus deverão ser substituídos quando o Indicador de desgaste da banda de rodagem mostrar uma profundidade de 1,6 mm.



A profundidade mínima legalmente permissível da banda de rolagem (1,6 mm) foi alcançada quando a banda ficar desgastada até um dos indicadores de desgaste (TWI). Suas posições são indicadas por marcas na parede lateral.

Se houver mais desgaste na dianteira do que na traseira, permuta os pneus dianteiros e traseiros. Assegure-se de que a direção de rotação dos pneus seja a mesma que antes.

Pneus envelhecem, mesmo se não forem usados. Recomendamos a substituição dos pneus a cada 6 anos.

Rodízio dos pneus

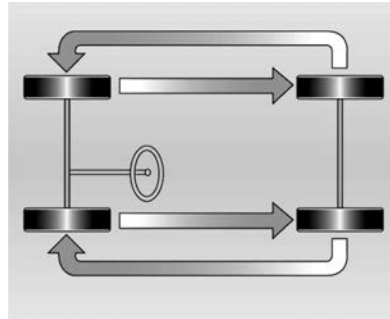

Os pneus dianteiros e traseiros manifestam fenômenos de trabalho diferentes e podem apresentar desgaste diferente na dependência direta de vários fatores: superfície da pista, modo de dirigir, alinhamento da suspensão, balanceamento das rodas, pressão dos pneus etc.

O proprietário deve promover uma autoavaliação das condições de uso do veículo e fazer também o rodízio dos pneus em intervalos breves de rodagem, que não podem passar dos 10.000 km. O resultado obtido será

um desgaste regular da banda e, conseqüentemente, maior durabilidade.

O rodízio dos pneus deve ser efetuado como indicado na figura.

A condição dos pneus é um dos itens da inspeção periódica na Rede de Concessionárias ou Oficinas Autorizadas Chevrolet, que são capazes de diagnosticar indícios de desgaste irregular ou qualquer defeito que comprometa o produto.

Cuidado

- Devido ao envelhecimento, a borracha do pneu se **deteriora**. Isto também é válido para o **pneu reserva**, mesmo que não tenha sido utilizado.
- O **envelhecimento** dos pneus depende de muitas condições de uso, incluindo temperatura, condições de carga e pressão de enchimento.
- Para avaliação de condições de uso, os pneus devem ser levados regularmente ao serviço de assistência técnica do fabricante.
- Um **pneu reserva** que não tenha sido usado por um período de **6 anos** deverá ser usado somente em emergências. Quando esse pneu estiver em uso, dirija a velocidades reduzidas.

Como trocar o pneu e tamanho da roda

⚠ Atenção

A utilização de pneus ou rodas inadequados poderá causar acidentes e invalidará a validação do veículo.

⚠ Atenção

Não utilize tamanho e tipo diferentes de pneus e rodas daqueles originalmente instalados no veículo. Isso poderá afetar a segurança e o desempenho do veículo. Isso poderá levar a uma falha de manuseio ou capotagem e ferimentos graves. Ao substituir os pneus, certifique-se de instalar todos os quatro pneus e rodas do mesmo tamanho, tipo, banda de rodagem, marca e capacidade de carga. O uso de qualquer outro tamanho ou tipo de pneu poderá afetar seriamente a direção, manuseio, distância do chão, distância de parada, distância da carroceria e confiabilidade do velocímetro.

Calota de roda

Calotas e pneus são aprovados na fábrica para o respectivo veículo, devendo atender a todos os requisitos de conjugação com a respectiva roda onde serão usados.

Se as calotas e pneus usados não foram os aprovados pela fábrica, os pneus podem não ter uma borda de proteção do aro.

As calotas não podem impedir a refrigeração dos freios.

⚠ Atenção

O uso de pneus ou de calotas inadequadas poderá causar perda de pressão repentina e, assim, acidentes.

Troca de pneu

Todos os veículos são equipados com um pneu reserva.

Faça os seguintes preparativos e observe as seguintes informações:

- Estacione o veículo em uma superfície plana, firme e não escorregadia. Os pneus dianteiros devem ficar posicionados para a frente.
- Acione o freio de estacionamento e engate a primeira marcha, marcha à ré ou **P**.

- Remova o pneu reserva.
- Nunca troque mais de um pneu de cada vez.
- Use o macaco somente para trocar pneus que estiverem furados.
- Se o terreno onde o veículo está estacionado for macio, deve-se colocar uma tábua sólida (espessura máx. de 1 cm) sob o macaco.
- Nenhuma pessoa ou animal deve ficar dentro do veículo quando ele for levantado com o macaco.
- Nunca entre embaixo de um veículo suspenso no macaco.
- Não ligue o veículo quando ele estiver levantado no macaco.
- Limpe as roscas dos parafusos das rodas com um pano limpo antes de montar a roda.

⚠ Atenção

Não engraxe a porca e o cone da porca da roda.

1. Rodas de liga leve e calotas:

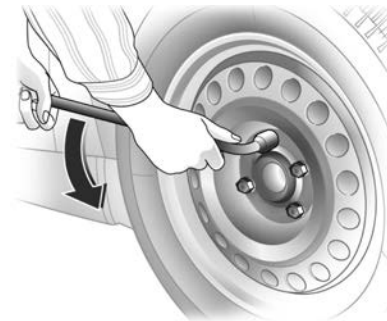

Instale a chave de roda assegurando-se de que ela esteja assentada de forma segura e afrouxe cada parafuso meia volta.

2. Assegure-se de que o macaco esteja posicionado corretamente nos pontos de levantamento do veículo.

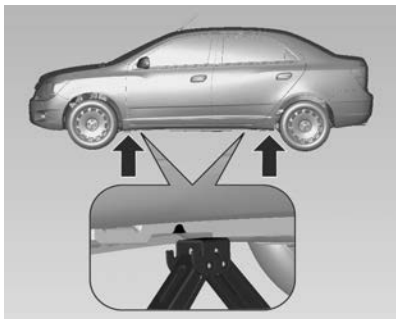

3. Ajuste o macaco até a altura necessária. Posicione-o diretamente sob o ponto de levantamento para evitar que escorregue.

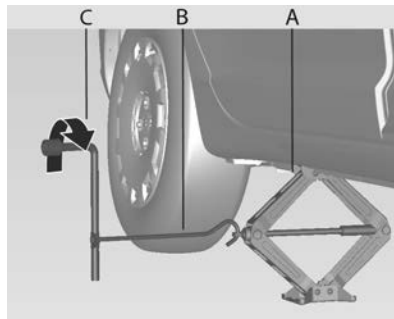

Prenda a alavanca (B) no macaco (A).

Conecte a chave de roda (C) e, com a alavanca (B) do macaco corretamente alinhado, gire-a até que o pneu se erga do chão.

4. Retire os parafusos da roda.
5. Troque a roda.
6. Alinhe o orifício da válvula da calota com a válvula do pneu antes de instalar.
7. Instale os parafusos da roda.
8. Abaixue o veículo.

9. Instale a chave de roda assegurando-se de que esteja assentada de forma segura e aperte cada parafuso em sequência cruzada. O torque de aperto é 140 NM
10. Guarde o pneu substituído e as ferramentas do veículo.
11. Verifique a pressão do pneu instalado e o torque do parafuso da roda assim que possível.

Troque ou repare o pneu defeituoso.

Pneu reserva

O pneu reserva pode ser classificado como temporário dependendo do tamanho em comparação com os outros pneus montados e os regulamentos do país.

O pneu reserva tem a roda de aço.

O uso de um pneu reserva menor do que os outros pode afetar a dirigibilidade. Substitua um pneu defeituoso assim que possível.

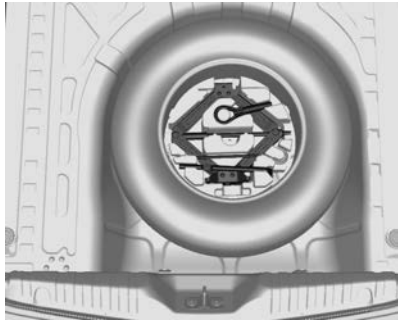

O pneu reserva está localizado no compartimento de carga sob o revestimento do assoalho. Ele é preso ao recesso com uma porca borboleta.

O compartimento do pneu reserva não foi projetado para todos os tamanhos permitidos de pneus. Se um pneu mais largo que o reserva precisar ser armazenado no compartimento após a troca, o revestimento do assoalho deve ser colocado sobre o pneu protuberante.

Pneu reserva temporário

O uso do pneu reserva temporário pode afetar a dirigibilidade. Substitua o pneu defeituoso por um novo ou reparado assim que possível.

Monte apenas um pneu reserva temporário. Não dirija com velocidade superior a 80 km/h. Faça curvas lentamente. Não utilize por período prolongado.

Pneus direcionais

Instale pneus direcionais de modo que eles girem na direção do deslocamento. A direção do deslocamento é indicada por um símbolo (p.ex.: uma seta) na parede lateral.

Para pneus instalados em direção oposta à de giro, aplica-se o seguinte:

- A dirigibilidade pode ser afetada. Substitua o pneu defeituoso por um novo ou reparado assim que possível.

- Não dirija com velocidade superior a 80 km/h.
- Dirija de forma particularmente cuidadosa em superfícies de estradas molhadas.

Partida do motor com cabos auxiliares

Não ligue o veículo com carregador rápido.

Para dar partida em um veículo com a bateria descarregada, ligue os cabos de extensão na bateria de outro veículo.

⚠Atenção

Tome muito cuidado ao dar a partida com cabos auxiliares. A inobservância das seguintes instruções poderá causar danos pessoais pela explosão da bateria ou danos aos sistemas elétricos de ambos os veículos.

⚠Atenção

Evite contato com os olhos, a pele, tecidos e superfícies pintadas. O fluido contém ácido sulfúrico, que pode causar ferimentos e danos em caso de contato direto.

- Nunca exponha a bateria a chamas ou faíscas.
 - Uma bateria descarregada pode congelar a temperaturas de 0 °C. Descongele a bateria antes de conectar os cabos de extensão.
 - Use proteção para os olhos e roupas de proteção quando manusear uma bateria.
 - Utilize uma bateria auxiliar com a mesma voltagem (12 Volts). Sua capacidade (Ah) não deve ser muito menor que a da bateria descarregada.
 - Utilize cabos de extensão com terminais isolados e espessura de pelo menos 16mm².
- Não desconecte a bateria descarregada do veículo.
 - Desligue todos os aparelhos consumidores de eletricidade desnecessários.
 - Não se incline sobre a bateria durante a partida do motor com cabos auxiliares.
 - Não permita que os terminais de um cabo toquem os de outro cabo.
 - Os veículos não precisam entrar em contato durante o processo de partida do motor com cabos auxiliares.
 - Acione o freio de estacionamento, transmissão em neutro, transmissão automática em **P**.

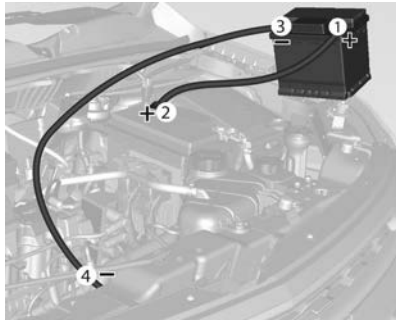

Ordem de conexão dos cabos:

1. Conecte o cabo vermelho no terminal positivo da bateria auxiliar.
2. Conecte a outra ponta do cabo vermelho no terminal positivo da bateria descarregada.
3. Conecte o cabo preto no terminal negativo da bateria auxiliar.
4. Conecte a outra ponta do cabo preto em um ponto de aterramento do veículo, como o bloco do motor ou o parafuso de

montagem do motor. Conecte a 30 cm da bateria descarregada, se possível.

Cuidado

Os ventiladores e outras partes móveis do motor podem causar ferimentos sérios. Mantenha as mãos e roupas afastados das partes móveis quando o motor estiver funcionando.

Direcione os cabos de modo que não possam ser capturados por peças giratórias do compartimento do motor.

Para dar partida no motor:

1. Ligue o motor do veículo que fornece a alimentação auxiliar.
2. Após 5 minutos, ligue o outro motor. Se o motor não ligar depois de algumas tentativas, pode haver a possibilidade de alguns reparos.

3. Deixe ambos os motores em marcha lenta por aproximadamente 3 minutos com os cabos conectados.
4. Ligue os aparelhos consumidores de eletricidade (p.ex.: faróis, vidro traseiro aquecido) do veículo que está recebendo a partida com cabos de extensão.
5. Inverta a sequência acima com exatidão quando remover os cabos.

Reboque

Reboque do veículo

Em situações de emergência que requeiram a rebocagem do veículo, procure empresas especializadas que tenham veículos de reboque com plataforma plana.

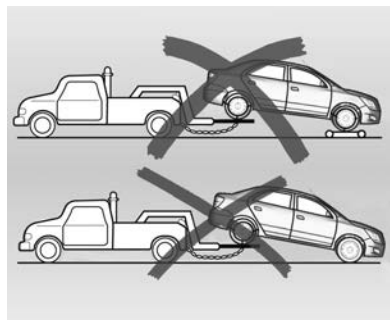
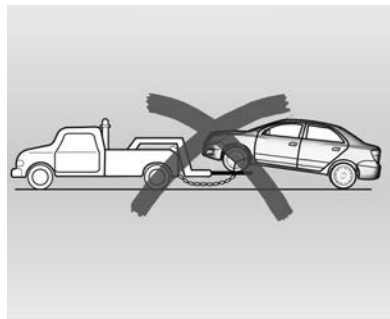
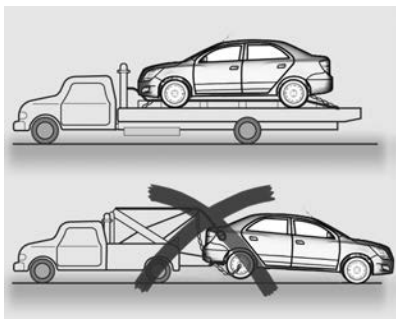

A rebocagem em 2 rodas não é adequada para este veículo.

Nota

Seja cuidadoso quando o veículo estiver fixo à plataforma; cuide para não danificar encanamentos ou chicotes de fios.

Observe os seguintes procedimentos quando rebocar o veículo:

- Nenhum passageiro deve permanecer no veículo que está sendo rebocado.
- Ligue a ignição para liberar a trava da coluna de direção e permitir a operação das luzes de freio, buzina e limpadores do para-brisa.
- Solte o freio de estacionamento do veículo rebocado e coloque a transmissão em neutro.
- Ligue as luzes de aviso de emergência.
- Mantenha os limites de velocidade.

O gancho de emergência é guardado no kit de ferramentas sob o pneu reserva no compartimento do porta-malas do veículo.

Os orifícios para fixar o gancho de emergência estão localizados no lado direito dianteiro e no lado direito traseiro dos para-choques.

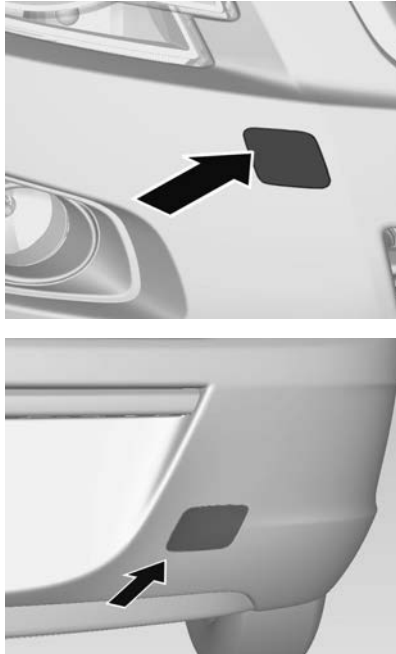

Nota

As partes inferiores do motor, suportes do motor, chapa do cárter e braço de controle não são superfícies adequadas para suporte de elevação do veículo. Essas partes podem ser deformadas ou mesmo danificadas, comprometendo sua funcionalidade.

Solte a tampa na parte inferior e remova-a para baixo.



Aparafuse o gancho de emergência apertando-o ao máximo, até que pare em uma posição horizontal. Será mais fácil se a chave de roda for usada para nivelar.

O deslocamento do veículo pelo gancho de emergência precisa ser em linha reta e por curtas distâncias em solo pavimentado.

Cuidado

- Não use o gancho de emergência para rebocar seu veículo ou outro veículo.
- Não puxe com um tranco ao usar o gancho de emergência, aplique uma força firme e constante.
- Não utilize o gancho de emergência para remover seu carro de atoleiros ou areia ou

qualquer outra situação similar na qual seu carro não consiga sair sozinho pela tração própria.

- Não utilize o gancho de emergência para localizar seu veículo sobre qualquer plataforma.
- Conduzir devagar. Não conduzir com movimentos bruscos. Força de tração em excesso pode danificar o veículo.
- Quando o motor não estiver funcionando, uma força consideravelmente maior é necessária para frear ou mover a direção, pois o intensificador do freio e a direção hidráulica não funcionarão.

Procure a assistência de uma Oficina Autorizada Chevrolet.

Depois de rebocar, desaparafuse o gancho de emergência.

Insira a tampa embaixo e feche-a.

Cuidados com a aparência

Limpeza externa

Aqui você encontra informações sobre os cuidados periódicos com a aparência do seu veículo. Observá-los é pré-requisito para o atendimento em garantia de reclamações sobre o acabamento e a pintura interna e externa. As recomendações apresentadas nesta seção evitarão danos resultantes dos efeitos do meio ambiente a que o seu veículo ficar exposto.

Limpeza externa

A melhor maneira de preservar o acabamento do veículo é lavá-lo com frequência.

Lavagem

- Não lave o veículo sob os raios diretos do sol.
- Primeiro remova a antena e afaste os limpadores do para-brisa.

- Depois, remova a poeira, molhando toda a lataria com água em abundância.
- Não jogue água diretamente no radiador para não empenar seu núcleo e, com isto, prejudicar a eficiência do sistema. Use apenas ar comprimido.
- Se desejar, aplique um detergente suave ou xampu e esfregue com uma esponja ou toalha macia. Retire todo detergente ou xampu antes de secar.
- Use uma escova ou toalha separada para limpar os vidros, a fim de não deixá-los engordurados.
- Limpe a borracha das palhetas com água em abundância e detergente suave.
- Pontos de óleo, asfalto ou lama da estrada podem ser removidos com solvente. É recomendável não lavar a carroceria inteira com o solvente.
- Depois de lavar, seque-a bem.

Aplicação de cera

Aplique cera de silicone no veículo se notar gotas de água na pintura depois de enxaguar. Não aplique cera nos componentes plásticos ou de vidro, pois é difícil remover as manchas sobre eles.

Polimento

Uma vez que a maioria dos polidores contém abrasivos, mande polir o veículo em um serviço especializado.

Riscos e corpos estranhos na pintura

Qualquer lasca de pedra, rachadura ou arranhão profundo no acabamento deve ser prontamente reparado na Rede de Concessionárias ou Oficinas Autorizadas Chevrolet, pois o metal exposto sofre corrosão acelerada que pode se alastrar. Se você notar manchas de óleo ou piche, resíduos de pintura rodoviária, seiva de árvore, excremento de aves, produtos químicos de chaminés industriais, sal marinho e outras, mande-as remover o mais depressa possível. Use solvente para remover manchas de óleo, piche e restos de tinta (consulte Lavagem, em Limpeza externa).

Embaixo do veículo

A água salgada e outros agentes corrosivos podem acelerar a corrosão precoce e deteriorar as partes embaixo do veículo, como lonas de freio, a chapa do piso, painéis metálicos, sistemas da descarga, braçadeiras, cabos do freio de estacionamento etc. Além disso, fragmentos do solo, lama e terra compactadas na abertura do para-lama acumulam umidade. Para reduzir os estragos, lave o veículo por baixo periodicamente para eliminar esses materiais.

Pulverização

Não pulverize óleo embaixo do veículo. Além de segurar poeira da estrada, a pulverização estraga suportes, juntas, mangueiras etc.

Portas

1. Lubrifique o cilindro das fechaduras com grafite em pó.
2. Lubrifique as portas e as dobradiças e batentes da tampa da mala e do capô.

3. As aberturas localizadas na parte inferior das portas deixam escapar a água das lavagens ou da chuva. Elas devem ficar desimpedidas, para evitar acúmulos capazes de provocar ferrugem.

Rodas de liga leve

As rodas de liga leve recebem proteção similar à da pintura do veículo. Nunca use produtos químicos, polidores, abrasivos ou escovas, pois eles podem danificar a camada protetora da roda.

Compartimento do motor

Nunca lave sem necessidade o compartimento do motor. Antes de lavar, proteja com plástico o alternador, a ignição eletrônica e o reservatório do cilindro mestre.

Limpeza interna

Cuidado
Muitos produtos de limpeza podem ser perigosos ou inflamáveis, ou também podem causar ferimentos ou danos ao seu veículo. Assim, ao limpar partes do acabamento, não use solventes voláteis, como a acetona, tiner, alvejante ou agentes redutores. Nunca use derivados de petróleo para limpeza.

Nota

Lembre-se de remover o mais rápido possível as manchas antes que permaneçam.

Carpets e estofamento

- Para bons resultados, passe o aspirador e escove o local.
- Para remover manchas ou sujeira leve, use uma esponja molhada em água com sabonete.

- Primeiro, use fita adesiva para remover o excesso de sujeira em manchas de gordura ou óleo. Depois, esfregue com um pano úmido com benzina.
- Nunca aplique solvente de limpeza em excesso; ele vai penetrar no estofamento e causar estragos.

Painéis das portas, peças de plástico e vinil

- Use apenas um pano úmido e depois outro seco.
- Para remover manchas de graxa ou óleo, use um pano úmido e sabonete dissolvido em água; depois, seque com um pano limpo.

Botões do console

Nunca use produtos de limpeza na região dos botões. Limpe-os com aspirador e um pano úmido.

Painel de instrumentos

Limpe com um pano seco, pois produtos químicos e mesmo a água podem danificar o sistema.

Cintos de segurança

Mantenha-os sempre longe de objetos cortantes ou pontiagudos. Inspeccione periodicamente as alças, fivelas e pontos de ancoragem. Se estiverem sujos, lave-os com sabonete e água morna. Mantenha-os limpos e secos.

Vidros

- Para remover tabaco, camadas de poeira e vapores dos painéis de plástico, lave-os com frequência passe uma camurça molhada em água e sabão.
- Nunca use limpadores abrasivos no vidro, pois eles podem riscar e danificar os vidros.

Painel frontal**Cuidado**

Quando exposta ao calor do sol por períodos prolongados, a região superior do painel de instrumentos e o interior do porta-luvas podem alcançar temperaturas de até 100°C. Assim, nunca use essas áreas para armazenar isqueiros, fitas adesivas, discos de computador, CDs, óculos escuros, etc. que possam distorcer ou mesmo se inflamar quando expostos a altas temperaturas. Também há risco de danos aos próprios objetos e ao veículo.

Serviços e manutenção

Informações gerais	214
Manutenção preventiva	218
Fluidos, lubrificantes e peças recomendados	223

Informações gerais

Informação de serviço

Nota

Os primeiros 1.000 km são muito importantes para garantir uma durabilidade elevada e o desempenho ideal do motor e, assim, não dirija por períodos prolongados a velocidades constantes muito altas ou muito baixas.

Para garantir o funcionamento econômico e seguro do veículo e conservar o seu valor, é de vital importância que todas as tarefas de manutenção sejam realizadas dentro dos intervalos especificados.

Atenção

Nunca efetue nenhum reparo ou ajuste no motor, no chassi ou em componentes de segurança do veículo por conta própria. Devido à falta de conhecimento, você poderá infringir as leis de proteção do meio ambiente ou de segurança. A execução do trabalho de forma inadequada poderá comprometer a sua própria segurança e a de outros.

Injetores de combustível

Os injetores de combustível são autolimpantes e não precisam de limpeza periódica.

Inspeção especial:

Deve ser realizada no final do primeiro ano de uso ou quando o veículo completar 10.000 km rodados (o que ocorrer primeiro), sem nenhum custo para o proprietário - exceto pelos itens de consumo normais que são descritos no Certificado de garantia - ver instruções sobre as "Responsabilidades do proprietário". Esta inspeção pode ser realizada em qualquer Concessionária ou Oficina Autorizada da Rede Chevrolet, apresentando o bilhete encontrado no final do Certificado de garantia e considerando os limites de quilometragem indicados (ver instruções sobre Regras da garantia).

Teste de rodagem

Este teste é parte integrante do Plano de manutenção preventiva e deve ser realizado de preferência nos intervalos recomendados pelo Plano, de modo a detectar anormalidades e necessidades de ajuste que possam ser atendidas.

Antes do teste de rodagem:

- No compartimento do motor
 1. Verifique possíveis vazamentos, corrija-os ou complete o nível:
 - ◆ Reservatório do lavador do para-brisa.
 - ◆ Reservatório de gasolina do sistema de partida a frio.
 - ◆ Reservatório do sistema de arrefecimento do motor.
 2. Verifique e corrija, se for o caso:

- ◆ Conexões e passagens de chicotes da fiação.
- ◆ Fixação e passagem de mangueiras de sucção, combustível e do sistema de arrefecimento.
- 3. Verifique peças frouxas e conserte-as, se for o caso.
 - Com o veículo no solo:

Verifique o ajuste e corrija, se for o caso:

 - Aperto dos parafusos das rodas.
 - Pressão e condição dos pneus (incluindo pneu reserva).
 - Funcionamento de todos os acessórios e opcionais.

Sob o veículo

Inspeccione e corrija, se for o caso:
 Chassi do veículo: possíveis avarias e elementos de fixação ausentes, frouxos ou danificados.

Durante o teste de rodagem:

1. Faça o teste de rodagem de preferência dirigindo o veículo nos diferentes tipos de estradas e ruas mais representativos das suas condições reais de uso (asfalto, paralelepípedos, ladeiras, curvas fechadas etc.).
2. Verifique e corrija, se for o caso:
 - ◆ Funcionamento do painel de instrumentos e das luzes indicadoras.
 - ◆ Retorno automático da alavanca das luzes indicadoras dos sinalizadores de direção.
 - ◆ Jogo do volante na posição central, retorno automático depois de girado e alinhamento durante percurso em linha reta.
 - ◆ Desempenho do motor e do conjunto da transmissão em acelerações, desacelerações, marcha lenta, velocidade constante e redução de marchas.

- ◆ Eficiência dos freios de serviço e estacionamento.
 - ◆ Estabilidade do veículo em curvas e pavimento irregular.
3. Elimine ocasionais ruídos detectados durante o teste.

Efetuada pelo proprietário:

- Verifique semanalmente o nível do líquido refrigerante no tanque de expansão e complete, se for o caso, observando a marca indicada por uma seta próxima das palavras "Frio/Cold", que denota a capacidade máxima do reservatório. Com o motor frio, retire a tampa, adicione ao tanque de expansão uma mistura de água potável e aditivo para radiador (longa duração - cor laranja) ACDelco (proporção de 35% a 50% de aditivo).
- Verifique semanalmente o nível de óleo do motor e complete, se necessário.
- Verifique semanalmente o nível do reservatório do lavador do para-brisa e complete, se necessário.

- Verifique semanalmente a pressão dos pneus, inclusive a do pneu reserva.
- Pare o veículo e confira o funcionamento do freio de estacionamento.
- Inspeção semanalmente o reservatório de gasolina do sistema de partida a frio.

Intervalo máximo de troca do óleo do motor:

Consulte "Lubrificantes e fluidos recomendados" para ver a qualidade e viscosidade do óleo.

- A cada 5.000 km ou 6 meses, o que ocorrer primeiro, se o veículo trabalhar sob qualquer das condições de uso severo; veja "Condições de uso severo".
- A cada 10.000 km ou 12 meses, o que ocorrer primeiro, se não ocorrer nenhuma das condições de uso severo.
- Verifique vazamentos.

- Substitua o filtro na primeira troca de óleo do motor; deve-se fazer as seguintes trocas de filtro a cada duas trocas do óleo.

Condições de uso severo:

Consideram-se de uso severo as seguintes condições:

- Quando a maioria dos percursos exige marcha lenta durante muito tempo ou funcionamento contínuo com baixa rotação frequente (como no "anda e para" do tráfego urbano denso).
- Quando a maioria dos percursos não passa de 6 km (trajeto curto) com o motor pouco aquecido.
- Operação frequente em estradas de terra e areia.
- Operação frequente como trailer ou puxando reboque.
- Usado como táxi, veículo policial ou atividade similar.
- Quando o veículo permanece, com frequência, parado por mais de 2 dias.

218 Serviços e manutenção

Manutenção preventiva

Atividades na revisão	por 1 ano ou 10.000 km ¹⁾	1	2	3	4	5	6	7	8	9	10
Teste de rodagem											
Verificar ocasionais anormalidades do veículo. Efetuar um teste de rodagem após a inspeção.				●			●			●	
Motor e transmissão²⁾											
Pesquisar possíveis vazamentos no motor e na transmissão.	●	●	●	●	●	●	●	●	●	●	●
Velas de ignição: trocar.			●				●			●	
Correia reguladora: verifique a condição e a funcionalidade do tensionador automático.		●						●			
Correia dentada da distribuição: trocar.						●					●
Correia de agregados (acessórios): inspecionar a condição.	●	●	●	●			●	●	●	●	
Correia de agregados (acessórios): substituir.						●					●
Óleo do motor: trocar.											Consulte o intervalo recomendado em "Informações de serviço" ⇨ 214.
Filtro de óleo: trocar elemento.											Consulte o intervalo recomendado em "Informações de serviço" ⇨ 214.

¹⁾ O que ocorrer primeiro.

²⁾ Verificar o nível dos líquidos e completar, se necessário, no final de todos os serviços.

Atividades na revisão	por 1 ano ou 10.000 km ¹⁾										
		1	2	3	4	5	6	7	8	9	10
Óleo da transmissão: verificar o nível e completar, se for preciso.			●		●		●		●		●
Pedal da embreagem: conferir o curso livre.				●			●			●	
Filtro de ar: inspecionar condição e limpar, se for preciso.			●			●			●		
Filtro de ar: trocar elemento.				●			●			●	
Filtro de combustível (externo ao tanque) - automóveis flex: substituir.	●	●	●	●	●	●	●	●	●	●	●
Sistema de arrefecimento											
Sistema de arrefecimento: trocar o líquido de arrefecimento e consertar possíveis vazamentos.		Ver intervalo recomendado em "Sistema de arrefecimento". ⇨ 223									
Freios²⁾											
Pastilhas e discos de freio: verificar desgaste.	●	●	●	●	●	●	●	●	●	●	●
Lonas e tambores: verificar desgaste.			●			●			●		
Tubos e mangueiras do freio: verificar vazamentos.		●		●		●		●		●	

²⁾ Verificar o nível dos líquidos e completar, se necessário, no final de todos os serviços.

220 Serviços e manutenção

Atividades na revisão	por 1 ano ou 10.000 km ¹⁾									
	1	2	3	4	5	6	7	8	9	10
Freio de estacionamento: inspecionar e regular, se for preciso. Lubrificar cabos e ligações.	●	●	●	●	●	●	●	●	●	●
Fluido de freio: inspecione o nível e complete se necessário. Substituição obrigatória a cada 2 anos	●	●	●	●	●	●	●	●	●	●
Direção, suspensão (dianteira e traseira) e pneus²⁾										
Reservatório da direção hidráulica: verificar o nível do fluido e completar, se for preciso. Pesquisar possíveis vazamentos.	●	●	●	●	●	●	●	●	●	●
Amortecedores: conferir fixação e possível vazamento.	●	●	●	●	●	●	●	●	●	●
Sistema de direção: verifique a folga e torques dos parafusos - verifique o protetor contra pó da estrutura da caixa de direção quanto a vazamentos.			●			●			●	
Juntas e protetor contra pó: verifique a condição, posição e possíveis vazamentos.			●			●			●	

²⁾ Verificar o nível dos líquidos e completar, se necessário, no final de todos os serviços.

222 Serviços e manutenção

Atividades na revisão	por 1 ano ou 10.000 km ¹⁾	1	2	3	4	5	6	7	8	9	10
Limpador e lavador do para-brisa: verificar condição das palhetas e lavá-las, se necessário.		●	●	●	●	●	●	●	●	●	●
Ajuste dos faróis: verificar regulagem.			●				●				●

Fluidos, lubrificantes e peças recomendados

Fluidos e lubrificantes recomendados

	Lubrificante / fluido	Inspeção do nível	Troca
Óleo do motor - motor ECONO.FLEX	Óleo API-SL ou superior e grau SAE 5W30 ³⁾	Semanal	Consulte as instruções em "Óleo do motor".
Transmissão	Óleo mineral para transmissão SAE 75W85, engrenagem helicoidal, cor vermelha.	A cada segunda inspeção, de acordo com a programação da manutenção.	Não requer troca.
Freios	Fluido de freios DOT 4 ACDelco	Em todas as inspeções.	Obrigatória a cada 2 anos.
Mecanismo da direção hidráulica	Óleo Dexron VI	Em todas as inspeções.	Não requer troca.
Sistema de arrefecimento	Água potável e aditivo para radiador (longa vida - cor laranja) ACDelco (proporção de 35% a 50% de aditivo).	Semanal	A cada 150.000 km ou 5 anos.

³⁾ O veículo é abastecido na fábrica com óleo SAE 5W30 API-SL. Consulte "Óleo do motor".

224 Serviços e manutenção

	Lubrificante / fluido	Inspeção do nível	Troca
Sistema de ar condicionado	Gás R134a	Eficiência do A/C verificada nas inspeções. Se necessário, dar nova carga de gás.	Não requer troca
Tanque de combustível da partida a frio	Gasolina aditivada	Semanal	---

⚠Atenção

Os materiais operacionais são perigosos e podem ser tóxicos. Manuseie-os com cuidado. Preste atenção nas informações contidas nos recipientes.

Especificações

Identificação do veículo 225
Especificações do Veículo 227

Identificação do veículo Número de identificação do veículo (VIN)

Local do número do chassi

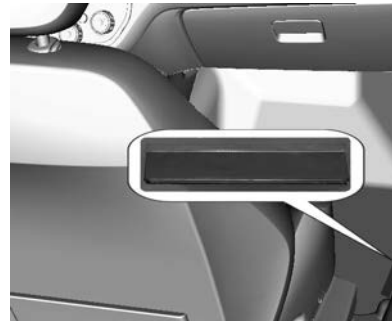

- No assoalho, no lado direito do banco do passageiro dianteiro, sob a tampa.



- No para-brisa, vidro traseiro e vidros laterais.

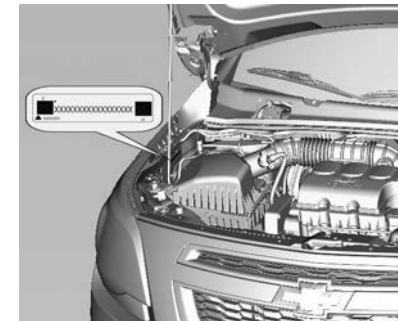

- No compartimento do motor.

Plaqueta de identificação

A plaqueta de identificação está localizada na coluna da porta dianteira direita.

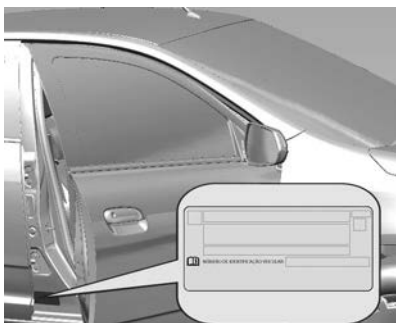

Plaqueta de identificação do ano de fabricação

Localizada na coluna da porta dianteira direita.



Especificações do Veículo
Especificações do motor

MOTOR	1.4L ECONO.FLEX
Combustível	Etanol / Gasolina
Número de cilindros	4 em linha
Número de mancais	5
Sequência de ignição	1 – 3 – 4 – 2
Diâmetro do cilindro	77,6 mm
Curso do cilindro	73,4 mm
Cilindrada	1.389 cm ³
Marcha lenta	750 rpm
Taxa de compressão	12,4:1
Potência máxima	97 CV (71,3 kW) a 6.200 rpm (gasolina) 102 CV (75 kW) a 6.200 rpm (etanol)
Torque máximo	126 Nm (12,8 mKg.f) a 3.200 rpm (gasolina) 128 Nm (13 mKg.f) a 3.200 rpm (etanol)
Rotação máxima permitida (gerenciamento do motor)	6.300 rpm

228 Especificações

SISTEMA ELÉTRICO	1.4L ECONO.FLEX
Bateria	12V 50 Ah
Alternador	80 A (100 A com A/C)
Velas	BPR7E (NGK)
Abertura dos eletrodos	0,9 + 0 / - 0,1

TRANSMISSÃO	Relação (5 marchas)
1ª marcha	3,73:1
2ª marcha	2,14:1
3ª marcha	1,41:1
4ª marcha	1,12:1
5ª marcha	0,89:1
Marcha a ré	3,31:1
Relação de transmissão do diferencial	4,19:1

Velocidades recomendadas para mudança de marcha	1.4L ECONO.FLEX
---	-----------------

Quente e frio (MT - com pedal pressionado a 1/4.)	
---	--

1ª -> 2ª	24 Km/h
2ª -> 3ª	40 Km/h
3ª -> 4ª	64 Km/h
4ª -> 5ª	72 Km/h

FREIOS

Tipo	Sistema de freios de circuito duplo hidráulico com divisão diagonal
Dianteiros	Freio de disco com pinça flutuante
Traseiros	Sistema de freio a tambor
Fluido	Fluido para serviço pesado DOT 4 ACDelco
Freio de estacionamento	Freio de serviço traseiro

230 Especificações

GEOMETRIA DA DIREÇÃO Dianteiros		Traseiros	Diâmetro de giro (m)
Cambagem	-1,45° a 0,05° ou -1°27' a 0°3'	-1,84° a -0,84° ou -1°50'24" a -0°50'24"	-
Cáster	3,55° a 5,05° ou 3°33' a 5°3'	-	-
Convergência:	-0,17° a 0,23° ou -0°10'12" a 0°13'48"	-0,2° a 0,8° ou -0°12' a 0°48'	-
Diâmetro do círculo de giro	-	-	10,88 m

Peso do veículo

Motor: 1,4L ECONO.FLEX

PESO DO VEÍCULO (Kg)	LS		LT		LTZ	
	Modelo básico	Modelo completo	Modelo básico	Modelo completo	Modelo básico	Modelo completo
Peso bruto total	1560	1560	1560	1560	1560	1560
Carga axial bruta distribuída (dianteira)	800	800	800	800	800	800
Carga axial bruta distribuída (traseira)	780	780	780	780	780	780

PESO DO VEÍCULO (Kg)	LS		LT		LTZ	
	Modelo básico	Modelo completo	Modelo básico	Modelo completo	Modelo básico	Modelo completo
Peso bruto total combinado (reboque sem freio)	2617	2617	2617	2617	2617	2617
Peso bruto total combinado (reboque com freio)	2617	2617	2617	2617	2617	2617
Peso embarcado (sem ocupação)	1072	1090	1080	1097	1105	1109
Peso embarcado (dianteiro)	643	665	659	669	674	676
Peso embarcado (traseiro)	429	425	421	428	431	433

Dimensões do veículo

Todas as dimensões são em milímetros.

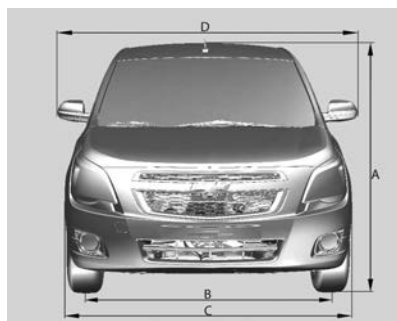

A	Altura total até o teto: com pneus 195/65 R15	1.519
B	Bitola:	
	Dianteiros	1.509
	Traseiros	1.509
C	Largura total	1.735
D	Largura total (entre retrovisores)	2.005

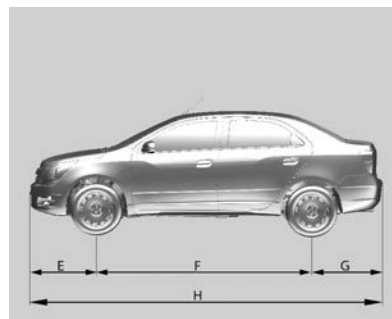

E	Distância entre o centro da 906 roda dianteira e o para-choque dianteiro	
F	Distância entre eixos	2.620
G	Distância entre o centro da 954 roda traseira e o para-choque traseiro	
H	Comprimento total	4.479

Capacidades e especificações

CAPACIDADES DE LUBRIFICANTES E FLUIDOS

Cárter (incluindo substituição do filtro)	3,50 l
Cárter (sem substituição do filtro)	3,25 l
Transmissão manual, incluindo comando final	1,60 l
Sistema de arrefecimento com aquecimento	5,00 l
Sistema de freio	0,467 l
Reservatório do líquido do lavador dianteiro	2,00 l
Tanque de combustível	54 l
Reservatório de partida a frio	0,50 l
Refrigerante do ar condicionado	550 g

Pressão dos pneus

Pneus	dianteiros	traseiros
	[Kg/cm ²] ([psi])	[Kg/cm ²] ([psi])
195/65R15	2,5 (35)	2,5 (35)
Pneu reserva temporário	4,2 (60)	4,2 (60)

psi = Lbf/pol²

Garantia

Garantia

Certificado de garantia e Plano de manutenção preventiva*

Leia com cuidado as instruções incluídas nesta seção, pois se relacionam diretamente à garantia do veículo.

Exija da sua Concessionária vendedora o preenchimento correto e completo do Quadro de Identificação localizado no final deste Manual, uma vez que dos informes nele registrados dependerá o processamento da Garantia, em suas várias fases.

Encontram-se nesta seção as definições das responsabilidades da Concessionária vendedora e da General Motors do Brasil Ltda. em relação ao veículo adquirido; também encontram-se as responsabilidades do comprador em relação ao uso e a manutenção do veículo, para ter direito à garantia oferecida.

Nesta seção, encontra-se o Quadro de controle das revisões coberta pelo Plano de manutenção preventiva. Após cada revisão, a Concessionária ou Oficina Autorizada Chevrolet deverá carimbar, datar e assinar o quadro correspondente. Certifique-se de que o procedimento mencionado anteriormente tenha sido executado para poder comprovar, a qualquer momento, que o veículo recebeu os cuidados devidos.

Na seção "Serviços e Manutenção" deste manual encontram-se os itens a serem revisados, de acordo com o Plano de manutenção preventiva, assim como sua frequência.

Ao executar os serviços de manutenção descritos nesta seção, a Rede de Concessionárias ou Oficina Autorizada Chevrolet procederá como explicado no tópico anterior.

Nesta seção, encontra-se o cupom da 1ª revisão, a ser destacado somente ao executar o serviço

correspondente. Não aceite o manual com as vias dos cupons previamente destacadas.

Plano de manutenção preventiva*

Nas páginas da seção "Serviços e Manutenção" deste Manual do proprietário, apresentamos um Plano de manutenção preventiva, que é oferecido como uma recomendação para que o proprietário possa conservar seu veículo em perfeitas condições de funcionamento.

Em relação à primeira revisão, leia com cuidado as informações aqui descritas sobre os itens e os serviços não cobertos pela Garantia.

Esclarecemos que o Plano de manutenção preventiva foi concebido para um veículo utilizado em condições normais de funcionamento.

Para outras condições consideradas severas, os intervalos entre as revisões devem ser proporcionalmente reduzidos, de

acordo com a frequência e a intensidade do serviço severo ao qual se submete o veículo. Sob condições consideradas severas, é necessário revisar, limpar e/ou trocar com mais frequência os seguintes itens:

- Óleo lubrificante do motor e filtro do óleo.

Verificações do veículo ⇨ 171

- Elemento do filtro de ar do motor.

Verificações do veículo ⇨ 171

Por exemplo, as condições de funcionamento a seguir são consideradas severas:

- Funcionamento constante em tráfego urbano lento, com paradas e partidas excessivas.
- Tração e reboque.
- Serviços de táxi e similares.
- Viagens frequentes de curta distância, sem que o motor alcance a temperatura de funcionamento normal.

- Viagens longas em estradas de terra e/ou areia (estradas irregulares, com areia ou lama excessiva).
- Funcionamento prolongado em marcha lenta.
- Quando o veículo permanece, com frequência, parado por mais de dois dias.

** O Plano de manutenção preventiva se encontra discriminado neste Manual do proprietário, sendo aqui mencionado em virtude de sua vinculação com o processo de garantia. Ressaltamos que este Plano aplica-se a veículos que trabalham em condições normais de funcionamento. Veículos que trabalham em condições severas requerem uma redução proporcional da quilometragem indicada.*

Certificado de garantia internacional

A General Motors do Brasil, procurando sempre maneiras melhores de servir seus clientes, conta com um programa de cobertura de garantia para os países do Mercosul. Assim, se o veículo se encontrar ainda dentro do período de garantia, a Rede de Concessionárias Chevrolet dos países participantes oferecerão serviços sem nenhum custo.

Os países participantes deste programa são Argentina, Paraguai e Uruguai.

Garantia do veículo

A Rede de Concessionárias ou Oficinas Autorizadas Chevrolet concede ao proprietário de um veículo Chevrolet, os seguintes direitos:

Garantia:

De acordo com os termos do respectivo certificado inserido neste Manual.

Revisão de manutenção preventiva

Uma delas é executada antes da entrega do veículo e a outra é executada no final do primeiro ano de uso ou a 10.000 km (o que ocorrer primeiro), sem nenhum custo para o proprietário (à exceção dos itens normais de desgaste - ver as instruções sobre "Mensagem importante aos proprietários... ⇨ 237). A primeira revisão especial será executada na Rede de Concessionárias ou Oficinas Autorizadas Chevrolet, mediante a apresentação do cupom encontrado no final desta seção, e respeitados os limites de quilometragem indicados (veja as instruções da Garantia limitada do veículo novo ⇨ 239).

Assistência técnica

Na seção de Informações aos clientes, no início deste manual, encontram-se as diretrizes para garantir a máxima satisfação nos serviços e perguntas relacionadas à Rede de Concessionárias ou Oficinas Autorizadas Chevrolet.

Orientação

Na entrega de um automóvel novo, informe-se sobre:

- Itens de responsabilidade do proprietário, Garantia limitada do veículo novo e Termos da garantia.
- Manutenção preventiva.
- Uso correto dos comandos, dos indicadores e dos acessórios do veículo.

Para adquirir estes direitos, é necessário

1. Que a Concessionária vendedora preencha corretamente a nota fiscal de venda, um documento

que concede a garantia oferecida pela General Motors do Brasil Ltda.

2. O preenchimento correto do Quadro de identificação, que pode ser encontrado no final deste manual. Certifique-se de que a Concessionária vendedora assine, date e carimbe a tabela para conceder os direitos na Rede de Concessionárias ou Oficinas Autorizadas Chevrolet.

Mensagem importante aos proprietários...

Para poder usufruir a garantia oferecida pela General Motors do Brasil Ltda. para o veículo, o proprietário deverá observar com atenção as instruções aqui indicadas, relativas à manutenção do veículo.

Durante a vigência desta garantia, as revisões de manutenção preventiva previstas no Plano de Manutenção Preventiva contido neste Manual do Proprietário deverão,

obrigatoriamente, ser executadas em uma Concessionária Chevrolet ou Oficina Autorizada.

Visão rápida da cobertura da garantia

Não existem quaisquer garantias com relação ao veículo adquirido, expressas ou inferidas, declaradas pela Concessionária na condição de vendedora e prestadora de serviços, ou pela General Motors do Brasil Ltda., na condição de fabricante ou importadora, a não ser aquelas contra defeitos de material ou de manufatura estabelecidas no presente Termo de Garantia. Toda e qualquer reclamação do comprador quanto a falhas, defeitos e omissões verificados no veículo, durante a vigência desta garantia, somente será atendida mediante a apresentação da nota fiscal respectiva emitida pela Rede de Concessionárias Chevrolet, junto com o Manual do Proprietário preenchido corretamente, sendo estes os únicos documentos

competentes para assegurar o atendimento, com exclusão de qualquer outro.

A General Motors do Brasil Ltda., garante que cada veículo novo de sua fabricação ou importação e entregue ao primeiro comprador por uma Concessionária Chevrolet, incluindo todo o equipamento e acessórios nele instalados na fábrica - é isento de defeitos de material ou de manufatura, em condições normais de uso, transferindo-se automaticamente todos os direitos cobertos por esta garantia, no caso de o veículo vir a ser revendido, ao(s) proprietário(s) subsequente(s), até o término do prazo previsto neste termo.

A obrigação da General Motors do Brasil Ltda. limita-se ao conserto ou substituição de quaisquer peças que, dentro do período normal da Garantia a que aludem estes Termos, conforme a discriminação observada no tópico abaixo, sejam devolvidas a uma Concessionária ou Oficina Autorizada Chevrolet, em seu estabelecimento comercial, e cujo

a inspeção revele satisfatoriamente a existência do defeito reclamado. O conserto ou substituição das peças defeituosas, de acordo com esta Garantia, será feito pela Concessionária ou Oficina Autorizada Chevrolet, sem débito das peças e mão-de-obra por ela empregadas.

A presente garantia inclui as garantias legais e a garantia contratual, e é concedida nas seguintes situações:

- A. 36 meses sem limite de quilometragem, ao comprador, se pessoa física ou jurídica, que use o veículo como destinatário final, à exceção daqueles que usem o veículo para serviços de transporte remunerado de pessoas ou bens; e
- B. 36 meses ou 100.000 km, o que ocorrer primeiro, ao comprador, pessoa jurídica, que use o veículo para seu próprio negócio ou produção, ou ao comprador, pessoa física, que use o veículo em serviços de transporte

remunerados de pessoas ou bens.

Esta garantia substitui definitivamente quaisquer outras garantias, expressas ou inferidas, incluindo quaisquer garantias implícitas quanto à comercialização ou adequação do veículo para um fim específico, e quaisquer outras obrigações ou responsabilidades por parte do fabricante.

A General Motors do Brasil Ltda. reserva-se o direito de modificar as especificações ou de introduzir melhorias nos veículos, a qualquer momento, sem incorrer na obrigação de executar os mesmos procedimentos para veículos vendidos anteriormente.

Os termos desta garantia não se aplicam nos seguintes casos:

- A um veículo Chevrolet submetido a uso incorreto, negligência ou acidente;

- A veículo reparado ou modificado fora da Rede de Concessionárias ou Oficinas Autorizadas Chevrolet, de modo que, no julgamento do fabricante, tenha seu desempenho e sua segurança afetados negativamente;
- A serviço de manutenção regular (como: ajuste do motor, limpeza do sistema de combustível, alinhamento da direção, balanceamento das rodas e ajustes dos freios e da embreagem);
- Substituição de itens de manutenção normal (como: velas de ignição, filtros, correias, escovas do alternador e do motor de partida, discos e pastilhas de freio, sistema da embreagem (platô, discos e rolamentos), buchas da suspensão, amortecedores, rolamentos de uso geral e vedadores), quando tal reposição seja executada junto com serviços de manutenção regulares;

- Desgaste normal de itens de estofamentos e de guarnições, devido a desgaste ou a exposição a intempéries.

Garantia limitada do veículo novo

1. Preparação antes da entrega:

Para certificar-se de obter a máxima satisfação com o veículo novo, a Concessionária vendedora submeteu o veículo a uma revisão de entrega cuidadosa, de acordo com o programa de inspeção de veículos novos, como recomendado pelo fabricante.

2. Identificação do proprietário:

O Quadro de identificação do veículo e do proprietário, que pode ser encontrado no final deste manual, preenchido de maneira correta e assinado pela Concessionária vendedora, é usado para apresentar o proprietário à Rede de Concessionárias Chevrolet ou

Oficinas Autorizadas em todo o território nacional e, junto com o Aviso de Venda, emitido pela Concessionária vendedora, permite receber todos os serviços indicados nestas regras.

3. **Garantia:** De acordo com os termos da garantia indicados, o proprietário receberá os serviços cobertos pela garantia na Rede de Concessionárias ou Oficinas Autorizadas Chevrolet.

4. **Primeira revisão (Especial) do Plano de manutenção preventiva relacionada a 1 ano de uso ou 10.000 km:** O cupom correspondente autoriza o proprietário a receber todos os serviços correspondentes, em qualquer Concessionária ou Oficina Autorizada Chevrolet, apresentando o Manual do proprietário. A 1ª revisão deve ser executada dentro de 12 meses a partir da data da venda ao primeiro comprador, com uma tolerância de 30 dias a mais ou a menos, ou dentro da faixa de 9.000 a 11.000 km, o que ocorrer

primeiro. A mão-de-obra é gratuita para o proprietário, que é responsável somente pelos custos relacionados aos itens de desgaste normal (consulte instruções detalhadas em Mensagem importante aos proprietários ⇨ 237).

5. É responsabilidade do

proprietário: proporcionar manutenção apropriada para o veículo, o que não somente reduz os custos operacionais, mas também ajuda a impedir mau funcionamento devido a negligência, que não é coberto pela garantia. Assim, para a própria proteção do proprietário, procurar sempre a Rede de Concessionárias ou as Oficinas Autorizadas Chevrolet para executar a revisão programada, como descrito no Plano de manutenção preventiva, porque a garantia somente será aplicável com a apresentação do Manual do Proprietário, com todos os quadros correspondentes das revisões devidamente

preenchidos de maneira correta e assinados pela Rede de Concessionárias ou Oficinas Autorizadas Chevrolet que executar os serviços.

Garantia limitada de peças e acessórios

Itens e serviços não cobertos pela Garantia

Para os itens previstos na primeira revisão de Manutenção Preventiva, a mão-de-obra de verificação é gratuita, desde que seja executada dentro do período de garantia ou da quilometragem estipulada como indicado nas regras da garantia, à exceção das despesas, incluindo-se as de mão-de-obra, relacionadas aos itens normais de desgaste, danos e outras falhas de funcionamento causados por terceiros.

Os itens e os serviços contidos nesta categoria são descritos abaixo:

- Óleos e fluidos em geral
- Filtros em geral
- Serviços relacionados ao Plano de manutenção preventiva
- Vidros

Peças e componentes com desgaste natural

Algumas peças e alguns componentes podem sofrer desgaste natural (em níveis diferentes), de acordo com a operação à qual se submete o veículo, e são cobertos pela garantia legal por um período de 90 dias em relação a defeitos de fabricação, a partir da data da compra do veículo. Em caso de defeito de fabricação (após confirmação de que não foram sujeitos a uso abusivo), as peças ou os componentes serão substituídos. Em qualquer outra situação, a substituição seguirá a orientação específica do fabricante, e todas as despesas serão de responsabilidade do proprietário.

São elas:

- Buchas da suspensão
- Sistema da embreagem (platô, discos e rolamentos)
- Discos de freio
- Lonas e pastilhas de freio
- Amortecedores
- Rolamentos em geral
- Vedadores em geral
- Velas de ignição
- Fusíveis
- Lâmpadas
- Palhetas dos limpadores dos vidros
- Pneus
- Correias
- Escovas do alternador e motor de partida.

Funcionamento da cobertura da garantia em país estrangeiro

Para desfrutar os direitos da garantia nos países mencionados anteriormente, todos os procedimentos listados em "Regras da garantia" e em "Termos da garantia" neste manual deverão ser obedecidos.

A revisão de Manutenção Preventiva deve ser executada em Concessionárias localizadas em território brasileiro.

Informações ao cliente

Informações ao cliente

CRC - Central de Relacionamento Chevrolet



É possível entrar em contato diretamente com a General Motors gratuitamente em qualquer lugar dentro do território brasileiro pelo

telefone 0800-702-4200. Para agilizar o atendimento da CRC, tenha em mãos as seguintes informações:

- Número de identificação do veículo - VIN (número do chassi).
- Número do CPF/CNPJ do cliente.

Assistência na estrada

Chevrolet Road Service



O Chevrolet Road Service é um serviço de assistência por telefone, exclusivo para clientes Chevrolet, que auxilia 24 horas por dia, 7 dias por semana, o ano inteiro (além de sábados, domingos e feriados), em caso de ocorrência de **pane*** ou **acidente*** com o veículo pelo período de 12 meses, nas seguintes situações:

- A. 12 meses sem limite de quilometragem, ao comprador, se pessoa física ou jurídica, que use o veículo como destinatário final, à exceção daqueles que usem o veículo para serviços de transporte remunerado de pessoas ou bens; e
- B. 12 meses ou 50.000 km, o que ocorrer primeiro, ao comprador, pessoa jurídica, que use o veículo para seu próprio negócio ou produção, ou ao comprador, pessoa física, que use o veículo em serviços de transporte

O Chevrolet Road Service é válido em todo o território nacional e nos países do Mercosul (Paraguai, Uruguai e Argentina), e oferece os seguintes serviços:

Em casos de **pane**: conserto no local, reboque, automóvel de reserva, transporte alternativo, hospedagem, retirada do veículo consertado, troca de pneus, abertura da porta do veículo e envio de mensagens.

Entende-se por **falha*** todos os tipos de falha de fabricação (de origem mecânica ou elétrica) que:

- A. não permitem a locomoção do veículo por seus próprios meios ou o uso do cinto de segurança;
- B. causam rachaduras e/ou rupturas nos vidros dos veículos e afetam seus mecanismos de acionamento, impedindo seu fechamento;
- C. não permitem o deslocamento devido a falta de combustível não decorrente de negligência do proprietário.

244 Informações ao cliente

Em casos de **acidente**: reboque e transporte alternativo.

Entende-se por **acidente*** o impacto, a colisão ou o capotamento no qual o veículo se envolve direta ou indiretamente e não consegue movimentar-se por si mesmo.

Ao viajar para o Mercosul, o Chevrolet Road Service está disponível para o cliente como o serviço oferecido no Brasil, com a vantagem de estar sob a garantia de mão-de-obra e peças de reposição, somando tranquilidade e vantagens àqueles que viajam a negócios ou a turismo.

Certificado de garantia internacional
↪ 236

Entre em contato com a Central de Atendimento do Chevrolet Road Service no país onde a falha ocorrer e solicite o serviço em seu próprio idioma pelo telefone:

Brasil 0800-702-4200

Argentina 0800-555-11-15

Uruguai 0800-1115

Paraguai 0010 ligação a cobrar 0054-11-478-81-115

O INFOCARD é um cartão fornecido ao proprietário no momento da entrega do veículo, que inclui os códigos essenciais do veículo (número de identificação do veículo [VIN], imobilizador e chave).

Para obter mais detalhes, ver o Manual de Condições Gerais do programa, incluído no envelope de informações gerais fornecido ao proprietário do veículo Chevrolet.

Nível de ruído

Este veículo está em conformidade com as Resoluções CONAMA 01/93, 08/93 e 272/00, e com a Instrução Normativa do IBAMA n 28/02 sobre controle da poluição sonora para veículos automotores. Limite máximo de ruído para fiscalização (com o veículo parado):

Veículo	dB(A)
1.4L ECONO.FLEX	82,7 a 4.650 rpm

É importante executar o serviço de manutenção completamente de acordo com as **programações de serviço** para manter o veículo dentro dos padrões antipoluentes.

Índice alfabético

A	
Abastecimento do tanque	162
Acessórios e modificações	166
Aditivos para combustível.....	161
Airbags e tensores dos cintos de segurança	65
Ajuste de posição do volante 10, 56	
Ajuste do apoio de cabeça	8
Ajuste do banco	6, 36
Ajuste do espelho	9
Ajuste manual	29
Amaciamento de veículo novo . .	154
Ambiente de condução.....	139
Antiofuscamento manual	30
Apoios de cabeça	34
Armazenamento do veículo.....	169
Assistência de frenagem	161
Assistência na estrada.....	243
Avisos acústicos	73
B	
Bateria	183
Bluetooth®	116
Buzina	14, 56
C	
Caixa de fusíveis do compartimento do motor	193
Caixa de fusíveis do painel de instrumentos	195
Calota de roda	202
Capacidades e especificações . .	233
Capô	172
Centro de informação do motorista.....	69
Certificado de garantia internacional.....	236
Chaves	19
Cinto de segurança	8
Cinto de segurança de três pontos	39
Cintos de segurança	37
Cinto subabdominal.....	40
Combustível recomendado.....	161
Como executar trabalhos	171
Como trocar o pneu e tamanho da roda	202
Como utilizar este manual	3
Compartimento de carga	25, 51
Computador de bordo	74
Comutador farol alto/baixo	78
Condução em estradas molhadas.....	148
Condução para maior economia de combustível.....	140
Controle de iluminação do painel de instrumentos	80
Controle de um veículo	141
Controle remoto	20

Controles das luzes externas 78
 Conversor catalítico 156

D

Dados específicos do veículo 3
 Desembaçador do vidro traseiro . 32
 Designações de pneu 199
 Destramento das portas 6
 Difusores de ar ajustáveis 137
 Difusores de ar fixos 138
 Dimensões do veículo 232
 Direção..... 144
 Direção defensiva..... 143
 Dirigir fora de estrada..... 145
 Dispositivo antifurto 84
 Dispositivos auxiliares 108

E

Entrada de ar 138
 Especificações do motor 227
 Espelhos elétricos 29
 Espelhos escamoteáveis 29
 Estacionamento 17, 155
 Estacionar sobre materiais
 combustíveis..... 156
 Estradas em regiões
 montanhosas..... 152
 Extintor de incêndio..... 54

F

Faróis 186
 Faróis com máscara negra 80
 Faróis de neblina 80
 Fazer revisão em breve 66
 Ferramentas 199
 Filtro de ar do motor/elemento... 177
 Fluido da direção hidráulica..... 181
 Fluido de freios 182
 Fluido do lavador 182
 Fluidos e lubrificantes
 recomendados 223
 Freio de estacionamento..... 160
 Freios 158, 182
 Frenagem..... 143
 Funcionamento 87
 Funcionamento da cobertura da
 garantia em país estrangeiro. . 241
 Fusíveis 191

G

Garantia..... 234
 Garantia do veículo..... 236
 Garantia limitada de peças
 e acessórios..... 240
 Garantia limitada do veículo
 novo..... 239

H

Hodômetro 60
 Hodômetro parcial 60

I

Iluminação do painel de
 instrumentos 191
 Iluminação para saída 82
 Imobilizador 28, 68
 Indicador de nível de
 combustível 60
 Indicadores de controle..... 61
 INFOCARD..... 19
 Informação de serviço 214
 Informações gerais..... 83
 Informações sobre disposição
 de cargas no veículo 55
 Informações sobre emissões..... 170
 Inspeção dos pneus..... 200
 Interruptor de desconexão da
 bateria..... 169
 Introdução 3

L

Lâmpada do sistema de carga
 da bateria 66
 Lanterna de farol alto 79
 Lanternas traseiras 188
 Levantamento do veículo..... 169
 Limpador/lavador do para-brisa . . 57

Limpadores e lavadores dos vidros	14	Luz indicadora de faróis altos ligados	68	Personalização do veículo	76
Limpeza externa	210	Luz indicadora de pressão de óleo do motor	67	Peso do veículo	230
Limpeza interna	212	Luz indicadora do farol de neblina	69	Plaqueta de identificação	226
Líquido de arrefecimento do motor	178	M		Pneu reserva	204
Luz da placa de licença	190	Manutenção preventiva	218	Pôr o motor a trabalhar	155
Luz de advertência de nível de combustível baixo	68	Mensagem importante aos proprietários.....	237	Porta-copos	50
Luz de advertência de temperatura do líquido de arrefecimento do motor	67	Mensagens do veículo	72	Porta-luvas	50
Luz de advertência do sistema de freio antiblocante (ABS)	67	N		Porta-objetos do painel de instrumentos.....	49, 53
Luz de advertência porta entreaberta	69	Nível de ruído.....	244	Posição dos bancos	35
Luz de freio elevada	189	Número de identificação do veículo (VIN)	225	Posições da ignição	154
Luzes de neblina	188	O		Potência do motor reduzida.....	68
Luzes de ré	80	Óleo para motor	175	Pressão dos pneus	199, 233
Luzes do porta-luvas.....	82	Operação regular do ar condicionado	138	Profundidade da banda de rodagem	200
Luzes do porta-malas.....	81	P		Proteção de energia da bateria ...	82
Luzes exteriores	68	Para-sóis	32	R	
Luzes externas	12	Partida do motor	17	Rádio AM/FM	94
Luzes indicadoras dos sinalizadores de direção	65	Partida do motor com cabos auxiliares	206	Reboque do veículo	208
Luzes internas	81, 190	Perigo, atenção e cuidado	4	Relógio.....	58
Luz indicadora de anomalia do sistema de controle de emissões	66	Personalização.....	90	Reprodutor de CD	99
				Reservatório de combustível para partida a frio.....	164
				Retorno para a pista.....	145
				Rodas e pneus	199
				Rodízio dos pneus.....	201

S

Se o veículo atolar.....	153
Símbolos	5
Sinalizador de advertência (pisca-alerta)	79
Sinalizadores de direção	79
Sinalizadores de direção laterais	189
Sistema central de travamento	22
Sistema de airbag	41
Sistema de airbags dianteiros	42
Sistema de alarme antifurto	26
Sistema de aquecimento e ventilação	131
Sistema de ar condicionado	134
Sistema de escapamento	156
Sistema de freios antiblocantes (ABS)	160
Sistema de freios e embreagem .	66
Sistema de proteção infantil	45
Sistema de ventilação e ar condicionado	15
Substituição da palheta do limpador	185
Substituição de lâmpadas	186
Superaquecimento do motor.....	179
Suporte de antena fixo.....	98

T

Tacômetro	60
Telefone "hands free"	122
Temperatura exterior	58
Tomadas elétricas	59
Transmissão	16
Transmissão manual	157
Travas automáticas de portas	24
Travas de segurança	24
Travas manuais das portas.....	22
Triângulo de segurança	54
Troca de pneu	203

V

Velocímetro	59
Ventilação.....	131
Ventilador do motor.....	180
Vidros elétricos	31
Vidros manuais	31
Visão geral do painel de instrumentos	11
Visão geral dos dispositivos de controle.....	85
Visão rápida da cobertura da garantia.....	237
Visor gráfico de informações.....	72
Vista geral do compartimento do motor.....	174

