

CHEVROLET BLAZER EV
Hatchback 5 portas
2024 -

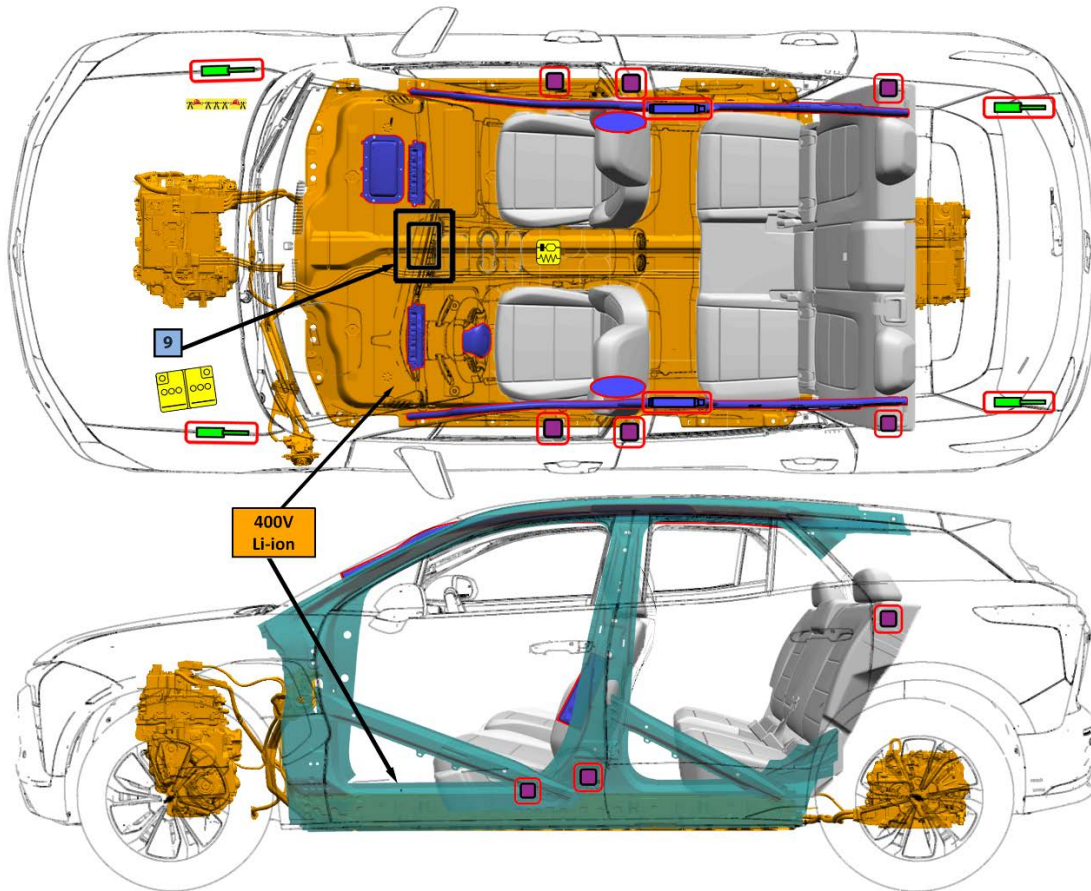

	Airbag		Gerador de gás		Tensores do cinto de segurança		Unidade de controle do SRS		Amortecedor a gás/mola pré-carregada
	Reforço de Estrutura		Zona que requer atenção especial		Baixa tensão da bateria		Bateria de alta tensão		Componente do cabo de alimentação de alta tensão
	Local de corte do cabo								

1. Identificação/reconhecimento



Ausência de ruído do motor não significa que o veículo esteja desligado: existe capacidade de movimento do veículo até que ele seja totalmente desligado. Usar sempre o EPI apropriado.

Emblemas e distintivos



Etiqueta de informações de primeiros socorros

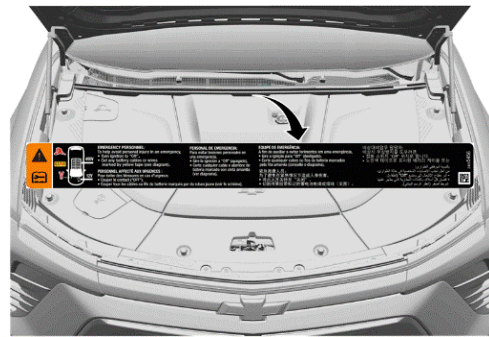

2. Imobilização/estabilização/levantamento

IMOBILIZAR O VEÍCULO:

1. Bloquear as rodas.
2. Pressione momentaneamente o interruptor do freio de estacionamento elétrico (EPB). A luz vermelha de status do freio de estacionamento piscará e permanecerá acesa quando o EPB for totalmente acionado.
3. Pressione o botão na extremidade da alavanca de mudança para mudar para P (Estacionamento).

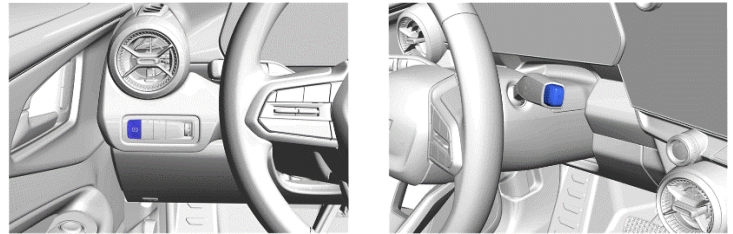

PONTOS DE LEVANTAMENTO:

 Há recursos na carroceria do veículo para serem usados como pontos de elevação primários.

NÃO levante o veículo de nenhum local da bateria de alta tensão.



3. Desativar perigos diretos/normas de segurança



O veículo é equipado com um sistema de gerenciamento de bateria com detecção interna de falhas. No caso de uma notificação de "Perigo de bateria detectado", NÃO corte ou desative o sistema de baixa tensão, a menos que seja necessário desativar os airbags para a retirada de um ocupante.

MÉTODO PRINCIPAL:

1. Desligue o veículo:
 - Quando o ciclo de condução estiver concluído e o veículo for colocado em P (Estacionamento), o veículo será desligado quando uma saída do motorista for detectada.
 - O veículo pode ser desligado pressionando o símbolo "Desligar veículo"  na Tela do Conforto e Conveniência. Se uma colisão for detectada, um ícone adicional de desligar veículo em emergência aparecerá na tela e poderá ser pressionado para desligar o veículo.
2. Abra o capô. Puxe a alavanca de liberação duas vezes sucessivamente.
3. Considere todas as manipulações de dispositivos de energia no veículo (volante, bancos elétricos, janelas etc.) antes de cortar o circuito de baixa tensão.

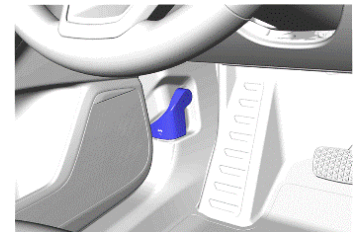

4. Remova a proteção do visor do compartimento dianteiro.
5. Corte duas vezes os cabos de baixa tensão em ambos os lados da fita amarela. Certifique-se de que os cortes estejam limpos e de que não haja risco de contato com fios soltos.
6. Remova a seção cortada do cabo do veículo.

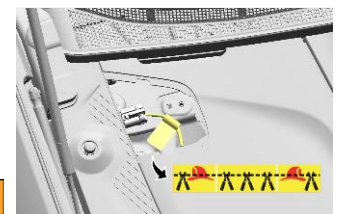
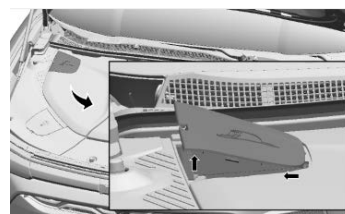

Esse corte desativará os airbags e a alta tensão.

 Depois de desativar a energia de baixa tensão, aguarde pelo menos 10 segundos para permitir que qualquer energia de reserva do airbag não acionada se dissipe e aguarde pelo menos 1 minuto para permitir que a energia de alta tensão seja descarregada.

NÃO CORTAR NENHUM CABO DE ALTA TENSÃO DE COR LARANJA.

Número de identificação

3GN-23101

Número da versão

1

Número da página

Página 2 de 4

VEÍCULO NA ESTAÇÃO DE CARREGAMENTO:

Se possível, interromper o carregamento removendo a alça de carregamento do veículo.
Se ativado, o alarme antifurto do veículo pode ser acionado.

A alça de carregamento comum é mostrada; a alça de carregamento rápido CC é moderadamente maior e pode exigir esforço adicional para ser desconectada.

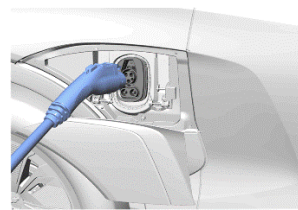

4. Acesso aos ocupantes

Consulte a primeira página para obter ilustrações do reforço de estrutura e locais específicos de componentes relacionados à segurança.



O para-brisa é fabricado em vidro laminado.



Os vidros das portas dianteiras e traseiras, os vidros dos quartos traseiros, o vidro da tampa do porta-malas e o teto solar são feitos de vidro temperado.

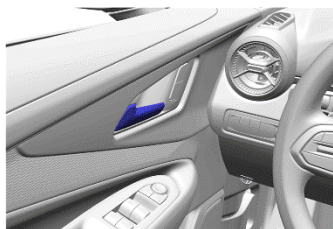

Se as portas permanecerem trancadas, puxe **duas vezes** a alça do lado de dentro da porta para dar acesso ao ocupante em cada local de assento.

NOTA: Poderá ser necessário usar um método alternativo para acesso aos passageiros do banco traseiro caso as travas de segurança para crianças das portas traseiras estejam ativadas.

Controle de inclinação e movimento telescópico da coluna de direção

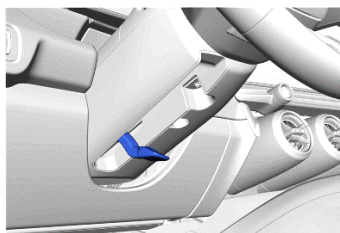

Controles do banco

Manual



Alimentação

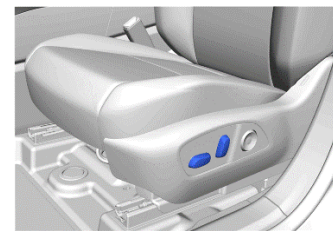

5. Energia/líquidos/gases/sólidos armazenados



12V
Lead Acid



400V
Li-ion



Danos ao conjunto de baterias podem causar instabilidade e, possivelmente, risco de incêndio. Verificar a temperatura da bateria usando uma câmera de imagem térmica.

6. Em caso de incêndio



Uma bateria em chamas não explodirá.



Use sempre aparelho de respiração autônomo (SCBA).
Usar quantidades abundantes de água para resfriar a bateria e apagar um incêndio.



Potencial de reignição da bateria.

NÃO CORTAR NENHUM CABO DE ALTA TENSÃO DE COR LARANJA.

Número de identificação

3GN-23101

Número da versão

1

Número da página

Página 3 de 4

7. Em caso de submersão

A bateria de alta tensão é isolada do chassi do veículo. Se o veículo ficar submerso em água, você não será eletrocutado(a) ao tocar nele.

Depois que o veículo for removido da água, fazer o seguinte:

1. Deixar o veículo secar.
2. Executar o procedimento de desativação de alta tensão na Seção 3.

8. Reboque/transporte/armazenamento

Abra cuidadosamente a tampa na cobertura usando a pequena ranhura que oculta o soquete do gancho do reboque.

Instale o gancho do reboque no soquete e gire-o até estar totalmente apertado. Quando o gancho de reboque for removido, recoloque a tampa com a ranhura na posição original.

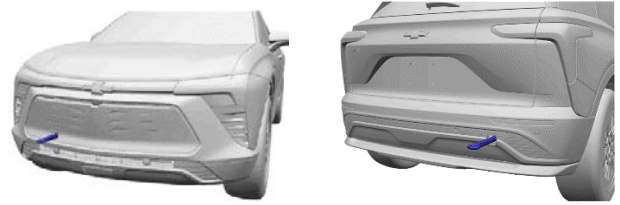

A General Motors recomenda um guincho plataforma ou carrinhos de reboque para transportar um veículo incapacitado.

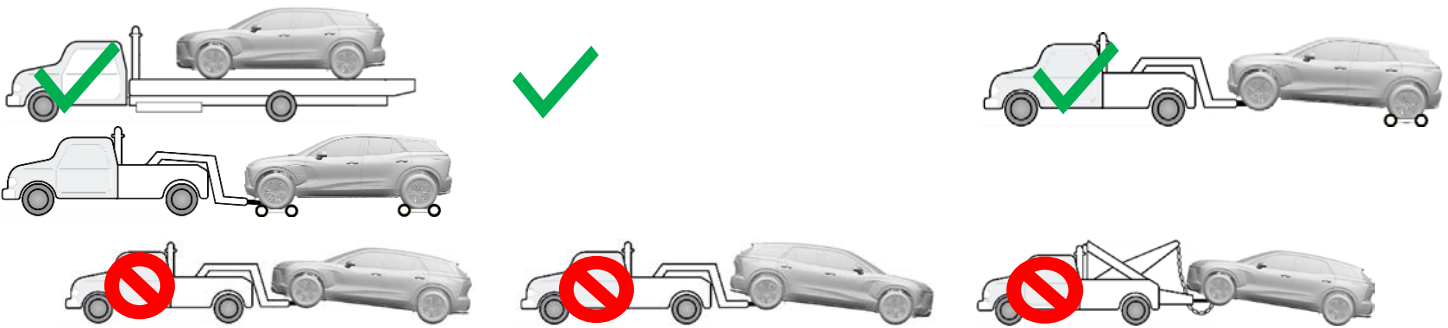

Mover o veículo com as rodas de tração no chão gerará energia indesejada. Limite o movimento do veículo à distância necessária para preparar o veículo para o reboque.

Armazenar o veículo a uma distância segura/separada de outros veículos.



O potencial de perigos continuados (reacendimento, reformação de gases etc.) se houver uma bateria de veículo danificada aumentará, incluindo no processo de reboque e armazenamento.

9. Informações adicionais importantes

Este veículo é compatível com OnStar, quando disponível.

Este veículo NÃO possui um botão de partida. O veículo desligará quando for colocado em P (Estacionamento) e uma saída do motorista for detectada. Os símbolos "Desligar o veículo"  ou "Desligar veículo em emergência" aparecerão na Tela do Conforto e Conveniência e poderão ser usados para desligar o veículo.

10. Explicação dos pictogramas utilizados

	Veículo elétrico		Sinal de advertência geral		Advertência, eletricidade
	Tecnologia da bateria		Pontos de levantamento		Câmera de imagem térmica
	Inflamável		Tóxico		Corrosivo
	Risco de lesão		Usar água		Local de corte do cabo

NÃO CORTAR NENHUM CABO DE ALTA TENSÃO DE COR LARANJA.

Número de identificação

3GN-23101

Número da versão

1

Número da página

Página 4 de 4